



[www.fleet.vdo.com](http://www.fleet.vdo.com)

## Дигитален тахограф – DTCSO<sup>®</sup> 1381

Версия 2.1 – 2.2

Инструкция за работа Превозвач & Водач (BG)



**VDO**

Многоуважаеми потребители,  
Дигиталният тахограф, **DTCO 1381**, със  
своите системни компоненти е контролен  
уред на ЕО и отговаря на техническите  
спецификации съгласно Наредба (ЕИО)  
3821/85 Приложение I В, в съответно ва-  
лидната формулировка.

Въведените данни помагат:

- на водача да спазва социалните изисквания при движението по пътищата;
- и дават на предприемача (посредством специален софтуер) полезни данни за водача и използването на превозното средство.



Тази Инструкция за работа е предназначена **за ръководителя и водачите** и описва съобразеното с изискванията и посочено от Наредбата боравене с DTCO 1381. Прочетете внимателно ръководството и се запознайте с DTCO 1381.

Повече информации за DTCO 1381 както и адреси за контакт ще намерите в интернет на: **[www.fleet.vdo.com](http://www.fleet.vdo.com)**

Желаем Ви приятно пътуване през цялото време.

*Baw Continental Automotive GmbH*

© 04.15 by Continental Automotive GmbH

Отговарящи за съдържанието:  
**Continental Automotive GmbH**  
**P. O. Box 1640**  
**78006 Villingen-Schwenningen**  
**GERMANY**

Запазваме си правото на промени на техническите детайли във връзка с описанията, данните и фигурите на настоящата Инструкция за работа. Повторно издаване, преводи и размножаване не се позволяват без писмено разрешение.

<b>Преглед на версиите</b> .....	<b>6</b>	Индикация данни при спряло		Възможности за корекция .....	32
<b>Общи указания</b> .....	<b>1</b>	превозно средство .....	19	Въвеждане на страната по време	
<b>Средства за онагледяване</b> .....	<b>8</b>	Индикация на съобщения .....	20	на ръчно въвеждане .....	33
<b>Боравене с DTCO 1381</b> .....	<b>9</b>	Състояние на готовност .....	20	Прекъсване на процедурата по	
<b>Законови правила</b> .....	<b>10</b>	Извън обсег .....	20	въвеждане .....	33
Задължения на водача .....	10	Ферибот или пътуване с влак .....	20	Допълване на	
Задължения на превозвача .....	11	Действия при понижено или		операция "Почивка" .....	34
Разглеждане на разпечатките .....	11	свърх захранване .....	21	Продължаване на работната	
<b>Разглеждане на картите за</b>		Прекъсване на захранването .....	21	смяна .....	35
<b>тахографи</b> .....	<b>12</b>			Продължаване на смяната и	
Почистване на карта за тахограф..	12			извеждане на преден план на	
<b>Въведение</b> .....	<b>2</b>			дейностите от определена	
<b>Елементи за индикация и</b>		<b>Режим "Превозвач"</b> .....	<b>3</b>	смяна.....	36
<b>обслужване</b> .....	<b>14</b>	<b>Функции на картата</b>		<b>Настройка на операциите</b> .....	<b>37</b>
Кратко описание.....	15	<b>на превозвача</b> .....	<b>24</b>	Ръчна настройка .....	37
<b>Първи стъпки на обслужване</b> .....	<b>17</b>	Функции на менюто в режим		Автоматична настройка .....	37
За превозвача .....	17	"Превозвач" .....	24	Автоматична настройка след	
За водача .....	17	<b>Поставяне на картата</b>		стартиране вкл/изкл * .....	37
<b>Варианти на индикацията</b> .....	<b>18</b>	<b>на превозвача</b> .....	<b>25</b>	Ръчно вписване на операциите ...	38
Режим стендбай .....	18	Въвеждане на служебна		<b>Зареждане на данни на картата</b>	
VDO GeoLoc * .....	18	регистрация .....	26	<b>на водача</b> .....	<b>39</b>
Указания след стартиране		<b>Подготовка за сваляне на данни</b> ...	<b>27</b>	<b>Изваждане на картата(ите)</b>	
вкл/изкл .....	18	<b>Изваждане на картата</b>		<b>на водача</b> .....	<b>40</b>
Стандартна/и индикация/и .....	19	<b>на превозвача</b> .....	<b>28</b>	Ръководство по менюто след	
		<b>Режим "Експлоатация"</b> .....	<b>4</b>	изваждане на карта на водача .....	41
		<b>Поставяне на картата(ите)</b>		<b>Смяна на водач на прев.</b>	
		<b>на водача</b> .....	<b>30</b>	<b>средство при експлоатация</b> .....	<b>43</b>
		Ръчно въвеждане .....	30	Документи, които трябва да	
				се носят .....	44

<b>Принтер – Упътване</b>	<b>5</b>			
<b>Поставяне на ролка хартия</b>	<b>46</b>			
<b>Разпечатка на данни</b>	<b>47</b>			
Стартиране на разпечатката	47			
Прекъсване на разпечатката	47			
Особености при разпечатката	48			
Отстраняване при задръстване на хартията	48			
<b>Функции на менюто</b>	<b>6</b>			
<b>Извикване на функциите на менюто</b>	<b>50</b>			
При спряло прев. средство	50			
Индикация при начало на пътуването	50			
Показване на времената на картата на водача	51			
Настройка на езика	51			
<b>VDO Counter *</b>	<b>52</b>			
Изграждане на показанието	52			
Индикации по време на пътуване	53			
Показания при операция "Пауза"	54			
Показание при операция "Работно време"	55			
Показване на стойностите за деня	55			
		Показване на стойностите за седмицата	55	
		Показване на статуса	56	
		<b>Обзор на структурата на менюто</b>	<b>57</b>	
		Предвиждане по функциите на менюто	58	
		Достъп до менюто блокиран!	59	
		Изход от функциите на менюто	59	
		<b>Главно меню разпечатка</b>		
		<b>Водач-1 / Водач-2</b>	<b>60</b>	
		Разпечатка дневна стойност	60	
		Разпечатка на събитията	60	
		Разпечатка на операции	60	
		<b>Главно меню разпечатка прев. средство</b>	<b>61</b>	
		Разпечатване на дневна стойност от оперативното запамятаващо устройство	61	
		Разпечатване на събития от оперативното запамятаващо устройство	61	
		Разпечатване на превишавания на скоростта	61	
		Разпечатване на технически данни	61	
		Разпечатване на v-диаграма	62	
		Разпечатка на статус D1/D2 *	62	
		Разпечатване на профили на скоростта *	62	
		Разпечатка на профил "Обороти на двигателя" *	62	
		<b>Главно меню въвеждане</b>		
		<b>Водач-1 / Водач-2</b>	<b>63</b>	
		Въвеждане на страната на началото	63	
		Въвеждане страната на края	63	
		<b>Главно меню въвеждане прев. средство</b>	<b>64</b>	
		Изход от въвеждане на начало / край	64	
		Въвеждане начало ферибот / влак	64	
		Настройка на населено място	65	
		Предприемане на UTC-корекция	65	
		<b>Главно меню индикация</b>		
		<b>Водач-1 / Водач-2</b>	<b>66</b>	
		<b>Главно меню индикация прев. средство</b>	<b>67</b>	
		<b>Съобщения</b>	<b>7</b>	
		<b>Появява се съобщение</b>	<b>70</b>	
		Белези на съобщенията	70	
		Потвърждения на съобщения	71	
		<b>Обзор на събитията</b>	<b>72</b>	
		<b>Обзор на грешките</b>	<b>74</b>	
		<b>Предупреждения работно време</b>	<b>76</b>	

<b>Обзор на указанията за обслужване</b> .....	<b>77</b>
--	-----------

## **Описание на продукта** **8**

<b>Видове режим на DTCO 1381</b> .....	<b>82</b>
<b>Кarti за тахограф</b> .....	<b>83</b>
Карта на водач .....	83
Карта на превозвач .....	83
Контролна карта.....	83
Сервизна карта .....	83
Блокиране на картите на тахографа.....	83
Права за достъп на картите за тахограф .....	84
<b>Запаметени данни</b> .....	<b>85</b>
Карта на водача.....	85
Карта на превозвача.....	85
Мас памет.....	85
VDO GeoLoc *.....	85
<b>Управление на времето</b> .....	<b>86</b>
Преизчисление в UTC-време .....	86
<b>Поддръжка и грижа</b> .....	<b>87</b>
Почистване на DTCO 1381 .....	87
Задължение за проверка на тахографа .....	87
Поведение при ремонт / Смяна на DTCO 1381 .....	87

Унищожаване на компонентите като отпадъци .....	87
<b>Технически данни</b> .....	<b>88</b>
DTCO 1381 .....	88
Ролка хартия .....	88

## **Пиктограми и примери за разпечатка** **9**

<b>Обзор на пиктограмите</b> .....	<b>90</b>
Комбинации от пиктограми .....	91
<b>Обозначение на страните</b> .....	<b>93</b>
Обозначение на региони .....	94
<b>Примери за разпечатка</b> .....	<b>95</b>
Разпечатка за деня на картата на водача .....	95
Събития /Грешки от картата на водача .....	96
Разпечатка за деня на прев. средство .....	97
Събития / Грешки на прев. средство .....	98
Случаи на превишена скорост ....	99
Технически данни .....	99
Операции на водача.....	100
v-диаграма .....	100
Диаграма статус D1/D2 *.....	100
Профил "Скорост" * .....	101



Профил "Обороти на двигателя" * .....	101
Разпечатка в местно време.....	101
<b>Обяснения към примерите за разпечатки</b> .....	<b>102</b>
Легенда на блокове данни .....	102
<b>Цел на записа на данни при събития или грешки</b> .....	<b>110</b>
Кодиране цел на запис данни .....	110
Кодиране за по-точно описание..	112

## **Приложение** **A**

<b>Указател на ключовите думи</b> .....	<b>113</b>
<b>Автоматична настройка на операциите след захранване вкл/изкл</b> .....	<b>117</b>
<b>Принадлежности (аксесоари)</b> .....	<b>118</b>
DLKPro Download Key .....	118
DLKPro TIS-Compact .....	118
DTCO® SmartLink.....	118
DTCO® GeoLoc .....	118
DLD® Short Range II и DLD® Wide Range .....	118
Почистващи карти и почистващи кърпи .....	119
DTCO® карти за актуализиране ..	119
<b>Забележка</b> .....	<b>120</b>
<b>EC Declaration of Conformity</b> .....	<b>123</b>

### ■ Преглед на версиите

Настоящата сертифицирана  
Инструкция за работа важи за следните  
версии на уреда DTCO 1381:

Ниво на версиите (вижда се на фирмената табелка)	Сертифицирана инструкция за работа с:	Типични белези на обслужването
 <p><b>Rel. 2.1</b></p>	BA00.1381.21 100 118	<ul style="list-style-type: none"> <li>• Промяна на менюто, при поставяне картата на водача.</li> <li>• Показание на менюта в зависимост от поставените карти.</li> <li>• VDO GeoLoc: Записване като опция на данни за местоположението и за прев. средство.</li> <li>• Указание за сваляне на данни от картата на водача при нейното изваждане.</li> </ul>
 <p><b>Rel. 2.2</b></p>	BA00.1381.22 100 118	<p>Актуална инструкция за работа</p> <ul style="list-style-type: none"> <li>• Бленда с обслужване с един бутон за настройка на операциите и изхвърляне на картата; ➡ вижте стр. 14.</li> <li>• Разширение на указанието при въвеждане на регистрационния номер; ➡ вижте стр. 26.</li> <li>• Показание на операцията в момента при VDO Counter; ➡ вижте стр. 52.</li> </ul>

Rel. = версия

 Това експлоатационно  
ръководство не е подходящо за  
предишни версии на уреда!

## **Общи указания**

**Средства за онагледяване**

**Боравене с DTСO 1381**

**Законови правила**

**Разглеждане на картите за тахографи**

Service only!

1

## ■ Средства за онагледяване

В настоящата Инструкция за работа Вие ще откриете следните акценти:



### Предупредително указание

Текстът до или под този символ Ви обръща внимание за възможни опасности от нараняване или злополуки.



### Внимание!

Текстът до или под този символ съдържа важни информации, как да се избегне загуба на данни, да се предотвратят увреждания на уреда или за спазване на законните изисквания.



### Съвет

Този знак Ви дава съвети или информации, които при неспазване могат да доведат до смущения.



Книгата означава бележка за друга документация.

## Стъпки

1. Този знак означава действие – Вие трябва да направите нещо. Или Вие се водите стъпка по стъпка през менюто и от Вас се иска да въведете нещо.
2. Следващите действия са номерирани последователно.

## Символи

- \* Звездата обозначава специално съоръжение.  
**Забележка:** Спазвайте указанията на **ADR-варианта** "E" и на опцията **"Автоматична настройка на операциите след стартиране вкл/изкл"**, тъй като отделни функции са зависими от стартирането.  
**VDO Counter** подпомага Вашето дневно, седмично планиране, когато сте "на път".  
 ➔ Този знак показва, на коя страница можете да намерите още информация по темата.

⇨ Този знак обозначава продължение на следващата страница.

## Изображения в менюто

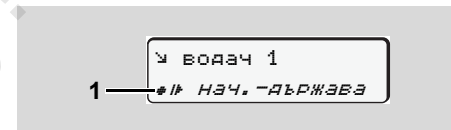

Мигачи редове или знаци в индикацията на менюто са изобразени с курсив (1) в Инструкцията за работа.

## Определения

- Водач-1** = Лицето, което в момента управлява или ще управлява превозното средство.
- Водач-2** = Лицето, което не управлява превозното средство.



## ■ Боравене с DTCO 1381



### Опасност от злополука

По време на път на дисплея могат да се появят съобщения. Също така съществува възможността, картата на водача да бъде изхвърлена автоматично.

Не се разсейвайте от това. Изцяло се съсредоточете в движението по пътя.



### Опасност от нараняване

Вие или други лица бихте могли да се нараните на отворения капак на принтера. Отваряйте капака на принтера само, за да поставите ролка хартия!

В съответствие с изпълнения обем термопечатащата глава може да е много гореща! Изчакайте, докато термопечатащата глава се охлади, преди да поставите нова ролка хартия.



### Вривоопасност

Вариантът на DTCO 1381 ADR \* е създаден за експлоатация във взривоопасна среда.

Моля вземете под внимание инструкциите за транспорт и боравене с опасни товари във взривоопасна среда.



### За да избегнете повреда на DTCO 1381, спазвайте следните указания!

- DTCO 1381 се инсталира и пломбира от оторизирани лица.

**Не предприемайте намеса по уреда или по захранващите проводници.**

- Не поставяйте други карти, особено кредитни карти, карти с шамповани надписи или метални карти и т.н. в отвора за поставяне на карти. Ще повредите отвора за поставяне на карти на DTCO 1381!

- Използвайте само хартиени ролки от разрешена модификация и препоръчани от производителя (Оригинална хартия за принтери на VDO). При това внимавайте за знака за допускане.
- ➔ За подробности вижте “Ролка хартия” на стр. 88.
- Не задействайте клавишните елементи с остри предмети или предмети с остри ръбове, напр. химикали и т.н.
- Почиствайте уреда с леко навлажнена кърпа или с почистваща кърпа от микрофибър. (Можете да ги закупите от компетентния център за Разпространение & Сервиз.)
- ➔ Вижте “Поддръжка и грижа” на стр. 87.



**Пломбите и печатът (от разр. 2.2) на DTCO 1381 не трябва да бъдат повредени. В противен случай DTCO 1381 е в несъответстващо на разрешителното състояние и данните не са повече достоверни.**

## ■ Законови правила



Който предприема промени по тахографа или подаването на сигнала, които да влияят на регистрирането и запаметяването на данни в тахографа, особено с цел заблуда, може да наруши Наказателните наредби респ. Наредбите за реда.

Забранява се фалшифицирането, смущаването или унищожаването на записи на тахографа както и на картите на тахографа и на разпечатаните документи.

### Законово основание

Използването на тахографи понастоящем се регламентира със съответно валидната версия на Регламент (ЕИО) № 3821/85 на Съвета във връзка с Регламент (ЕО) № 561/2006 и съответните национални закони. От това следва, че водачът и държателят на превозното средство (превозвач) поемат редица задължения и отговорности. Следващото изброяване няма претенции за цялост или правна валидност!

### ► Задължения на водача

- Водачът трябва да се грижи за съобразено с изискванията използване на картата на водача и на тахографа.
- Поведение при грешни функции на тахографа:
  - Водачът трябва да отбелязва на отделен лист или на задната страна на хартиената ролка данните от операциите на тахографа, които вече не се записват или разпечатват безупречно.
    - ➔ Вижте “Ръчно вписване на операциите” на стр. 38.
  - Ако връщането до местонахождението на превозвача не може да се извърши в рамките на една седмица, то трябва да се предприеме ремонт на тахографа от оторизиран сервис още по пътя.
- При смесен режим (използване на прев. средства с тахошайби и дигитален тахограф) трябва да се водят паралелно необходимите документи.
  - ➔ Вижте “Смяна на водач на прев. средство при експлоатация” на стр. 43.
- При загуба, кражба, повреждане или грешна функция на картата на водача, водачът трябва в началото и в края на пътуването да направи разпечатка от DTCO 1381 с лични данни. При необходимост трябва да се попълнят на ръка времената на готовност и други работни времена.
  - ➔ Вижте “Ръчно вписване на операциите” на стр. 38.
- Картата на водача при повреждане или грешни функции да се предаде на компетентната инстанция, респ. при загуба да се съобщи съгласно изискванията. В рамките на седем календарни дни следва да се подаде молба за карта заместител.



- Пътуването може да се продължи само за период от 15 дни без картата на водача, ако е необходимо връщането на водача до местонахождението на превозвача.
  - Точните причини за обновяване, смяна или замяна на картата на водача от инстанция на някоя от страните членки трябва да се съобщат незабавно на компетентната инстанция.
  - Водачът трябва да съхранява в превозното средство картата на водача още поне 28 календарни дни след изтичането на нейната валидност (Наредба за професионалните водачи на превозни средства в Германия).
- **Задължения на превозвача**
- Погрижете се за това, след преминаване на прев. средство през оторизиран сервиз, данните за калибрирането, както допускаща страна-членка и регистрационния номер незабавно да се попълнят.
  - При поставяне на картата на превозвача може да се изиска да се въведе държава-членка и служебната регистрация на превозното средство в DTCSO 1381.
    - Вижте “Въвеждане на служебна регистрация” на стр. 26.
  - В началото на използване на прев. средство регистрирайте предприятието в DTCSO 1381, респ. в края го отпишете.
    - За подробности вижте “Поставяне на картата на превозвача” на стр. 25.
  - Установете, дали в прев. средство са налични достатъчно разрешени хартиени ролки.
  - Контролирайте, дали тахографът работи безупречно. Спазвайте интервалите, които са препоръчани за проверка на тахографа съгл. законовите правила. (Периодична проверка минимум на всеки две години.)
  - Редовно зареждайте данните от оперативното запамятаващо устройство DTCSO 1381, както и от картите на водача и запамятавайте данните в съотв. със законовите правила.
- **Разглеждане на разпечатките**
- Погрижете се за това, разпечатките да не се повредят нито от светлината нито от слънчевото облъчване нито от влага или топлина (да станат нечетливи).
  - Разпечатките трябва да бъдат съхранявани минимум една година от собственика на прев. средство/предприемача.

1

## ■ Разглеждане на картите за тахографи

Притежанието на карта за тахограф дава право за използване на DTCO 1381. Области на активност и правата за достъп са предписани от законодателя.

➔ Вижте “Кarti за тахограф” на стр. 83.



Картата на водача е свързана с лицето. С нея водачът се идентифицира пред DTCO 1381. **Картата на водача не може да се преотстъпва!**



Картата на превозвача е за притежатели и държатели на превозни средства с вграден цифров тахограф и не може да се преотстъпва на други лица.

**Картата на превозвача не служи за управление!**



За да се избегне загуба на данни, относяйте се внимателно с картата за тахографа и спазвайте указанията на местата за издаване на картите.

- Картата за тахографа да не се огъва или сгъва, нито да се използва за други цели.
- Да не се използват повредени карти за тахографи.
- Контактните повърхности да се поддържат чисти, сухи, без мазнини или масла (винаги да се съхраняват в защитно фолио).
- Да се пазят от директно слънце-греене (да не се оставят на арматурното табло).
- Да не се поставят в непосредствена близост до силни електро-магнитни полета.
- Да не се използва след датата на валидност респ. своевременно преди изтичане да се подаде молба за нова карта.

## ► Почистване на карта за тахограф

Почиствайте замърсените контакти на картата за тахограф с леко навлажнена кърпа или с почистваща кърпа от микрофибър. (Можете да ги закупите от компетентния център за Разпространение & Сервиз.)



За почистване на контактите на картата за тахографа не използвайте разтворители като разреждатели или бензин.

## **Въведение**

**Елементи за индикация и обслужване**

**Първи стъпки на обслужване**

**Варианти на индикацията**

Service only

■ Елементи за индикация и обслужване

2

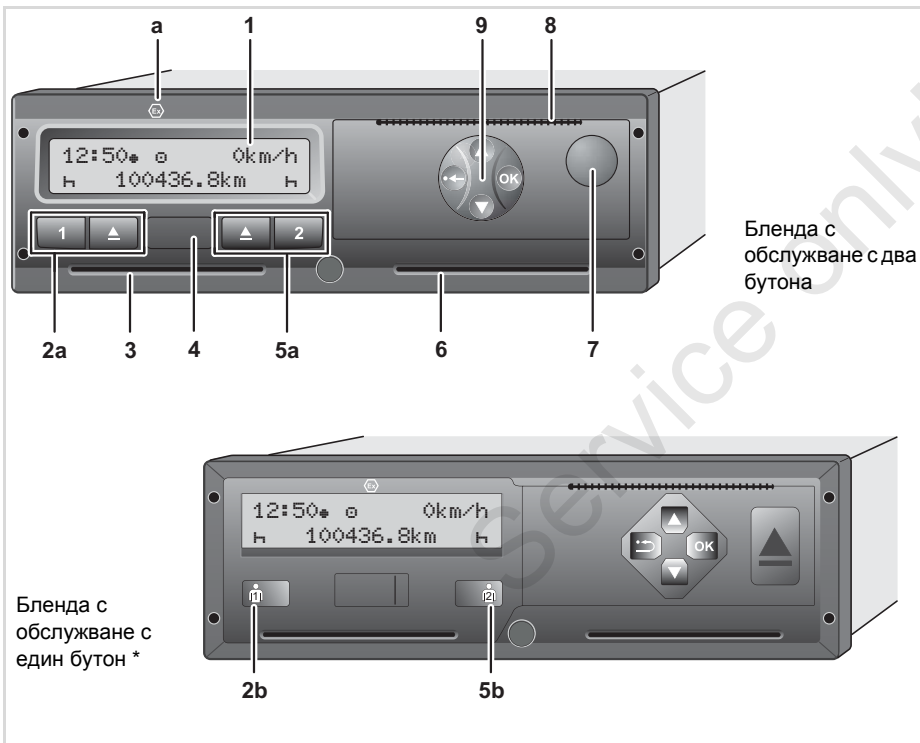

- (1) Дисплей
  - (2a) Бутони за водач 1
  - (2b) Комбиниран бутон Водач-1
  - (3) Отвор за поставяне на карти-1
  - (4) Интерфейс за сваляне на данни
  - (5a) Бутони за водач-2
  - (5b) Комбиниран бутон Водач-2
  - (6) Отвор за поставяне на карти-2
  - (7) Бутон за отваряне на принтера
  - (8) Ръб за отрязване на хартията
  - (9) Навигационен бутон или Бутон "Меню"
  - (a) Обозначение "☺" за ADR-вариант \* (ADR = "Наредба за опасни товари")
- Със съответно оборудване, DTCSO 1381 може да бъде управляван дистанционно. Една промяна на релевантните законни данни (изваждане на картата, смяна на операции и т.н.) изисква потвърждение от самия водач.

## ► Кратко описание

### Дисплей (1)

Според работното състояние на прев. средство се появяват различни индикации или могат да се покажат данни.

➔ Вижте “Варианти на индикацията” на стр. 18.

### Бутони за водач-1 (2a)

 Бутон за операции за Водач-1  
➔ За подробности вижте “Настройка на операциите” на стр. 37.

 Бутон за изваждане на картата-1

### Комбиниран бутон Водач-1 (2b)

 Бутон за операции и изхвърляне на картата за Водач-1.

#### Натиснете бутона за кратко:

Операцията се променя  
➔ За подробности вижте “Настройка на операциите” на стр. 37.

### Задръжте бутона натиснат

(мин. 2 сек.): Поставената карта ще бъде изхвърлена.

### Отвор за поставяне на карти-1 (3)

Водач-1, който в момента ще управлява прев. средство, поставя своята карта в отвора за поставяне на карти-1.

➔ За подробности вижте “Поставяне на картата(ите) на водача” на стр. 30.

### Интерфейс за сваляне на данни (4)

Под капака се намира интерфейс за сваляне на данни. Правата за достъп до този интерфейс са регламентирани в зависимост от поставената карта на тахографа.

➔ За подробности вижте “Права за достъп на картите за тахограф” на стр. 84.

### Бутони за Водач-2 (5a)

 Бутон за операции на Водач-2

 Бутон за изваждане на картата-2

### Комбиниран бутон Водач-2 (5b)

 Бутон за операции и изхвърляне на картата за Водач-2.

#### Натиснете бутона за кратко:

Операцията се променя  
➔ За подробности вижте “Настройка на операциите” на стр. 37.

#### Задръжте бутона натиснат

(мин. 2 сек.): Поставената карта ще бъде изхвърлена.

### Отвор за поставяне на карти-2 (6)

Водач-2, който в момента няма да управлява прев. средство, поставя своята карта в отвора за поставяне на карти-2 (режим работа в екипаж).

### Бутон за отваряне на принтера (7)

С този бутон Вие отваряте принтера, напр. за поставяне на ролка хартия.

### Ръб за отрязване на хартията (8)

С помощта на ръба за отрязване можете да откъснете от ролката хартия разпечатка, съставена от интегрирания принтер.

## Навигационен бутон или Бутон "Меню" (9)

За въвеждане, индикация и разпечатване на данни използвайте следните бутони:

**▲ / ●** Изберете желаната функция посредством прелистване на менюто. (Посредством натискане и задържане на бутона е възможна функция автоматично повторение.)

**OK** Селектирана функция / Потвърждаване на избора или изход.

**🔊** Натиснете и задръжте, последващо повторно включване до последното поле за въвеждане.

**↶** Обратно към последното поле за въвеждане, прекъсване на въвеждането на страната или стъпка по стъпка напускане на функциите на менюто.

**👉** По-нататък в графичните изображения се използва бленда с обслужване с два бутона, доколкото не е непосредствено важно за обслужването.

## ADR-вариант \* (a)



При товарене и разтоварване на опасни товари

- трябва капачката на интерфейса за сваляне на данни на DTCO 1381 да бъде затворена,
- никакви бутони на тахографа не трябва да бъдат натиснати,
- не трябва да е поставена никаква сервисна, контролна или карта на превозвача.



Отделни функции, като поставяне и изваждане на карти на тахографа, разпечатване или индикации на данни, са възможни само при включен контакт!

## Фирмена табелка

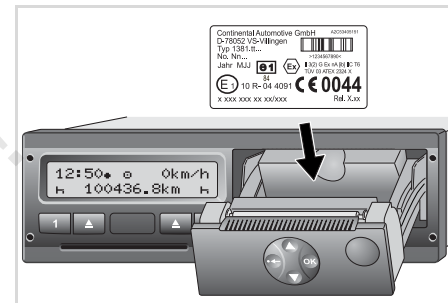

Фирмена табелка

След отваряне на принтера може да се види фирмената табелка със следните данни. Име и адрес на производителя, вариант на уреда, сериен номер, година на производство, знак за изпитания и за допуск. След обновяване на софтуера, версиите на хардуера и софтуера се идентифицират посредством стикер на капача на принтера.



## ■ Първи стъпки на обслужване

### ► За превозвача

1. Регистрирайте предприятието в DTCSO 1381. Поставете картата на превозвач в отвор за поставяне на карти по избор.
  - ➔ За подробности вижте "Поставяне на картата на превозвача" на стр. 25.

 Картата на превозвача не служи при режим пътуване!

2. След регистриране или сваляне на данни извадете картата на превозвача от отвора за поставяне на карти.
  - ➔ За подробности вижте "Изваждане на картата на превозвача" на стр. 28.

### ► За водача

1. Поставете в началото на смяната (началото на работния ден) Вашата карта на водач в отвора за поставяне на карти.
  - ➔ За подробности вижте "Поставяне на картата(ите) на

водача" на стр. 30.

2. Чрез "Ръчно въвеждане" допълвате операциите на Вашата карта на водача.
  - ➔ За подробности вижте "Ръчно въвеждане" на стр. 30.
3. С бутона за операции настройте операцията, която желаете да изпълните в момента.
  - ➔ За подробности вижте "Настройка на операциите" на стр. 37.
4. Настройте часовото време за актуално местно време.
  - ➔ За подробности вижте "Настройка на населено място" на стр. 65.

DTCSO 1381 е готов за работа!

5. **Важно!** При пауза или време за почивка непременно настройте операцията на "н".
6. Евентуални смущения на уреда или по системните компоненти се появяват на дисплея. Затворете съобщението с "Quit".
  - ➔ За подробности вижте "Появява се съобщение" на стр. 70.

7. В края на смяната (край на работния ден) или смяна на прев. средство извадете Вашата карта на водач от отвора за поставяне на карти.
  - ➔ За подробности вижте "Изваждане на картата(ите) на водача" на стр. 40.
8. Операции от минали дни както и запаметени събития и т.н. можете да разпечатате или покажете от функциите на менюто.
  - ➔ За подробности вижте "Извикване на функциите на менюто" на стр. 50.



Валидните специфични за страните законови изисквания не са представени в тази Инструкция за работа и трябва при необх. да се спазват допълнително.

## ■ Варианти на индикацията

### Общи положения

Индикацията се състои от пиктограми и текст, при което езикът се настройва автоматично както следва:

- Използваният език се определя от картата на водача, която е поставена в отвора за поставяне на карти-1 респ. е била поставена последна в DTCO 1381.
- или от картата с най-високо ниво на достъп, напр. картата на превозвача, контролната карта и т.н.

### Избор на език

Като алтернатива на автоматичната настройка на език чрез картата, можете индивидуално да настроите предпочитан език.

➔ За подробности вижте “Настройка на езика” на стр. 51.

### ► Режим стендбай

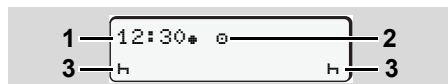

Индикация режим стендбай

Във вид режим експлоатация "0", DTCO 1381 включва след припл. 5 минути (от разрешително 2.2 след около 1 минута) в режим стендбай при следните условия:

- контактът на превозното средство е изкл.,
- и няма налично съобщение.

До часовото време (1) и вида на режима (2) се появяват следните операции (3). След още 3 минути (спец. за клиента стойност) дисплеят изгасва.

Режим стендбай се отменя:

- когато включите на контакт,
- задействате бутон по избор,
- или когато DTCO 1381 съобщи за събитие или смущение.

### ► VDO GeoLoc \*

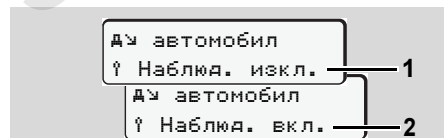

VDO GeoLoc

Вие имате възможност да включите (2)

или изключите (1) записването на данни за местоположението и за превозното средство.

### ► Указания след стартиране вкл/изкл

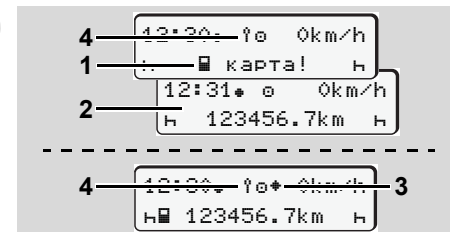

Указания след стартиране вкл/изкл

**стартиране вкл:** Ако в отвора за поставяне на карти-1 няма карта, след припл. 20 секунди се появява указанието (1), след това се появява стандартната индикация (2). От разрешително 2.2 мига след поставяне картата на водача и след ръчно допълване символът (4) за около 5 секунди. Това означава, че регистрацията е включена.



**стартране изкл:** Символът (3) означава, че е налична IMS функция. IMS = Independent Motion Signal (независим сигнал за движение). Символът (4) означава, че функцията VDO GeoLoc е включена.

### ► Стандартна/и индикация/и

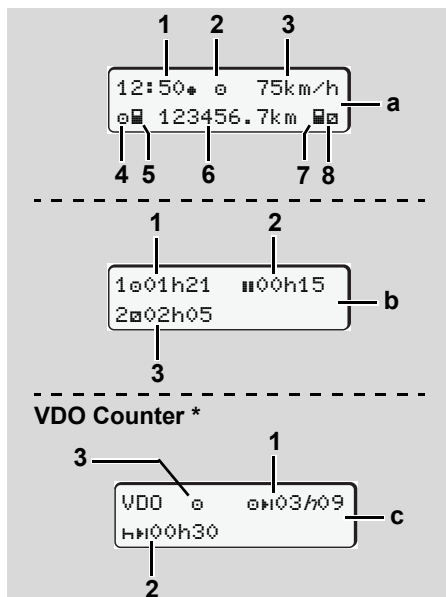

Стандартни индикации по време на пътуване

Веднага след като прев.средство потегли и не е показано съобщение, се появява настроената преди това стандартна индикация.

Чрез натискане на произволен бутон от менюто, можете да преминете в желаната стандартна индикация (a), (b) или (c).

### Стандартна индикация (a):

- (1) Часово време  
със символ "\*" = местно време  
без символ "\*" = UTC-време
- (2) Обозначение на вида режим  
"Експлоатация"
- (3) Скорост
- (4) Операция Водач-1
- (5) Символ на карта Водач-1
- (6) Общ километраж
- (7) Символ на карта Водач-2
- (8) Операция Водач-2

### Стандартна индикация (b):

- (1) Време на управление "0" водач-1, след едно валидно време на пауза.
- (2) Валидно време на прекъсване "||" в частични прекъсвания от поне 15 минути и следващите 30 минути, в съответствие с Регламент (ЕО) № 561/2006.

- (3) Време на Водач-2: Операция в момента време на готовност "■" и продължителност на операцията.

► При липсваща карта на водача се появяват времена, които са причислени към съответния отвор за поставяне на карти "1" или "2".

### Опция: VDO Counter \* (c)

- (1) Оставащо време на управление "0" ("h" мига = тази част на индикацията е активна в момента).
- (2) Следващо валидно време на пауза / дневно или седмично време на почивка "h" .  
► За подробности вижте "VDO Counter \*" на стр. 52.
- (3) От разрешително 2.2. се показва настроената операция.

### ► Индикация данни при спряло превозно средство

При спряло превозно средство и поставена карта на водача можете да извикате още данни от картата на водача.  
► Вижте "Извикване на функциите на менюто" на стр. 50.

► **Индикация на съобщения**

Независимо от това, коя индикация се показва в момента и дали прев. средство е спряло или е в движение, с предимство се показват следните съобщения.

► Вижте "Появява се съобщение" на стр. 70.

► **Състояние на готовност**

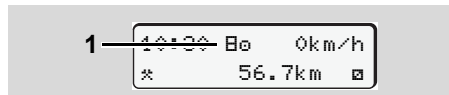

Индикация състояние на готовност

Ако DTCSO 1381 още не е активиран като контролен уред, то се появява "Състояние на готовност" и символ "B" (1). Освен сервизната карта DTCSO 1381 не признава други карти за тахографи!

 **Моля разпоредете се така, че DTCSO 1381 незабавно да се пусне в експлоатация от оторизиран специализиран сервиз съгл. изискванията.**

► **Извън обсег**

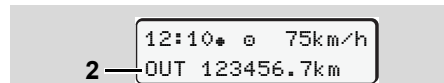

Стандартна индикация (а): Индикация Извън обсег

Превозното средство пътува извън областта на валидност на Наредбата, символ "OUT" (2).

Тази функция можете да настроите от менюто.

► Вижте "Изход от въвеждане на начало / край" на стр. 64.

Могат да бъдат валидни следните пътувания извън областта на валидност:

- Пътувания по не обществени пътища.
- Пътувания извън страни на ЕС.
- Пътувания, при които общото тегло на прев. средство не изисква използване на DTCSO 1381 съобразно наредбите.

Чрез натискане на произволен бутон от менюто можете да преминете и към стандартна индикация (b) или (c) \*,

► вижте стр. 19.

► **Ферибот или пътуване с влак**

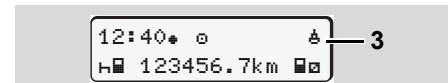

Стандартна индикация (а): Индикация Ферибот или пътуване с влак

Превозното средство се намира на ферибот или на влак, символ "▲" (3).

Тази функция можете да настроите от менюто.

► Вижте "Въвеждане начало ферибот / влак" на стр. 64.

 Внимавайте преди натоваренето на превозното средство, да бъдат настроени тази функция и Вашата операция в момента.

Чрез натискане на произволен бутон от менюто можете да преминете и към стандартна индикация (b) или (c) \*,

► вижте стр. 19.

### ► Действия при понижено или свръх захранване

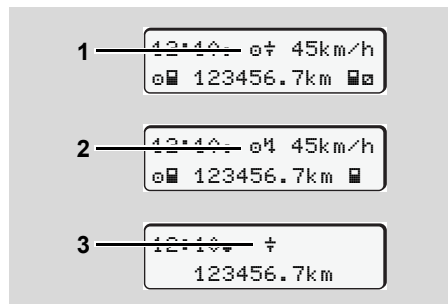

Стандартна индикация (а): Смушение в захранващото напрежение

Твърде ниското или твърде високото захранващо напрежение на DTCSO 1381 в момента, се показва на стандартната индикация (а) както следва:

**Случай 1: "a+" (1)** Понижено захранване или ...

**Случай 2: "aH" (2)** При свръх захранване

DTCSO 1381 запаметява операциите както и преди. Функциите Разпечатване или Индикация на данни както и Поставяне или Изваждане на карта от тахографа не са възможни!

### Случай 3: "a+" (3)

Този случай отговаря на прекъсване на захранването. Автоматично се появява стандартната индикация (а). DTCSO 1381 не може да изпълни задачата си на контролен уред! Операциите на водача не се записват.

### ► Прекъсване на захранването

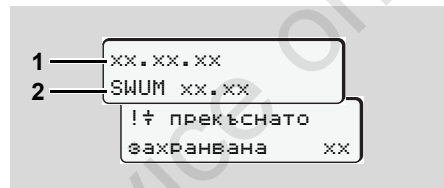

Индикация на съобщението "Прекъсване на захранването"

След възстановяване на захранването, за припл. 5 секунди се появяват версията на програмата за оперативно обслужване (1) и версията на софтуера за обновяване на модула (2).

Накрая DTCSO 1381 съобщава за "Прекъсване на захранването".



Ако при нормално бордово захранване в индикацията постоянно се появява символът "a+", моля потърсете квалифициран сервиз! При дефект на DTCSO 1381 Вие сте задължен, ръчно да отбелязвате операциите. ► Вижте "Ръчно вписване на операциите" на стр. 38.

Service only!

## Режим "Превозвач"

Функции на картата на превозвача

Поставяне на картата на превозвача

Подготовка за сваляне на данни

Изваждане на картата на превозвача

Service only

## ■ Функции на картата на превозвача



Предприятието се грижи за съобразеното с изискванията използване на картата(ите) на превозвача.

Моля спазвайте валидните във Вашата страна законови разпоредби!

Картата на превозвача идентифицира даден превозвач и при първото поставяне го регистрира в DTСO 1381. По този начин се гарантират правата за достъп до наличните за превозвача данни.

Поставената карта на превозвача Ви дава достъп до следните функции:

- Регистрацията и отписване от регистрация на превозвача от този DTСO 1381, напр. при продажба на прев. средство, изтичане на наема на прев. средство и т.н.
- Ако е необходимо (еднократно), въвеждане на държава-членка и на служебната регистрация на превозното средство.

- достъп до данни на оперативното запаметяващо устройство и по специално до данни, които са причислени само към този превозвач.
- достъп до данните на една поставена карта на водач.
- индикация, разпечатване или сваляне на данни през Интерфейс сваляне на данни.



Картата на превозвача е създадена изключително за управление на данните на превозвача и не служи за режим управление! Ако управлявате с картата на превозвач, се появява съобщение.

В отделни страни-членки съществува задължението за редовно сваляне на данните. В следните случаи е препоръчително, да се свалят данните от оперативното запаметяващо устройство при:

- Продажба на превозното средство,

- Спиране от експлоатация на превозното средство,
- Смяна на DTСO 1381 при дефектиране.

### ► Функции на менюто в режим "Превозвач"

Навигацията във функциите на менюто по принцип винаги се извършва по един и същ начин.

► Вижте "Извикване на функциите на менюто" на стр. 50.

Но ако например картата на превозвача се намира в отвор за поставяне на карти-2, то всички главни менюта, които са причислени към отвор за поставяне на карти-2 остават блокирани.

► Вижте "Достъп до менюто блокиран!" на стр. 59.

В този случай Вие можете да показвате, разпечатвате и сваляте само данните от поставена в отвор за поставяне на карти-1 карта на водач.

► Вижте "Обзор на структурата на менюто" на стр. 57.



## ■ Поставяне на картата на превозвача

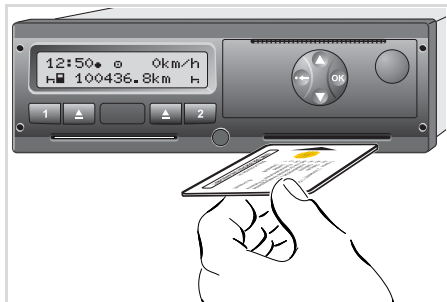

Поставяне на картата на превозвача

1. Включете захранването.  
(Необходимо само при ADR-вариант \*.)
2. Поставете картата на превозвача с чипа нагоре и стрелката напред в отвор за поставяне на карти по избор.

 Картата на превозвача определя езика в индикацията. Като алтернатива може индивидуално да се настрои предпочитан език.  
 ➔ Вижте "Настройка на езика" на стр. 51.

Стъпка / Индикация на менюто	Обяснение / Значение
<b>3.</b> <div style="border: 1px solid black; padding: 5px; width: fit-content; margin: 5px;">           welcome            12:50 10:50UTC         </div>	Поздравителен текст: За около 3 секунди се появяват настроеното местно време "12:50" и часът UTC "10:50UTC" (часова разлика = 2 часа).
<b>4.</b> <div style="border: 1px solid black; padding: 5px; width: fit-content; margin: 5px;">           2 Speed. Muster            -----         </div>	Появява се името на превозвача. Местеща се лента показва четенето на картата на превозвача. В някои случаи DTCS 1381 изисква от Вас да въведете служебната регистрация. <ul style="list-style-type: none"> <li>• "Да" изберете и потвърдете с бутон <b>OK</b>,                ➔ вижте стр. 26.</li> </ul>
<b>5.</b> <div style="border: 1px solid black; padding: 5px; width: fit-content; margin: 5px;">           ⏪ Да Фирма            заключена         </div> <p style="text-align: center;">или</p> <div style="border: 1px solid black; padding: 5px; width: fit-content; margin: 5px;">           ⏪ вече е            заключена         </div>	При първоначално поставяне на картата на превозвача автоматично се извършва регистрацията на превозвача в DTCS1381. Функцията блокировка превозвач е активирана. По този начин се гарантира, че специфичните за превозвача данни ще останат защитени!
<b>6.</b> <div style="border: 1px solid black; padding: 5px; width: fit-content; margin: 5px;">           12:51 0km/h            123456.7km         </div> <p style="text-align: center;">1</p>	След извършено четене се появява стандартната индикация. DTCS 1381 се намира във вид режим "Превозвач", символ "⏪" (1).

► Въвеждане на служебна регистрация

Стъпка / Индикация на менюто	Обяснение / Значение
<p>1. </p>	<p>Появява се следващо запитване,</p> <ul style="list-style-type: none"> <li>изберете "Да" и потвърдете.</li> </ul>
<p>2. </p>	<ul style="list-style-type: none"> <li>Изберете страната и потвърдете.</li> </ul> <p>Първото поле, което трябва да се попълни, мига "_".</p> <ul style="list-style-type: none"> <li>Изберете и потвърдете желания знак.</li> <li>Повторете операцията, максимално 13 полета.</li> </ul>
<p>3. </p>	<ul style="list-style-type: none"> <li>Ако се изискват по-малко знаци, натиснете бутон <b>OK</b>.</li> <li>Потвърдете въвеждането отново с бутон <b>OK</b>.</li> </ul>
<p>4. Извършва се автоматично контролна разпечатка.</p>	
<p>5. </p>	<ul style="list-style-type: none"> <li><b>Моля, проверете Вашето въвеждане!</b></li> <li>Изберете "Да" и потвърдете.</li> </ul> <p>Ако регистрационният номер е грешен, изберете "Не" и потвърдете. Появява се стъпка 1, повторете въвеждането.</p>

**Забележка:** Въвеждането на служебната регистрация е еднократно. Задайте индикаторът в DTCS 1381 точно така, както той стои на превозното средство. Всяка по-нататъшна промяна е възможна само в оторизиран сервиз със сервизна карта.

**Въвеждане:**

Изберете желаната функция с бутоните **▲** или **▼** и потвърдете избора с бутона **OK**.

**Коригиране на въвеждането:**

Преминете назад с бутона **◀** постепенно към предишния знак и повторете въвеждането(ията).

**Разпечатка: Технически данни**

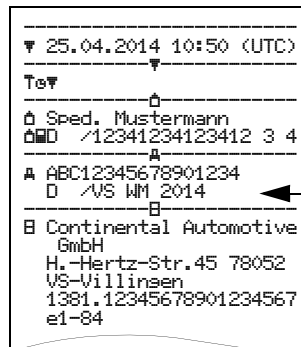

## ■ Подготовка за сваляне на данни



### Вривоопасност

Моля вземете под внимание инструкциите за транспорт и боравене с опасни товари във взривоопасна среда.

### При товарене и разтоварване на опасни товари ...

- **затварящият капак (1) трябва да бъде затворен**
- **и не е позволено да се извършва сваляне на данни.**

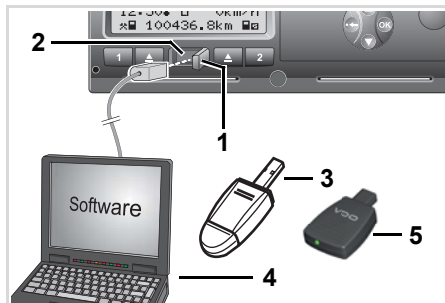

Свързване към интерфейса за сваляне на данни

1. Избутайте затварящия капак (1) надясно.
2. Свържете лаптопа (4) с интерфейса за сваляне на данни (2).
3. Стартирайте софтуера за извличане на информация.
4. Или поставете ключа за сваляне (3) в интерфейса за сваляне на данни.



Посредством SmartLink (5) е възможна комуникацията между DTCO 1381 и едно блутут съвместимо устройство.

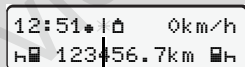

6

Стандартна индикация (а): Тече разпознаване на пренос на данни

По време на преноса на данни се появява символът (6).



В никакъв случай не прекъсвайте връзката към интерфейса за сваляне на данни. Оставете захранването включено при ADR-вариант\*.

5. След сваляне на данните, непременно затворете отново затварящия капак (1).

### Разпознаване на данните

Преди сваляне на данните DTCO 1381 снабдява копираните данни с цифрова сигнатура (разпознаване) посредством тази сигнатура данните могат да се причислят към DTCO 1381 и да се провери тяхната пълнота и истинност.

### Дистанционно управляемо сваляне\* (Remote)

Със система за управление на флота след успешно установяване на автентичността на една карта на превозвач пакетът от данни може да се сваля и с дистанционно управление.



Подробни информации за софтуера за извличане на информация можете да вземете от съответната документация!

## ■ Изваждане на картата на превозвача

☞ Можете да извадите картата на превозвача от отвора за поставяне на карти само при спряло превозно средство!

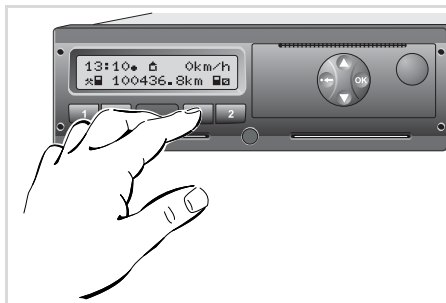

Изискване на картата на превозвача

1. Включете захранването.  
(Необходимо само при ADR-вариант \*.)
2. Извадете картата от отвора за поставяне на карти 1 или 2;  
➔ вижте стр. 14.

Стъпка / Индикация на менюто	Обяснение / Значение
<b>3.</b> 	Появява се името на превозвача. Една местеща се лента показва, че DTCO 1381 пренася данни към картата на превозвача.
<b>4.</b> 	<b>Превозвача не се заличава</b> <ul style="list-style-type: none"> <li>• Изберете "Не" с бутоните ▲ / ▼ и потвърдете с бутон OK.</li> </ul> <b>Заличаване на превозвач</b> <ul style="list-style-type: none"> <li>• Изберете "Да" и потвърдете с бутон OK.</li> </ul> Функцията "Блокировка превозвач" е деактивирана. Запометените данни на Вашето предприятие обаче остават блокирани за чуждо предприятие!
<b>5.</b> 	Картата на превозвача се деблокира, появява се стандартната индикация. Предварително евент. може да се появи указание, че предстои периодична допълнителна проверка или изтича валидността на картата на превозвача, ➔ вижте стр. 80.  DTCO 1381 отново се намира във вид режим "Експлоатация", символ "а" (1).

☞ **Имайте предвид:** Изхвърлянето на картата от отвора за поставяне на карти-2 се блокира при отворен капак на принтера! Следният надпис указва за това.

## **Режим "Експлоатация"**

**Поставяне на картата(ите) на водача**

**Настройка на операциите**

**Зареждане на данни на картата на водача**

**Изваждане на картата(ите) на водача**

**Смяна на водач на прев. средство при експлоатация**

## ■ Поставяне на картата(ите) на водача



Служебно съобщение след вкл. на захранването: Липсва карта на водача в отвор за поставяне на карти-1.



**Съгласно коректния принцип на действие в съответствие с Наредбата и в интерес на сигурността в транспорта Ви молим да поставяте картата(ите) на водача само при спряно превозно средство!**

Поставянето на картата на водача е възможно и при пътуване, но това действие се съобщава като събитие и се запаметява!

➔ Вижте "Обзор на събитията" на стр. 72.

1. Включете захранването. (Необходимо само при \* ADR-вариант.)
2. **Водачът-1**, който ще управлява превозното средство, поставя своята карта на водач – с чипа нагоре и стрелката напред – в отвора за поставяне на карти-1.
3. Проследете следващите стъпки в менюто, ➔ вижте стр. 31.
4. Щом картата на Водач-1 бъде разчетена, **Водач-2** поставя своята карта на водач в отвора за поставяне на карти-2.

### Забележка

Воденето по менюто се извършва в зададения на картата на водача език. Като алтернатива може индивидуално да се настрои предпочитан език. Функциите на менюто за показване и разпечатване на данните на водача са достъпни само, ако е поставена съответната карта. Така например точката от менюто "Разпечатка водач 2" ще бъде показана само, ако в

слота за карта 2 е поставена карта на водача.

➔ Вижте "Настройка на езика" на стр. 51.

### ► Ръчно въвеждане



Съгласно Регламента, операции, които не могат да се запишат на картата на водача, следва да се допълнят с ръчно въвеждане. (Подробности за дейностите, ➔ вижте стр. 37.)

Изваждане (15.04.15)      Поставяне (18.04.15)  
16:31 Местно време      07:35 Местно време



Пример за неизвестен период

След всяко поставяне на картата на водача са възможни следните въвеждания:

#### 4. Режим "Експлоатация"

- Допълнете операция почивка "н";  
Пример 1, ➡ вижте стр. 34.
- Продължаване на работна смяна;  
пример 2, ➡ вижте стр. 35.
- Продължаване/приключване на  
работна смяна и/или поставяне на  
дадена работна смяна на преден  
план; пример 3, ➡ вижте стр. 36.

#### Основен принцип на действие

- Изберете желаната функция,  
операция или цифрова стойност с  
бутоните ▲ / ▼ в полето за  
въвеждане.
- Потвърдете избора с бутона **OK**.

1. welcome  
07:35\* 05:35UTC

Поздравителен текст: За около 3 секунди се появяват настроеното местно време "07:35\*" и часът UTC "05:35UTC" (часова разлика = 2 часа).

2. 1 Maier  
----

Появява се фамилията на водача.  
Местеща се лента показва четенето на картата на водача.

3. последна дейност  
15.04.13 16:31\*

След припл. 4 секунди се появява датата и часовото време на последното изваждане на картата в местното време (символ "\*").

4. 1M допълнителни  
данни? **НЕ**  
данни? **ДА**

- Изберете **"Не"** ако не желаете да допълвате операции; по-нататък вижте стъпка 9.
- С **"Да"** DTCO 1381 изисква от Вас да предприемете ръчни въвеждания.

5. M 15.04.15 16:31  
н 18.04.15 07:35

"M" = Ръчно въвеждане;  
"н" = Полето за въвеждане на операцията мига

#### Поставяне на картата(ите) на водача

Появява се периодът между изваждането (1.ред) и актуалното действие на поставяне (2. ред) в местно време.

6. M 15.04.15 16:31  
н 16.04.15 07:35  
16.04.15 09:35

2. ред = блок за въвеждане

Впоследствие можете да въведете логично възможните променливи (мигачи полета за въвеждане) в следната последователност:  
**"Операция – Ден – Месец – Година – Час – Минута"**.

Процесът приключва, когато се достигне периодът на действието на поставяне.

Следното изискване се появява преди потвърждението на ръчните въвеждания.

7. \*|> нач.-държава  
\*E

\*|> начало-регион  
E AN

- Изберете страната и потвърдете.
- Ако е необходимо, изберете региона и потвърдете.
- С бутон  можете да прекъснете въвеждането на страната.

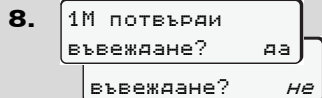

- Потвърдете въвеждането с "Да".
- Изберете "Не".
  - Вижте "Възможности за корекция" на стр. 32.

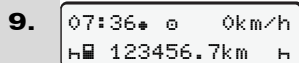

Появява се стандартната индикация (а). Преди това появяващите се символи на символа на картата имат следното значение:

- "-" Картата на водача се намира в отвора за поставяне на карти.

- "-" Вие можете да започнете пътуването, съществените данни са разчетени.

 По време на процеса на четене на картата на водача временно не са възможни отделни функции:

- Извикване на функции на менюто
- Изваждане на карта за тахограф

Ако се натисне бутон от менюто или бутона за изваждане, се появява съобщение.

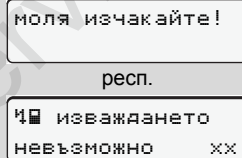



### ► Възможности за корекция

Директно в блока за въвеждане можете да изберете и коригирате възможните променливи с бутон  (Назад).

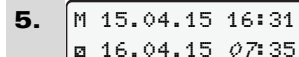
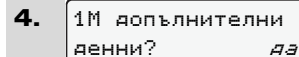
Ако отговорите отрицателно на въпроса: "Потвърждавате ли въвеждането M?", най-напред се появява стъпка 4, а след това и първият цялостен блок за въвеждане (стъпка 5).



Възможните променливи можете да коригирате впоследствие.

 Като натиснете и задържите бутон , преминавате към следващото поле за въвеждане или съответно към следващия цялостен блок за въвеждане.



### ▶ Въвеждане на страната по време на ръчно въвеждане

1.

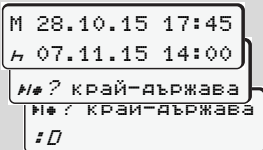

- В първото поле за въвеждане "H" изберете и потвърдете символа "#/? край-държава". (Възможно само ако времето на първото ръчно въвеждане не съвпада по време с въвеждането на страната при последното изваждане на картата.)
- Изберете страната и потвърдете.

Или:

2.

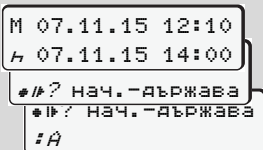

- Изберете и потвърдете символа "#/? нач.-държава".

- Изберете страната и потвърдете.

#### Избор на страна

Въведената последна страна се появява първа. С бутоните ▲ / ▼ накрая се появяват последните четири въведени страни. Обозначение: Двуеточие преди обозначението на страната " : B".

Следващият избор се извършва в азбучна последователност, като се започва от буква "А":

- с бутон ▲ А, Z, Y, X, W, ... и т.н.;
  - с бутон ▼ А, В, С, D, E, ... и т.н.
- ➔ Вижте "Обозначение на страните" на стр. 93.

☞ Средством натискане и задържане на бутон ▲ / ▼ изборът се ускорява (функция автоматично повторение).

#### ▶ Прекъсване на процедурата по въвеждане

Ако не се въведат данни при процедурата по въвеждане, след 30 секунди се появява следната индикация.

ИЗ МОЯ  
ВВЕДЕТЕ

Ако в рамките на допълнителни 30 секунди натиснете бутона OK, можете да продължите с въвеждането.

След изтичане на това време или при начало на пътуването картата на водача ще бъде прочетена докрай и се появява стандартната индикация (a).

**Разрешително 2.1:** Вече потвърдените с бутон OK въвеждания се запаметяват от DTCO1381.

**Разрешително 2.2:** Зададените вече данни ще бъдат отхвърлени, за да се осигури, че данните ще бъдат потвърдени. Това се отнася за дистанционното, както и за директното въвеждане на DTCO 1381.

Прекъсване на ръчното въвеждане чрез изваждане картата на водача.

➔ За подробности вижте "Изискване на карта по време на ръчното въвеждане" на стр. 40.

► Допълване на операция "Почивка"

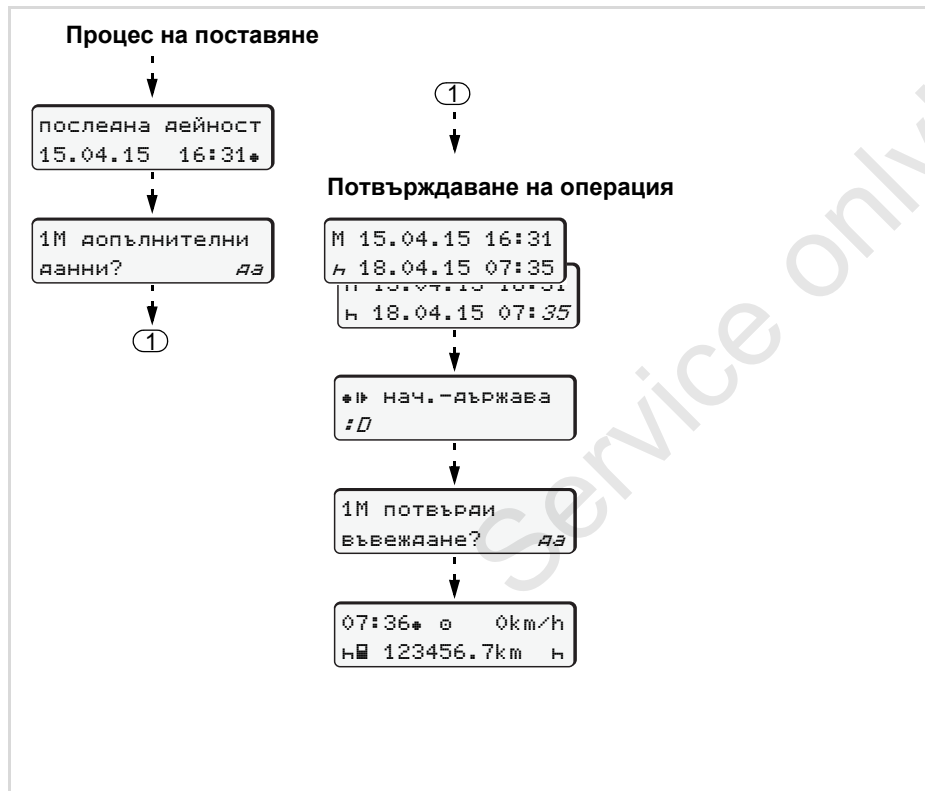

Пример 1:

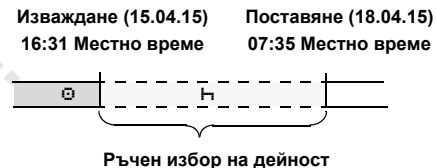

**Имайте предвид:** Въвеждането се осъществява в местно време.

1. Натиснете и задръжте бутон **OK**.
2. Автоматично прескачане към последното поле за въвеждане (минутите мигат).
3. Потвърдете въвеждането с бутон **OK**.
4. Следвайте воденето по менюто.

## ► Продължаване на работната смяна

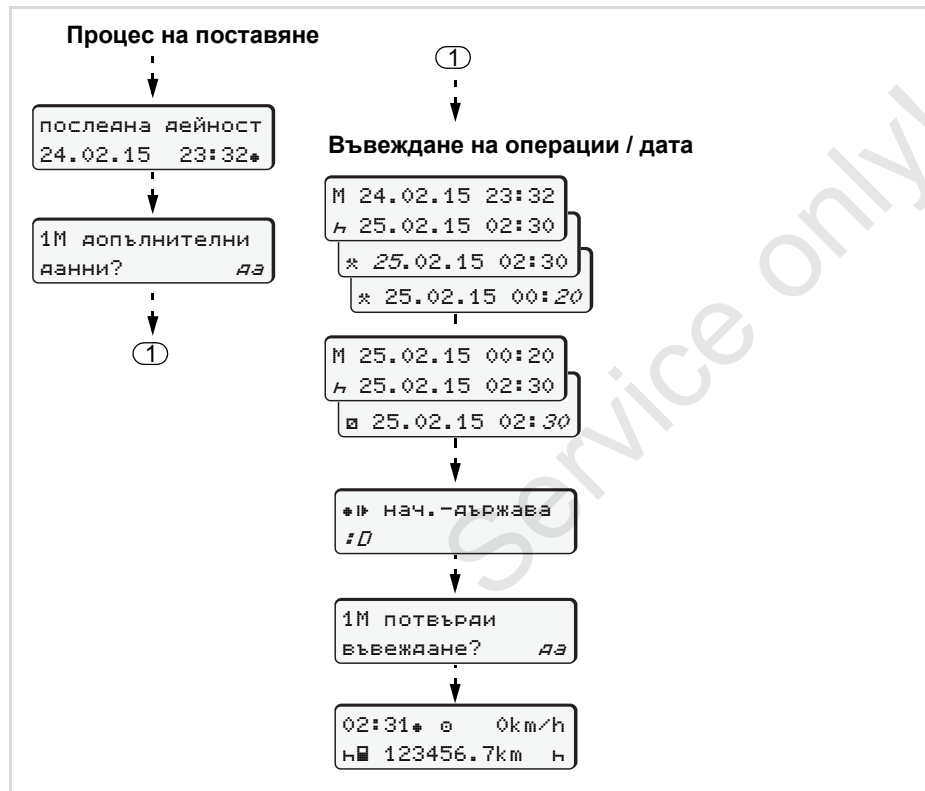



## Пример 2:

Изваждане (24.02.15)	Поставяне (25.02.15)
23:32 Местно време	02:30 Местно време



**Имайте предвид:** Въвеждането се осъществява в местно време.

1. Настройте и потвърдете първата операция "\*".
2. Настройте и потвърдете деня, настройте и потвърдете часовете, настройте и потвърдете минутите.
3. Настройте и потвърдете втората операция "▣".
4. Натиснете и задръжте бутон , минутите мигат.
5. Потвърдете въвеждането с бутон .
6. Следвайте воденето по менюто.

► Продължаване на смяната и извеждане на преден план на дейностите от определена смяна

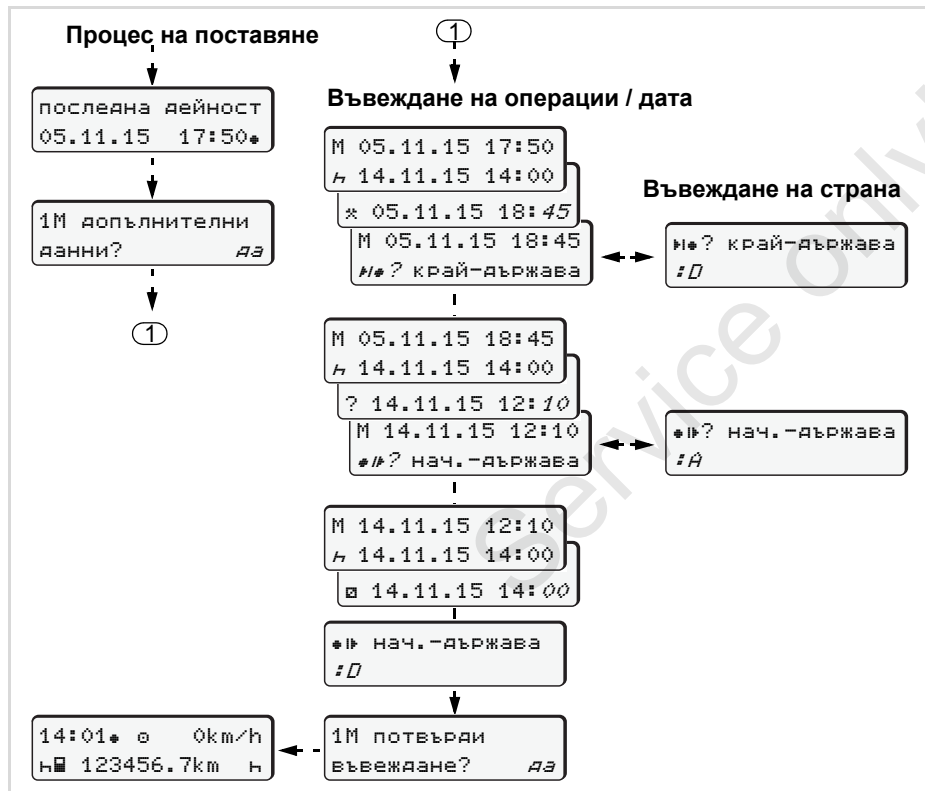

Пример 3:

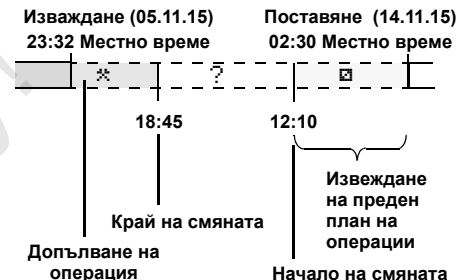

**Имайте предвид:** Въвеждането се осъществява в местно време.

1. Настройте и потвърдете първата операция "\*" с дата и час.
2. Изберете и потвърдете символа "№ ? край-държава".
3. Изберете страната и потвърдете.
4. Настройте и потвърдете операцията "?" = неизвестен период с дата и час.
5. Повторете същата систематика, докато бъде достигнат моментът на процеса на поставяне.

## ■ Настройка на операциите

- ⊖ = Време на управление (автоматично при пътуване)
- \* = Всички други работни времена
- ⊖ = Времена за готовност (времена за изчакване, време на пътника до водача, време в кабината за спане по време на пътуване за Водач-2)
- н = Паузи и времена за почивка

### ► Ръчна настройка

- ☞ Настройката на операциите е възможна само при спряло прев. средство!

1. В качеството си на водач натиснете бутона за операции за **водач-1**; ➔ вижте стр. 14. Появява се стандартната индикация (a).

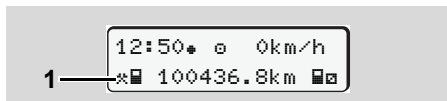

2. Натискайте бутона толкова често, докато желаната операция (н ⊖ \*) се появи на дисплея (1). След припл. 5 секунди се появява предходното показание.
3. В качеството си на втори водач натиснете бутона за операции за **водач-2**; ➔ вижте стр. 14.

### ► Автоматична настройка

DTCO 1381 включва автоматично на следните операции:

при ...	Водач-1	Водач-2
пътуване	⊖	⊖
спиране на прев. средство	*	⊖



При край на смяната или при пауза, настройте **непременно** на операция "н". По този начин е гарантирано надеждното изчисление на VDO Counter \*.

### ► Автоматична настройка след стартиране вкл/изкл \*

След стартиране вкл/изкл DTCO 1381 може да се включи на определена операция; например "н".

Операцията (1) и/или (2), която се променя автоматично според стартиране вкл или изкл, се появява в стандартната индикация (a) и мига за припл. 5 секунди. След това се появява отново предходната индикация.

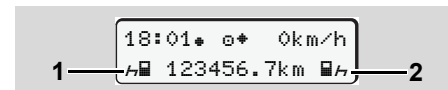

Мигане на операцията(ите) в стандартната индикация (a)

- ☞ Променете при необходимост настроената операция в съответствие с желаната дейност.

### Забележка

В оторизиран сервиз, по желание на клиента, може да се програмира коя операция автоматично да се изписва на дисплея на DTCSO 1381;

➔ вижте стр. 117.

### ▶ Ръчно вписване на операциите

Съгласно Наредбата Вие като водач сте задължен, в следните случаи да отбелязвате ръкописно операциите:

- При дефект на DTCSO 1381.
- При загуба, кражба, повреждане или грешна функция на картата на водача в началото и в края на пътуването следва да се състави разпечатка за деня от DTCSO 1381. При необходимост Вие трябва да попълните на ръка времената на готовност и други работни времена.

На задната страна на ролката хартия Вие имате възможността да нанасяте ръкописно **(2)** Вашите операции и да допълвате разпечатката с лични данни **(1)**.

Mustermann Heinz  
 F 112345678901234 56  
 A No. VS-VM 612  
 VS-Villingen  
 München  
 + km 92 978  
 km + 92 610  
 km 368  
 Dat. 12.10.2014  
 Mustermann Heinz  
 (Signature)

DTCSO 1 174

Tachograph 1 84 22 25

Ръкописно регистриране на операции

### Лични данни

- ☐ Име и фамилия
- ☐ No. Номер на картата на водача или на свидетелство за управление
- ☐ No. Регистрация на прев. средство
- ☐ + Нас. място при начало на смяната
- ☐ + Нас. място при край на смяната
- + km Състояние на километража при край на смяната
- km+ Състояние на километража при начало на смяната
- km Изминати километри
- Dat. Дата
- Sig. Собственоръчен подпис

⚠ Моля спазвайте валидните във Вашата страна законови разпоредби!

## ■ Зареждане на данни на картата на водача



### Вривоопасност

Моля вземете под внимание инструкциите за транспорт и боравене с опасни товари във взривоопасна среда.

#### При товарене и разтоварване на опасни товари ...

- затварящият капак (1) трябва да бъде затворен
- и не е позволено за се извършва сваляне на данни.

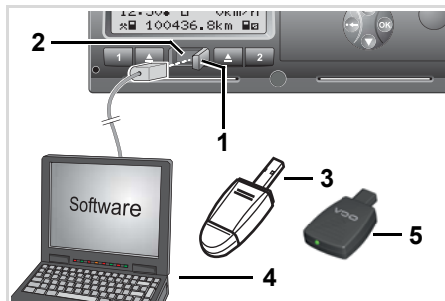

Свързване към интерфейса за сваляне на данни



Моля, винаги внимавайте да е поставена само една карта на водач! В противен случай няма да последва предаването на данните.

1. Избухайте затварящия капак (1) надясно.
2. Свържете лаптопа (4) с интерфейса за сваляне на данни (2).
3. Стартирайте софтуера за извличане на информация.
4. Или поставете ключа за сваляне (3) в интерфейса за сваляне на данни.



Посредством SmartLink (5) е възможна комуникацията между DTCS 1381 и едно блутут съвместимо устройство.

По време на преноса на данни се появява символът (6).



В никакъв случай не прекъсвайте връзката към интерфейса за сваляне на данни. Оставете захранването включено при ADR-вариант \*.

5. След сваляне на данните, непременно затворете отново затварящия капак (1).

### Разпознаване на данните

Към копираните данни се причислява дигитален подпис (идентификация). Посредством този подпис данните на картата на водача могат да бъдат разпознати и да се провери тяхната изчерпателност и истинност.



Подробни информации за софтуера за извличане на информация можете да вземете от съответната документация!

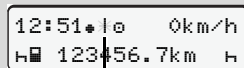

6

Стандартна индикация (а): Тече разпознаване на пренос на данни

## ■ Изваждане на картата(ите) на водача

 По принцип, при приключване на смяната, картата на водача може да остане в "н" отвора за поставяне на карти. При смяна на водача или на прев. средство, по принцип картата на водача трябва да бъде извадена от отвора за поставяне на карти. ➔ Вижте "Смяна на водач на прев. средство при експлоатация" на стр. 43.

 Картата на водача можете да извадите само при спряно превозно средство от процеп за поставяне на карти!

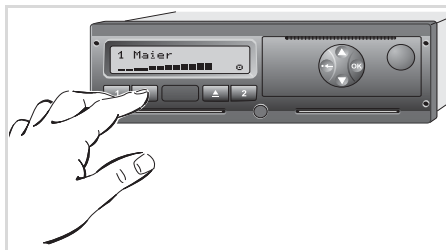

Изискване на картата на водача

1. Включете захранване. (Необходимо само при \* ADR-вариант.)
2. Настройте съответната операция, например при край на смяната на "н".
3. Извадете картата от отвора за поставяне на карти 1 или 2; ➔ вижте стр. 14. Проследете следващите стъпки в менюто, ➔ вижте стр. 41.

 Изхвърлянето на картата от отвора за поставяне на карти-2 се блокира при отворен капак на принтера! Следният надпис указва за това.

1M принтер  
ОТВОРЕН xx

Изхвърлянето се осъществява след затваряне капака на принтера.

## Изискване на карта по време на ръчното въвеждане

1. Извадете картата от отвора за поставяне на карти 1 или 2; ➔ вижте стр. 14.
2. Изберете и приключете следните запитвания с "He".

1M потвърди  
въвеждане? аз



1M допълнителни  
данни? He



3. По-нататък, ➔ вижте стр. 41.

Ръчното въвеждане ще бъде прекъснато, DTCS 1381 запаметява за неизвестния период операция "?".

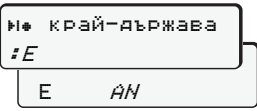

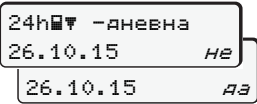
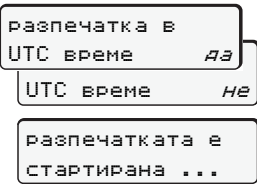
## ► Ръководство по менюто след изваждане на карта на водача

Стъпка / Индикация на менюто	Обяснение / Значение
1. 	Появява се фамилията на водача. Една местеща се лента показва, че DTCS 1381 пренася данни към картата на водача.
2. 	<ul style="list-style-type: none"> <li>Изберете страната и потвърдете.</li> <li>Ако е необходимо, изберете региона и потвърдете.</li> <li>Прекъснете бутон  Въвеждане на страната, ако искате например да продължите Вашата работна смяна.</li> </ul>
3. 	<ul style="list-style-type: none"> <li>Изберете "Да" ако се нуждаете от разпечатка, иначе потвърдете "Не".</li> </ul>
4. 	<ul style="list-style-type: none"> <li>Потвърдете "Да", ако желаете разпечатка в UTC-време (изисква се от закона).</li> <li>С избране на "Не" и потвърждение получавате разпечатка в "Местно време".</li> </ul> <p>При избрана функция в индикацията се появява развитието на операцията.</p>

Изберете страната с бутоните  или  и потвърдете избора с бутон .

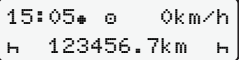
Стъпка / Индикация на менюто	Обяснение / Значение
<b>5.</b> 	Картата на водача се деблокира, появява се стандартната индикация <b>(а)</b> .

Евентуално може предварително да се появи указание за това, че валидността на картата на водача изтича, че периодичната допълнителна проверка предстои или, че трябва да бъде извършено следващото сваляне на данни от картата на водача, ➔ вижте стр. 80.

## ■ Смяна на водач на прев. средство при експлоатация

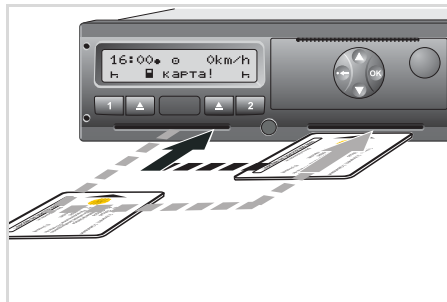

смяна на картата(ите) на водача

### Случай 1:

Екипажът се сменя помежду си,  
Водач-2 става Водач-1

1. Картите на водачи се изваждат от процепа за поставяне на карти и се поставят в другия отвор за поставяне на карти. Водач-2 (**сега Водач-1**) поставя първи своята карта на водач в процепа за поставяне на карти-1 и Водач-1 (**сега Водач-2**) поставя своята карта на водач в процепа за поставяне на карти-2.
2. Настройка на желаната операция.

### Случай 2:

**Водач-1 и Водач-2 напускат прев. средство**

1. Съответният водач изисква своята карта на водач, съставя при необх. разпечатка за деня и взема картата си на водач от DTСO 1381.
2. Новият екипаж поставя картата на водача, според функцията (Водач-1 или Водач-2), в процепа за поставяне на карти.

### Случай 3 – Смесен режим:

**Залагане на пътуване с различни типове тахографи**

- Например тахографи със запис на тахошайба или ...
- Цифрови тахографи с карта на водача съгласно Наредба на ЕО (ЕИО) № 3821/85 Приложение I В, например DTСO 1381.

При проверка водачът трябва да може да докаже за текущата седмица и за изминалите 28 дни следното:

- карта на водач (1),

- актуалните разпечатки за деня от дигиталния тахограф (2), например при повреждане или грешна функция на картата на водача,
- записаните тахошайби (3),
- както и при необх. ръкописните записи на операциите.

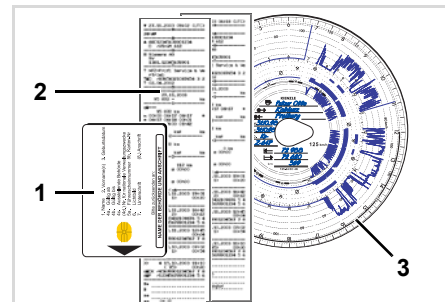

Моля спазвайте валидните във  
Вашата страна законови  
разпоредби!

► **Документи, които трябва да се носят**

**Отпуск по болест/почивка:**

Съгласно Директива 2006/22/ЕС на Европейската комисия водачът трябва да представи удостоверение за следните дадености от изминалите 28 дни:

- Период, в който водачът се е намирал в отпуск по болест.
- Период, в който водачът се е намирал в отпуск за почивка.
- Период на пътуване, проведено извън зоната на приложение на Директивата (ЕС) № 561/2006 или на AETR.

 Екземпляр на формуляра, който можете да разпечатате, можете да намерите в интернет на: **ec.europa.eu**

**УДОСТОВЕРЕНИЕ ЗА ДЕЙНОСТИ, ПОПАДАЩИ В ОБХВАТА НА РЕГЛАМЕНТ (ЕО) № 561/2006**  
**ИЛИ**  
**НА ЕВРОПЕЙСКОТО СПОРАЗУМЕНИЕ ЗА РАБОТАТА НА ЕКИПАЖИ ПРЕВОЗНИТЕ СРЕДСТВА, ИЗВЪРШВАЩИ МЕЖДУНАРОДНИ АВТОМОБИЛНИ ПРЕВОЗИ (AETR) (\*)**

*Потъва се на машина и се подписва преди пътуване  
Прилага се към оригиналните тахографски листове, когато те са задължителни  
Подправени удостоверения представляват нарушение*

1. Име на предприятието/фирмата: \_\_\_\_\_  
2. Адрес, пощенски код, град, държава: \_\_\_\_\_  
3. Телефонен номер (включително международния телефонен код): \_\_\_\_\_  
4. Номер на факс (включително международния телефонен код): \_\_\_\_\_  
5. Адрес на електронна поща: \_\_\_\_\_

Аз, долуподписаният

6. Име: \_\_\_\_\_  
7. Длъжност в предприятието/фирмата: \_\_\_\_\_  
декларирам, че водачът

8. Име: \_\_\_\_\_  
9. Дата на раждане: \_\_\_\_\_  
10. Номер на свидетелство за правоуправление или номер на лична карта или паспорт: \_\_\_\_\_  
за периода

11. от (час-ден-месец-година) \_\_\_\_\_ - \_\_\_\_\_ - \_\_\_\_\_ - \_\_\_\_\_  
12. до (час-ден-месец-година) \_\_\_\_\_ - \_\_\_\_\_ - \_\_\_\_\_ - \_\_\_\_\_

13.  е бил в отпуск по болест (\*\*)  
14.  е бил в годишен отпуск (\*\*)

15.  е управлявал превозно средство, попадащо извън обхвата на Регламент № 561/2006 или AETR (\*\*)  
16. За предприятието/фирмата, място \_\_\_\_\_ дата \_\_\_\_\_ подпис \_\_\_\_\_

17. Аз, водач на превозно средство, потвърждавам, че по време на гореспоменаван период не съм управлявал превозно средство, попадащо в обхвата на Регламент № 561/2006 или AETR.  
18. Място \_\_\_\_\_ дата \_\_\_\_\_ подпис на водача \_\_\_\_\_

(\*) Електронна версия за отпечатване на този формуляр е на разположение в и на адрес ec.europa.eu.  
(\*\*) Може да се избере само една от точките 13, 14, или 15.

Извадка: Формуляр Операции  
[http://ec.europa.eu/transport/road/policy/social\\_provision/doc/forms/attestation\\_of\\_activities\\_bg.pdf](http://ec.europa.eu/transport/road/policy/social_provision/doc/forms/attestation_of_activities_bg.pdf)

**Необичайни случаи:**

За обезпечаване сигурността на лица, на превозното средство или на транспортирания товар, може да са необходими отклонения от действащите законови разпоредби. В тези случаи, водачът трябва, най-късно при достигане на подходящо място за спиране, да отбележи ръкописно вида и причината на отклонението:

- Например на тахошайбата,
- на една разпечатка от DTCO 1381
- или в плана на работното време.

## **Принтер – Упътване**

**Поставяне на ролка хартия**

**Разпечатка на данни**

Service only!

## ■ Поставяне на ролка хартия

 **Моля имайте предвид**  
Използвайте (поръчвайте) само ролки хартия (Оригинална хартия за принтери на VDO), на които могат да се видят следните обозначения:

- Тахограф тип (DTCO 1381) със знак за качество "84" или
- и знак за допуск "174" или "189".

5



Натискане на деблокиращия бутон

1. Натиснете деблокиращия бутон, капакът на принтера се отваря.

 **Опасност от нараняване**  
**В зависимост от обема разпечатки, термо главата може да е много гореща. Вие можете да си изгорите пръстите!**

Подхождайте внимателно при поставяне на ролката хартия или изчакайте, докато термопечатащата глава се охлади.

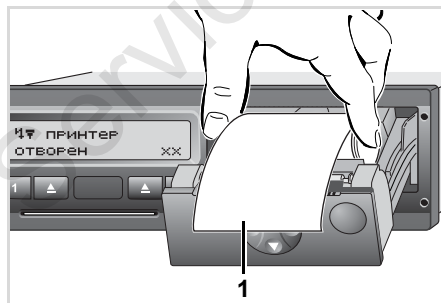

Поставяне на ролка хартия

2. Поставете новата ролка хартия по начина, указан на фигурата.

 Внимавайте за това, ролката хартия да не заседне в капака на принтера и началото на хартията (1) да не стърчи над ръба на капака на принтера!

3. Затваряйте капака на принтера в средата.  
Принтерът стартира автоматично подаване на хартия.

 **Опасност от нараняване**  
Съблюдавайте капакът на принтера винаги да е затворен. Вие или други лица бихте могли да се нараните на отворения капак на принтера.

4. Принтерът е готов за експлоатация. Можете да стартирате разпечатка, респ. автоматично продължава прекъснатата разпечатка (при край на хартията).

## ■ Разпечатка на данни

### ► Стартиране на разпечатката

 Разпечатка е възможна само, когато ...

- прев. средство е спряло и е включено захранването (необходимо само при ADR-вариант \*),
- капакът на принтера е затворен и е поставена ролка хартия.
- друго смущение не възпрепятства разпечатката.

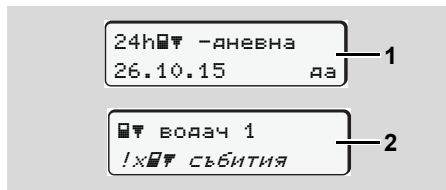

1. След "Изваждане картата на водача" (1) менюто ще изиска от вас потвърждаване на разпечатка за

деня. Вие можете да изискате, чрез менюто, интересуващата ви разпечатка (2).

► Вижте "Извикване на функциите на менюто" на стр. 50.

2. Задействайте индикация на менюто с бутон **OK**.
3. Изберете и потвърдете желания вид разпечатка (UTC или местно време).
4. Разпечатката започва. Изчакайте, докато приключи разпечатката.

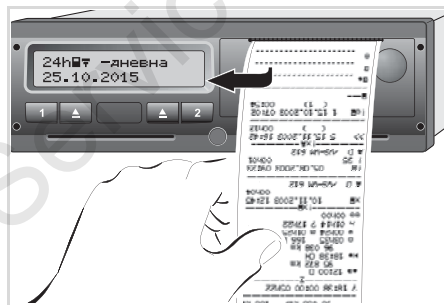

Откъсване на разпечатката.

5. Издърпайте разпечатката над ръба за отрязване – нагоре или надолу – за да я отделите от ролката хартия.

6. Съхранявайте разпечатката защитена от замърсяване, светлина или слънчево облъчване.

### ► Прекъсване на разпечатката

1. Ако докато тече разпечатката още веднъж натиснете бутон **OK**, се появява следното запитване.

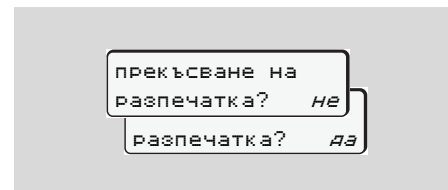

2. Желаната функция изберете с бутони **▲** / **▼** и потвърдете с бутон **OK**; разпечатката продължава или прекъсва.

### ► Особенности при разпечатката

- В случай, че началото на смяната е било преди 00:00 UTC-време, DTCSO 1381 разпечатва след "Изваждане на картата на водача" автоматично дневната стойност на предходния ден и на текущия ден.
- Предстоящ край на хартията се разпознава от цветна маркировка (1) на задната страна на разпечатката.
- При край на хартията се появява следното съобщение.

Няма хартия

- Ако в рамките на един час се постави нова ролка хартия, DTCSO 1381 автоматично продължава разпечатката.
- В първите два реда на следващата разпечатка (3) се дава указание.

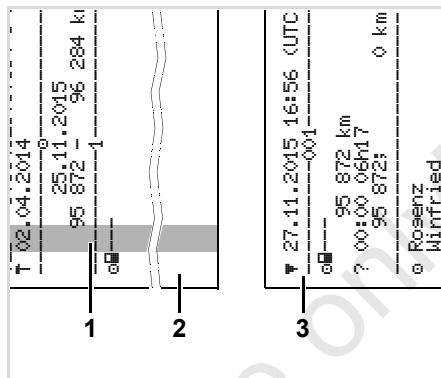

Продължение на разпечатката при край на хартията

- (1) Цветна маркировка (на задната страна)
- (2) Край на прекъснатата разпечатка
- (3) Продължение на прекъснатата разпечатка  
Ред 1: Време за стартиране на разпечатката  
Ред 2: Брояч на продължаващите разпечатки

Отделни редове от 1. разпечатка могат евентуално да се повторят на 2. разпечатка!

### ► Отстраняване при задръстване на хартията

Задръстване на хартия може да се получи, когато напр. дадена разпечатка не е отделена съгласно изискванията и по този начин транспортът на следващата разпечатка се блокира на отвора за хартия.

1. Отворете чекмеджето на принтера.  
► Вижте "Поставяне на ролка хартия" на стр. 46.
2. Отделете смачканата хартия от ролката хартия и отстранете остатъците хартия от чекмеджето на принтера.
3. Поставете отново ролката хартия и затворете чекмеджето на принтера.



**Моля спазвайте посочените предупредителни указания!**

► Вижте "Поставяне на ролка хартия" на стр. 46.



## **Функции на менюто**

**Извикване на функциите на менюто**

**VDO Counter \***

**Обзор на структурата на менюто**

**Главно меню разпечатка Водач-1 / Водач-2**

**Главно меню разпечатка прев. средство**

**Главно меню въвеждане Водач-1 / Водач-2**

**Главно меню въвеждане прев. средство**

**Главно меню индикация Водач-1 / Водач-2**

**Главно меню индикация прев. средство**

## ■ Извикване на функциите на менюто

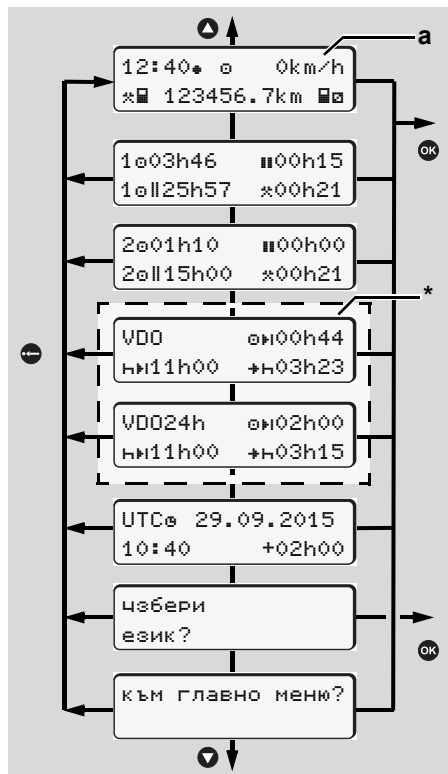

Придвижване в първото ниво на менюто

☞ Функциите на менюто за показване и разпечатване на данните на водача са достъпни само, ако е поставена съответната карта. Така например точката от менюто "Разпечатка водач 2" ще бъде показана само, ако в слота за карта 2 е поставена карта на водача.

### ► При спряло прев. средство

В рамките на първото ниво на менюто можете да изведете следната информация с помощта на бутони ▲ / ▼.

- Подробно описание на времената на поставената/ите карта/и на водач.
- Помощни мерки за вашето дневно / седмично планиране с помощта на VDO Counter \*.
- ➔ За подробности вижте "VDO Counter \*" на стр. 52.
- Часът по UTC с дата, както и настроената часова разлика (Offset) за местното време.
- Меню за настройка на желанния език.

- ➔ Вижте "Настройка на езика" на стр. 51.
- С бутон ▲ стигате директно обратно до стандартната индикация (a).

Посредством натискане на бутон ▲ изведете разширеното меню.

➔ Вижте "Обзор на структурата на менюто" на стр. 57.

### Смяна на операцията

1. Натиснете бутон за операции "1" / "2", и се появява стандартната индикация (a).
2. Променете ако е необходимо показаната в момента операция. След 5 секунди DTCO 1381 превключва отново на настроеното преди това показание.

### ► Индикация при начало на пътуването

При потегляне се появява последно настроената стандартна индикация, или (a), (b), или (c).

➔ За подробности вижте "Стандартна/и индикация/и" на стр. 19.

### ► Показване на времената на картата на водача

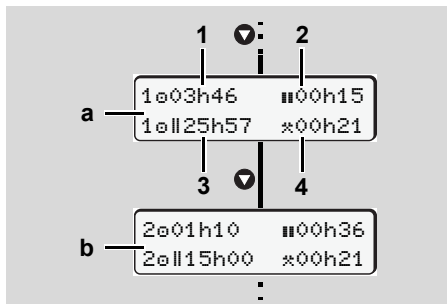

Индикация на данните на Водач-1 и -2

- (a) Времена на Водач-1
- (b) Времена на Водач-2

- (1) Време на управление "a" водач-1, след едно валидно време на пауза.
- (2) Валидно време на прекъсване "b" в частични прекъсвания от поне 15 минути и следващите 30 минути, в съответствие с Регламент (ЕО) № 561/2006.
- (3) Сума на времената на управление през последните две седмици
- (4) Продължителност на настроената операция

☞ При липсваща карта на водача се появяват времена (освен на поз. 3), които са причислени към съответния отвор за поставяне на карти "1" или "2".

### ► Настройка на езика

☞ Спазвайте абзац "Запаметяване на настройката на езика", за да може DTCO 1381 временно да отбележи желаниния език.

1. Изберете с бутони ▲ / ▼ функцията "избери език?" и натиснете бутон **OK**.
2. Изберете с бутоните ▲ / ▼ желаниния език и потвърдете избора с бутона **OK**.

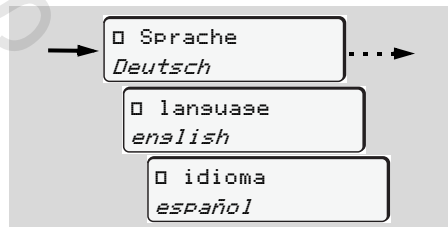

Избор на желаниния език

3. За 3 секунди DTCO 1381 съобщава проведената операция в желаниния език.

### Запаметяване на настройката на езика

Ако в момента на настройка на езика само Вашата карта на водач или на предприятие се е намирала в процес за поставяне на карти-1, DTCO 1381 си отбелязва предпочитания език под Вашия номер на картата.

При следващото изваждане / поставяне на картата на тахографа ръководството на менюто както и всички показвани текстове се извършват в желаниния език. DTCO 1381 резервира до пет места за запаметяване. Щом се запълнят и петте, най-старата запаметена стойност се презаписва.

## ■ VDO Counter \*



### Моля имайте пред вид!

Поради възможни различни

тълкувания на Регламента (ЕС) 561/2006 и правилата на AETR (Европейската спогодба за автомобилен транспорт) от страна на националните контролни органи, както и на други ограничения на системата, VDO Counter не освобождава потребителя от задължението сам да регистрира така работните времена на управление, почивка, готовност и други, че действащите разпоредби да бъдат спазени.

VDO Counter не предявява претенции за универсално действащо, безпогрешно показание на законовите предписания. По-нататъшни информации за VDO Counter ще намерите под [www.fleet.vdo.com](http://www.fleet.vdo.com).



За да покаже VDO Counter полезни информации, задължително необходими са следните условия за анализиране на данните:

- Цялостно допълване на Вашите операции на картата на водача.

- Коректно настройване на настоящата дейност - безгрешно обслужване. Например неволна найстройка на операцията работно време "x" вместо дневно време на почивка "h"!
- Въвеждането на ферибот / влак и Вашата текуща дейност.

### ► Изграждане на показанието

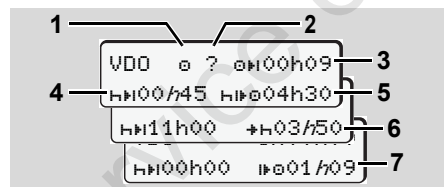

VDO Counter: съвпадение на показанието



Мигащо "h" означава, че тази част на индикацията в момента е активна.

- (1) **Настроената в момента операция**
- (2) **"?" = Указание за потребителя**  
На картата на водача са запаменети периоди от време с непозната операция "?" или с недостатъчни данни (например използване на

нова карта на водача). VDO Counter оценява липсващите операции като операция "h". Ако бъде установено релевантно застъпване по време на операциите на водача, това се показва на дисплея със символ "!00" вместо символа "?" и се показва операцията на водача.

### (3) Оставащо време на управление "00h"

При пътуване показва още колко дълго можете да шофирате. (00h00 = времето за управление привършено)

### (4) Оставащо време на пауза "h11"

Времетраене на предстоящото време на пауза / почивка. При настроена операция "h" се извършва обратно броене на оставащото време на пауза / почивка. (h11h00 = времето за пауза привършено)

### (5) Бъдещо време на управление „h11h00“

Времетраене на предстоящото време на управление, след спазване на препоръчаното време за пауза / почивка.



**(6) Най-късно започване на дневното време за почивка "+h"**

Например при настроена операция "x" се появява оставащото време до започването на Вашето дневно необходимо време за почивка.

**(7) Начало на следващото време на управление "h@"**

Вие можете да започнете следващия период на управление, едва след изтичане на това време.

**► Индикации по време на пътуване**

Моля спазвайте специфичните за страната трудово-правни наредби.!

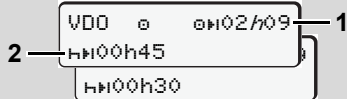
**Пример 1:**

Операция "a"; "h" = активно показание

**(1)** Оставащо време на управление.

**(2)** Най късно след изтичане на времето на управление (1), трябва да бъде извършена пауза, респ.

продължена насъбралата се пауза.

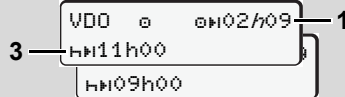
**Пример 2:**

Операция "a"; "h" = активно показание

**(3)** Най късно след изтичане на времето на управление (1), трябва да следва едно предписано дневно време за почивка. Ако е разрешено, това време за почивка може да бъде изпълнено на две части, при което втората част трябва да съдържа един непрекъснат период от 9 часа.

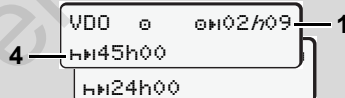
**Пример 3:**

Операция "a"; "h" = активно показание

**(4)** Най късно след изтичане на времето на управление (1), трябва да следва редовно дневно време за почивка, респ. ако е разрешено, съкратено седмично време за почивка.

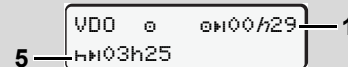
**Пример 4:**

Операция "a"; "h" = активно показание

**(5)** VDO Counter разпознава престоя на ферибот/влак. Предпоставки: коректно въвеждане на тази функция, ► вижте стр. 64. Най късно след изтичане на времето на управление (1), трябва да бъде продължено дневното време за почивка.

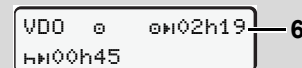
**Пример 5: Извън обсерг**

Операция "a"; настройка на Out of scope (извън обсерг)

**(6)** Показанието за остатъчно време на управление не е активно ("h" не мига), не се извършва обратно броене. VDO Counter оценява операцията "a" като операция "x".





Моля вземете под внимание, че изчисленията на времената на управление и покой за VDO Counter се извършват съгласно (ЕС) 561/2006 и не по ЕС-Наредба (EWG) 3821/85 Приложение I В. Затова тук може да се стигне до отклонения от стандартните времена на DTCO;  
 ➔ вижте стр. 19.

### ► Показания при операция "Пауза"

#### Пример 1: Време за пауза

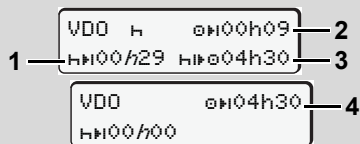

Операция "h"; "h" = активно показание

- (1) Оставащо време за пауза.
- (2) Оставащо време на управление, ако времето за пауза (1) не е било спазено.
- (3) Продължителност на следното налично време на управление, след изтичане на показаното време за пауза (1).

- (4) Налично време на управление след валидна пауза.

#### Пример 2: Време за пауза

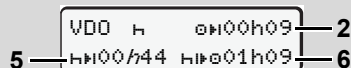

Операция "h"; "h" = активно показание

- (5) Оставащо време на пауза.
- (6) Продължителност на още наличното време на управление .за деня, след изтичане на времето за пауза (5).

#### Пример 3: Дневно време за почивка

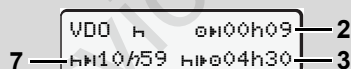

Операция "h"; "h" = активно показание

- (7) Оставащо дневно време за почивка. Ако е разрешено, разделено на 3 + 9 часа.

#### Пример 4:

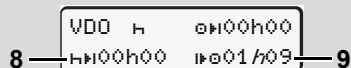

Операция "h"; "h" = активно показание

- (8) Валидното време за пауза / почивка е привършено.

Показанието *00h00* мига за 10 секунди. При установяване на време за покой, VDO Counter сменя към продължителността на следното дневно или седмично време на покой.

- (9) Начало на следващото време на управление. Обстоятелство: Макс. време на управление за седмицата, респ. двойното време на управление за седмицата, е вече достигнато. Въпреки, че валидното прекъсване е било спазено, VDO Counter разпознава, че едва след изтичане на показаното време, е възможен нов период на управление!

### ► Показание при операция "Работно време"



Моля спазвайте специфичните за страната трудово-правни наредби!

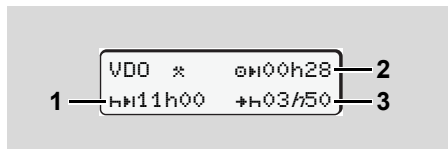

Операция "\*/h"; "h" = активно показание

- (1) Времетраене на следното дневно време за почивка.
- (2) Оставащо време на управление.
- (3) Започване за следващото дневно време на почивка. Най-късно преди изтичане на изобразеното време, трябва да започне едно дневно време за почивка.

#### Забележка:

Операцията "h" се оценява от VDO Counter по време на прекъсване на времето на управление, подобно на операция "h". (Освен дневното време за почивка.)

С бутоните ▲ / ▼ можете да изведете по-нататъшни информации.

### ► Показване на стойностите за деня

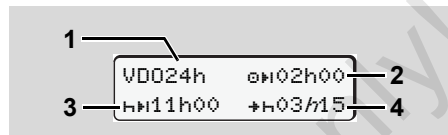

Операция "\*/h"; "h" = активно показание

- (1) Индикатор за показване на стойностите за деня.
- (2) Оставащо време на управление за деня.
- (3) Времетраене на следващото време за почивка за деня.
- (4) Най-късно преди изтичане на изобразеното време, трябва да започне дневното време за почивка.

### ► Показване на стойностите за седмицата

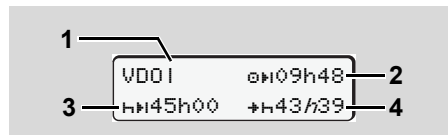

Операция "\*/h"; "h" = активно показание

- (1) Индикатор за показване на стойностите за седмицата от последното седмично време за почивка.
- (2) Оставащо време на управление за седмицата.
- (3) Времетраене на седмичното време за почивка. Най-късно след шофиране шест пъти времето на управление за ден, трябва да се извърши едно седмично време на почивка.
- (4) Най-късно преди изтичане на изобразеното време, трябва да започне седмичното време за почивка.



Показанията за седмично време на покой (3) и (4) могат да бъдат деактивирани при задграничен превоз на пътници.

## ▶ Показване на статуса

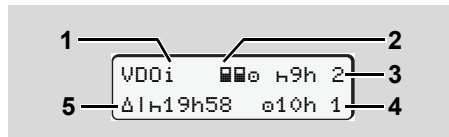

Показване на статуса на VDO каунтера

- (1) Индикатор за показване на статуса.
- (2) Индикатор за екипаж от двама водачи (екипажно управление).  
Появява се, когато от началото на работната смяна е наличен режим на работа в екипаж. Валидните правила за това са взети от VDO Counter под внимание при неговите изчисления.
- (3) В тази седмица са разрешени още две намалени времена за почивка (възможни са макс. 3 пъти в седмицата).
- (4) В тази седмица е разрешено още едно продължено време на управление за ден (възможни са макс. 2 пъти в седмицата).
- (5) Изравняване на едно скъсено седмично време за почивка.  
Поради скъсено седмично време за почивка, трябва показаното време да бъде изравнено, и при това

заедно с една пауза за почивка най-малко от 9 часа.



Показанието за съкратено седмично време на покой (5) може да бъде деактивирано при задграничен превоз на пътници.



## ■ Обзор на структурата на менюто

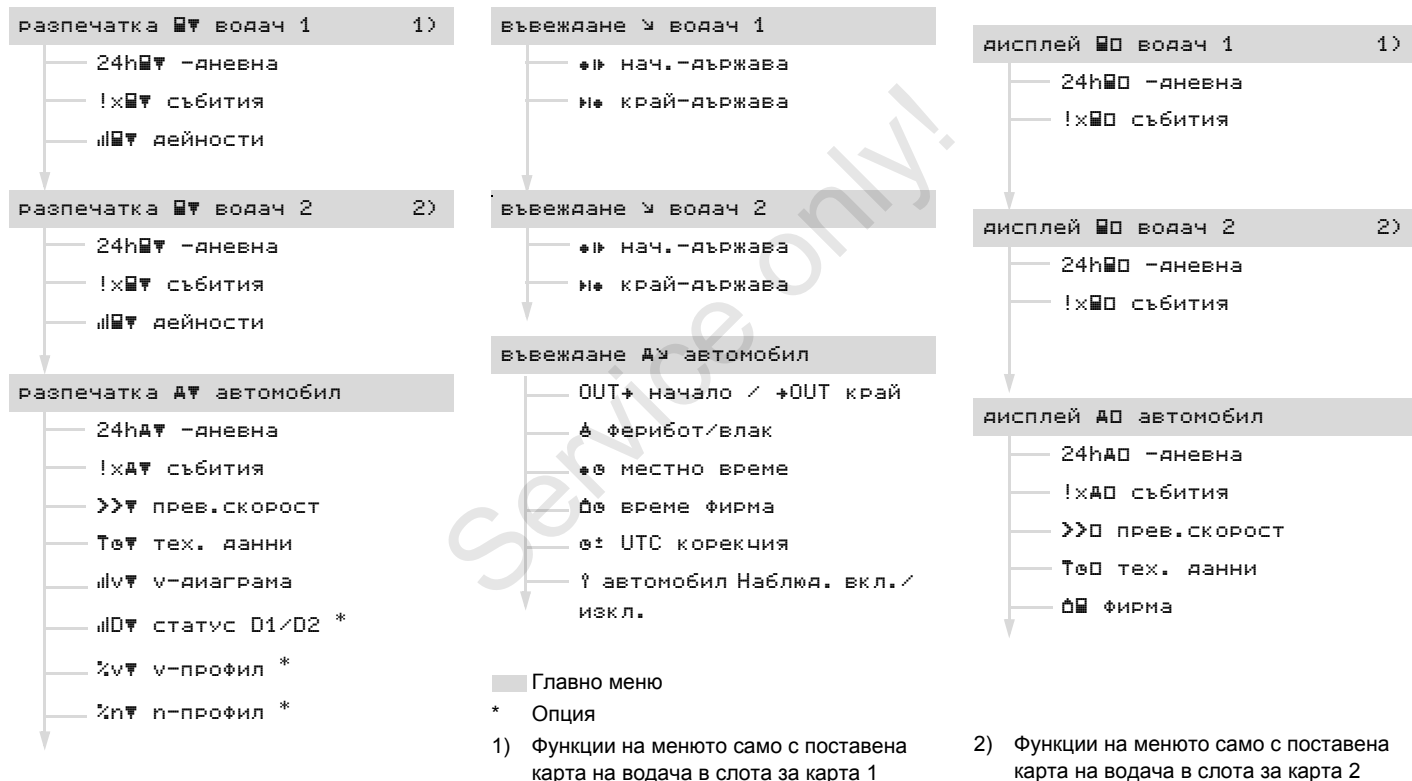

## ► Преместване по функциите на менюто

Извикването на функции от менюто е възможно само при спряло прев. средство!

**В случай, че при ADR-варианта \* имате намерение да разпечатвате или показвате данни, включете захранването.**

Принципът на действие е винаги по същата систематика и се описва подробно по-надолу.

**1.** Натиснете бутон **OK**, намирате се в 1. главно меню.

Показанието в главното меню 1 относно менютата за индикация и разпечатка, е в зависимост от поставената карта на водача в слота за карта 1 и 2:

- Когато е поставена карта на водача в слота за карта 1, се показва "Разпечатка за водач 1".
- Когато е поставена карта на водача в слота за карта 2, се показва "Разпечатка за водач 2".

- Ако не е поставена карта, се показва "Разпечатка за превозното средство".

Това не важи за менютата за въвеждане.

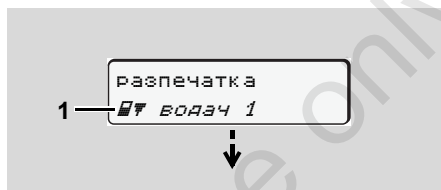

1. Главно меню

Мигането във втория ред (изобразено с курсив) (1) Ви напомня, че съществуват и други възможности за избор.

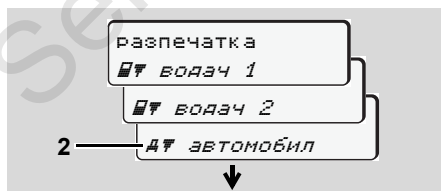

Разлистване в главното меню

**2.** С бутони **▲** / **▼** изберете желаното главно меню, например разпечатка

на данните на прев. средство (2), и потвърдете избора си с бутон **OK**.

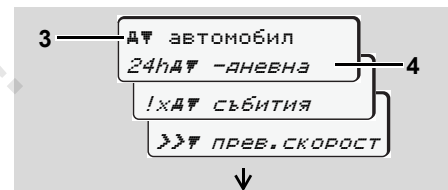

Изберете функция на менюто

Появява се избраното главно меню (3), възможните функции мигат във 2. ред (4).

**3.** С бутони **▲** / **▼** изберете желаната функция, например разпечатка за деня (4), и потвърдете избора си с бутон **OK**.

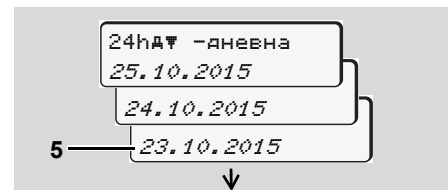

Избор на желания ден



4. С бутони ▲ / ▼ изберете желаниа ден (5) и потвърдете избора си с бутон **OK**.

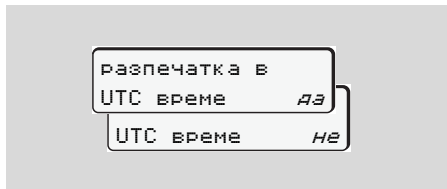

"Не" = Разпечатка в местно време

5. С бутони ▲ / ▼ изберете желаниа вид разпечатка и потвърдете избора си с бутон **OK**.

За 3 секунди DTCO 1381 издава сигнал, че е започнат процес на разпечатване. Ако е необходимо, можете да прекъснете разпечатването.  
 ➔ За подробности вижте "Прекъсване на разпечатката" на стр. 47.

След това се появява последната избрана функция от менюто.

6. С бутони ▲ / ▼ изберете друго разпечатване.  
 7. Или натиснете бутона **ESC** и преминете обратно в следващото по-високо ниво на менюто.

### ► Достъп до менюто блокиран!

#### Достъп до данни блокиран

Достъпът до запазените данни се регулира с Наредбата и се реализира от съответните карти на тахографи. Липсващо правомощие се показва по следния начин:

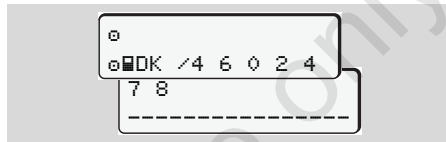

Изобразените данни се показват изкривено. Личните данни се скриват напълно или частично.

### ► Изход от функциите на менюто

#### Автоматично

Менюто се напуска автоматично в следните ситуации:

- След поставяне или изискване на карта на тахографа
- или при начало на пътуването.

### Ръчно

1. Натиснете бутон **ESC**, докато се покаже следното запитване:

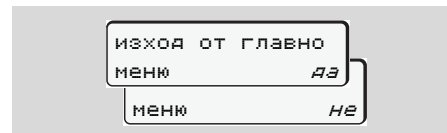

2. С бутони ▲ / ▼ изберете "Да" и потвърдете с бутон **OK**. Или с бутон **ESC** игнорирайте запитването. Появява се стандартната индикация (a).

## ■ Главно меню разпечатка Водач-1 / Водач-2

В това главно меню можете да разпечатате данните на поставена карта на водач.

Изберете стъпка по стъпка операциите, които трябва да се изпълнят.

 Включете захранването при ADR-вариант\*.

### Забележка

Протичането при Водач-2 е идентично както при Водач-1 и не се описва отделно. Преди всяка разпечатка можете да изберете желанния вид разпечатка.

6

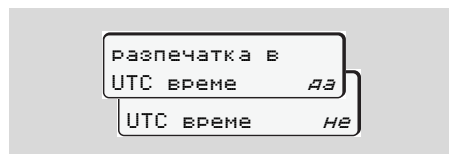

"НЗ" = Разпечатка в местно време

### ► Разпечатка дневна стойност

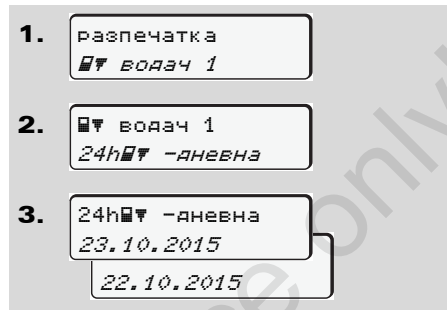

Извършва се разпечатка на всички операции за избрания ден; ➔ вижте стр. 95.

### ► Разпечатка на събитията

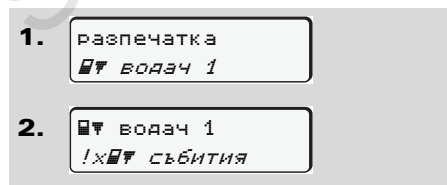

Извършва се разпечатка на запазени или още активни събития и смущения; ➔ вижте стр. 96.

### ► Разпечатка на операции

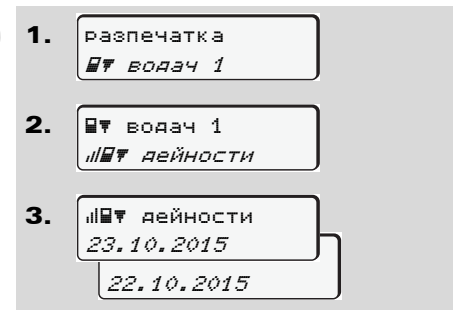

Извършва се разпечатка на всички операции през последните 7 календарни дни от избрания ден нататък; ➔ вижте стр. 100.

## ■ Главно меню разпечатка прев. средство

В това главно меню можете да разпечатате данните от оперативното запаметяващо устройство. Изберете стъпка по стъпка операциите, които трябва да се изпълнят.

 Включете захранването при ADR-вариант \*.

### Забележка

Преди всяка разпечатка можете да изберете желаня вид разпечатка.

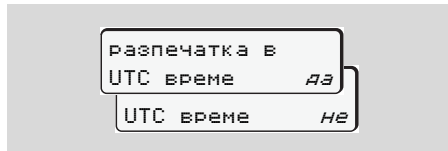

"Не" = Разпечатка в местно време

### ► Разпечатване на дневна стойност от оперативното запаметяващо устройство

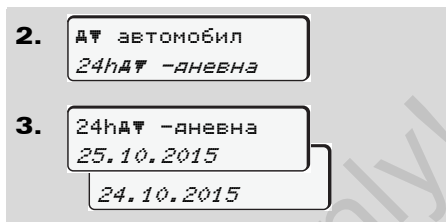
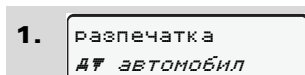

Извършва се разпечатка на всички операции на водача в хронологичен ред отделно за Водач-1 / -2; ► вижте стр. 97.

### ► Разпечатване на събития от оперативното запаметяващо устройство

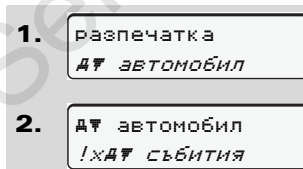

Извършва се разпечатка на запазени или още активни събития и смущения; ► вижте стр. 98.

### ► Разпечатване на превишавания на скоростта



Извършва се разпечатка на превишавания на настроената на DTCSO 1381 стойност на скоростта; ► вижте стр. 99.

### ► Разпечатване на технически данни

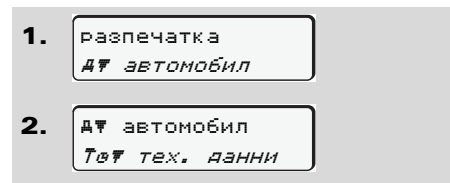

Извършва се разпечатка на данни за

разпознаване на прев. средство,  
разпознаване на сензори и  
калибриране; ➔ вижте стр. 99.

► Разпечатване на v-диаграма

6

- 1.
- 2.
- 3.

Извършва се разпечатка за  
протичането на скоростите на желания  
ден; ➔ вижте стр. 100.

► Разпечатка на статус D1/D2 \*

- 1.
- 2.

- 3.

От избрания ден нататък се извършва  
разпечатка на статусните входи на  
последните 7 календарни дни;  
➔ вижте стр. 100.

► Разпечатване на профили на  
скоростта \*

- 1.
- 2.
- 3.

Извършва се разпечатка на профил на  
скоростите на пътуване;  
➔ вижте стр. 101.

► Разпечатка на профил  
"Обороти на двигателя" \*

- 1.
- 2.
- 3.

Извършва се разпечатка на профил  
"обороти на двигателя";  
➔ вижте стр. 101.

## ■ Главно меню въвеждане Водач-1 / Водач-2

Независимо от функцията Поставяне или изваждане на картата на водача, Вие можете да предприемете въвеждане на страната.



**Съгласно Наредбата Водач-1 и Водач-2 трябва да въведат страната, в която започва или завършва смяната им, отделно в тахографа.**

### Забележка

Протичането при Водач-2 е идентично както при Водач-1 и не се описва отделно.

### ► Въвеждане на страната на началото

Избирайте следните функции стъпка по стъпка:

1. 

ВЪВЕЖААНЕ  
У ВОДАЧ 1
2. 

У ВОДАЧ 1  
\*НН НАЧ.-ДЪРЖАВА
3. 

\*НН НАЧ.-ДЪРЖАВА  
28.10 11:30 :D  
28.10 11:30 :E
4. 

\*НН НАЧАЛО-РЕГИОН  
11:30 E AN

При необходимост от Вас се изисква автоматично въвеждане на региона (стъпка 4).

### ► Въвеждане страната на края

Избирайте следните функции стъпка по стъпка:

1. 

ВЪВЕЖААНЕ  
У ВОДАЧ 1
2. 

У ВОДАЧ 1  
\*НН КРАЙ-ДЪРЖАВА
3. 

\*НН КРАЙ-ДЪРЖАВА  
29.10 11:30 :F  
29.10 11:30 :E
4. 

\*НН КРАЙ-РЕГИОН  
11:30 E AN

При необходимост от Вас се изисква автоматично въвеждане на региона (стъпка 4).

## ■ Главно меню въвеждане прев. средство

В това главно меню можете да извършите следните въвеждания.

### ▶ Изход от въвеждане на начало / край

Ако сте на път с прев. средство извън областта на валидност на Наредбата, то можете да настроите функцията "извън обсег" респ. отново да я приключите.

Избирайте следните функции стъпка по стъпка.

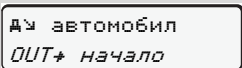
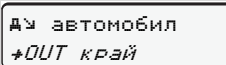
1. 
2.   

Настройката "извън обсег" приключва автоматично, щом поставите или извадите карта на водача от процепа за поставяне на карти.

### ▶ Въвеждане начало ферибот / влак

Документирайте престоя на прев. средство на ферибот или влак, щом застанете на позицията си при натоварването.



**Ферибот/влак във връзка с VDO Counter \***: Вземете под внимание, че заданието за началото на "ферибот/влак" трябва винаги да се постави между началото на първия и края на втория блок време за почивка. В противен случай дневното време за почивка няма да бъде правилно разпознато.

Избирайте следните функции стъпка по стъпка.

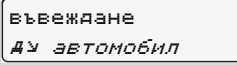
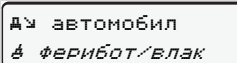
1. 
2. 

### 3. След това настройте Вашата операция в момента.

Записването за натоварване приключва автоматично, щом от DTCSO бъде записана една минута време на пътуване.

 Символът "⚠" се заличава автоматично, когато бъде поставена или извадена една карта на водач.

 Символът "⚠" няма да бъде повече показан, щом превозното средство се движи.

Показанието се появява обаче отново, щом превозното средство спре, преди от DTCSO да е записана една минута време на пътуване.



### ▶ Настройка на населено място

- ☞ Запознайте се първо с глава "Управление на времето", преди да предприемате промени!  
 ➔ Вижте "Управление на времето" на стр. 86.

Изберете стъпка по стъпка операциите, които трябва да се изпълнят.

- 1.
- 2.
- 3.

Можете да адаптирате часовото време в стандартната индикация към локалната часова зона както към началото или края на лятното часово време на стъпки от  $\pm 30$  минути.



Моля спазвайте валидните във Вашата страна законови разпоредби!

### ▶ Предприемане на UTC-корекция

Вие можете да коригирате UTC-времето максимално  $\pm 1$  минута на седмица. По-големи отклонения могат да се коригират само в оторизиран сервиз.

Избирайте следните функции стъпка по стъпка:

- 1.
- 2.
- 3.



Ако отклонението на показваното UTC-време възлиза на повече от 20 минути, моля потърсете оторизиран сервиз!



Тази функция на менюто е блокирана при следните ситуации:

- Ако през последните 7 дни вече е провеждана корекция.

Или

- Вие се опитвате да коригирате UTC-времето между 1 минута преди или след полунощ.

При избор за 3 секунди се появява следното указание.

## ■ Главно меню индикация Водач-1 / Водач-2

В това главно меню можете да покажете данните на поставена карта на водач.



 При ADR-вариант \* е възможна индикация на данни само с включено захранване.

### Указание към индикацията

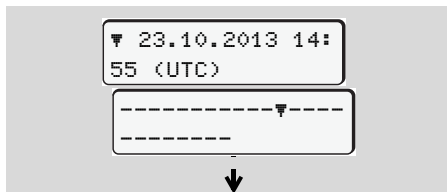
За сравнение към дадена разпечатка се появяват данните на дисплея, при което редът на разпечатката (24 знака) се показва разпределен на два реда.



Пример на индикацията на данни

В случай, че при разлистване на информацията с бутоните  /  отново разлистите назад, можете да извикате само прибл. 20 реда от разпечатката назад.

С бутон  Вие напускате индикацията.

### Забележка

Извикването на функциите е идентично като това на разпечатката и не е описано отделно. Също така се предлага възможност да извикате желаната индикация в местно време.

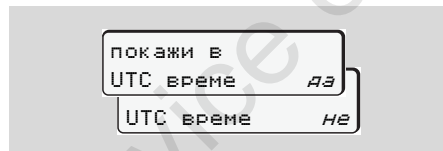

"Не" = Разпечатка в местно време

Изберете стъпка по стъпка възможните индикации за Водач-1 или Водач-2.

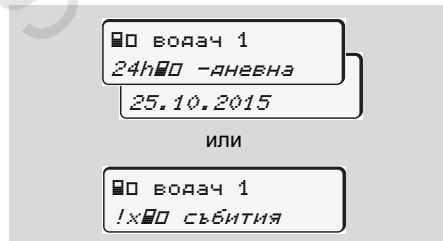

Всички операции на избрания ден респ. всички запаметени и още активни събития и смущения могат да се покажат посредством разлистване.

## ■ Главно меню индикация прев. средство

В това главно меню можете да покажете данните от оперативното запамятаващо устройство.

👉 При ADR-вариант \* е възможна индикация на данни само с включено захранване.

### Указание към индикацията

За сравнение към дадена разпечатка се появяват данните на дисплея, при което редът на разпечатката (24 знака) се показва разпределен на два реда.

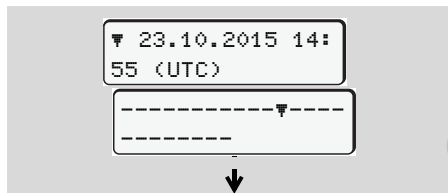

Пример на индикацията на данни

В случай, че при разлистване на информацията с бутоните ▲ / ▼ отново разлистите назад, можете да извикате само припл. 20 реда от разпечатката назад.

С бутона ⏪ Вие напускате индикацията.

### Забележка

Извикването на функциите е идентично като това на разпечатката и не е описано отделно. Също така се предлага възможност да извикате желаната индикация в местно време.



"Не" = Разпечатка в местно време

Изберете стъпка по стъпка възможните операции. Чрез разлистване можете:

- да покажете в хронологична последователност всички операции на водача
- да покажете всички запаметени или още активни събития и смущения
- да покажете превишаванията на настроената стойност на скоростта

- да покажете данните за разпознаване на прев. средство и калибрирането

Или

- да покажете номера на картата на превозвача на регистрирания предприемач. Ако не е регистрирано предприятие, се показва "\_\_\_".



Service only!

## **Съобщения**

**Появява се съобщение**

**Обзор на събитията**

**Обзор на грешките**

**Предупреждения за време на управление**

**Обзор на служебните съобщения**

Service Only!

## ■ Появява се съобщение



Индикация на едно съобщение

- (1) Комбинация от пиктограми, при необх. номера на отвора за поставяне на карти
- (2) Открит текст на съобщението
- (3) Код за грешка



### Опасност от злополука

По време на път на дисплея могат да се появят съобщения. Също така съществува възможността, поради нарушение на сигурността, картата на водача да бъде изхвърлена автоматично.

**Не се разсейвайте от това. Изцяло се съсредоточете в движението по пътя.**

DTCO 1381 регистрира постоянно отнасящите се до водача и прев. средство данни и контролира функциите на системата. Грешки в един компонент, в уреда или в обслужването се появяват на дисплея веднага след възникването им и се разпределят функционално на следните групи:

- ! = Събитие
- x = Грешка
- ⚠ = Предупреждение за време на управление
- ℹ = Служебно съобщение



При съобщения свързани с картата, до пиктограма се появява и номера на отвора за поставяне на карти.

## ► Белези на съобщенията

### Събития, смущения

- Фоновото осветление на дисплея мига за прибл. 30 секунди. Същевременно се появява причината на смущението с програмната комбинация, открит текст на съобщението и код на грешката.
- Тези съобщения трябва да потвърдите с бутон **OK**.
- Освен това DTCO 1381 запаметява данните за събитието или за грешката съгласно изискванията за запаметяване на Наредбата в тахографа и в картата на водача. Тези данни можете да покажете или разпечатате от функцията на менюто.



### Предупреждения за време на управление

- Съобщението предупреждава водача за надвишаване на времето на управление.
- Съобщението се появява с фоново осветление и трябва да се потвърди с бутон **OK**.

### Служебни съобщения

Служебните съобщения се появяват без мигащо фоново осветление и изгасват (освен отделни съобщения) автоматично след 3 респ. 30 секунди.

### Индикаторен инструмент

В случай, че в прев. средство е монтиран индикаторен инструмент, контролът на функцията "I" указва за съобщения на DTCSO 1381.

 Подробни информации вижте в Инструкцията за работа на прев. средство.

### ► Потвърждения на съобщения

1. Натиснете бутон **OK**, така мигането на фоновото осветление изгасва веднага.
2. Натиснете още веднъж бутон **OK**, така съобщението изгасва и се появява отново стандартната индикация **(a)**, **(b)** или **(c)**.

### Забележка

Служебните съобщения изгасват още при първото потвърждаване с бутон **OK**.

-  • В случай, че не потвърдите някое съобщение по време на пътуване, се извършва на всеки 10 секунди смяна между стандартната индикация и съобщението.
- Ако има налични повече съобщения, то трябва да потвърдите отделните съобщения едно след друго.



При грешни функции на тахографа Вие като водач сте задължен да отбелязвате на отделен лист или на задната страна на хартиената ролка данните от операциите на тахографа, които не се записват или разпечатват правилно.  
 ➔ Вижте "Ръчно вписване на операциите" на стр. 38.

## ■ Обзор на събитията



**В случай, че дадено събитие се повтаря постоянно, моля потърсете квалифициран сервиз!**

<b>Пикто / Причина</b>	<b>Значение</b>	<b>Мярка</b>
!⚠️ нарушение на сигурността	<p>Възможни са следните причини:</p> <ul style="list-style-type: none"> <li>Грешка в памет данни; сигурността на данните в DTCO 1381 вече не е гарантирана.</li> <li>Данните на сензора вече не са надеждни.</li> <li>Корпусът на DTCO 1381 е отворен неправомерно.</li> </ul>	Потвърждение на съобщението.
!⚠️1 нарушение на сигурността	<ul style="list-style-type: none"> <li>Блокирането на карти е грешно или дефектно.</li> <li>DTCO 1381 вече не разпознава предварително коректно поставена карта за тахограф.</li> <li>Идентичността или истинността на картата в тахографа не е в изправност или записаните данни на картата в тахографа не са надеждни.</li> </ul>	<p>Щом DTCO 1381 разпознае нарушения на сигурността, които вече не гарантират коректността на данните на картата в тахографа, картата се изхвърля автоматично от тахографа – също и при пътуване!</p> <p>Поставете още веднъж картата в тахографа или при необх. я дайте за проверка.</p>
!⚡ прекъснато захранване	Клемата на захранването е била извадена или захранващото напрежение на DTCO 1381 / сензора е било твърде ниско или твърде високо. Това съобщение може да се появи при опр. обстоятелства и при включване на двигателя!	<p>Потвърждение на съобщението.</p> <p>➡ Вижте “Действия при понижено или свръх захранване” на стр. 21.</p>
!⚠️⚡ конфликт м/у v-сигнали	Противоречие при оценката на движението на превозното средство между датчика и един независим сигнален източник. Еwentуално функцията (ферибот/влак) не е била настроена при товаренето.	<p>Потвърждение на съобщението.</p> <p>Възможно най-скоро се обърнете към оторизиран сервиз.</p>



<b>Пикто / Причина</b>	<b>Значение</b>	<b>Мярка</b>
! П грешка в датчика	Комуникацията с датчика е нарушена.	Потвърждение на съобщението.
! 0 управление без карта	Пътуването е започнало без или без валидна карта на водача в отвора за поставяне на карти-1. Съобщението се появява също, когато при поставяне преди или при пътуване не се получава допустима комбинация на карти. ➔ Вижте “Видове режим на DTCSO 1381” на стр. 82.	Потвърждение на съобщението. Спрете прев. средство и поставете валидна карта. Евен. извадете поставената карта на превозвача/ контролната карта от DTCSO 1381.
! 0 1 поставена при управление	Картата на водача е поставена след потегляне.	Потвърждение на съобщението.
! 0 0 1 застъпване на времена	Настроеното UTC-време на този тахограф изостава спрямо UTC-времето на предния тахограф. Получава се отрицателна разлика във времето.	Потвърждение на съобщението. Установете тахографа с не коректно UTC-време и се погрижете, той да бъде проверен и коригиран от оторизиран сервис колкото е възможно по-бързо.
! 1 невалидна карта	Чип картата е изтекла, още не е валидна или разчитането и е било неуспешно. Поставена карта на водача, която е невалидна след смяна на деня, след престой на прев. средство се записва и изхвърля автоматично – без изискване.	Потвърждение на съобщението. Проверете картата и я поставете още веднъж.
! 1 1 конфликт между карти	Несъвместимост в комбинацията от поставени в DTCSO 1381 карти! Например картата на превозвача е поставена заедно с контролна карта.	Потвърждение на съобщението. Съответната карта да се извади от отвора за поставяне на карти.
! 1 1 1 картата не е поставена	Картата на водача е извадена от последния тахограф не съгласно изискванията. Определени събития, отнасящите се за водача, не са били запаметени.	Потвърждение на съобщението.
>> превишена скорост	Настроената допустима максимална скорост е превишена за повече от 60 секунди.	Потвърждение на съобщението. Намалете скоростта.

## ■ Обзор на грешките



**В случай, че дадена грешка се повтаря постоянно, моля потърсете квалифициран сервиз!**

<i>Пикто / Причина</i>	<i>Значение</i>	<i>Мярка</i>
<p>xD вътрешна грешка</p>	<p>Съществена грешка в DTCO 1381, възможни са следните причини:</p> <ul style="list-style-type: none"> <li>• Неочаквана грешка при синхронизация на програмата и обработката.</li> <li>• Блокирали бутони или натискани дълго време едновременно.</li> <li>• Грешка в комуникацията с външни уреди.</li> <li>• Грешка в комуникацията с индикаторния инструмент.</li> <li>• Смущение на изход импулси.</li> </ul>	<p>Потвърждение на съобщението.</p> <p>Проверете функцията на бутонните елементи.</p> <p>Проверете свързващите кабели или външните уреди.</p> <p>Проверете свързващите кабели или функцията на индикаторния инструмент.</p> <p>Проверете свързващите кабели или функцията на свързания блок за управление.</p>
<p>xD1 вътрешна грешка</p>	<ul style="list-style-type: none"> <li>• Смущение в механиката на картата, например блокирането на карти не е приключено.</li> </ul>	<p>Издадете картата и я поставете още веднъж.</p>
<p>xD времева грешка</p>	<p>Грешка в часовника на DTCO 1381. За да се избегне неправилен запис поставените карти на водач/превозвач не се признават!</p>	<p>Потвърждение на съобщението.</p>
<p>xT грешка в принтер</p>	<p>Захранващото напрежение на принтера е недостатъчно или сензорът за температура за термопечатащата глава е дефектен.</p>	<p>Потвърждение на съобщението.</p> <p>Да се повтори операцията, евент. преди това да се изключи/включи захранването. ⇄</p>

<b>Пикто / Причина</b>	<b>Значение</b>	<b>Мярка</b>
✘⚡ грешка при трансфер данни	Смущение по време на сваляне на данни от/на външен уред.	Потвърждение на съобщението. Свалянето на данни да се повтори. Да се проверят свързващите кабели (напр. разхлабен контакт) или външния уред.
✘Ⓜ грешка в датчик	След като се самотества, датчикът съобщава за вътрешна грешка.	Потвърждение на съобщението.
✘ⓂⓂ НСА грешка	IMS = Independent Motion Signal (независим сигнал за движение). Допълнителният независим сигнал за движение липсва или не е на разположение.	Потвърждение на съобщението.
✘Ⓜ1 грешка в картата  ✘Ⓜ2 грешка в картата	По време на прочитане на картата е възникнала грешка, например поради замърсени контакти. Евентуално данните не могат да бъдат записани изцяло в картата на водача!	Потвърждение на съобщението. Контактите на картата да се почистят и картата да се постави отново. ➡ Вижте “Почистване на карта за тахограф” на стр. 12.

## ■ Предупреждения работно време

Пикто / Причина	Значение	Мярка
⚠️1 почивка! 1e04h15 ■00h15	Това съобщение се появява след непрекъснато управление от 04:15 часа.	Потвърждение на съобщението. Планирайте пауза след кратко време.
⚠️1 почивка! 1e04h30 ■00h15	Времето за управление надвишено! Това съобщение се появява след непрекъснато управление от 04:15 часа.	Потвърждение на съобщението. Моля определете пауза.



### Моля имайте предвид!

DTCO 1381 регистрира, съхранява и изчислява времената на управление на базата на установените правила в регламента. Уредът предупреждава водача своевременно за превишаване на времето за управление!

**Тези акумулирани времена на управление обаче не представляват предрешаване на правното изчисляване на "Непрекъснато време на управление".**



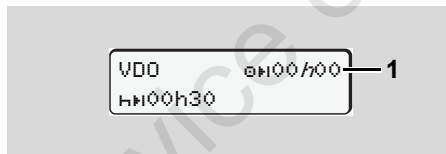

### Показание на VDO Counter \*









След потвърждение на 2-рото предупреждение за време на управление, VDO Counter показва, че Вашето време на управление (1) е привършило. (Освен в режим извън обсег.)



Моля направете незабавно пауза.

## ■ Обзор на указанията за обслужване



Пикто / Причина	Значение	Мярка
 модя въведете	Ако при ръчна процедура на въвеждане не се извърши въвеждане, се появява това изискване.	Натиснете бутон  и продължете въвеждането.
 разпечатване невъзможно	В момента не е възможно разпечатка: <ul style="list-style-type: none"> <li>защото захранването е изключено (ADR-вариант *),</li> <li>температурата на термопечатащата глава е твърде висока,</li> <li>интерфейсът за принтера е зает от друг активен процес, например текуща разпечатка,</li> <li>или захранващото напрежение е твърде високо или твърде ниско.</li> <li>В момента не е възможно индикация, защото захранването е изключено (ADR-вариант *).</li> </ul>	Щом се отстрани причината, можете да изискате разпечатка.
 разпечатване отложено	Една текуща разпечатка се прекъсва или се забавя, защото температурата на термопечатащата глава е твърде висока.	Изчакайте охлаждане. Щом се достигне допустимото състояние, разпечатката продължава автоматично.
 принтер отворен	При искане за разпечатване или докато тече разпечатка, DTСO 1381 разпознава, че чекмеджето на принтера е отворено. Искането за разпечатване се отказва респ. се прекъсва текуща разпечатка.  Това съобщение се появява също, когато при отворено чекмедже на принтера Вие изискате картата на тахографа от процепа за поставяне на карти-2.	Затворете чекмеджето. Рестартирайте искането за разпечатване.  Затворете чекмеджето на принтера и отново изискайте картата на тахографа.



Пикто / Причина	Значение	Мярка
 няма хартия	Принтерът няма хартия. Искането за разпечатване се отказва респ. се прекъсва текуща разпечатка.	Ако в рамките на един час се постави нова ролка хартия, DTCSO 1381 автоматично продължава разпечатката.
 изваждането невъзможно	Изискването на картата на тахографа се отказва: <ul style="list-style-type: none"> <li>защото е възможно в този момент да се разчитат или пренасят данни,</li> <li>една коректно разчетена карта на водача се изисква отново в регистрирания минутен растер,</li> <li>смяна на деня се извършва по UTC-време,</li> <li>прев. средство пътува,</li> <li>или при ADR-вариант * е изключено захранването.</li> </ul>	Изчакайте, докато DTCSO 1381 деблокира функцията, или отстранете причината: Спрете прев. средство или включете захранването. Накрая отново изискайте картата на тахографа.
 несъвместим запис	Във времевата последователност, на записаните върху картата на водача данни за деня, съществува нетрайност.	Това съобщение може да се появява дотогава, докато грешните записи се презапишат с нови данни! В случай, че съобщението се появява постоянно, проверете картата на тахографа.
 грешка в картата	При обработка на поставената карта на тахографа е настъпила грешка. Картата на тахографа не се признава и отново се изхвърля.	Контактите на картата на тахографа да се почистят и да се включат още веднъж. Ако съобщението се появи отново, проверете, дали друга карта на тахографа се чете коректно.
 грешна карта	Поставената карта не е карта за тахограф. Картата не се признава и отново се изхвърля.	Моля поставете валидна карта за тахограф.
 вътрешна грешка	Смущение в механиката на картата, например блокирането на карти не е приключено.	Извадете картата на тахографа и я поставете още веднъж.

Пикто / Причина	Значение	Мярка
 вътрешна грешка	<ul style="list-style-type: none"> <li>Смущение на изход импулси.</li> <li>DTCO 1381 има съществено смущение или има налична тежка грешка във времето. Например нереално UTC-време. Картата на тахографа не се признава и отново се изхвърля.</li> </ul>	<p>Проверете свързващите кабели или функцията на свързания блок за управление.</p> <p>Погрижете се за това, оторизиран специализиран сервис да провери картата на тахографа по най-бързия начин или да я смени.</p> <p>Моля спазвайте посоченото указание при грешна функция на тахографа,   вижте стр. 71.</p>

### Указание за обслужване като информация

Пикто / Причина	Значение	Мярка
 няма данни!	<p>Функцията на менюто не може да се извика, защото в процепта за поставяне на карти ...</p> <ul style="list-style-type: none"> <li>не е поставена карта на водач</li> <li>или е поставена карта на предприятие / контролна карта.</li> </ul>	<p>Тези указания изгасват автоматично след 3 секунди. Не са необходими мерки.</p>
 UTC корекция невъзможна!	<p>Функцията на менюто не може да се извика:</p> <ul style="list-style-type: none"> <li>UTC-времето вече е коригирано през последните 7 дни.</li> <li>Вие се опитвате да коригирате UTC-времето между 1 минута преди или след полунощ.</li> </ul>	

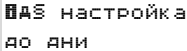
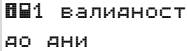
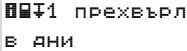

<b>Пикто / Причина</b>	<b>Значение</b>	<b>Мярка</b>
разпечатката е стартирана ...	Отговор на избраната функция.	Тези указания изгасват автоматично след 3 секунди. Не са необходими мерки.
данните са записани	Отговор, че DTСO 1381 е запаметил въвеждането.	
показването е невъзможно!	Докато тече операцията разпечатване, не могат да се показват данни.	
моля изчакайте!	Картата на тахографа още не е прочетена изцяло. Възможно е да се извикват функции от менюто.	
 настройка до дни 18	Предстои следващата периодична допълнителна проверка, например след 18 дни. Не могат да се отчитат необходимите допълнителни проверки поради технически промени! Оторизиран сервиз може да програмира, от кой ден нататък да се появява това указание. ➔ За подробности вижте “Задължение за проверка на тахографа” на стр. 87.	
 валидност до дни 15	Разрешената карта за тахограф например ще бъде невалидна след 15 дни! Оторизиран сервиз може да програмира, от кой ден нататък да се появява това указание.	
 прехвърляне в дни 7	Следващото сваляне на данни от картата на водача трябва да се извърши примерно след 7 дни (по подразбиране). Оторизиран сервиз може да програмира, от кой ден нататък да се появява това указание.	



## **Описание на продукта**

**Видове режим на DTCO 1381**

**Карти за тахограф**

**Запометени данни**

**Управление на времето**

**Поддръжка и грижа**

**Технически данни**

Service only!

### ■ Видове режим на DTCO 1381

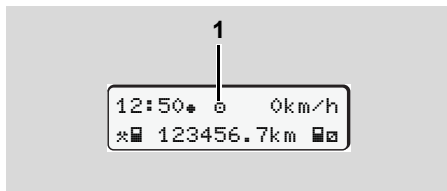

DTCO 1381 разполага с четири вида режими:

- Кормуване "0"
- Предприятие "1"
- Контрол "2"
- Калибриране "3"

Според това, коя(и) карта(и) е(са) поставена(и) в тахографа, DTCO 1381 включва автоматично на съответния вид режим:

(1) Индикация на вида режим

Видове режими		Отвор за поставяне на карти-1				
		няма карта	Карта на водач	Карта на превозвач	Контролна карта	Сервизна карта
Отвор за поставяне на карти-2	няма карта	Кормуване	Кормуване	Предприятие	Контрол	Калибриране
	Карта на водач	Кормуване	Кормуване	Предприятие	Контрол	Калибриране
	Карта на превозвач	Предприятие	Предприятие	Предприятие	Кормуване	Кормуване
	Контролна карта	Контрол	Контрол	Кормуване	Контрол	Кормуване
	Сервизна карта	Калибриране	Калибриране	Кормуване	Кормуване	Калибриране

В тези състояния DTCO 1381 използва само поставената в отвора за поставяне на карти-1 карта за тахограф.

## ■ Карти за тахограф

Предписаните от законодателя карти за тахографи ще получите от институциите на страните-членки на ЕС.

### ► Карта на водач

С картата на водача водачът се идентифицира пред DTСO 1381. Картата на водача служи за нормалния режим на пътуване и позволява под тази идентичност да се запаметяват, показват или (само при поставена карта на водач) разпечатват операции.

### ► Карта на превозвач

Картата на превозвача идентифицира дадено предприятие и дава право на достъп до данните за това предприятие. Картата на превозвача позволява показване, разпечатване и сваляне на запаметените данни в тахографа, както и от поставената карта на водача. Евентуално (еднократно за уред), въвеждане на регистриращата страна-членка и на регистрационния номер на прев. средство в DTСO 1381.

Също така съществува възможността, със съответната система за управление на флота пакетът от данни да се сваля и с дистанционно управление (remote). Картата на превозвача е определена за притежатели и държатели на прев. средства.

### ► Контролна карта

Контролната карта идентифицира служителя на контролния орган (напр. полиция) и позволява достъп до тахографа. Има достъп до всички запаметени данни и до данните от поставената карта на водача. Те могат да се покажат, разпечатат или да се свалят чрез интерфейс за сваляне на данни.

### ► Сервизна карта

Лицата от оторизирани сервиси, които са упълномощени за програмиране, калибриране, активиране и проверка, получават сервизната карта.

### ► Блокиране на картите на тахографа

Ако DTСO 1381 разпознава поставената в тахографа карта, изваждането се блокира механично. Изваждането на картата от тахографа е възможно само:

- при спряло прев. средство,
- при изискване от потребителя,
- след запаметяване в картата на дефинираните от Наредбата данни.

### Автоматично изхвърляне

Щом DTСO 1381 разпознае смущение в блокирането на карти, той опитва да пренесе наличните данни на картата в тахографа, преди тя да бъде изхвърлена автоматично. В този случай пълнотата и истинността на данните на картата в тахографа вече не се гарантира!



Информации за DTСO обновяване на карти се намират ► вижте стр. 118.

► Права за достъп на картите за тахограф

Правата за достъп до запамените в тахографа DTCO 1381 данни са уредени от закона и се деблокират само от съответната карта за тахограф.

		без карта	Карта на водач	Карта на превозвач	Контролна карта	Сервизна карта
Разпечатване	Данни за водача	X	V	V	V	V
	Данни на прев. средство	T1	T2	T3	V	V
	Данни за параметрите	V	V	V	V	V
Индикации	Данни за водача	X	V	V	V	V
	Данни на прев. средство	T1	T2	T3	V	V
	Данни за параметрите	V	V	V	V	V
Разчитане	Данни за водача	X	T2	V	V	V
	Данни на прев. средство	X	X	T3	V	V
	Данни за параметрите	X	X	V	V	V

Данни за водача = Данни от картата на водача  
 Данни на прев. средство = Данни на оперативното запамяващо устройство  
 Данни за параметрите = Данни за настройка на уреда/калибриране

V = Права за достъп без ограничение  
 T1 = Операции на водача през последните 8 дни без данни за идентификация на водача  
 T2 = Идентификация на водача само за поставената карта  
 T3 = Операции на водача на принадлежащия превозвач  
 X = Невъзможно

## ■ Запометени данни

### ► Карта на водача

- Идентификационни данни за водача.

След всяко ползване на прев. средство са запометени следните данни:

- Ползваните превозни средства
- Операции на водача, при нормален режим на пътуване най-малко 28 дни.
- Въвеждане на страната
- Настъпили събития / смущения
- Информация за контролни операции
- Специфични условия, при които прев. средство се намира на ферибот / влак или в режим “извън обсег”.

Ако капацитетът на паметта е изчерпан, DTCSO 1381 записва върху по-старите данни, които се изтриват.

### ► Карта на превозвача

- Сочи идентификацията на предприятието и оторизира за достъп до запометените данни на предприятието.

Относно операциите на предприятието, са запометени следните данни:

- Вид на операцията
  - Регистрация / Отписване от регистрация
  - Сваляне на данните от мас паметта
  - Сваляне на данните от картата на водача
- Времеви интервал (от/до), данните на който ще бъдат свалени.
- Идентификация на прев. средство
- Идентичност на картата на водача, от която ще бъдат свалени данните.

### ► Мас памет

- Мас паметта регистрира и запометява предписаните данни за един период от време от минимум 365 календарни дни, в съответствие с Регламента (ЕИО) 3821/85 Приложение I B.
- Оценкаването на операциите се извършва през интервали от една календарна минута, при което

DTCSO 1381 оценява най-дългата непрекъсната операция за интервал.

- DTCSO 1381 може да запометява припл. 168 часа скоростни стойности в резолюция от една секунда. При това стойностите се регистрират с часа и датата с точност до секунда.
- Запометените скорости с по-висока резолюция (една минута преди и една минута след необикновено забавяне) подпомагат анализирването при произшествие.

Тези данни могат да бъдат прочетени през интерфейса за сваляне на данни:

- законно сваляне на данни 24 часа,
- със специалния софтуер за сваляне на данни от мас паметта.

### ► VDO GeoLoc \*

Като опция е възможно записването на данни за местоположението и за прев. средство. ➔ За подробности вижте “VDO GeoLoc \*” на стр. 18.

## ■ Управление на времето

Начало и край на всички вписвания за времето на работната смяна, времето за управление, времето за почивка и т.н. DTCSO 1381 запаметява в UTC-време.

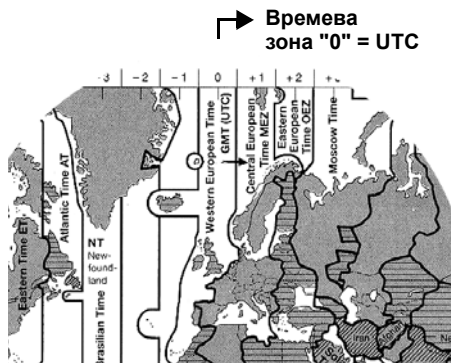

8 Времеви зони в Европа

UTC-времето съответства на времевата зона "0" на разделеното на 24 времеви зони (-12 ... 0 ... +12) земно кълбо.

При фабричните настройки часът на дисплея по принцип е настроен според UTC-време. Чрез функцията от менюто можете да настроите местното време.

➔ Вижте "Настройка на населено място" на стр. 65.

Преместване на времевите зони	Страни
00:00 (UTC)	UK / P / IRL / IS
+ 01:00 h	A / B / BIH / CZ / D / DK / E / F / H / HR / I / L / M / N / NL / PL / S / SK / SLO / SRB
+ 02:00 h	BG / CY / EST / FIN / GR / LT / LV / RO / TR / UA
+ 03:00 h	RUS

### ► Преизчисление в UTC-време

**UTC-време = Местно време – (ZO + SO)**

ZO = Преместване на времевите зони

SO = Начало на лятното часово време (с края на лятното часово време това преместване отпада)

(ZO + SO) = настроено преместване в DTCSO 1381

### Пример:

Местно време в Германия = 15:30 часа (лятно часово време)

UTC-време = Местно време – (ZO + SO)

= 15:30 часа – (01:00 h + 01:00 h)

**UTC-време = 13:30 Час**

## ■ Поддръжка и грижа

### ► Почистване на DTCSO 1381

Почистете корпуса, дисплея както и функционалните бутони с леко навлажнена кърпа или с почистваща кърпа от микрофибър.



Не използвайте абразивни почистващи препарати, а също и разтворители като разреждители или бензин.

### ► Задължение за проверка на тахографа

Профилактични работи по поддръжката не са необходими за DTCSO 1381. Минимум на всеки две години съобразената с изискванията работа на DTCSO 1381 трябва да се проверява от оторизиран сервиз.

Допълнителни проверки са необходими, когато ...

- се извършват промени по прев. средство, например брой на импулсите или размера на гумите,
- е проведен ремонт на DTCSO 1381,

- се промени регистр. номер на прев. средство,
- UTC-времето се отклонява с повече от 20 минути.



Погрижете се за това, монтажната табелка да се обновява при всяка допълнителна проверка и да съдържа предписаните данни.

Погрижете се за това, в рамките на предписаното задължение захранващото напрежение на DTCSO 1381 като сума да се разделя за повече от 12 месеца, например при разкачване на акумулатора на прев. средство от самото прев. средство.

### ► Поведение при ремонт / Смяна на DTCSO 1381

Оторизираните сервизи могат да свалят данните от DTCSO 1381 и да ги предават на съответното предприятие.

Ако свалянето на запазените данни не е възможно поради дефект, сервизите трябва да връчат на превозвача удостоверение за това.



Архивирайте данните или запазете грижливо удостоверението за евентуални контролни запитвания.

### ► Унищожаване на компонентите като отпадъци



Моля унищожавайте DTCSO 1381 с принадлежащите компоненти на системата според изискванията за унищожаване на отпадъци от контролни уреди на ЕС за съответната страна-членка.

## ■ Технически данни

### ► DTСO 1381

<b>Крайна стойност на диапазона на измерване</b>	220 км/ч (съгласно приложение I B) 250 км/ч (за други ползвания на прев. средство)
<b>Течнокристален дисплей</b>	2 реда с по 16 знака
<b>Температура</b>	Режим: -25 до 70 °C Склад: -40 до 85 °C
<b>Напрежение</b>	24 или 12 волта прав ток
<b>Мощност</b>	Стендбай: При режим типично: max. 30 mA (12 V) max. 4,0 A (12 V) max. 20 mA (24 V) max. 2,5 A (24 V)
<b>EMV / EMC</b>	ECE R10
<b>Термопечатащо устройство</b>	Големина на знаците: 2,1 x 1,5 мм Ширина на печатане: 24 реда/ред Скорост: припл. 15 – 30 мм/сек. Разпечатка на диаграми
<b>Вид защита</b>	IP 54
<b>Възможно спец. оборудване</b>	<ul style="list-style-type: none"> <li>• ADR-вариант</li> <li>• Спец. за клиента бленда, осветление на дисплея и бутоните</li> <li>• Бленда с обслужване с един бутон за настройка на операциите и изхвърляне на картата</li> <li>• Автоматична настройка на операциите след захранване вкл/изкл</li> <li>• Разпечатка и сваляне на данни от v- / n-профили, статусен вход D1/D2</li> <li>• VDO Counter, VDO GeoLoc</li> </ul>

### ► Ролка хартия

<b>Условия на околната среда</b>	Температура: -25 до 70 °C
<b>Размери</b>	Диаметър: припл. 27,5 мм Широчина: 56,5 мм Дължина: припл. 8 м
<b>Номенкл. №</b>	1381.90030300 Оригинални ролки хартия за смяна ще получите от компетентния център за Разпространение & Сервиз.

### ☞ Моля имайте предвид

Използвайте (поръчвайте) само ролки хартия (Оригинална хартия за принтери), на които могат да се видят типа на тахографа (DTСO 1381) със знак за качество "84" и валидния знак за допуск "174" или "189".



## Пиктограми и примери за разпечатка

Обзор на пиктограмите

Обозначение на страните

Примери за разпечатка

Обяснение към примерите за разпечатки

Цел на записа на данни при събития или грешки

Service Only

## ■ Обзор на пиктограмите

Видове режими	
♁	Превозвач
▣	Контрол
⊙	Кормуване
†	Калибриране
⊞	Състояние на готовност

Лица	
♁	Предприятие
▣	Контролен орган
⊙	Водач
†	Сервиз / Контролна станция
⊞	Производител

Операции	
⊞	Време на готовност
⊙	Време на управление
⌂	Време за пауза и почивка
✱	Друго работно време
⌘	Валидно прекъсване
?	Неизвестно

Уреди / Функции	
1	Отвор за поставяне на карти-1; Водач-1

⌘	Отвор за поставяне на карти-2; Водач-2
▣	Карта на тахограф (прочетена)
—	Поставена карта на тахограф; необходимите данни са прочетени
⊞	Час
⌘	Принтер / Разпечатка
⌘	Въвеждане
□	Индикация
†	Регистрацията на данни за местоположението и за прев. средство е включена (напр. VDO GeoLoc *).
⌘	Външно запамятане Сваляне (копиране) на данни
⌘	Тече пренос на данни
⌘	Датчик
⌘	Прев. средство /Транспортна единица / DTСO 1381
⊙	Размер на гумите
⌘	Захранване с напрежение

Разни	
!	Събитие
×	Грешка

⌘	Служебно съобщение / Предупреждения работно време
⌘	Начало на смяна
✱	Нас. място
▣	Сигурност
➤	Скорост
⊞	Време
Σ	Общо / Обобщение
⌘	Край на смяната
⌘	Ръчно въвеждане на дейности на водача

### Специфични условия

OUT	Не е необходим контролен уред
⌘	Престой на ферибот или влак

### Периоди

24h	ежедневно
⌘	ежеседмично
⌘	две седмици
➤	от или до

► **Комбинации от пиктограми**

Разни	
	Нас. място на контрола
	Начално време
	Крайно време
	Начало извън обсег: Не е необходим контролен уред
	Край извън обсег:
	Нас. място при начало на работния ден (начало на смяна)
	Нас. място при край на работния ден (край на смяна)
	От прев. средство
	Разпечатка карта на водача
	Разпечатка прев. средство / DTCSO 1381
	Въвеждане прев. средство / DTCSO 1381
	Индикация карта на водача
	Индикация прев. средство / DTCSO 1381
	Местно време
	Време фирма
	UTC корекция

Карти	
	Карта на водач
	Карта на превозвач
	Контролна карта
	Сервизна карта
	Няма карта

Управление	
	Екип
	Сума на времената на управление за двойните седмици

Разпечатки	
	Дневни операции на водача (дневна стойност) от картата на водача
	Събития и смущения от картата на водача
	Дневни операции на водача (дневна стойност) от DTCSO 1381
	Събития и смущения от DTCSO 1381
	Случаи на превишена скорост
	Технически данни
	Операции на водача
	v-диаграма

	Диаграма статус D1/D2 *
	Профил "Скорост" *
	Профил "Обороти на двигателя" *
	Информация на датчика
	Информация за безопасност

Индикации	
	Дневни операции на водача (дневна стойност) от картата на водача
	Събития и смущения от картата на водача
	Дневни операции на водача (дневна стойност) от прев. средство / DTCSO 1381
	Събития и смущения от прев. средство / DTCSO 1381
	Случаи на превишена скорост
	Технически данни
	Превозвач

Събития	
	Поставяне на невалидна карта за тахограф
	Съвпадение на времена

! 🗺️	Поставяне на карта на водача по време на пътуване
>>	Случаи на превишена скорост
! 📍	Грешка в комуникацията с датчика
! ⚙️	Настройка на времето (от сервиза)
! 🗺️🗺️	Конфликт карти
! 🗺️	Пътуване без валидна карта на водача
! 🗺️📄	Последната процедура с картата не е приключила коректно
! ⚡	Прекъсване на ел.захранването
! 🛡️	Нарушение на сигурността
> 📊	Контрол превишаване на скоростта
! 🗺️📄	Конфликт на движението превозно средство

**Смущения**

× 🗺️	Грешна функция на картата
× 📍	Смущение на индикация
× 🖨️	Смущение на принтер
× 📄	Вътрешно смущение DTCO 1381
× ⚡	Смущение при сваляне

× 📍	Смущение на датчик
× 📍📍	MS = Independent Motion Signal (независим сигнал за движение). Липсва независим сигнал за движение

**Предупреждение за време на управление**

🕒	Пауза!
---	--------

**Ръчен процес на въвеждане**

🔍/✖️/🗺️	Въвеждане "Операции"
?	Въвеждане "Неизвестна операция"
📍?	Въвеждане "Нас. място" при край на смяната
📍? 🗺️	Въвеждане "Нас. място" при начало на смяната

**Служебни съобщения**

🗺️	Грешно въвеждане
🗺️	Достъп до менюто не е възможен
🗺️🗺️	Моля въвеждане
🗺️🖨️	Разпечатка невъзможна
🗺️🖨️	Капак отворен
🗺️🗺️🗺️	Няма хартия

🗺️🖨️🚫	Разпечатка забавена
🗺️🗺️	Повредена карта
🗺️🗺️	Фалшива карта
🗺️🗺️	Изхвърляне невъзможно
🗺️🗺️🚫	Процесът забавен
🗺️🗺️?	Записването непостоянно
🗺️📄	Смущение на уреда
🗺️🗺️1	Невалидно в дни ...
🗺️🗺️📅	Калибриране в дни ...
🗺️🗺️⚡1	Сваляне на данни от картата на водача след ... дни

**VDO Counter \***

🕒	Оставащо време на управление
🕒🕒	Начало на следващото време на управление
🕒🕒🕒	Бъдещо време на управление
🕒🕒	Оставащо време за пауза / почивка
🕒🕒	Оставащо време до започване на дневното, седмичното време за почивка

## ■ Обозначение на страните

Даване на стойност	
A	Австрия
AL	Албания
AND	Андора
ARM	Армения
AZ	Азербайджан
B	Белгия
BG	България
BIH	Босна и Херцеговина
BY	Белорусия
CH	Швейцария
CY	Кипър
CZ	Чешка република
D	Германия
DK	Дания
E	Испания <sup>1)</sup>
EC	Европейска общност
EST	Естония
EUR	Останалата част на Европа
F	Франция
FIN	Финландия
FL	Лихтенщайн

FR/FD	Фароезия
GE	Грузия
GR	Гърция
H	Унгария
HR	Хърватска
I	Италия
IRL	Ирландия
IS	Исландия
KZ	Казахстан
L	Луксембург
LT	Литва
LV	Латвия
M	Малта
MC	Монако
MD	Република Молдова
MK	Македония
MNE	Черна гора
N	Норвегия
NL	Холандия
P	Португалия
PL	Полша
RO	Румъния

RSM	Сан Марино
RUS	Руска федерация
S	Швеция
SK	Словакия
SLO	Словения
SRB	Сърбия
TM	Туркменистан
TR	Турция
UA	Украйна
UK	Обединено кралство, Алдърней, Гърнсей, Джърси, Остров Ман, Гибралтар
UZ	Узбекистан
V	Град Ватикана
WLD	Останалия свят

1) ➔ Вижте “Обозначение на региони” на стр. 94.

► Обозначение на региони

Даване на стойност – Испания

AN	Андалусия
AR	Арагония
AST	Астурия
C	Кантабрия
CAT	Каталония
CL	Кастилия-Леон
CM	Кастилия-Ла Манча
CV	Валенция
EXT	Екстремадура
G	Галиция
IB	Балеарски острови
IC	Канарски острови
LR	Ла Риоха
M	Мадрид
MU	Мурсия
NA	Навара
PV	Баския

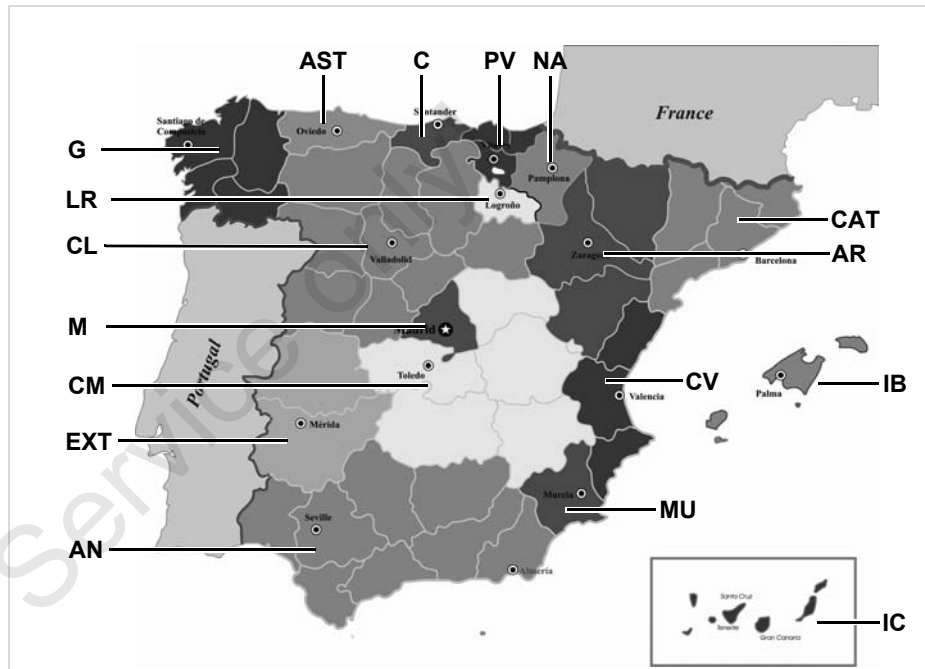

■ Примери за разпечатка

► Разпечатка за деня на картата на водача

1 ▼ 26.11.2015 14:55 (UTC)

2 24h▼

3 Schmitt  
Peter  
ID /12345678901234 5 6

3a Rosenz  
Winfried  
DK /45678901234567 7 8  
04.01.2016

4 A ABC12345678901234  
D /VS VM 612

5 B Continental Automotive  
GmbH  
1381.12345678901

6 T NFZ-Profi Service & Ve  
rtrieb  
TD /87654321087654 3 2  
T 02.04.2014

7 ID /12345678901234 5 6  
D 11.11.2015 11:11 ▼

8 25.11.2015 310

8a ? 00:00 06h00  
D 06:00 00h17

8b A D /VS VM 612  
95 872 km

8c \* 06:17 00h45  
\* 07:02 00h39 00  
\* 07:41 01h19 00  
95 958 km: 86 km

8e

8a ? 09:00 00h24

8b A S /LCR 243  
205 002 km

8c D 09:24 02h30 00  
\* 11:54 00h39

8a ? 12:33 00h10

8c D 12:43 02h27  
H 15:10 01h12  
D 16:22 00h16  
D 16:38 00h42  
16:38

8d D 17:20 00h52  
\* 18:12 00h24  
H 18:36 00h02  
205 408 km: 231 km

8e

8a ? 18:38 05h22

11 D 06:00 D  
95 872 km  
H 09:00 D  
95 958 km  
D 09:24 D  
205 002 km  
H 12:33 D  
205 177 km  
D 12:43 D  
205 177 km

11a

11d H 18:38 CH  
205 408 km  
D 04h54 317 km  
\* 02h27 D 03h29  
H 01h14 ? 11h56  
00 04h28

12 !x D 0 10.11.2015 12:45  
00h04  
A D /VS VM 612

12c !D 0 05.08.2015 09:23  
!34 ( 0) 00h01  
A D /VS VM 612

13 A D /VS VM 612  
!xA

13c >> 5 15.11.2015 16:42  
( 2) 00h12  
D /98765432109876 5 4  
D /12345678901234 5 6

13c >> 4 15.10.2015 11:10  
( 85) 00h30  
D /45678901234567 7 8  
D /12345678901234 5 6  
\* D 0 10.11.2015 12:45  
00h04  
D /45678901234567 7 8

21 Friedrichshafen  
Schmitt Peter  
Rosenz Winfried

Особеност при "Разпечатка за деня на картата на водача"

**8f**

```

    12345678901234 5 6
    11.11.2015 11:11
    -----
    25.11.2015 310
    -----
    ----- ? !ee ? -----
    -----
    ? 00:00 06h00
    * 06:00 00h17
    -----
    1
    
```

**8g**

```

    A D /VS VM 612
    95 872 km
    * 06:17 00h45
    * 07:02 00h39 ee
    e 07:41
    -----
    ----- kmΣ----- km
    -----
    * 06:00 D
    95 872 km
    e 00h00 km
    
```

**8h**

```

    -----
    -----
    25.11.2015 310
    -----
    -----OUT-----
    -----
    1
    A D /VS VM 612
    95 872 km
    H 00:00 07h02
    * 07:02 00h39
    
```

► Събития /Грешки от картата на водача

**1**

```

    ▼ 11.11.2015 11:11 (UTC)
    -----
    !x▼
    -----
    2
    □ Schmitt
    Peter
    -----
    3
    □ 12345678901234 5 6
    -----
    3a
    e Rosenz
    Winfried
    -----
    4
    eDK /45678901234567 7 8
    04.01.2016
    -----
    A ABC12345678901234
    D /VS VM 612
    -----
    12a
    !+ 04.04.2015 02:14
    06h03
    -----
    A S /LCR 243
    -----
    12c
    !e 04.11.2015 18:12
    00h01
    -----
    A D /VS VM 612
    -----
    !e 10.02.2015 08:12
    00h05
    -----
    A D /S VD 432
    -----
    !+ 12.12.2014 10:15
    00h10
    -----
    A D /VS VM 612
    -----
    !L 10.05.2015 08:45
    00h01
    -----
    A D /VS VM 612
    
```

**12c**

```

    ↓
    ! 05.08.2015 09:23
    122 00h01
    -----
    A D /VS VM 612
    -----
    ! 17.04.2015 16:04
    111 01h02
    -----
    A D /VS VM 612
    -----
    12b
    x 10.11.2015 12:45
    00h04
    -----
    A D /VS VM 612
    -----
    12c
    x 11.02.2015 18:02
    00h03
    -----
    A D /VS VM 612
    -----
    xL 20.12.2014 01:54
    00h04
    -----
    A D /S VD 432
    -----
    21
    * VM
    □ Schmitt Peter
    .....
    e Rosenz Winfried
    .....
    
```



► Разпечатка за деня на прев. средство

1 ▼ 27.11.2015 16:55 (UTC)  
 2 24hA▼  
 3 □ Schmitt  
 Peter  
 □ID /12345678901234 5 6  
 A ABC12345678901234  
 D /VS VM 612  
 4 □  
 5 □ Continental Automotive  
 GmbH  
 1381.12345678901  
 6 T NFZ-Profi Service & Ve  
 rtrieb  
 TID /87654321087654 3 2  
 T 02.04.2014  
 7 □ID /12345678901234 5 6  
 □ 11.11.2015 11:11 □▼  
 9 25.11.2015  
 95 872 - 96 284 km  
 10 -1-  
 10a □ 95 872 km  
 H 00:00 06h17  
 95 872 km 0 km  
 10b □ Rosenz  
 Winfried  
 □DK /45678901234567 7 8  
 04.01.2015  
 10c A+S /LCR 243  
 24.11.2013 18:54  
 10d 95 872 km M

10e \* 06:17 00h45  
 \* 07:02 00h39 □□  
 10g □ 07:41 01h19 □□  
 95 958 km 86 km  
 10a □ 95 958 km  
 \* 09:00 00h05  
 95 958 km 0 km  
 10b □ Mustermann  
 Heinz-Dieter  
 □F /12345678901234 5 6  
 16.06.2015  
 10c A+D /M MS 680  
 24.11.2015 18:54  
 10d 95 958 km  
 \* 09:05 00h25  
 □ 09:30 02h55  
 10f □ 12:25 01h18  
 12:25 -  
 10e □ 13:43 00h03  
 \* 13:46 00h02 □□  
 10g □ 13:48 00h45 □□  
 \* 14:33 00h35 □□  
 H 15:08 01h02 □□  
 96 206 km 248 km  
 □ 96 206 km  
 H 16:10 00h20  
 96 206 km 0 km  
 □ Anton  
 Max  
 □A /56789567895678 9 5  
 25.10.2015

A+D /VS VM 612  
 25.11.2015 16:30  
 96 206 km  
 □ 16:30 00h56  
 \* 17:26 01h11  
 96 274 km 68 km  
 □ 96 274 km  
 \* 18:37 00h23  
 10a □ 19:00 00h21  
 H 19:21 04h39  
 96 284 km 10 km  
 10h -2-  
 10a □ 95 872 km  
 H 00:00 07h02  
 H 00:00 07h02  
 11 □  
 11b 1□ -  
 □ 00h21 10 km  
 \* 00h28 □ 00h00  
 H 11h16  
 11c 2□ -  
 \* 00h00 □ 12h16  
 H 07h02  
 11e □ Rosenz  
 Winfried  
 □DK /45678901234567 7 8  
 H\*09:00 0  
 95 958 km  
 □ 01h19 86 km  
 \* 01h24 □ 00h00  
 H 00h00  
 □□ 01h58

↓

**13** !xA  
!e 1 25.11.2015 19:01  
( 1) 00:20

**13c** >> 5 15.11.2015 16:42  
( 2) 00h12  
e /98765432109876 5 4  
eF /12345678901234 5 6

x 0 10.11.2015 12:45  
00h04  
eDK /45678901234567 7 8

**21** Lindau  
Schmitt Peter

Особеност при "Разпечатка за деня на прев. средство"

**10i** 1  
OUT

e Rosenz  
Winfried  
eDK /45678901234567 7 8  
04.01.2016  
A+S /LCR 243

► Събития / Грешки на прев. средство

**1** 24.10.2015 16:07 (UTC)

**2** !xA

**3** Schmitt  
Peter

**4** A ABC12345678901234  
D /US VM 612

**13a** ! 0 10.08.2015 08:12  
( 0) 00h01  
eDK /12345678901234 5 6  
eF /12345678901234 5 6

**13c** ! 0 10.08.2015 08:20  
( 0) 00h03  
eDK /12345678901234 5 6  
eF /12345678901234 5 6

!e 1 15.10.2015 07:02  
( 1) 00h54

!e 2 15.10.2015 07:02  
( 1) 00h54

!e 3 15.03.2014 07:56  
( 1) 00h01  
eF /12345678901234 5 6  
eB /22335578901234 1 2

>> 4 15.10.2015 11:10  
( 95) 00h30  
eDK /45678901234567 7 8  
eF /12345678901234 5 6

↓

**13b** ! 0 17.04.2015 16:04  
117 ( 0) 01h02  
eDK /45678901234567 7 8  
eF /12345678901234 5 6  
TUK /54321987654321 9 8

! 0 05.08.2015 09:23  
122 ( 0) 00h01  
eDK /45678901234567 7 8

**13c** x 0 10.08.2015 07:00  
00h02  
eDK /12341234123412 3 4

x 0 05.05.2014 07:15  
00h14  
eDK /12345678901234 5 6  
eF /12345678901234 5 6

x 6 05.05.2014 07:15  
00h14  
eDK /12345678901234 5 6  
eF /12345678901234 5 6

x 0 12.09.2015 21:00  
00h01

x 0 02.06.2015 21:00  
00h30  
eDK /12341234123412 3 4

**21** Lindau  
Schmitt Peter

## ► Случаи на превишена скорост

1	▼ 24.10.2015 14:50 (UTC)
2	>>▼ 90 km/h
3	○ Mustermann Heinz-Dieter eMF /12345678901234 5 6 16.06.2015
4	A ABC12345678901234 D /VS VM 612
19	>13.03.2015 14:15 >>17.04.2015 17:44 ( 7)
20	>>24.05.2014 14:02 00h06 98 km/h 92 km/h ( 1)
20c	○ Förster Thomas eMD /98765432109876 5 4
20a	>>15.10.2015 11:10 00h30 98 km/h 95 km/h ( 95)
	○ Rosenz Winfried eMDK /45678901234567 7 8
20b	>>16.05.2015 17:10 00h15 94 km/h 92 km/h ( 12)
20c	○ Mustermann Heinz-Dieter eMF /12345678901234 5 6
21	○ ..... ○ ..... ○ Mustermann Heinz

## ► Технически данни

1	▼ 25.10.2015 14:50 (UTC)
2	To▼
3	○ Spedition Mustermüller eMD /12341234123412 3 4
3a	○ Mustermann Heinz-Dieter eMF /12345678901234 5 6 16.06.2015
4	A ABC12345678901234 D /VS VM 612
14	B Continental Automotive GmbH H.-Hertz-Str.45 78052 WS-Villingen 1381.12345678901234567 e1-84 12345678 2015 V xxxx 17.04.2015
15	ll 87654321 e1-175 08.03.2014
16	T Fa. Mustermann & NFZ- Hersteller Schillerstr. 10 Muster kirchen
16a	TMD /45678901234567 8 9 21.01.2015
16b	T 08.03.2014 (1) A ABC12345678901234

	↓
	~~~~~
	w 8 000 Imp/km
	k 8 000 Imp/km
	l 3 050 mm
	e 315/70/R22.5
	> 90 km/h
	0 - km
17	!e 08.03.2014 14:00 e 08.03.2014 15:00 T Fa. Mustermann & NFZ- Hersteller Schillerstr. 10 Muster kirchen TMD /45678901234567 8 9 21.01.2015
17a	!e 28.08.2014 13:00 e 28.08.2014 13:26 T Kienzle ARGO GMBH Bismarckstr. 19 Berlin -Stealitz TMD /89012345678901 5 6 19.10.2015
18	! 18.10.2015 06:34 x 30.09.2015 18:15 - ATTACHMENT
25	SWUM V xxx.xx
26	CAN: 1 Source: speed Gain: 0.00390625 Factor: 0.926
27	CR(EU) No.1266/2009: XX
28	Seal: ??????? Seal: ???????

► Операции на водача

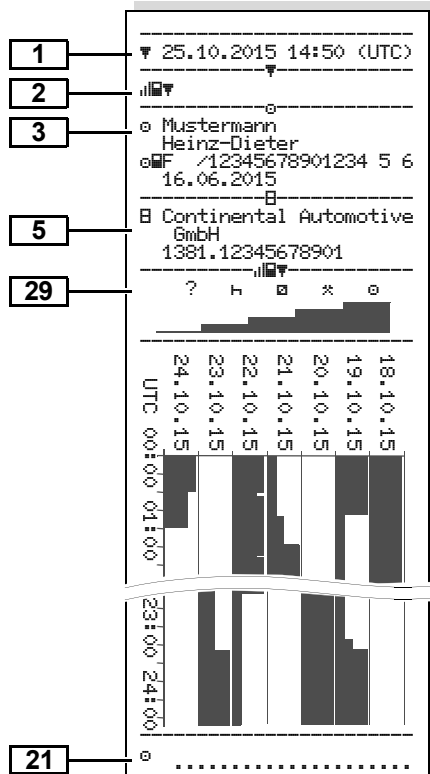

► v-диаграма

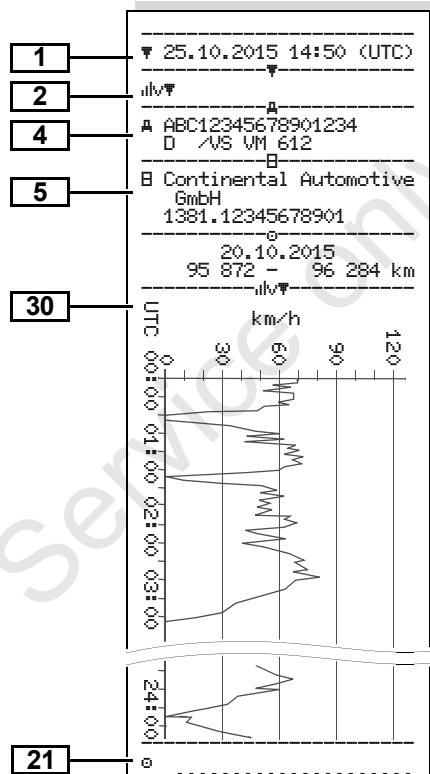

► Диаграма статус D1/D2 \*

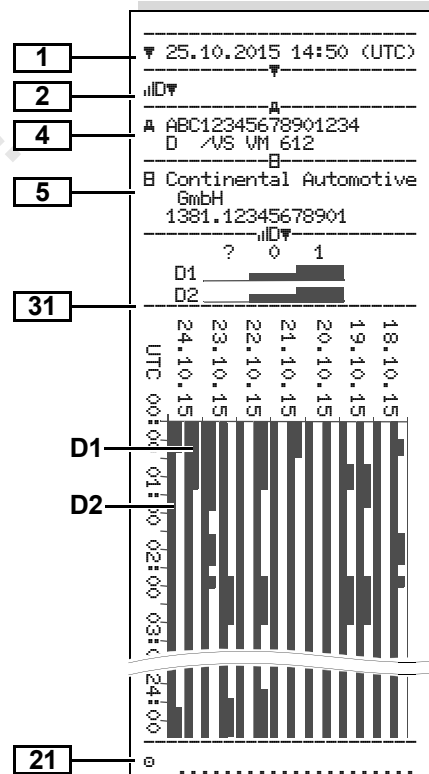

## ► Профил "Скорост"\*

1	▼ 27.11.2015 17:05 (UTC)
2	%v▼
3	♻ Spedition Mustermüller ♻ /12341234123412 3 4
4	A ABC12345678901234 D /VS VM 612
	○
	○ 25.11.2015 00:00 25.11.2015 06:17
	--- km/h
	112 <=v< 221 00h00
22	○ Mustermann Heinz-Dieter 25.11.2015 18:37 26.11.2015 00:00
	--- km/h
23	0 <=v< 1 05h02 1 <=v< 10 00h01 10 <=v< 16 00h02 16 <=v< 24 00h04 24 <=v< 32 00h05 32 <=v< 40 00h05 40 <=v< 48 00h04 48 <=v< 56 00h00 56 <=v< 64 00h00 64 <=v< 72 00h00 72 <=v< 80 00h00 80 <=v< 88 00h00 88 <=v< 96 00h00 96 <=v< 104 00h00 104 <=v< 112 00h00 112 <=v< 221 00h00
21	○ .....

## ► Профил "Обороти на двигателя"\*

1	▼ 27.11.2015 17:05 (UTC)
2	%n▼
3	♻ Spedition Mustermüller ♻ /12341234123412 3 4
4	A ABC12345678901234 D /VS VM 612
	○
	○ 25.11.2015 00:00 25.11.2015 06:17
	--- rpm
	3281 <=n< * 00h00
22	○ Mustermann Heinz-Dieter 25.11.2015 18:37 26.11.2015 00:00
	--- rpm
24	0 <=n< 1 05h02 1 <=n< 234 00h00 234 <=n< 469 00h00 469 <=n< 703 00h00 703 <=n< 938 00h00 938 <=n< 1172 00h00 1172 <=n< 1406 00h03 1406 <=n< 1641 00h03 1641 <=n< 1875 00h04 1875 <=n< 2109 00h09 2109 <=n< 2344 00h02 2344 <=n< 2578 00h00 2578 <=n< 2812 00h00 2812 <=n< 3047 00h00 3047 <=n< 3281 00h00 3281 <=n< * 00h00
21	○ .....

## ► Разпечатка в местно време

32	!!! No less! printout!!!
33	⊕+ 25.11.2015 01:00 ⊕+ 26.11.2015 01:00 UTC +01h00
34	▼ 26.11.2015 15:55 (LOC)
35	24h▼*
	○
	○ Rosenz Winfried ♻DK /45678901234567 7 8 04.01.2016
	A ABC12345678901234 D /VS VM 612
	B Continental Automotive GmbH 1381.12345678901
	T NFZ-Profi Service & Ve rtrieb
	TMD /87654321087654 3 2 T 02.04.2014
	♻ /12345678901234 5 6 ♻ 11.11.2015 12:11 ▼

## ■ Обяснения към примерите за разпечатки

☞ По желание разпечатката може да има специфично за фирмата лого.

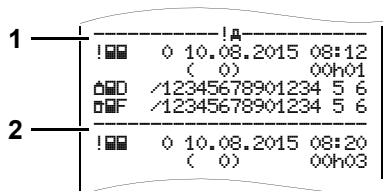

Всяка разпечатка се състои от стоящи една до друга редици от различни блокове данни, които се документират от блокови идентификатори (1).

Един блок данни съдържа един или повече записи данни, които се документират от един идентификатор записи данни (2).

9

Непосредствено след един блокови идентификатор не се разпечатва идентификатор записи данни!

### ► Легенда на блокове данни

<b>1</b>	Дата и часово време на разпечатката в UTC-време
<b>2</b>	<p>Вид на разпечатката:</p> <p>24h = Разпечатка за деня на картата на водача</p> <p>!x = Събития /Грешки от картата на водача</p> <p>24hD = Разпечатка за деня операции на водача от DTCO 1381</p> <p>!xD = Разпечатка за деня на DTCO 1381</p> <p>&gt;&gt; = Случаи на превишена скорост</p> <p>Настроената стойност на законно допустимата максимална скорост се принтира допълнително.</p> <p>T = Технически данни</p> <p>   = Операции на водача</p> <p>  v = v-диаграма</p> <p>Опционални разпечатки:</p> <p>  D = Диаграма статус D1/D2 *</p> <p>%v = Профил "Скорост" *</p> <p>%n = Профил "Обороти на двигателя" *</p>

<b>3</b>	<p>Данни за притежателя на поставената в тахографа карта:</p> <p>☒ = Контролен орган</p> <p>☑ = Водач</p> <p>☛ = Предприятие</p> <p>☒ = Сервиз / Контролна станция</p> <ul style="list-style-type: none"> <li>• Фамилия</li> <li>• Име</li> <li>• Разпознаване на картата</li> <li>• Картата валидна до ...</li> </ul> <p>При не индивидуални карти за тахограф вместо името се отпечатва името на контролната инстанция, на предприятието или на сервиза.</p>
<b>3а</b>	Данни за притежателя на другата карта за тахограф
<b>4</b>	<p>Разпознаване на прев. средство:</p> <ul style="list-style-type: none"> <li>• Идентификационен номер прев. средство</li> <li>• Допускаща страна-членка и регистрация на прев. средство</li> </ul>



5	Разпознаване на тахографа: <ul style="list-style-type: none"> <li>• Производител на тахографа</li> <li>• Номер на частите на тахограф DTСO 1381</li> </ul>
6	Последно калибриране на тахографа: <ul style="list-style-type: none"> <li>• Име на сервиса</li> <li>• Разпознаване на картата на сервиса</li> <li>• Дата на калибриране</li> </ul>
7	Последен контрол: <ul style="list-style-type: none"> <li>• Разпознаване на контролната карта</li> <li>• Дата, часово време и вид на контрола</li> </ul> ■ = Сваляне от картата на водача † = Сваляне от DTСO 1381 ‡ = Печат □ = Индикации
8	Списък на операциите на водача в последователността на възникване: <ul style="list-style-type: none"> <li>• Календарен ден на разпечатката и брояч на присъствие (брой на дните, в които е използвана картата.)</li> </ul>

8a	? = Период, карта не поставена: <ul style="list-style-type: none"> <li>• Ръчно въведена дейност след поставяне на картата на водача с пиктограма, начало и продължителност.</li> </ul>
8b	Поставяне на картата на водача в мястото на поставяне (отвор за поставяне на карти-1 или отвор за поставяне на карти-2): <ul style="list-style-type: none"> <li>• Допускаща страна-членка и регистрация на прев. средство</li> <li>• Състояние на километража при поставяне на картата</li> </ul>
8c	Операции на картата на водача: <ul style="list-style-type: none"> <li>• Начало и продължителност, както и статус на воденето на прев. средство</li> <li>• ☞ = Режим работа в екип</li> </ul>
8d	Специфични условия: <ul style="list-style-type: none"> <li>• Време за въвеждане и пиктограма, в примера: Ферибот или влак</li> </ul>

8e	Изваждане на картата на водача: <ul style="list-style-type: none"> <li>• Състояние на километража и изминат пътен участък от последното поставяне насам</li> </ul>
8f	<b>Внимание:</b> Възможна нетрайност в записването на данни, тъй като този ден е запамен двойно на картата.
8g	Операцията не е приключена: <ul style="list-style-type: none"> <li>• При разпечатка с поставена карта на водача продължителността на операцията и обобщенията за деня могат да бъдат непълни.</li> </ul>
8h	Специфичното условие "OUT of score" бе включено в началото на деня.
9	Начало на представянето във вид на списък на операциите на водача в DTСO 1381: <ul style="list-style-type: none"> <li>• Календарен ден на разпечатката</li> <li>• Състояние на километража в 00:00 часа и 23:59 часа</li> </ul>





<b>10</b>	Хронология на всички операции на отвора за поставяне на карти-1
<b>10a</b>	Период, в който картата на водача е била поставена в отвора за поставяне на карти-1: <ul style="list-style-type: none"> <li>Състояние на километража в началото на периода</li> <li>Настроена(и) операция(и) в този период</li> <li>Състояние на километража в края на периода и изминат пътен участък</li> </ul>
<b>10b</b>	Поставяне на картата на водача: <ul style="list-style-type: none"> <li>Име на водача</li> <li>Малко име на водача</li> <li>Разпознаване на картата</li> <li>Картата валидна до ...</li> </ul>
<b>10c</b>	<ul style="list-style-type: none"> <li>Допускаща страна-членка и служебна регистрация на предишното прев. средство</li> <li>Дата и часovo време на изваждането на картата от предишното прев. средство</li> </ul>

<b>10d</b>	<ul style="list-style-type: none"> <li>Състояние на километража при поставяне на картата на водача M = Проведено е ръчно въвеждане</li> </ul>
<b>10e</b>	Списък на операциите: <ul style="list-style-type: none"> <li>Пиктограма на операцията, начало и продължителност, както и статус на воденето на прев. средство ☞ = Режим работа в екип</li> </ul>
<b>10f</b>	Въвеждане на специфични условия: <ul style="list-style-type: none"> <li>Време за въвеждане и пиктограма на условието ⚡ = Преминаване на ферибот или пътуване с влак OUT+ = Началото (Не е необходим контролен уред) +OUT = Край</li> </ul>
<b>10g</b>	Изваждане на картата на водача: <ul style="list-style-type: none"> <li>Състояние на километража и изминат пътен участък</li> </ul>
<b>10h</b>	Хронология на всички операции на отвора за поставяне на карти-2

<b>10i</b>	Специфичното условие "OUT of score" бе включено в началото на деня.
<b>11</b>	Обобщение за деня
<b>11a</b>	Въведени населени места: <ul style="list-style-type: none"> <li>⚡ = Часовo време на начало със страна и при необх. регион</li> <li>⚡ = Часовo време на край със страна и при необх. регион</li> <li>Състояние на километража на прев. средство</li> </ul>
<b>11b</b>	Обобщение на периодите от време без карта на водача в отвор за поставяне на карти-1: <ul style="list-style-type: none"> <li>Въведени нас. места в хронологична последователност (в примера без вписване)</li> <li>Общи операции на отвора за поставяне на карти-1</li> </ul>



<b>11c</b>	<p>Обобщение на периодите от време "без карта на водача" в отвор за поставяне на карти-2:</p> <ul style="list-style-type: none"> <li>• Въведени нас. места в хронологична последователност (в примера без вписване)</li> <li>• Общи операции на отвора за поставяне на карти-2</li> </ul>
<b>11d</b>	<p>Обобщение за деня "Общи стойности на операциите" от картата на водача:</p> <ul style="list-style-type: none"> <li>• Общо време на управление и изминат пътен участък</li> <li>• Общо време за работа и готовност</li> <li>• Общо време за почивка и неизвестно време</li> <li>• Общо време на дейностите в екип</li> </ul>

<b>11e</b>	<p>Обобщение на операциите, подредени хронологично по водачи (за всеки водач, сумирано за двата отвора за поставяне на карти):</p> <ul style="list-style-type: none"> <li>• Име, малко име, разпознаване на картата на водача</li> <li>•  = Часово време на начало със страна и при необх. регион</li> <li>•  = Часово време на край със страна и при необх. регион</li> <li>• Операции от този водач: общо време на управление и изминат пътен участък, общо време за работа и готовност, общо време за почивка, общо време за дейностите в екип.</li> </ul>
<b>12</b>	<p>Списък на последните пет запаметени събития или смущения от картата на водача.</p>





<b>12a</b>	<p>Списък на всички запаметени събития от картата на водача подредени по вид, грешка и дата.</p>
<b>12b</b>	<p>Списък на всички запаметени смущения от картата на водача подредени по вид, грешка и дата.</p>
<b>12c</b>	<p>Запис данни на събитието или на смущението.</p> <p><i>Ред 1:</i></p> <ul style="list-style-type: none"> <li>• Пиктограма на събитието или на смущението.</li> <li>• Дата и начало</li> </ul> <p><i>Ред 2:</i></p> <ul style="list-style-type: none"> <li>• Събития, които принадлежат към нарушения на сигурността се дешифрират с допълнително кодиране.</li> <li>➔ Вижте "Цел на записа на данни при събития или грешки" на стр. 110.</li> <li>• Продължителност на събитието или на смущението.</li> </ul>

<b>12c</b>	<p><i>Ред 3:</i></p> <ul style="list-style-type: none"> <li>• Допускаща страна-членка и служебна регистрация на прев. средство, в което са настъпили събитията или смущенията.</li> </ul>
<b>13</b>	<p>Списък на последните пет запаметени или още активни събития/смущения на DTCSO 1381.</p>
<b>13a</b>	<p>Списък на всички записани или трайни събития на DTCSO 1381.</p>
<b>13b</b>	<p>Списък на всички записани или трайни смущения на DTCSO 1381.</p>
<b>13c</b>	<p>Запис данни на събитието или на смущението.</p> <p><i>Ред 1:</i></p> <ul style="list-style-type: none"> <li>• Пиктограм на събитието или на смущението.</li> <li>• Кодиране цел на запис данни. <ul style="list-style-type: none"> <li>➔ Вижте “Цел на записа на данни при събития или грешки” на стр. 110.</li> </ul> </li> <li>• Дата и начало</li> </ul>

<p><i>Ред 2:</i></p> <ul style="list-style-type: none"> <li>• Събития, които принадлежат към нарушения на сигурността, се дешифрират с допълнително кодиране. <ul style="list-style-type: none"> <li>➔ Вижте “Кодиране за точно описание” на стр. 112.</li> </ul> </li> <li>• Брой на подобни събития през този ден <ul style="list-style-type: none"> <li>➔ Вижте “Брой на подобните събития” на стр. 111.</li> </ul> </li> <li>• Продължителност на събитието или на смущението.</li> </ul> <p><i>Ред 3:</i></p> <ul style="list-style-type: none"> <li>• Разпознаване на поставената(ите) в началото или в края на събитието или смущението карта(и) на водача (максимум четири вписвания).</li> <li>• “---” се появява, когато не е поставена карта на водача.</li> </ul>
----------------------------------------------------------------------------------------------------------------------------------------------------------------------------------------------------------------------------------------------------------------------------------------------------------------------------------------------------------------------------------------------------------------------------------------------------------------------------------------------------------------------------------------------------------------------------------------------------------------------------------------------------------------------------------------------------------------------------------------------------------------------------------------------------------------------------------------------------------------

<b>14</b>	<p>Разпознаване на тахографа:</p> <ul style="list-style-type: none"> <li>• Производител на тахографа</li> <li>• Адрес на производителя на тахографа</li> <li>• Номер на частите</li> <li>• Номер на разрешителното за модификация</li> <li>• Сериен номер</li> <li>• Година на производство</li> <li>• Версия и дата на инсталация на програмата за оперативно обслужване</li> </ul>
<b>15</b>	<p>Разпознаване на датчика:</p> <ul style="list-style-type: none"> <li>• Сериен номер</li> <li>• Номер на разрешителното за модификация</li> <li>• Дата на първи монтаж (първо свързване с DTCSO 1381)</li> </ul>
<b>16</b>	<p>Данни калибриране</p>
<b>16a</b>	<p>Списък на данни калибриране (в записи данни):</p> <ul style="list-style-type: none"> <li>• Име и адрес на сервиза</li> <li>• Разпознаване на картата на сервиза</li> <li>• Сервизната карта валидна до ...</li> </ul>

<p><b>16b</b></p>	<ul style="list-style-type: none"> <li>Дата и цел на калибрирането:             <ul style="list-style-type: none"> <li>1 = Активиране; Записване на известни данни калибриране към момента на активиране</li> <li>2 = Първи монтаж; първо калибриране след активиране на DTCSO 1381</li> <li>3 = Монтаж след ремонт – уред за смяна; първи данни калибриране в прев. средство в момента</li> <li>4 = Редовна допълнителна проверка; данни калибриране на доп. проверка</li> <li>5 = Въвеждане на служебна регистрация от превозвача</li> <li>6 = IMS-изключване</li> </ul> </li> <li>Идентификационен номер прев. средство</li> <li>Допускаща страна-членка и служебна регистрация</li> <li>и = Характеристичен коефициент на прев. средство</li> <li>к = Настроена в DTCSO 1381 константа за приравняване на скоростта</li> </ul>	<p><b>1</b> = Действителен размер на гумите</p> <p><b>⊕</b> = Размер на гумите</p> <p><b>⌘</b> = Законно допустима максимална скорост</p> <p>Старо и ново състояние на километража</p>	<p><b>17</b> Настройки на времето</p>	<p><b>18</b></p>	<p>Най-актуалното записано събитие и най-актуалното смущение:</p> <ul style="list-style-type: none"> <li>! = Най-скорошно събитие, дата и часово време</li> <li>× = Най-скорошно смущение, дата и часово време</li> </ul>
		<p><b>17a</b></p>	<p>Списък на наличните данни за настройка на времето:</p> <ul style="list-style-type: none"> <li>Дата и часово време, стари</li> <li>Дата и часово време, променени</li> <li>Име на сервиза, който е настроил времето</li> <li>Адрес на сервиза</li> <li>Разпознаване на картата на сервиза</li> <li>Сервизната карта валидна до ...</li> </ul> <p><b>Забележка:</b> В 2. запис данни се вижда, че настроеното UTC-време е коригирано от оторизиран сервиз.</p>	<p><b>19</b></p>	<p>Информации при контрола "Превишаване на скоростта":</p> <ul style="list-style-type: none"> <li>Дата и часово време на последния контрол</li> <li>Дата и часово време на първото превишаване на скоростта от последния контрол насам както и брой на следващите превишения.</li> </ul>
				<p><b>20</b></p>	<p>Първо превишаване на скоростта след последното калибриране.</p>
				<p><b>20a</b></p>	<p>5-те най-съществени надвишения на скоростта през последните 365 дни.</p>
				<p><b>20b</b></p>	<p>Последните 10 записани превишавания на скоростта. При това се запаметяват най-съществените превишавания на скоростта за деня.</p>

<b>20c</b>	<p>Вписвания при случаи на превишена скорост (хронологично подредени според най-високата Ш-скорост):</p> <ul style="list-style-type: none"> <li>• Дата, часово време и продължителност на превишаването</li> <li>• Най-висока и Ш-скорост на превишаването, брой на подобни събития през този ден.</li> <li>• Име на водача</li> <li>• Малко име на водача</li> <li>• Разпознаване на картата на водача</li> </ul> <p><b>Забележка:</b> Когато в даден блок не съществува запис данни за превишаване на скоростта, се появява "&gt;&gt;----".</p>
<b>21</b>	<p>Ръкописни данни:</p> <ul style="list-style-type: none"> <li>•  = Нас. място на контрола</li> <li>•  = Подпис на контрольора</li> <li>•  = Начално време</li> <li>•  = Крайно време</li> <li>•  = Подпис на водача</li> </ul>

<b>22</b>	<p>Данни за картодържателя на записания профил:</p> <ul style="list-style-type: none"> <li>• Име на водача</li> <li>• Малко име на водача</li> <li>• Разпознаване на картата</li> </ul> <p><b>Забележка:</b> Липсващи данни за картодържателя означава: в отвора за поставяне на карти-1 не е поставена карта.</p> <ul style="list-style-type: none"> <li>• Начало на записа на профила с дата и часово време</li> <li>• Край на записа на профила с дата и часово време</li> </ul> <p>Създават се нови профили:</p> <ul style="list-style-type: none"> <li>• Посредством поставяне / изваждане на карта от отвора за поставяне на карти-1</li> <li>• Посредством смяна на деня</li> <li>• Посредством корекция на UTC-времето</li> <li>• Посредством прекъсване на напрежението.</li> </ul>
-----------	----------------------------------------------------------------------------------------------------------------------------------------------------------------------------------------------------------------------------------------------------------------------------------------------------------------------------------------------------------------------------------------------------------------------------------------------------------------------------------------------------------------------------------------------------------------------------------------------------------------------------------------------------------------------------------------------------------------------------------------------------------------------------------------------

<b>23</b>	<p>Записване на профили скорости:</p> <ul style="list-style-type: none"> <li>• Списък на дефинирани диапазони скорости и период в този диапазон.</li> <li>• Диапазон: <math>0 \leq v &lt; 1 =</math> Спиране на прев. средство</li> </ul> <p>Профил скорости се разделя на 16 зони. Отделните диапазони могат да се настроят ръчно при инсталацията.</p>
<b>24</b>	<p>Записване профили обороти:</p> <ul style="list-style-type: none"> <li>• Списък на дефинирани диапазони на оборотите на двигателя и период в този диапазон.</li> <li>• Диапазон: <math>0 \leq n &lt; 1 =</math> Двигател изкл</li> <li>• Диапазон: <math>3281 \leq n &lt; x =</math> безкраен</li> </ul> <p>Профил обороти се разделя на 16 зони. Отделните диапазони могат да се настроят ръчно при инсталацията.</p>



<b>25</b>	<p>Специфични за производителя данни:</p> <ul style="list-style-type: none"> <li>• Номер на версията на софтуера за обновяване на модула (SWUM)</li> </ul>
<b>26</b>	<p>Конфигурация на "независимия сигнал за движение"</p> <ul style="list-style-type: none"> <li>• CAN: KAN-БУС шина на прев. средство 1 или 2</li> <li>• Source: Източник на сигнал; скорост = ABS / колело = обороти на колелото / одомерът (GPS) = GPS-уред</li> <li>• Gain: Фактор за пресмятане за приравняването на измервателните единици между "независимия сигнален източник" и сигнала на датчика.</li> <li>• Factor: Фактор за приспособяване към сигнала на датчика</li> </ul>

<b>27</b>	<p>Данни за вградения датчик:</p> <ul style="list-style-type: none"> <li>• OK: Включеният датчик (KITAS2+) съответства с Разпоредбата 161a (CR(EC) №: 1266/2009).</li> <li>• ?: Датчикът трябва да бъде ръчно проверен от оторизиран сервиз.</li> </ul>
<b>28</b>	<p><b>От разр. 2.2:</b> Номера на пломбите на корпуса на DTCO 1381.</p>
<b>29</b>	<p>Записване на операциите:</p> <ul style="list-style-type: none"> <li>• Легенда на символите</li> <li>• От желания ден се прави диаграма на всички операции през последните 7 календарни дни.</li> </ul>
<b>30</b>	<p>Записване на протичането на скоростите на желания ден.</p>
<b>31</b>	<p>Записване на допълнителни работни групи, като използване на синя светлина, сирена и т.н.:</p> <ul style="list-style-type: none"> <li>• Легенда на символите</li> <li>• От избрания ден нататък се прави диаграма на статусните входове D1/D2 на последните 7 календарни дни.</li> </ul>

<b>32</b>	<p><b>Моля имайте пред вид: Разпечатката не е разрешена!</b></p> <p>Според Регламента (напр. задължението за съхранение) разпечатката в местно време не е валидна!</p>
<b>33</b>	<p>Период на разпечатката в местно време:</p> <ul style="list-style-type: none"> <li>• <math>\oplus</math> = Начало на записването</li> <li>• <math>\opl�</math> = Край на записването</li> </ul> <p>UTC <math>\oplus 01h00</math> = Разлика между UTC-време и местно време.</p>
<b>34</b>	<p>Дата и часovo време на разпечатката в местно време (LOC).</p>
<b>35</b>	<p>Вид на разпечатката напр. "24h<math>\oplus</math>" в местно време "<math>\oplus</math>".</p>

## ■ Цел на записа на данни при събития или грешки

При всяко установено събитие или при всяко установено смущение DTCO 1381 регистрира и запазва данните по следните правила.

	00FF	/12345678901234 5 6
	000B	/22335578901234 1 2
1	>>	4 15.10.2015 11:10 ( 45) 00h30
2	00DK	/45678901234567 7 8
	00FF	/12345678901234 5 6

(1) Цел на запис данни

(2) Брой на подобни събития през този ден

Цел на запис данни (1) обозначава, защо са записани събитието или смущението. Събития от същия вид, които възникват многократно през този ден, се появяват на поз. (2).

### ► Кодиране цел на запис данни

Следващият обзор показва събитията и смущенията подредени по вид грешка (причина) и причисляване на цел на запис данни:

Събития		
Пикто / Причина	Цел	
! 00	Конфликт карти <sup>2)</sup>	0
! 0B	Пътуване без валидна карта <sup>2)</sup>	1 / 2 / 7
! 00	Поставяне при пътуване	3
! 0A	Картата не е затворена	0
>>	Скоростта е твърде висока <sup>2)</sup>	4 / 5 / 6
! 07	Прекъсване на напрежението	1 / 2 / 7
! 0L	Смущение на датчик	1 / 2 / 7
! 0L	Конфликт на движението <sup>2)</sup>	1 / 2
! 00	Нарушение на сигурността	0

! 00	Застъпване на времена <sup>1)</sup>	-
! 0B	Карта невалидна <sup>3)</sup>	-

### Смущения

Пикто / Причина	Цел	
× 0B	Смущение на карта	0
× 0A	Смущение на уреда	0 / 6
× 07	Смущение на принтер	0 / 6
× 00	Смущение на индикация	0 / 6
× 07	Смущения при сваляне	0 / 6
× 0L	Смущение на датчик	0 / 6
× 0L	Липсва независим сигнал за движение <sup>4)</sup>	0 / 6

1) Това събитие се запазва само на картата на водача.

2) Това събитие / смущение се запазва само в DTCO 1381.

3) Това събитие не се запазва от DTCO 1381.

4) Само разрешително 2.1.



**Обзор цел на запис данни**

- 0 = Едно от 10-те най-скорошни събития или смущения.
- 1 = Най-дългото събитие от един от последните 10 дни, в които е настъпило събитие.
- 2 = Едно от 5-те най-дълги събития в последните 365 дни.
- 3 = Последното събитие от един от последните 10 дни, в които е настъпило събитие.
- 4 = Най-сериозното събитие от един от последните 10 дни, в които е настъпило събитие.
- 5 = Едно от 5-те най-сериозни събития в последните 365 дни.
- 6 = Първото събитие или първото смущение след последното калибриране.
- 7 = Едно активно събитие или едно продължително смущение.

**Брой на подобните събития**

- 0 = Запаметяването на "Брой подобни събития" не е необходимо за това събитие.
- 1 = На този ден е настъпило събитие от този вид.
- 2 = На този ден са настъпили две събития от този вид и само едно е запаметено.
- n = На този ден са настъпили "n" събития от този вид и само едно е запаметено.

## ► Кодирание за по-точно описание

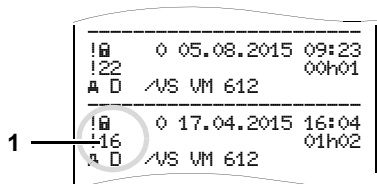

Събития, които принадлежат към нарушения на сигурността "!" се дешифрират с допълнително кодирание (1).

**Случаи на нарушена сигурност при DTCO 1381**

- 10 = Няма други данни
- 11 = Неуспешно установяване на автентичността на датчика
- 12 = Грешка в установяване на автентичността на картата на водача
- 13 = Неразрешена промяна на датчика
- 14 = Грешка в интеграцията, истинността на данните на картата на водача не се гарантира.
- 15 = Грешка в интеграцията, истинността на запаметените данни на потребителя не се гарантира.
- 16 = Вътрешна грешка пренос на данни
- 17 = Неправомерно отваряне на корпуса (разрешително 2.1)
- 18 = Манипулация на хардуера

**Случаи на нарушена сигурност на импулсния датчик**

- 20 = Няма други данни
- 21 = Неуспешно установяване на автентичност
- 22 = Грешка в интеграцията, истинността на запаметените данни не се гарантира.
- 23 = Вътрешна грешка пренасяне на данни
- 24 = Неправомерно отваряне на корпуса
- 25 = Манипулация на хардуера



## ■ Указател на ключовите думи

<b>A</b>			
ADR-вариант .....	14	Въвеждане начало ферибот /	Свързване към интерфейса
Обозначение на уреда .....	14	влак .....	за сваляне на данни .....
Отклонения от функцията .....	16	Въвеждане страната на края .....	27, 39
<b>B</b>		Изход от въвеждане на начало /	<b>K</b>
Варианти на индикации .....	18	край .....	Карта на водач .....
VDO GeoLoc * .....	18	Настройка на населено място .....	Изваждане на картата на водача ..
Извън обсег .....	20	Предприемане на UTC-корекция ..	Поставяне на картата на водача ..
Индикация данни при спряло		Въвеждане на служебна	Карта на водача
превозно средство .....	19	регистрация .....	Данни в картата на водача .....
Индикация на съобщения .....	20	<b>E</b>	Карта на превозвач .....
Понижено и свръхнапрежение .....	21	EC Declaration of Conformity .....	Въвеждане на служебна
Режим стендбай .....	18	<b>З</b>	регистрация .....
Стандартни индикации по време		Законови правила .....	Изваждане на картата на
на пътуване .....	19	Задължения на водача .....	превозвача .....
Състояние на готовност .....	20	Задължения на превозвача .....	Поставяне на картата на
Указания след запалване		Разглеждане на разпечатките .....	превозвача .....
вкл/изкл .....	18	Заличаване на превозвач .....	Функции на картата на
Ферибот или пътуване с влак .....	20	Зареждане на данни на картата на	превозвача .....
Видове режими .....	82	водача .....	Функции на менюто в режим
Режим "Експлоатация" .....	29	Ключ за сваляне .....	"Превозвач" .....
Режим "Превозвач" .....	23	Пренос на данни .....	Карта на превозвача
Вривоопасност .....	9, 27, 39	Софтуер .....	Данни на картата на превозвача ..
Въвеждане .....	63	<b>И</b>	Кarti за тахограф .....
Въвеждане на страната на		Индикаторен инструмент .....	Автоматично изхвърляне .....
началото .....	63	Интерфейс за сваляне на данни .....	Блокиране на картите на
			тахографа .....
			Карта на водач .....
			Карта на превозвач .....

Контролна карта .....	83	Отвор за поставяне на карти-1 .....	15	Поставяне на ролка хартия .....	46
Почистване на карта за тахограф ..	12	Отвор за поставяне на карти-2 .....	15	Предупреждения работно време .....	76
Права за достъп на картите за тахограф .....	84	Ръб за отрязване на хартията .....	15	Прекъсване на свръхзахранване .....	21
Разглеждане на картите за тахографи .....	12	Общи указания .....	7	Примери за разпечатка .....	95
Сервизна карта .....	83	Боравене с DTCO 1381 .....	9	v-диаграма .....	100
Комбинации от пиктограми .....	91	Взривна опасност .....	9	Диаграма статус D1/D2 .....	100
Край на хартията .....	48	Законови правила .....	10	Обяснения .....	102
<b>Н</b>		Опасност от злополука .....	9	Операции на водача .....	100
Настройка на езика .....	51	Опасност от нараняване .....	9	Профил "Обороти на двигателя" ..	101
Настройка на операциите .....	37	Разглеждане на картите за тахографи .....	12	Профил "Скорост" .....	101
Автоматична настройка .....	37	Средства за онагледяване .....	8	Разпечатка в местно време .....	101
Автоматична настройка след захранване вкл/изкл .....	37	Опасност от злополука .....	70	Разпечатка за деня на картата на водача .....	95
Ръчна настройка .....	37	Опасност от нараняване .....	46	Разпечатка за деня на прев. средство .....	97
Ръчно вписване на операциите ..	38	Определения .....	8	Случаи на превишена скорост .....	99
<b>О</b>		Водач-1 .....	8	Събития / Грешки на прев. средство .....	98
Обозначение на страните .....	93	Водач-2 .....	8	Събития /Грешки от картата на водача .....	96
Обозначение на региони .....	94	Отстраняване на задръстване на хартията .....	48	Технически данни .....	99
Обслужващи елементи .....	14	<b>П</b>		Принадлежности (аксесоари) .....	117
Бутони за водач 1 .....	15	Пиктограми .....	90	<b>Р</b>	
Бутони за водач 2 .....	15	Поддръжка и грижа .....	87	Разпечатване на v-диаграма .....	62
Деблокиращ бутон .....	15	Задължение за проверка на тахографа .....	87	Разпечатване на дневна стойност от оперативното запаметяващо устройство .....	61
Дисплей .....	15	Почистване на DTCO 1381 .....	87		
Интерфейс за сваляне на данни ..	15	Ремонт / Смяна .....	87		
Навигационен бутон или Бутон "Меню" .....	16	Показване на предприятие .....	67		
		Понижено и свръхзахранване .....	21		

Разпечатване на превишавания на скоростта .....	61	Не се добавят дейности .....	31	<b>Т</b>	
Разпечатване на профил "Обороти на двигателя" .....	62	Основен принцип на действие .....	31	Технически данни .....	88
Разпечатване на профили на скоростта .....	62	Поставяне на преден план операция на дадена смяна .....	36	DTCO 1381 .....	88
Разпечатване на събития от оперативното запаметяващо устройство .....	61	Прекъсване на процедурата по въвеждане .....	33	Ролка хартия .....	88
Разпечатване на технически данни ..	61	Продължаване на работната смяна .....	35	<b>У</b>	
Разпечатка в местно време .....	41	<b>С</b>		Унищожаване .....	87
Разпечатка на данни .....	47	Сваляне на данните .....	27	<b>Ф</b>	
Особености при разпечатката .....	48	Ключ за сваляне .....	27	Фирмена табелка .....	16
Прекъсване на разпечатката .....	47	Пренос на данни .....	27	Функции на менюто .....	49
Стартиране на разпечатката .....	47	Софтуер .....	27	Въвеждане Водач-1 / Водач-2 .....	63
Разпечатка на дневната стойност от картата на водача .....	60	Служебни съобщения .....	77	Въвеждане прев. средство .....	64
Разпечатка на операции .....	60	Смущения .....	74	Достъп до данни блокиран .....	59
Разпечатка на статусен вход D1/D2 ..	62	Смяна на водача / прев. средство ..	43	Достъп до менюто блокиран .....	59
Разпечатка на събитията от картата на водача .....	60	Документи, които трябва да се носят .....	44	Изход от функциите на менюто .....	59
Регистриране на превозвач .....	25	Смесен режим .....	43	Индикация Водач-1 / Водач-2 .....	66
Ръководство по менюто след изваждане на карта на водача .....	41	Стандартна индикация .....	19	Индикация прев. средство .....	67
Ръчно въвеждане .....	30	Структура на менюто .....	57	Настройка на езика .....	51
Въвеждане на страната .....	33	Стъпки обслужване (Първи) .....	17	Показване на времената на картата на водача .....	51
Възможности за корекция .....	32	За водача .....	17	Предвижване по функциите на менюто .....	58
Допълване на операция "Почивка" .....	34	За превозвача .....	17	При спряло прев. средство .....	50
		Събития .....	72	Разпечатка Водач-1 / Водач-2 .....	60
		Съобщения .....	69	Разпечатка прев. средство .....	61
		Потвърждения на съобщения .....	71		
		Появява се съобщение .....	70	<b>У</b>	
				UTC-време .....	86
				Преизчисление в UTC-време .....	86

**V**

VDO Counter *	52
Дневна стойност	55
Изграждане на показанието на VDO Counter	52
Индикации по време на пътуване..	53
Показание при операция "Работно време"	55
Показания при операция "Пауза" ..	54
Показване на статуса	56
Показване на стойностите за седмицата	55
VDO GeoLoc *	18, 85

Service only!

## ■ Автоматична настройка на операциите след захранване вкл/изкл

Автоматично настроена операция ...		
... след захранване вкл		
<input type="checkbox"/>	⏸ Пауза / Време за почивка	Водач-1
<input type="checkbox"/>	⌘ Друго работно време	
<input type="checkbox"/>	☑ Време на готовност	
<input type="checkbox"/>	– Без промяна	
<hr/>		
<input type="checkbox"/>	⏸ Пауза / Време за почивка	Водач-2
<input type="checkbox"/>	⌘ Друго работно време	
<input type="checkbox"/>	☑ Време на готовност	
<input type="checkbox"/>	– Без промяна	

... след захранване изкл		
<input type="checkbox"/>	⏸ Пауза / Време за почивка	Водач-1
<input type="checkbox"/>	⌘ Друго работно време	
<input type="checkbox"/>	☑ Време на готовност	
<input type="checkbox"/>	– Без промяна	
<hr/>		
<input type="checkbox"/>	⏸ Пауза / Време за почивка	Водач-2
<input type="checkbox"/>	⌘ Друго работно време	
<input type="checkbox"/>	☑ Време на готовност	
<input type="checkbox"/>	– Без промяна	

### Указание!

Определени настройки на операцията може да са програмирани от производителя на прев. средство след захранване вкл/изкл!

Моля маркирайте "✓" настроените функции в таблицата.

☞ По време на "Ръчно въвеждане" (допълнение на операциите на картата на водача) тази опция не функционира! Не се извършва промяна на операцията след захранване вкл/изкл!

Автоматичната настройка на стартиране вкл/изкл се вижда в стандартната индикация (a). Операцията мига припл. 5 секунди, след това се появява отново предходното показание.

➔ Подробности за стандартните настройки вижте в "Настройка на операциите" на стр. 37.

### Данни към DTSC0 1381

Тип:

№:

Година:

Дата на настройка: \_\_\_\_\_

Подпис: \_\_\_\_\_

**A**

## ■ Принадлежности (аксесоари)

### ▶ DLKPro Download Key



Посредством DLKPro Download Key можете да сваляте и архивирате по законосъобразен начин данните от DTCO 1381 и от картата на водача.

Номер за поръчка: **A2C59515252** със свободно включване на четеца на карти.

### ▶ DLKPro TIS-Compact



Посредством DLKPro TIS-Compact можете да сваляте ,архивирате и визуализирате по законосъобразен начин данните от DTCO 1381 и от картата на водача.

Номер за поръчка:

- Еуропа – **A2C59515262** със свободно включване на четеца на карти.
- Франция – **A2C59516565** със свободно включване на четеца на карти

### ▶ DTCO® SmartLink



DTCO SmartLink служи за безжична връзка от DTCO 1381 към едно блутут съвместимо устройство (напр. смартфон)

Номер за поръчка:

- SmartLink за андроид: **1981-1000000101**
- SmartLink Pro за iOS и андроид: **1981-2000000101**

### ▶ DTCO® GeoLoc



DTCO GeoLoc служи за регистриране на данните на позициониране на превозното средство в DTCO 1381.

Номер за поръчка: **A2C59517076**

### ▶ DLD® Short Range II и DLD® Wide Range



Посредством DLD Short Range II и DLD Wide Range можете да предадете изтеглени данни чрез WLAN или GPRS на системата за управление на вашия автопарк или на софтуера за оценка.

Номер за поръчка:

- DLD Short Range II – **A2C59516619**
- DLD Wide Range – **A2C59512117**

## ► Почистващи карти и почистващи кърпи



С почистващите карти почистете слотовете за карти на DTСO 1381, кърпите служат за почистване на картите на водача и/или превозвача.

Номер за поръчка:

- Почистващи карти – **A2C59513382** (12 карти)
- Почистващи кърпи – **A2C59511849** (12 кърпи)
- Почистващи кърпи (Комплект) – **A2C59511838** (6 карти/ 6 кърпи)

## ► DTСO® карти за актуализиране



С картите за актуализиране можете лесно посредством поставяне на картата да активирате опционални функции на DTСO 1381, без посещение на сервиз. Към тях се числят например:

- Запис на данните на позициониране на превозното средство с DTСO GeoLoc.  
Номер за поръчка: **A2C59516606**
- Дистанционно изтегляне чрез предния интерфейс.  
Номер за поръчка:
  - **A2C59512046** (едно активиране)
  - **A2C59512047** (пет активирания)

- Изчисление на времената за управление и почивка с VDO Counter.  
Номер за поръчка:
  - **A2C59516603** (едно активиране)
  - **A2C59516604** (десет активирания)
- Дистанционно въвеждане на DTСO 1381, като напр. ръчно допълване, изхвърляне на картата вкл. въвеждане на страната.  
Номер за поръчка: **A2C59507079**

■ Забелешка

Service only!



Service only!

**A**

Service only!



Interior

## EG-Konformitätserklärung nach Richtlinie Nr. 94/9/EG (ATEX) EC Declaration of Conformity under the terms of Directive No. 94/9/EC (ATEX)

Nr.: HOM\_001

Wir erklären hiermit als Hersteller, dass die nachstehend beschriebene Einrichtung die Anforderungen der Richtlinie Nr. 1994/9/EG vom 23. März 1994 für Geräte und Schutzsysteme zur bestimmungsgemäßen Verwendung in explosionsgefährdeten Bereichen erfüllt.  
We as manufacturer hereby declare that the following described equipment complies with the fundamental requirements of the Directive No. 94/9/EC of 23 March 1994 concerning equipment and protective systems intended for use in potentially explosive atmospheres.

**Hersteller**  
Manufacturer

Continental Automotive GmbH  
Heinrich-Hertz-Str. 45, 78052 Villingen-Schwenningen

**Gerät**  
Equipment

Digitaler Tachograph Typ DTCO 1381.x  
Digital tachograph type DTCO 1381.x

**EG-Baumusterprüfbescheinigung**

TÜV 03 ATEX 2324 X

*EC type examination certificate*

**Benannte Stelle**  
Notified body

TÜV NORD CERT GmbH, Geschäftsstelle Hannover, Am TÜV 1,  
30519 Hannover, CE 0044

**Gerätekenzeichnung**  
Marking of the equipment

 II(2)G Ex nA [ib] IIC T6

**Verwendete harmonisierte Normen**  
Used harmonized standards

EN 60079-0: 2006  
EN 60079-11: 2007  
EN 60079-15: 2005

**Andere angewandte Richtlinien**

VO (EWG) Nr. 3821/85, ECE R10, RL 72/245/EWG

*Other used directives*

VS-Villingen, den / the 2012-02-08  
Continental Automotive GmbH

Winfried Rogenz  
Head of Homologation

Dr. Harald Jordan  
Head TTS Product and Project Quality

Name / Name  
Funktion / function

Name / Name  
Funktion / function

Unterschrift  
signature



Diese Erklärung bescheinigt die Übereinstimmung mit den genannten Richtlinien, ist jedoch keine Beschaffenheits- oder Haltbarkeitsgarantie nach §443 SGB. Die Sicherheitsweise der mitgelieferten Produktdokumentation sind zu beachten.  
This declaration certifies the conformity to the specified directives but does not imply any warranty for properties. The safety documentation accompanying the product shall be considered in detail.

Continental Automotive GmbH  
Heinrich-Hertz-Str. 45  
78052 Villingen-Schwenningen

Telefon +49 (7721) 672-0  
Telefax +49 (7721) 672-100  
www.continental-automotive.com

Sitz der Gesellschaft: Hannover  
Herrn Dr. Harald Jordan  
HOB 59424  
URS-Id. Nr. DEB14950663

Geschäftsführer:  
Harald Jordan  
Harald Sturmann

**Continental Automotive GmbH**

P.O. Box 1640

78006 Villingen-Schwenningen

GERMANY

[www.fleet.vdo.com](http://www.fleet.vdo.com)

A2C97403800

40783687 OPM 000 AA

**BA00.1381.22 100 118**

**Език: Български**

Printed in Germany | © 04.2015 | Continental Automotive GmbH



**VDO**