



[www.fleet.vdo.com](http://www.fleet.vdo.com)

## Stafrænn ökuriti – DTCO<sup>®</sup> 4.0

Leiðarvísir fyrir verktaka og ökumenn



**VDO**

## Útgefið af

Þetta er frumútgáfa framleiðanda,  
Continental Automotive GmbH.

### Varan sem lýst er

- Stafrænn ökuriti DTCO 1381  
Release 4.0 (einnig DTCO 4.0)
- Útfærsla: ADR (Ex-útgáfa)



### Framleiðandi

Continental Automotive GmbH  
P.O. Box 1640  
78006 Villingen-Schwenningen  
Germany  
[www.fleet.vdo.com](http://www.fleet.vdo.com)

### Leiðarvísir frá framleiðanda

© 11.2018 Continental Automotive  
GmbH

Verk þetta er varið höfundarrétti. Réttindi  
sem þannig stofnast eru eign  
fyrirtækisins Continental Automotive  
GmbH.

Öll eftirprentun, þýðingar og fjölföldun er  
óheimil án skriflegs leyfis framleiðanda.

## Efnisyfirlit

Útgefið af.....	2	2.2.2 Frávik frá lagaákvæðum .....	18
<b>1 Varðandi skjalið.....</b>	<b>9</b>	2.2.3 Skyldur atvinnurekanda .....	18
1.1 Upplýsingavernd .....	9	2.3 Rétt notkun .....	18
1.1.1 Persónugreinanleg ITS-gögn.....	10	<b>3 Tækinu lýst .....</b>	<b>21</b>
1.1.2 Persónugreinanleg VDO-gögn .....	10	3.1 Skjáir og stjórnbúnaður .....	21
1.2 Heiti .....	10	3.2 Eiginleikar .....	21
1.3 Hlutverk þessa skjals .....	10	3.3 Einstök atriði skjá- og stjórneininga .....	21
1.4 Markhópur .....	11	3.3.1 Skjár (1) .....	22
1.4.1 Geymsla.....	11	3.3.2 Valmyndarhnappar (2).....	22
1.4.2 Viðmælandi.....	11	3.3.3 Kortarauf-1 (3) .....	22
1.5 Tákn og varnaðarorð.....	11	3.3.4 Samsettur hnappur Ökumaður-1 (4).....	22
1.6 Viðteknar reglur.....	12	3.3.5 Samsettur hnappur Ökumaður-2 (5).....	22
1.7 Valmynd .....	12	3.3.6 Kortarauf-2 (6) .....	22
1.8 Ítarefni .....	12	3.3.7 Afrifubrún (7).....	22
1.8.1 Stuttur leiðarvísir.....	13	3.3.8 Prentaraskúffa (8).....	22
1.8.2 Upplýsingar á netinu.....	13	3.3.9 Niðurhalstengi (9) .....	23
<b>2 Í þágu öryggis.....</b>	<b>15</b>	3.4 Mikilvægar stillingar (yfirlit).....	23
2.1 Grundvallar öryggisáþendingar .....	15	3.5 Fjarstýringu.....	23
2.1.1 DTCO 4.0 ADR (Ex-útfærsla).....	16	3.6 Á bið (skjár) .....	23
2.2 Lagaleg ákvæði.....	16	3.6.1 Farið úr biðstöðu.....	24
2.2.1 Skyldur ökumanns .....	17	3.7 ADR-útfærsla (Ex-útfærsla).....	24
		3.7.1 Sérstakar öryggisáþendingar.....	24
		3.7.2 Sérákvæði varðandi notkun .....	25
		3.8 Vinnsluhættir (yfirlit).....	25

3.9	Ökuritakort (yfirlit).....	26	4.3.1	Tungumál.....	43
3.9.1	Ökumannskort.....	27	4.4	Kort fjarlæggt.....	43
3.9.2	Fyrirtækiskort.....	27	4.5	Um meðferð korts.....	44
3.9.3	Eftirlitskort.....	28	4.6	Gögnum hlaðið niður.....	45
3.9.4	Verkstæðiskort.....	28	4.6.1	Af ökumanns- eða fyrirtækiskorti.....	45
3.9.5	Aðgangsheimildir að ökuritakortunum.....	28	4.6.2	Kennimerki gagnanna.....	46
3.10	Vistuð gögn.....	29	4.6.3	Hlaðið niður af aðalminni.....	46
3.10.1	Ökumannskort.....	30	4.6.4	Fjarstýrt niðurhal (valkostur).....	46
3.10.2	Fyrirtækiskort.....	30	<b>5</b>	<b>Það sem ökumaður stjórnar.....</b>	<b>48</b>
3.10.3	Aðalminni (tækisins).....	30	5.1	Aðgerðir ökumannskorts.....	48
3.11	Tímabelti.....	31	5.2	Vakt hefst - Ökumannskort sett í.....	48
3.12	Skýringarmyndir (yfirlit).....	32	5.2.1	1. Kort sett í.....	48
3.13	Kennimerki landa.....	35	5.2.2	2. Stilla athöfn.....	51
3.13.1	Spænsk héruð.....	37	5.2.3	Innsláttur lands (Handvirkur innsláttur).....	51
3.14	Sjálfvirk virkni eftir að svissað er á/af (forstilling) ...	38	5.2.4	Hætt við innslátt.....	52
<b>4</b>	<b>Stjórnun (almennt).....</b>	<b>40</b>	5.3	Athafnir stilltar.....	52
4.1	Tilkynningar.....	40	5.3.1	Mögulegar athafnir.....	52
4.1.1	Skjámynd eftir að svissað er á.....	40	5.3.2	Skipt um aðgerð.....	52
4.1.2	Upplýsingar meðan á akstri stendur.....	40	5.3.3	Sjálfvirk stilling.....	53
4.1.3	Boð.....	41	5.3.4	Athafnir handskrifaðar.....	53
4.1.4	Skjámynd eftir svissað af.....	41	5.4	Lok vaktar - Ökumannskort tekið úr.....	54
4.2	Færa í valmyndir.....	41	5.5	Handvirkur innsláttur (innsláttur/ eftiráfærsla).....	55
4.2.1	Valmyndir þegar ökutækið er kyrrstætt.....	41	5.5.1	Krafið um kort á meðan handvirkum innslætti stendur.....	56
4.3	Setjið kort í.....	41			

5.5.2	Færa inn athöfnina Hvíldartími eftirá .....	57	7.2	Valmyndarborð tvö - Valmyndaraðgerðir .....	78
5.5.3	Athöfnum haldið áfram .....	58	7.2.1	Valmyndaraðgerðir (Yfirlit) .....	79
5.5.4	Athöfnum haldið áfram og athafnir færðar fram fyrir aðrar .....	59	7.2.2	Farið yfir í valmyndaraðgerðir .....	80
5.6	Skipt um ökumann / ökutæki .....	59	7.2.3	Læsing Valmyndaraðgangur .....	81
5.6.1	Tilvik 1 - Teymisakstur .....	60	7.2.4	Farið úr valmyndaraðgerðum .....	81
5.6.2	Tilvik 2 - Lok vaktar .....	60	7.2.5	Valmyndaratriði Útprentun ökumaður-1/ökumaður-2 .....	82
5.6.3	Tilvik 3 - Blandaður akstur .....	60	7.2.6	Valmyndaratriði Útprentun Ökutæki .....	83
5.7	Ökumannskort sett í í fyrsta skipti .....	61	7.2.7	Valmyndaratriði Innsláttur Ökumaður-1/ökumaður-2 .....	86
5.7.1	Notkun gagna .....	61	7.2.8	Valmyndaratriði Innfærsla Ökutæki .....	88
5.7.2	Skráning rennur út .....	61	7.2.9	Valmyndaratriði Skjámynd Ökumaður-1/ökumaður-2 .....	90
<b>6</b>	<b>Stjórnun af hálfu atvinnurekanda .....</b>	<b>64</b>	7.2.10	Valmyndaratriði Skjámynd Ökutæki .....	91
6.1	Aðgerðir fyrirtækiskorts .....	64	<b>8</b>	<b>Boð .....</b>	<b>94</b>
6.2	Valmyndaraðgerðir í fyrirtækisham .....	64	8.1	Boð og merking þeirra .....	94
6.3	Tilkynning - Fyrirtækiskort sett í .....	65	8.1.1	Einkenni boða .....	94
6.4	Sláið inn aðildarríki og auðkenni .....	66	8.1.2	Boð staðfest .....	95
6.5	Fyrirtækiskortið tekið úr .....	68	8.2	Sérstök boð .....	95
<b>7</b>	<b>Valmyndir .....</b>	<b>71</b>	8.2.1	Frágangsstaða .....	95
7.1	Fyrsta valmyndarborð - Staðalgildi .....	71	8.2.2	OUT (Farið út úr gildissviði) .....	96
7.1.1	Skjámynd þegar ökutækið er kyrrstætt .....	71	8.2.3	Ferja/ lestarferð .....	96
7.1.2	Tímar á ökumannskortinu birtir .....	72	8.3	Yfirlit yfir möguleg atvik .....	97
7.1.3	Tungumál stillt .....	72	8.4	Yfirlit hugsanlegar bilanir .....	99
7.1.4	VDO Counter (valkostur) .....	73	8.5	Aksturstímaaðvaranir .....	100

8.5.1	VDO Counter-skjámynd (valkostur).....	101	9.7.12	Ísett ökuritakort .....	118
8.6	Yfirlit yfir hugsanlegar ábendingar um notkun .....	102	9.7.13	Útprentun á staðartíma .....	118
8.6.1	Notkunarábendingar til fróðleiks .....	105	9.8	Útskýringar á útprentunum .....	118
<b>9</b>	<b>Prentun.....</b>	<b>108</b>	9.8.1	Skýringar við gagnabálka .....	118
9.1	Ábendingar vegna prentunar.....	108	9.9	Gagnamengi þegar atvik eða bilanir koma fyrir .....	126
9.2	Hefja prentun.....	108	9.9.1	Kóðun Tilgangur gagnamengis.....	126
9.3	Prentun stöðvuð .....	108	9.9.2	Kóðun fyrir nánari lýsingu .....	128
9.4	Setjið nýjan prentarapappír í .....	109	<b>10 Umhirða og prófunarljós .....</b>	<b>130</b>	
9.4.1	Pappír á þrotum.....	109	10.1	Þrif .....	130
9.4.2	Skipt um pappírsúllu .....	109	10.1.1	DTCO 4.0 hreinsaður.....	130
9.5	Pappírsstífla lagfærð .....	110	10.1.2	Ökuritakort hreinsuð .....	130
9.6	Útprentanir geymdar .....	110	10.2	Prófunarljós .....	130
9.7	Útprentanir (dæmi) .....	111	<b>11 Bilun lagfærð .....</b>	<b>133</b>	
9.7.1	Dagsútprentun öikumannskorts.....	111	11.1	Verkstæðið sér um gagnaöryggi .....	133
9.7.2	Atvik/ Truflanir á öikumannskorti .....	112	11.2	Yfir-/ undirspenna .....	133
9.7.3	Dagsútprentun ökutækis.....	113	11.2.1	Straumrof .....	133
9.7.4	Atvik/ Truflanir frá ökutæki .....	114	11.3	Villa Kortasamskipti .....	134
9.7.5	Ekið yfir leyfilegum hámarkshraða .....	115	11.3.1	Prentaraskúffa í ólagi.....	135
9.7.6	Tæknilegar upplýsingar .....	115	11.3.2	Ökuritakorti kastað út sjálfkrafa .....	135
9.7.7	Athafnir öikumanns.....	116	<b>12 Tæknilegar upplýsingar.....</b>	<b>137</b>	
9.7.8	v-Skýringarmynd.....	116	12.1	DTCO 4.0 .....	137
9.7.9	Staða D1/D2 skýringamynd (valkostur) ....	117	12.2	Pappírsúlla .....	138
9.7.10	Hraðayfirlit (valkostur).....	117			
9.7.11	Snúningshraðayfirlit (valkostur) .....	117			

<b>13 Viðauki .....</b>	<b>140</b>
13.1 Samræmisyfirlýsing.....	140
13.2 Athafnir staðfestar (úrdráttur).....	141
13.3 Fylgihlutir að eigin vali.....	142
13.3.1 DLKPro Download Key-niðurhalslykill .....	142
13.3.2 DLKPro TIS-Compact-tækið.....	142
13.3.3 DTCO® Smart Link-tenging.....	142
13.3.4 DLD® Short Range II og DLD® Wide Range II .....	143
13.3.5 Hreinsiskífur og hreinsiklútar .....	143
<b>14 Breytingayfirlit.....</b>	<b>145</b>
14.1 Útgáfuyfirlit .....	145
<b>Atriðisorðaskrá.....</b>	<b>146</b>

## **Varðandi skjalið**

**Upplýsingavernd**

**Heiti**

**Hlutverk þessa skjals**

**Markhópur**

**Tákn og varnaðarorð**

**Viðteknar reglur**

**Valmynd**

**Ítarefni**

Service Only



## Varðandi skjalið

### ■ Upplýsingavernd

Í reglugerð (ESB) 165/2014 sem og í núgildandi útgáfu framkvæmdareglugerðar (ESB) 2016/799 eru gerðar fjölmargar kröfur til DTCO 4.0 varðandi persónuvernd. DTCO 4.0 uppfyllir auk þess kröfur meginreglugerðar um persónuvernd (ESB) 2016/679 í núgildandi útgáfu.

Slíkt á einkum við um:

- Samþykki ökumanns varðandi vinnslu persónutengdra ITS-upplýsinga
- Samþykki ökumanns varðandi vinnslu persónutengdra VDO-upplýsinga

Eftir að ökumannskort er sett í fyrsta skipti í DTCO 4.0 birtist á ökuritanum fyrirspurn um það hvort ökumaður samþykki að unnið sé úr persónutengdum upplýsingum um hann.

#### ÁBENDING

Frekari upplýsingar varðandi persónuvernd, einkum varðandi umfang gagnaöflunar og gagnanotkunar er að finna hjá vinnuveitanda og/eða verkkaupa. Vinsamlegast athugið að Continental Automotive GmbH verður einungis úrvinnsluáðili að fyrirmælum vinnuveitanda/verkaupa.

#### ÁBENDING

Vinsamlegast athugið að hvenær sem er má afturkalla veitt samþykki. Þetta breytir ekki þeirri gagnavinnslu sem fram fór á grundvelli samþykkisins fram að afturköllun.

→ *Stillingum persónugreinanlegra ITS-gagna breytt [ 87]*

→ *Stillingum persónugreinanlegra VDO-gagna breytt [ 87]*

#### ÁBENDING

Gögninn eru vistuð í ökuritanum og kerfisbundið skrifað yfir þau þegar hámarksgagnamagni er náð, og byrjað á elstu færslunum hverri á fætur annarri - í fyrsta lagi eftir eitt ár.

Útvær tæki sem eiga samskipti við ökuritann geta náð í eftirtalin gögn, svo framarlega sem ökumaður hefur samþykkt skráningu þeirra.

#### ÁBENDING

Rauntímagögn er hægt að kalla fram hvenær sem er í netkerfi ökutækisins, óháð samþykki ökumanns. Ef ekki er öðrum persónuverndarreglum til að dreifa mega þessi gögn aðeins flytjast úr netkerfi ökutækisins, hafi ökumaður samþykkt það.

1

### ► Persónugreinanleg ITS-gögn

Til persónugreinanlegra ITS-gagna (ITS: Vitrænt flutningskerfi) teljast til dæmis:

- Eiginnafn og kenninafn ökumanns
- Númer ökumannsskorts
- Fæðingardagur

➔ *Vakt hefst - Ökumannskort sett í*  
[ 48]

### ► Persónugreinanleg VDO-gögn

Þar er um að ræða persónugreinanlegar viðbótarupplýsingar sem ekki eru skilgreindar í framkvæmdareglugerðinni (ESB) 2016/799 Viðauka 13 og sem gefnar eru út í rauntíma.

Eftirfarandi persónugreinanlegar viðbótarupplýsingar eru skráðar, að fengnu samþykki ökumanns:

- D1/ D2-Stöðufærslur
- Yfirlit yfir snúningshraða vélar
- Hraðayfirlit
- 4 Hz-hraðamerki

#### ÁBENDING

Með 4 Hz-hraðamerkinu eru nauðhemlanir skráðar í ökuritann. Einungis síðasta tilvik er skráð.

➔ *Tilkynning - Fyrirtækiskort sett í*  
[ 65]

#### ÁBENDING

Frekari upplýsingar um öflun gagna má fá hjá vinnuveitanda.

### ■ Heiti

Í leiðarvísinum eru svofelld heiti notuð:

- **DTCO 1381 Release 4.0** nefnist DTCO 4.0.
- **Niðurhalstengi á framhlið DTCO 4.0** gegna bæði því hlutverki að hlaða niður upplýsingum og að kvarða tækið. Þau nefnast niðurhalstengi.
- **AETR-samningurinn (Accord Européen sur les Transports Routiers, Evrópska samkomulagið um flutning á vegum)** hefur að geyma fyrirmæli um aksturs- og hvíldartíma í flutningaakstri yfir landamæri. Hann er því hluti þessara leiðbeininga.
- **Blandaður rekstur** merkir blönduð notkun ökutækja með hliðræna og stafræna ökurita.
- **Teymisakstur** merkir akstur með 2 ökumönnum.
- **Aðalminni** er gagnaminni tækisins.
- **Out (Out of Scope)** merkir í leiðarvísinum alltaf að farið er út úr gildissviði reglugerðar.

## ■ Hlutverk þessa skjals

Þetta skjal er leiðarvísir og lýsir rétttri og fyrirskipaðri meðferð, samkvæmt reglugerð (ESB) 165/2014 Digitalen Tachographen (stafræna ökuritans) DTCO 4.0.

Leiðarvísirinn leiðbeinir við að fullnægja lagalegum fyrirmælum tengdum DTCO 4.0.

Skjalið sem hér um ræðir á við um DTCO 4.0. Það á ekki við um eldri gerðir tækja.

## ■ Markhópur

Leiðarvísirinn beinir orðum sínum til ökumanna og forráðamanna fyrirtækja.

Lesið leiðbeiningarnar vandlega og tileinkið ykkur tækið.

### ▶ Geymsla

Geymið leiðbeiningarnar ávallt innan seilingar í ökutækinu.

### ▶ Viðmælandi

Snúið ykkur til viðurkennds verkstæðis eða þjónustuaðila varðandi spurningar og óskir.

## ■ Tákn og varnaðarorð

### SPRENGIHÆTTA

Ábendingin SPRENGIHÆTTA táknar **beina** ógn sem stafar af sprengingu.

Ef hún er hunsuð skapast hættu á alvarlegustu meiðslum eða bana.

### VIÐVÖRUN

Ábendingin VIÐVÖRUN táknar **hugsanlega** ógn sem stafar af sprengingu.

Ef hún er hunsuð skapast hættu á alvarlegum meiðslum eða bana.

### VARÚÐ

Ábendingin VARÚÐ táknar hættu á vægum meiðslum.

Ef hún er hunsuð geta smávægileg meiðsl hlotist af.

1

**ATHUGIÐ**

Ábendingin ATHUGIÐ hefur að geyma mikilvægar upplýsingar til að koma í veg fyrir gagnatap, skemmdir á tækinu og til að fylgja lagalegum kröfum.

**ÁBENDING**

ÁBENDING veitir ráðleggingar eða upplýsingar, en sé ekki farið eftir þeim getur það leitt til bilana.

**■ Viðtekna reglur**

1. Opnið...  
Tölusettar eru athafnir, ef framkvæma á margar athafnir í tiltekinni röð.
- Veljið...  
Ótölusettar eru athafnir þar sem annaðhvort engar athafnir fara á eftir eða þegar röð athafna er valfrjáls.
- a. Röð skjámynda...  
Ef skjámyndir sýna röð minni skrefa tiltekinnar athafnar, þá eru þau auðkennd með bókstöfum í stafrófsröð.

**■ Valmynd**

1 — ▼ Ökumaður 1  
• Upphafsland

*Mynd 1:* Dæmi um framsetningu valmynda

Blikkandi línur eða tákn í valmyndinni birtast með *skáletrun (1)*.

**Skilgreiningar**

**Ökumaður-1** = Sá sem stýrir ökutækinu á hverri stundu eða mun stýra því.  
**Ökumaður-2** = Sá sem ekki stýrir ökutækinu.

## ■ Ítarefni

### ▶ Stuttur leiðarvísir

- Stuttur leiðarvísir ökumanns veitir fljótlega yfirsýn yfir helstu skref stjórnunar.

### ▶ Upplýsingar á netinu

Undir [www.fleet.vdo.com](http://www.fleet.vdo.com) má finna á netinu:

- Frekari upplýsingar um DTCO 4.0
- Upplýsingar um Third Party License
- Leiðarvísirinn á PDF-formi
- Samskiptaleiðir við viðmælendur
- Kröfur til útværra GNSS-loftneta sem nota á með DTCO 4.0

# Í þágu öryggis

Grundvallar öryggisáþendingar

Lagaleg ákvæði

Rétt notkun

Service Only

## Í þágu öryggis

### ■ Grundvallar öryggisáþendingar

#### ⚠ VÍÐVÖRUN

##### Skert athygli þegar boð berast frá tæki

Hætta á skertri athygli í akstri skapast þegar boð birtast á skjánum eða þegar skífan færirst sjálfkrafa út.

- Látið slíkt ekki trufla, heldur beinið allri athygli að umferðinni.

#### ⚠ VARÚÐ

##### Hætta á meiðslum við kortarauf

Þú og aðrir getið slasað ykkur á opinni kortarauf.

- Opnið kortaraufina eingöngu til að setja inn eða taka út ökuritakort.

#### ⚠ ATHUGIÐ

##### Veitið kennslu í meðferð DTCO 4.0

Samkvæmt reglugerð (ESB) 165/2014 ber akstursfyrirtækjum að kenna ökumönnum sínum meðferð stafrænna ökurita og staðfesta þá kennslu.

Ef slíkt er látið undir höfuð leggjast má búast við fjársektum og aukinni ábyrgð í tjónstilviki.

- Sjáið ökumönnum fyrir reglubundinni kennslu.

#### ⚠ ATHUGIÐ

##### Forðist skemmdir á DTCO 4.0

Til að koma í veg fyrir skemmdir á DTCO 4.0 skal fylgja eftirfarandi atriðum:

- DTCO 4.0 er settur upp og innsiglaður af starfsmönnum sem hafa tilskilin réttindi. Gerið engar breytingar á DTCO 4.0 eða leiðslunum.
- Færið eingöngu tilheyrandi ökuritakort í kortarauf.
- Notið aðeins samþykktar tegundir og þær pappírúllur sem framleiðandinn mælir með (upprunalegan VDO-prentarapappír).  
→ *Setjið nýjan prentarapappír í [ > 109]*
- Styðjið ekki á hnappana með beittum eða oddhvössum hlutum.

2

**⚠ ATHUGIÐ****VIÐVÖRUN\_Skemmið ekki innsigli og læsingar**

Annars er ekki hægt að viðurkenna DTCO 4.0 og gögnin ekki lengur trúverðug.

**⚠ ATHUGIÐ****Ekki eiga við gögnin**

Óheimilt er að falska, leyna eða eyða skráningum ökuritans, ökuritakortunum eða útprentuðum gögnum.

**⚠ ATHUGIÐ****Ekki eiga við DTCO 4.0**

Það varðar við lög að gera breytingar á ökuritanum eða leiðslum hans sem hafa áhrif á skráningu og vistun ökuritans, sérstaklega ef það er gert í blekkingarskyni.

**▶ DTCO 4.0 ADR (Ex-útfærsla)**

Allar upplýsingar (séreinkenni við stjórnun og mikilvægar öryggisábendingar) er snerta EX-útfærslu ADR eru teknar saman í einum kafla til frekara yfirlits.

**⚠ SPRENGIHÆTTA****Sprengihætta frá eftirspennu og opnum snertiflötum**

Í sprengifimu umhverfi skapast sprengihætta við það að virkja hnappa á DTCO 4.0, setja skífu í, opna prentararás eða opna aðalviðmót.

- Farið að leiðbeiningum um flutning og meðferð á hættulegum varningi í sprengifimu umhverfi.

➔ *ADR-útfærsla (Ex-útfærsla)* [ 24 ]

**■ Lagaleg ákvæði****⚠ ATHUGIÐ****Lagaleg ákvæði í öðrum löndum**

Lagaleg fyrirmæli einstakra landa eru ekki tilgreind í leiðarvísinum og þarf að fara að þeim sérstaklega.

Notkun ökurita lýtur eftirfarandi reglugerðum og tilskipunum:

- Reglugerð (ESB) 165/2014
- Reglugerð (EB) 561/2006
- Tilskipun 2006/22/EB

Eins og hún er í gildi hverju sinni.

Með þessum reglugerðum leggur Evrópuþingið á herðar ökumanns sem og eiganda ökutækis (atvinnurekanda) fjöldann allan af skyldum og ábyrgð.

Auk þess ber einnig að fara að gildandi lögum viðkomandi lands hverju sinni.



Nefna má sérstaklega eftirfarandi meginatriði, án þess að um tæmandi upptalningu eða bindandi lagaforsendur sé að ræða:

### ► Skyldur ökumanns

- Ökumanninum ber að gæta þess að ökumanskortið og ökuritinn séu notuð á tilskilinn hátt.
- Viðbrögð við bilunum ökuritans:
  - Ökumaðurinn þarf að skrá niður á sérstakt blað eða á bakhlið pappírsrúllunnar þær athafnir þar sem upplýsingarnar sem ökuritinn skráir eða prentar ekki lengur villulaust.
    - *Athafnir handskrifaðar* [ 53]
  - Ef ekki er hægt að komast til baka á innan við viku til starfsstöðvar fyrirtækisins þarf að færa ökuritann til viðgerðar á leiðinni.
- Gögn sem hafa skal meðferðis í blönduðum rekstri (notkun ökutækja með skrifaðar skýrslur og stafræna ökurita):
  - Ökumanskort

- Daglegar útprentanir
- Skrifaðar skýrslur
- Handskrifaðar skýrslur
  - *Skipt um ökumann / ökutæki* [ 59]
- Gögn sem hafa skal meðferðis í endurhæfingar- og hvíldarorlofi, ef handvirkar innfærslur voru ekki mögulegar í ökuritann.
- Skv. Viðmiðunarreglum 2006/22/EB framkvæmdastjórn Evrópusambandsins þarf ökumaðurinn að geta sýnt fram á skýrslu um atburði síðustu 28 daga:
  - Tími þar sem ökumaður var í veikindafrii.
  - Tími þar sem ökumaður var í frii.
  - Tími ferðar sem var framkvæmd utan við notkunarsvið (EG) tilskipun 561/2006 eða AETR.

### ÁBENDING

Prentað eyðublað er að finna á internetinu á:

ec.europa.eu

- Ef ökumanskortið týnist, er stolið, skemmist eða bílar ber ökumanninum að prenta út dagsútprentun í upphafi aksturs og að akstri loknum og merkja hana með persónuupplýsingum sínum. Ef nauðsynlegt er verður að bæta við tíma í viðbragðsstöðu og öðrum vinnustundum með eigin hendi.
  - *Athafnir handskrifaðar* [ 53]
- Ef ökumanskort skemmist eða bílar: Afhendið ökumanskort viðkomandi yfirvöldum eða tilkynnið missinn reglum samkvæmt. Sækið um varakort innan sjö daga.
- Án ökumanskorts er leyfilegt að halda akstrinum áfram í 15 daga, ef það er nauðsynlegt til að flytja ökutækið aftur til fyrirtækisins.

- Ef yfirvöld erlends aðildarríkis gefur út nýtt ökumanskort í staðinn: Tilkynnið viðkomandi yfirvöldum tafarlaust um ástæðuna.
- Eftir að gildistími ökumanskorts rann út þarf ökumaður að varðveita kortið í að minnsta kosti 28 almanaksdaga í ökutækinu (ökumannsreglugerð í Þýskalandi).

### ► Frávik frá lagaákvæðum

Til að tryggja öryggi fólks, ökutækis og farms getur verið nauðsynlegt að fara á svig við gildandi ákvæði laga.

Í slíkum tilfellum verður ökumaður að gera skriflega grein fyrir ástæðum þessa í síðasta lagi við komu á viðeigandi stöðvunarstað. Til dæmis:

- Á skrifaðri skýrslu
- Á útprentun úr DTCO 4.0
- Í vinnuskýrslu

### ► Skyldur atvinnurekanda

Kvörðun og viðgerð á DTCO 4.0 mega eingöngu viðurkennd verkstæði annast.

### ➔ *Prófunarljós* [ 130]

- Við fyrstu ísetningu fyrirtækiskorts biður DTCO 4.0 um að eftirfarandi upplýsingar um ökutækið verði slegnar inn:
  - Aðildarríki
  - Skráningarnúmer.
    - ➔ *Sláið inn aðildarríki og auðkenni* [ 66]
- Eftir afhendingu ökutækis: Látið viðurkennt verkstæði færa eftirfarandi upplýsingar um kvörðun inn í DTCO 4.0:
  - Aðildarríki
  - Skráningarnúmer
- Tilkynnið fyrirtækið til DTCO 4.0 þegar farartækið er tekið í notkun eða þegar því er lagt.
  - ➔ *Tilkynning - Fyrirtækiskort sett í* [ 65]
- Gangið úr skugga um að nægilega margar pappírsrúllur af leyfilegri gerð séu til staðar í ökutækinu, ætlaðar prentaranum.

- Fylgist með því að ökuriti starfi óaðfinnanlega, t.d. með því að stinga fyrirtækjakorti í.
- Virðið fyrirskipuð tímabil, sem gilda um eftirlit með ökurita: Prófun skal fara fram a.m.k. annað hvert ár.
- Hlaðið reglulega gögnunum niður úr minni DTCO 4.0 sem og úr ökumanskortunum og vistið gögnin á þann hátt sem lög segja fyrir um.
- Fylgist með því að ökumennirnir noti ökuritann í samræmi við reglur. Athugið aksturs- og hvíldartíma með reglulegu millibili og bendið á frávik ef einhver eru.

## ■ Rétt notkun

Stafræni ökuritinn DTCO 4.0 er skráningartæki sem fylgist með skráningu hraða, ekinna kílómetra og aksturs-/hvíldartíma.

Skjal þetta lýsir stjórnun stafræna ökuritans DTCO 4.0.

Upplýsingar sem ökuritinn vinnur og setur fram nýtast í daglegum viðfangsefnum:

- Þær aðstoða þig, ökumanninn, m.a. við að fara að umferðarfyrirmælum.
- Þær aðstoða þig, atvinnurekandann, við að hafa yfirlit yfir vinnu ökumanns og nýtingu ökutækis (með viðeigandi úrvinnslu-forritum).

Um ADR-útfærslu DTCO 4.0 gildir, að hana má eingöngu nota í samræmi við fyrirmæli ATEX-tilskipunar 2014/34/ESB.

### ÁBENDING

DTCO 4.0 er í mesta lagi hægt að nota í 15 ár, eftir það rennur vottorðið út.

Renni vottorðið út þarf að endurnýja ökuritann.

## Tækinu lýst

Skjáiir og stjórnbúnaður

Eiginleikar

Einstök atriði skjá- og stjórneininga

Mikilvægar stillingar (yfirlit)

Fjarstýringu

Á bið (skjár)

ADR-útfærsla (Ex-útfærsla)

Vinnsluhættir (yfirlit)

Ökuritakort (yfirlit)

Vistuð gögn

Tímabelti

Skýringarmyndir (yfirlit)

Kennimerki landa

Sjálfvirk virkni eftir að svissað er á/af (forstilling)

## Tækinu lýst

### ■ Skjáiir og stjórnbúnaður

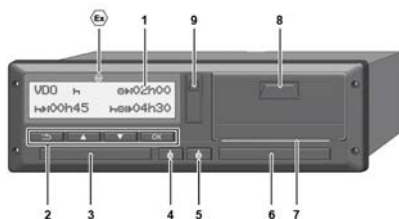

Mynd 2: Framhlíð DTCO 4.0

- (1) Skjár
  - (2) Valmyndarhnappar
  - (3) Kortarauf-1 með hlíf
  - (4) Samsettur hnappur Ökumaður-1
  - (5) Samsettur hnappur Ökumaður-2
  - (6) Kortarauf-2 með hlíf
  - (7) Rifbrún prentara
  - (8) Prentaraskúffa
  - (9) Niðurhalstengi / kvörðunartengi
-  Auðkenni ADR-útfærslu (Ex-útfærsla - valkostur)

Fjarstýra má DTCO 4.0 með valkvæðum búnaði.

### ■ Eiginleikar

Stafræni ökuritinn DTCO 4.0 og kerfisíhlutir hans eru ökutækiseining akstursrita eða stjórntækis, og er í samræmi við tæknilýsingar samkvæmt reglugerð (ESB) 165/2014 sem og framkvæmdareglugerð (ESB) 2016/799 Viðauka I C í núgildandi útgáfu.

DTCO 4.0 skráir stöðugt upplýsingar um ökumann og ökutæki.

Villur í íhlut, tækinu eða stjórnun birtast samstundis á skjánum og þær vistaðar.

Í ADR-útfærslunni er DTCO 4.0 í samræmi við ATEX-tilskipun 2014/34/ESB og ADR-samkomulagið, 9. hluta.

## ■ Einstök atriði skjá- og stjórneininga

### ▶ Skjár (1)

Ekki er hægt að breyta birtuskilum og birtustigi skjásins.

Ljósdeygingu (eftir að drepið hefur verið á ökutæki) má breyta á verkstæði.

→ *Valmynd* [▶ 12]

### ▶ Valmyndarhnappar (2)

Eftirfarandi hnappar eru notaðir til þess að færa inn, birta eða prenta gögn:

▲/▼ **Styðjið margsinnis á hnappinn í umbeðna átt:** Flettið í valmyndarþrepinu yfir á umbeðna athöfn.

**Haldið hnappi niðri:** Flett áfram sjálfvirkt.

OK **Styðjið stutt á hnappinn:** Staðfestið aðgerð/val.

☒ **Styðjið stutt á hnappinn:** Fara til baka á síðasta innsláttarreit, hætta við innfærslu lands eða fara í skrefum útúr valmyndarþrepi.

### ▶ Kortarauf-1 (3)

Ökumaður-1, sem mun stýra ökutækinu, setur ökumannskort sitt í kortarauf-1.

→ *Vakt hefst - Ökumannskort sett í* [▶ 48]

### ▶ Samsettur hnappur Ökumaður-1 (4)

⊞ **Styðjið stutt á hnappinn:** Skipt um athöfn.  
→ *Athafnir stilltar* [▶ 52]  
**Haldið hnappi niðri:** (að lágm. 2 sekúndur): Opnið kortarauf.

### ▶ Samsettur hnappur Ökumaður-2 (5)

⊞ **Styðjið stutt á hnappinn:** Skipt um athöfn.  
→ *Athafnir stilltar* [▶ 52]  
**Haldið hnappi niðri:** (að lágm. 2 sekúndur): Opnið kortarauf.

### ▶ Kortarauf-2 (6)

Ökumaður-2, sem ekki mun stýra ökutækinu þá stundina, setur ökumannskort sitt í kortarauf-2 (teymisvinna).

→ *Vakt hefst - Ökumannskort sett í* [▶ 48]

### ▶ Afrifubrún (7)

Á afrifubrún er hægt að rífa pappírs-útprentun prentarans af.

### ▶ Prentaraskúffa (8)

Prentaraskúffa þar sem prentúlla er lögð í.

→ *Setjið nýjan prentarapappír í* [▶ 109]

## ► Niðurhalstengi (9)

Um niðurhalstengið fer niðurhal gagna og kvörðun fram (verkstæði).

Niðurhalstengi er undir hlíf.

Aðgangsréttindi að aðgerðum þessa tengis ráðast af ökuritakorti sem sett var í.

→ *Aðgangsheimildir að ökuritakortunum* [ 28]

## ■ Mikilvægar stillingar (yfirlit)

Mikilvægar stillingar á DTCO 4.0 eru til dæmis:

- Innsláttur skráningarnúmers og skráningarlands (hafi slíkt ekki verið gert á verkstæði)  
→ *Sláð inn aðildarríki og auðkenni* [ 66]
- Athafnarskipti þegar svissað er af  
→ *Sjálfvirk virkni eftir að svissað er á/af (forstilling)* [ 38]
- Skráning hraða- og snúningshraðaferla  
→ *Hraðayfirlit prentuð út (valkostur)* [ 85]
- D1/D2 stöðugreining  
→ *Vakt hefst - Ökumannskort sett í* [ 48]
- Skjámynd VDO Counter-teljara (valkostur)  
→ *VDO Counter (valkostur)* [ 73]

## ■ Fjarstýringu

Fjarstýra má DTCO 4.0. Til þess þarf:

- DTCO® SmartLink (Bluetooth-viðmót sem setja má í)
- Tæki með Bluetooth-viðmóti, t.d. Smartphone- eða prófunartæki
- Smáforrit (App) í tækinu

→ *DTCO® Smart Link-tenging* [ 142]

Hægt er að virkja fjarstýringuna sjálf(ur) í DTCO 4.0 og tengja síðan ökuritann með leyfiskóða gegnum farsíma/-tæki.

→ *Virkið fjarstýringu* [ 87]

## Skráningarnúmer skráð inn

Með smáforriti tengdu DTCO® SmartLink er einnig hægt að skrá inn skráningarnúmerið og aðildarríki þar sem ökutækið er skráð.

## ■ Á bið (skjár)

Í vinnsluhamnum VINNsla, sem þekkest á skjánum af skýringarmyndinni , fer DTCO 4.0 við eftirfarandi skilyrði í Stand-by -biðstöðu:

- Ekki er svissað á ökutækinu.
- Enginn boð eru til staðar.

Við boðin Svissað af dofnar skjárin.

Eftir u.þ.b. 1 mínútu (að vali notanda) slokknar alveg á skjánum – DTCO 4.0 fer í Stand-by-biðstöðu.

Hægt er að velja annað gildi fyrir ljósdeyfingu (á verkstæði).

### ► Farið úr biðstöðu

Með því að styðja á einhvern hnapp eða Svissað á er farið úr Stand-by-biðstöðu.

Það kviknar á skjánum á ný; annað gerist ekki.

## ■ ADR-útfærsla (Ex-útfærsla)

ADR-útfærsla DTCO 4.0 er auðkennd á framhlið með Ex-tákni.

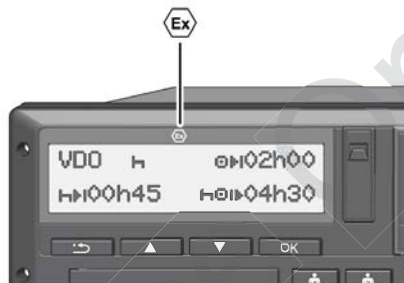

Mynd 3: Ex-tákn á framhlið

ADR-útfærsla DTCO 4.0 viðurkennd til notkunar í sprengifimu umhverfi.

- Ex-svæði: Svæði II
- Lofthiti: -20 °C til +65 °C.

### ► Sérstakar öryggisábendingar

Í ADR-útfærslu DTCO 4.0 skal fara að eftirfarandi aukalegum öryggisábendingum:

### SPRENGIHÆTTA

#### Farið að leiðbeiningum

- Farið að leiðbeiningum um flutning og meðferð á hættulegum varningi í sprengfimu umhverfi.

### SPRENGIHÆTTA

#### Við að ferma og afferma hættulegan varning skal hafa hugfast:

- Báðar kortaraufar skulu vera lokaðar.
- Prentaraskúffan skal vera lokuð.
- Hlíffðarloka niðurhalstengis skal vera lokuð.
- Styðjið ekki á neina hnappa á ökurita.
- Það má ekkert verkstæðis-, eftirlits- eða fyrirtækjakort vera í.



### ► Sérákvæði varðandi notkun

Til að koma í veg fyrir sprengingu skal á viðeigandi hættusvæðum takmarka ADR-útfærslu á DTCO 4.0 með því að svissa af og stilla aðeins á innri aðgerðir (andstætt því sem gildir um staðalútfærslu).

Þess vegna þarf að svissa á utan hættusvæðis, ef nota á ADR-útfærslu af DTCO 4.0.

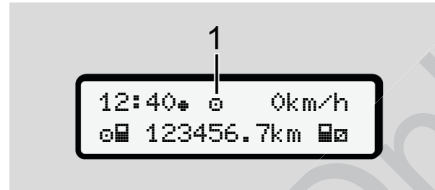

### ■ Vinnsluhættir (yfirlit)



Mynd 4: Skjár yfir vinnsluhætti

#### (1) Skjár yfir vinnsluhætti

DTCO 4.0 er með 4 vinnsluhætti, sem ráðast af ísettu ökuritakorti hverju sinni:

- Vinnsla  (ferð/ökumaður)  
Staðalskjámynd með eða án ísettrar ökumannsskífu  
→ *Vakt hefst - Ökumannskort sett í*  
[ 48]
- Fyrirtæki  (Atvinnurekandi)  
Skjámynd eftir að fyrirtækiskort var sett í  
→ *Tilkynning - Fyrirtækiskort sett í*  
[ 65]
- Eftirlit   
(ekki hluti þessa leiðarvísis)

- Kvörðun   
(ekki hluti þessa leiðarvísis)

Allt eftir því hvort og hvaða ökuritakort sett voru í skiptir DTCO 4.0 sjálfkrafa yfir í einn eftirfarandi vinnslumáta:

3

Yfirlit yfir vinnsluhætti ísettra ökuritaskífa						
Vinnsluhættir		kortarauf-1				
		Ekkert kort	Ökumannskort	Fyrirtækiskort	Eftirlitskort	Verkstæðiskort
kortarauf-2	Ekkert kort	Aksturshamur	Aksturshamur	Fyrirtæki	Eftirlitshamur	Kvörðunarhamur
	Ökumannskort	Aksturshamur	Aksturshamur	Fyrirtæki	Eftirlitshamur	Kvörðunarhamur
	Fyrirtækiskort	Fyrirtæki	Fyrirtæki	Fyrirtæki (*)	Aksturshamur	Aksturshamur
	Eftirlitskort	Eftirlitshamur	Eftirlitshamur	Aksturshamur	Eftirlit (*)	Aksturshamur
	Verkstæðiskort	Kvörðunarhamur	Kvörðunarhamur	Aksturshamur	Aksturshamur	Kvörðun (*)

(\*) Í þessum stilingum notar DTCO 4.0 eingöngu ökuritakort sem sett var í kortarauf-1.

### ■ Ökuritakort (yfirlit)

Lögboðin ökuritakort fást, eftir viðkomandi umsóknarferli, hjá yfirvöldum viðkomandi ESB-aðildarríkis.

➔ *Lagaleg ákvæði [ 16]*

samkvæmt framkvæmdareglugerð (ESB) 2016/799, Viðauka I C í núgildandi útgáfu.

Þó er aðeins hægt að nota verkstæðiskort annarrarkynslóðar.

### ÁBENDING

Nota má ökuritakort af fyrstu kynslóð samkvæmt (ESB) 3821/85, Viðauka I B, sem og annari kynslóð

Þeim sem eiga ökuritakort er heimilt að nota DTCO 4.0. Starfssvið og aðgangsréttindi eru háð ákvörðunum löggjafa.

➔ *Aðgangsheimildir að ökuritakortunum*  
[ 28]

### ÁBENDING

Farið varlega með ökuritakortið og fylgið leiðbeiningum útgefanda fyrir ökuritakort til að koma í veg fyrir gagnatap.

### ► Ökumannskort

Með ökumannskorti skráirðu þig inn í stafræna ökuritann sem ökumann.

DTCO 4.0 byrjar að birta allar athafnir þessa ökumanns og vista þær.

Hægt er að prenta þessi gögn út eða (þegar kortið er ísett) hlaða þau niður.

Þannig nýtist ökumannskort í **venjulegum** akstri (sem stakur ökumaður eða í teymisakstri).

### ► Fyrirtækiskort

Með fyrirtækiskorti tilkynnirðu þig sem handhafa eða eiganda ökutækisins í gegnum DTCO 4.0. Þannig opnast aðgangur að upplýsingum fyrirtækisins.

Fyrirtækiskortið gerir kleift að birta, prenta eða hlaða niður gögnum sem vistuð eru í stóra minninu, **sem og á** ökumannskorti - í hinni kortarauf - tækisins.

### ÁBENDING

Auk þess veitir fyrirtækiskífan rétt til að - í fyrsta skipti og ef verkstæði hefur ekki gert slíkt - færa inn aðildarríki sem veitti heimildina og skráningarnúmer ökutækis. Hafið samband við viðurkennt verkstæði í vafatilvikum.

Ef um er að ræða viðeigandi bílaflotastjórnunar-kerfi er með fyrirtækiskortinu auk þess heimilt að hlaða niður nauðsynlegum gögnum með fjarstýringu (fjarstýrt).

### ÁBENDING

Fyrirtækiskortið er ætlað umráðamönnum og eigendum ökutækja með innbyggðum stafrænum ökurita og það má ekki afhenda öðrum aðilum. Fyrirtækiskortið er ekki ætlað fyrir akstur.

**► Eftirlitskort**

(Ekki hluti þessa leiðarvísis)

Eftirlitskort starfsmanns á vegum eftirlitsstofnunar (t.d. lögreglu) veitir aðgang að aðalminninu.

Öll vistuð gögn og gögn á öikumanskorti í tækinu eru aðgengileg. Hægt er að birta þau, prenta þau eða hlaða þeim niður gegnum aðalviðmótið.

**► Verkstæðiskort**

(Ekki hluti þessa leiðarvísis)

Verkstæðiskortið fá starfsmenn viðurkennds verkstæðis sem hafa heimild til að forrita, kvarða, virkja og prófa tækið o.s.frv.

**► Aðgangsheimildir að ökuritakortunum**

Aðgangsheimildir að gögnunum sem vistuð eru í aðalminni DTCO 4.0 eru bundnar með lögum og aðeins veittar með viðeigandi ökuritakorti.

		Án korts	Ökumanns- kort	Fyrirtækis- kort	Eftirlits- kort	Verkstæðis- kort
Prentun	<b>Upplýsingar um ökumann</b>	X	V	V	V	V
	<b>Upplýsingar um ökutæki</b>	T1	T2	T3	V	V
	<b>Færibreyta</b>	X	V	V	V	V
Tilkynningar	<b>Upplýsingar um ökumann</b>	T1	T2	T3	V	V
	<b>Upplýsingar um ökutæki</b>	V	V	V	V	V
	<b>Færibreyta</b>	X	T2	V	V	V
Aflestur	<b>Upplýsingar um ökumann</b>	X	X	T3	V	V
	<b>Upplýsingar um ökutæki</b>	X	X	V	V	V
	<b>Færibreyta</b>	X	V	V	V	V

**Merkingar:****Upplýsingar um ökumann**

Upplýsingar á ökumannskortinu

**Upplýsingar um ökutæki**

Gögn í minni

**Færibreytugögn**

Gögn fyrir samræmingu tækisins/kvörðun

**V**

Ótakmörkuð aðgangsheimild

**T1**

Athafnir ökumanns síðustu 8 daga án upplýsinga um auðkenni ökumanns

**T2**

Auðkenni ökumanns einungis fyrir kortið í tækinu

**T3**

Athafnir ökumanns viðkomandi fyrirtækis

**X**

Ekki hægt

## ■ Vistuð gögn

### ▶ Ökumanskort

Almennt er að finna á ökumanskorti :

- Gögn sem auðkenna ökumann.  
→ *Persónugreinanleg ITS-gögn* [▶ 10]

Eftir hverja notkun ökutækis eru eftirfarandi gögn vistuð á kubbi ökumanskorts:

- Kort sett í og tekið úr
- Notuð ökutæki
- Dagsetning og kílómetrastaða
- Athafnir ökumanns, í venjulegum akstri a.m.k. 28 dagar
- Eknir kílómetrar
- Land fært inn
- Upplýsingar um stöðu (einstaklings eða teymisakstur)
- Atvik / bilannir sem komið hafa upp
- Upplýsingar um eftirlitsathafnir
- Sérstök skilyrði:
  - Akstur með stöðuna ferja / lest

- Akstur með stöðuna Out of scope

Þegar minni kubbsins er fullt skrifar DTCO 4.0 yfir eldri gögn.

→ *Skyldur ökumanns* [▶ 17]

### ▶ Fyrirtækiskort

Almennt er að finna á fyrirtækiskorti :

- Upplýsingar um auðkenni fyrirtækis og um aðgangsheimild að vistuðum gögnum
  - Fyrirtæki
  - Ökumanskort

Eftir hverja notkun eru eftirfarandi gögn vistuð á kubbi fyrirtækiskorts:

- Tegund athafnarinnar
  - Skrá / útskrá
  - Gögnum í minni hlaðið niður
  - Upplýsingum á ökumanskortinu hlaðið niður
- Tímabil (frá / til) sem gögnum var hlaðið niður um

- Auðkenni ökutækis
- Auðkenni ökumanskorts þaðan sem gögnin eru hlaðin niður

Ef minni kubbsins er fullt skrifar DTCO 4.0 yfir eldri gögn.

→ *Skyldur atvinnurekanda* [▶ 18]

### ▶ Aðalminni (tækisins)

- Aðalminnið tekur saman og vistar gögnin samkvæmt framkvæmdareglugerð (ESB) 2016/799, viðhengi I C í núgildandi útgáfu, og ná yfir að minnsta kosti 365 daga.
- Úrvinnsla aðgerða fer fram á almanaksmínútu-fresti, þar sem DTCO 4.0 leggur mat á þá aðgerð sem ríkti í lengsta samfellda tíma á hverju tímabili.
- DTCO 4.0 getur geymt u.þ.b. 168 klukkustundir af hraðagildum í einnar sekúndu upplausn. Gildin eru skráð upp á sekúndu með upplýsingum um tíma og dagsetningu.

- Vistuð hraðagildi með hárru upplausn (ein mínúta fyrir og ein mínúta eftir óvenjulega töf) hjálpa til við matið ef slys ber að höndum.

Í aðalviðmóti er hægt að lesa þessar upplýsingar (aðeins með korti atvinnurekanda):

- Upplýsingum á öikumanskortinu hlaðið niður
- Aðalminni hlaðið niður með Download Key-lykli (valkostur)

## ■ Tímabelti

Í DTCO 4.0 er tíminn stilltur á UTC-tíma frá verksmiðju.

Tímafærslur vistar DTCO 4.0 sem UTC-tíma.

UTC-tíminn samsvarar tímabeltinu **0** á hnettinum sem skipt er upp í **24** tímabelti (-12 ... 0 ... +12).



Mynd 5: Tímabelti í Evrópu

## (1) Tímabelti 0 = UTC

Mismunur á tímabeltum	Ríki
00:00 (UTC)	UK / P / IRL / IS
+ 01:00 klst.	A / B / BIH / CZ / D / DK / E / F / H / HR / I / L / M / N / NL / PL / S / SK / SLO / SRB
+ 02:00 klst.	BG / CY / EST / FIN / GR / LT / LV / RO / TR / UA
+ 03:00 klst.	RUS

## Umreikningur í UTC-tíma

UTC-tími = Staðartími – (ZO + SO)

ZD = Mismunur á tímabeltum

SO = Sumartími (aðeins þar sem sumartími er í gildi)

(ZD + SO) = Tímamismunar sem stilla skal

3

**Dæmi:**

Staðartími í Þýskalandi = 15:30

(sumartími)

UTC-tími = Staðartími – (ZD + SO)  
 = Kl. 15:30 – (01:00 klst. +  
 01:00 klst.)

**UTC-tími = Kl. 13:30**

Í valmyndinni má stilla staðartíma:

→ *Staðartími stilltur* [ 89]**■ Skýringarmyndir (yfirlit)**

Hamir	
🏠	Fyrirtæki
🏢	Eftirlitshamur
🏠	Aksturshamur
🏠	Kvörðunarhamur
🏠	Frágangsstaða
Persónur	
🏠	Fyrirtæki
🏢	Eftirlitsaðili
🏠	Ökumaður
🏠	Verkstæði / eftirlitsstaður
🏠	Framleiðandi
Athafnir	
🕒	Tími í viðbragðsstöðu
🏠	Aksturstími
🏠	Hlé og hvíldartími
🏠	Annar vinnutími
🏠	Gild hlé
?	Óþekkt

**Tæki / aðgerðir**

1	Kortarauf-1; ökumaður-1
2	Kortarauf-2; ökumaður-2
📄	Ökuritakort (búið að lesa)
📄	Ökuritakort stungið í tækið; búið að lesa mikilvæg gögn.
🕒	Klukkan
🔧	Prentari / Útprintun
📄	Innfærsla
📄	Upplýsingar á skjá
📄	Heimildarkóði
🔧	Útvær vistun; gögnum hlaðið niður (afritun)
📄	Yfirfærsla gagna í gangi
📄	Skammtari
📄	Ökutæki / Ökutækiseining / DTCO 4.0
📄	Stærð dekkja
📄	Undirspenna
📄	Yfirspenna
! 📄	Straumrof



Tæki / aðgerðir	
R	Fjarstýringu

Ýmislegt	
!	Atvik
×	Bilun
⚠	Ábending um notkun / aðvörun vegna vinnutíma
⏸	Vakt hefst
+	Staður
🛡	Öryggi
➤	Hraði
⌚	Tími
Σ	Samtals / samantekt
⏹	Lok vaktar
M	Handvirk innfærsla athafna ökumanns

Sérstök skilyrði	
OUT	Eftirlitsbúnaður ekki nauðsynlegur
⌚	Dvöl á ferju eða lest

Vísar	
24 klst.	Daglega
I	Vikulega
II	Tvær vikur
➔	Frá eða til

### Samsetningar myndtákna

Ýmislegt	
🛡+	Eftirlitsstaður
⌚+	Byrjunartími
⌚	Lokatími
OUT+	Byrjun Out of scope: Eftirlitsbúnaður ekki nauðsynlegur
+OUT	Lok Out of scope
⌚+	Upphaf Ferja/ lest
+⌚	Lok Ferja/ lest
⏸+	Staður við byrjun vinnudags (byrjun vaktar)
⏸	Staður við lok vinnudags (lok vaktar)

Ýmislegt	
➔	Frá ökutæki
🛡	Útþrentun af ökumannskorti
⌚	Útþrentun ökutækis DTCCO 4.0
➔	Innfærsla ökutækis / TCO 4.0
🛡	Upplýsingar á skjá Ökumannskort
⌚	Upplýsingar á skjá Ökutæki DTCCO 4.0
⌚	Staðartími
⌚	Staðartími fyrirtæki

Kort	
🛡	Ökumannskort
⌚	Fyrirtækiskort
🛡	Eftirlitskort
⌚	Verkstæðiskort
🛡---	Ekkert ökumannskort í tækinu

Ökutækinu stýrt	
⌚	Teymisakstur
⌚	Samtals akstur tími í tvöföldum vikum

3

Útrentanir	
24h	Daglegar athafnir ökumanns (dagsgildi) af ökumannskortinu
!	Atvik og bilanir af ökumannskortinu
24h	Daglegar athafnir ökumanns (dagsgildi) af DTCO 4.0
!	Atvik og bilanir af DTCO 4.0
>>	Yfirhraði
T	Tæknilegar upplýsingar
!	Athafnir ökumanns
iR	Tímabil með virkjaðri fjarstýringu
!	v-Skýringarmynd
!	Staða D1/D2 skýringamynd (valkostur)
!	Hraðayfirlit (valkostur)
!	Snúningshraðayfirlit (valkostur)
i	Skynjaraupplýsingar
i	Öryggisupplýsingar

Tilkynningar	
24h	Daglegar athafnir ökumanns (dagsgildi) af ökumannskortinu
!	Atvik og bilanir af ökumannskortinu
24h	Daglegar athafnir ökumanns (dagsgildi) af ökutækinu DTCO 4.0
!	Atvik og bilanir ökutækisins / DTCO 4.0
>>	Yfirhraði
T	Tæknilegar upplýsingar
!	Kort
!	Fyrirtæki
Atvik	
!	Ógilt ökuritakort sett í
!	Skörun tíma
!	Ökumannskort sett í á ferð
>>	Yfirhraði
!	Villa í samskiptum við skammtara
!	Tímastilling (á verkstæði)

Atvik	
!	Árekstur milli korta
!	Ekið án gilds ökumannskorts
!	Síðasta kortaferli ekki lokið á réttan hátt
!	Straumrof
!	Brot á öryggisreglum
!	GNSS-merki vantar
!	Tímamissræmi
!	Samskiptabilun DSRC
>	Eftirlit með yfirhraða
!	Hreyfiárekstrar Ökutæki
Bilanir	
!	Kortavilla
!	Bilun í prentara
!	Innri bilun DTCO 4.0
!	Bilun við niðurhal
!	Bilun í skynjara
!	Innri GNSS-bilun
!	Innri DSRC-bilun

Aksturstímaaðvaranir	
	Hlé!

Handvirk innfærsla	
	Innfærsla Áthafnir
	Innfærsla Óþekktar athafnir
	Innfærsla Staður í lok vaktar
	Innfærsla Staður í upphafi vaktar

Ábendingar varðandi notkun	
	Röng innfærsla
	Aðgengi að valmynd ekki mögulegt
	Beiðni um innfærslu
	Ekki hægt að prenta út
	Enginn pappír
	Útprintun sein
	Kort gallað
	Korti vísað frá
	Rangt kort

Ábendingar varðandi notkun	
	Ekki hægt að kasta út korti
	Aðgerð sein
	Ósamræmi í skráningu
	Bilun í tæki
	Ógilt eftir ... daga
	Stilling eftir ... daga
	Niðurhal gagna af öikumanskorti eftir dögum ...

VDO Counter (valkostur)	
	Aksturstími sem eftir er
	Upphaf næsta aksturstíma:
	Aksturstími framundan:
	Aksturshlé/hvíldartími sem eftir er
	Tími sem eftir er fram að upphafi daglegs, vikulegs hvíldartíma

## ■ Kennimerki landa

Skammstöfun landa	
<b>A</b>	Austurríki
<b>AL</b>	Albanía
<b>AND</b>	Andorra
<b>AR</b>	Armenía
<b>AZ</b>	Aserbaidsjan
<b>B</b>	Belgía
<b>BG</b>	Búlgaría
<b>BIH</b>	Bosnía og Hersegóvína
<b>BY</b>	Hvíta-Rússland
<b>CH</b>	Sviss
<b>CY</b>	Kýpur
<b>CZ</b>	Tékkland
<b>D</b>	Þýskaland
<b>DK</b>	Danmörk
<b>E</b>	Spánn *
<b>EC</b>	Evrópubandalagið
<b>EST</b>	Eistland
<b>EUR</b>	Önnur Evrópuríki

3

Skammstöfun landa	
<b>F</b>	Frakkland
<b>FIN</b>	Finnland
<b>FL</b>	Liechtenstein
<b>FR/FO</b>	Færeyjar
<b>GE</b>	Georgía
<b>GR</b>	Grikkland
<b>H</b>	Ungverjaland
<b>HR</b>	Króatía
<b>I</b>	Ítalía
<b>IRL</b>	Írland
<b>IS</b>	Ísland
<b>KZ</b>	Kasakstan
<b>L</b>	Lúxemborg
<b>LT</b>	Litháen
<b>LV</b>	Lettland
<b>M</b>	Malta
<b>MC</b>	Mónakó
<b>MD</b>	Moldavía
<b>MK</b>	Makedónía
<b>MNE</b>	Svartfjallaland

Skammstöfun landa	
<b>N</b>	Noregur
<b>NL</b>	Holland
<b>P</b>	Portúgal
<b>PL</b>	Pólland
<b>RO</b>	Rúmenía
<b>RSM</b>	San Marínó
<b>RUS</b>	Rússland
<b>S</b>	Svíþjóð
<b>SK</b>	Slóvakía
<b>SLO</b>	Slóvenía
<b>SRB</b>	Serbía
<b>TJ</b>	Tajikistan
<b>TM</b>	Túrkménistan
<b>TR</b>	Tyrkland
<b>UA</b>	Úkraína
<b>UK</b>	Bretland, Alderney, Guernsey, Jersey, Man eyja, Gíbraltar
<b>UZ</b>	Usbekistan
<b>V</b>	Páfagarður
<b>WLD</b>	Önnur ríki utan Evrópu

\* Spænsk héruð: → *Spænsk héruð*  
 [ 37]

## ► Spænsk héruð

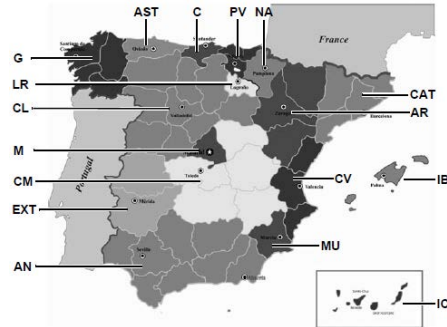

Mynd 6: Svæði á Spáni

## Skammstafanir svæða á Spáni

<b>AN</b>	Andalúsía
<b>AR</b>	Aragon
<b>AST</b>	Astúría
<b>C</b>	Kantabría
<b>CAT</b>	Katalónía
<b>CL</b>	Kastilien-León
<b>CM</b>	Kastilien-La Mancha
<b>CV</b>	Valensía
<b>EXT</b>	Extremadúra

## Skammstafanir svæða á Spáni

<b>G</b>	Galisía
<b>IB</b>	Baleareyjar
<b>IC</b>	Kanaríeyjar
<b>LR</b>	La Ríoja
<b>M</b>	Madríd
<b>MU</b>	Mursía
<b>NA</b>	Navarra
<b>PV</b>	Baskaland

### ■ Sjálfvirk virkni eftir að svissað er á/af (forstilling)

#### Sjálfvirk stillt virkni...

... eftir ræsingu á

... eftir ræsingu af

Ökumaður-1				Ökumaður 2				Upplýsingar varðandi DTCO 4.0	
<input type="checkbox"/>	H	Hlé / hvíldartími		<input type="checkbox"/>	H	Hlé / hvíldartími		Gerð:	
<input type="checkbox"/>	✱	Annar vinnutími		<input type="checkbox"/>	✱	Annar vinnutími		Nr.:	
<input type="checkbox"/>	☑	Tími í viðbragðsstöðu		<input type="checkbox"/>	☑	Tími í viðbragðsstöðu		Ár:	
<input type="checkbox"/>	?	Engin breyting		<input type="checkbox"/>	?	Engin breyting		Stillingardagsetning:	_____
<input type="checkbox"/>	H	Hlé / hvíldartími		<input type="checkbox"/>	H	Hlé / hvíldartími		Undirskrift:	_____....
<input type="checkbox"/>	✱	Annar vinnutími		<input type="checkbox"/>	✱	Annar vinnutími			
<input type="checkbox"/>	☑	Tími í viðbragðsstöðu		<input type="checkbox"/>	☑	Tími í viðbragðsstöðu			
<input type="checkbox"/>	?	Engin breyting		<input type="checkbox"/>	?	Engin breyting			

#### ÁBENDING

Ákveðnar stillingar virknipáttarins eftir ræsingu á eða af geta þegar verið forritaðar af framleiðanda.

- Vinsamlegast merkið (✓) við forstilltar aðgerðir í töflunni.

#### ÁBENDING

Síðar skráðar athafnir á ökumannskorti eru undantekning. Á meðan á handvirkri innæjöf stendur er þessi valkostur óvirkur. Það verður engin breyting á virknipættinum eftir ræsingu á eða af.

Sjálfvirk stilling eftir ræsinu á eða af er aðeins sjáanleg á staðalmælinum. Aðgerðin blikkar í u.þ.b. 5 sekúndur, síðan birtist aftur fyrri skjámynd.

➔ *Tilkynningar* [▶ 40]

Staðalstillingar:

➔ *Athafnir stilltar* [▶ 52]

## **Stjórnun (almennt)**

**Tilkynningar**

**Færa í valmyndir**

**Setjið kort í**

**Kort fjarlægt**

**Um meðferð korts**

**Gögnum hlaðið niður**

Service Only

## Stjórnun (almennt)

### ■ Tilkynningar

#### ► Skjámynd eftir að svissað er á

Eftir að svissað er á eða eftir Stand by birtist staðalskjámyndin (a).

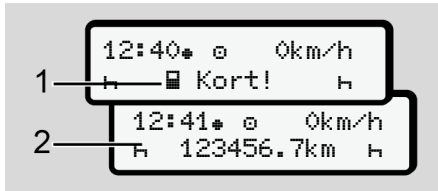

Mynd 7: Skjámynd eftir að svissað er á

Ef ekkert ökuritaker er í kortarauf-1 birtist í u.þ.b. 20 sekúndur ábending (1) (kort vantar), því næst skjámynd (2).

#### ► Upplýsingar meðan á akstri stendur

Á ferð geta skjámyndir (a), (b) eða (c) (valkostur) birst.

Með því að styðja á valmyndarhnapp / er hægt að skipta um skjámynd.

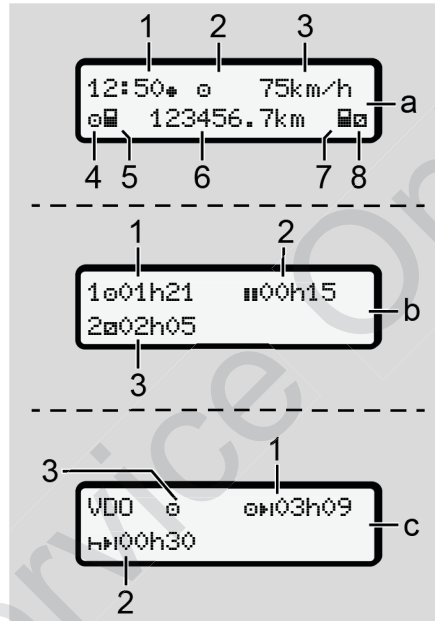

Mynd 8: Upplýsingar meðan á akstri stendur

#### Venjuleg skjámynd (a):

- (1) Tími með tákni = staðartími án tákns = UTC-tími

- (2) Kennimerki aksturshams
- (3) Hraði
- (4) Aðgerð Ökumaður-1
- (5) Kortatákn Ökumaður-1
- (6) Heildarkílómetrafjöldi
- (7) Kortatákn Ökumaður-2
- (8) Aðgerð Ökumaður-2

#### Skjámynd aksturs- og hvíldartímar (b):



- (1) Aksturstími ökumaður-1 frá gildum hvíldartíma
- (2) Gildur hvíldartími með hléum í að minnsta kosti 15 mínútur og síðan 30 mínútur
- (3) Tími ökumanns-2: Núverandi athöfn er tími í viðbragðsstöðu og lengd athafnarinnar



**ÁBENDING****Tegund og uppruni hættu**

Ef ökumannskort vantar birtast tímar sem eiga við viðkomandi kortarauf-1 eða -2.



**Skjámynd ónýtttra aksturs- og hvíldartíma (valkostur VDO Counter) (c):**

- (1) Ónýttir aksturstímar  (h blikkar = þessi hluti skjásins er nú virkur).
- (2) Næsta gilda aksturshlé/daglegur eða vikulegur hvíldartími .
  - *VDO Counter (valkostur)* [▶ 73]
- (3) Sýnd er sú aðgerð sem stillt er á.

**▶ Boð**

Boð birtast óháð þeirri skjámynd sem í notkun er.

Eftirfarandi orsakar valda því að boð birtast:

!	Atvik
×	Bilun
	Aksturstímaaödvörun
	Ábending um notkun

→ *Boð og merking þeirra* [▶ 94]



**▶ Skjámynd eftir svissað af**

Eftir svissað af birtist eftirfarandi:



Mynd 9: Skjámynd eftir svissað af

**■ Færa í valmyndir**

- Veljið þá virkni, athöfn eða talnagildi sem óskað er eftir með hnöppunum  /  á innfærslusviðinu.
- Staðfestið valið með hnappinum .

**▶ Valmyndir þegar ökutækið er kyrrstætt**

Þegar ökutækið er kyrrstætt og ökumannskortið er í tækinu er hægt að kalla fram fleiri gögn úr ökumannskortinu.

→ *Valmyndarborð tvö - Valmyndaraðgerðir* [▶ 78]

## ■ Setjið kort í

### ⚠ ATHUGIÐ

#### Gætið að umferðaröryggi

- Ökumaður skal aðeins setja kortið í þegar ökutæki er kyrrstætt.
- Hægt er að setja kortið í á ferð, en slíkt er óheimilt. Slíkt er vistað sem tilvik.

Hafið kortaraufar ávallt lokaðar.

Ekki má fjarlægja hlíf kortaraufanna, þær koma í veg fyrir að ryk og óhreinindi eða vatnsslettur berist þar inn.

### ÁBENDING

#### Kortahólf valið

- Kortarauf-1 (vinstra kortahólf) er ætlað korti ökumanns sem ekur.
- Við teymisakstur: Kortarauf-2 (hægra kortahólf) er ætlað korti hins ökumannsins.
- Varðandi fyrirtækiskortið: Kortarauf að eigin vali.

### ÁBENDING

Til að stjórna ADR-útfærslu þarf að vera svissað á.

Gætið að sérstökum öryggisábendingum varðandi stjórnun ADR-útfærslu á DTCO 4.0 í sprengifimu umhverfi.

→ *ADR-útfærsla (Ex-útfærsla)* [ 24 ]

- Styðjið á samsetta hnappinn **ökumaður-1** eða **ökumaður-2** lengur en í 2 sekúndur.



Mynd 10: Biðjið um kort (samsettur hnappur)

- Kortageymsla færast fram. Færið kortageymsluhlífina varlega niðurávið.



Mynd 11: Hlíf færð niður

- Stingið kortinu í – flagan vísar upp, og örin fram – í kortarásina.



Mynd 12: Setjið kort í

4. Færið kortageymsluhlífina varlega uppávið.
5. Rennið kortageymslunni í kortaraufina þar til hún fellur í skorður. Gögnin á kubbum verða lesin inn. Á meðan kort í kortarauf-1 er lesið inn er hægt að setja annað kort í kortarauf-2:
  - Teymisakstur: ökumannskort hins ökumannsins.
  - Lestur gagna af kortum og aðalminni: fyrirtækiskortið.

Allt eftir ísettu korti fara fram valmyndarstýrðar stjórnaðgerðir.

- Um fyrsta og (ef ísett) annað ökumannskort gildir:
  - *Vakt hefst - Ökumannskort sett í* [ 48]
- Um fyrirtækiskort gildir:
  - *Tilkynning - Fyrirtækiskort sett í* [ 65]

### ► Tungumál

Tilgreint tungumál ræðst af:

- Ísettu ökumannskorti í kortarauf-1.
- Ökuritakorti sem hefur hærra gildisstig, til dæmis fyrirtækiskort eða eftirlitskort.

Í staðinn fyrir sjálfgefna tungumálstillingu er hægt að velja æskilegt tungumál.

→ *Tungumál stillt* [ 72]

## ■ Kort fjarlæggt

### ÁBENDING

Aðeins er hægt að taka ökumannskortið úr kortaraufinni þegar ökutækið er kyrrstætt.

### ▲ ATHUGIÐ

#### Vörn gegn misnotkun

Takið ökumannskort úr kortarauf:

- Þegar vakt lýkur
- Þegar skipt er um ökumann eða ökutæki

### ÁBENDING

Til að stjórna ADR-útfærslu þarf að vera svissað á.

Gætið að sérstökum öryggisáþendingum varðandi stjórnun ADR-útfærslu á DTCO 4.0 í sprengifimu umhverfi.

→ *ADR-útfærsla (Ex-útfærsla)* [ 24]

4



Mynd 13: Biðjið um kort (samsettur hnappur)

1. Haldið samsetta hnappnum

**ökumaður-1** eða **ökumaður-2** inni lengur en í 2 sekúndur.

Á skjánum birtist síðan:

- Nafn eiganda kortsins
- Framvindustika sem sýnir færslu gagna yfir á flöguna á kortinu
- Spurt er hvort hætta eigi við

2. Veljið með aðstoð hnappa **OK**

umbeðna aðgerð:

- Ökumannskort:  
Veljið landið sem dvalið er í þessa stundina.

### ÁBENDING

Ef ekkert land er slegið inn færirst kortið ekki út.

- Fyrirtækiskort:

(a) Já, ef ekki á að tilgreina fyrirtækið í gegnum DTCO 4.0.

(b) Nei, ef áfram á að vera lokað fyrir fyrirtækið.

### ÁBENDING

Þegar ekki er lokað fyrir fyrirtækið eru vistuð gögn hinsvegar áfram læst fyrir öðrum fyrirtækjum.

3. Staðfestið valið með hnappinum **OK**.

### ÁBENDING

Ábending birtist í eftirfarandi tilvikum:

- Reglubundið eftirlit með DTCO 4.0
- Gildistími fyrirtækis- eða ökumannskorts að renna út
- Niðurhal gagna af ökumannskorti er væntanlegt

Kortageymsla viðkomandi hólfs færirst fram.

4. Takið kortið.

5. Færið kortageymsluhlífina varlega uppávið.

6. Rennið kortageymslunni í kortaraufina þar til hún fellur í skorður.

## ■ Um meðferð korts

- Beygið hvorki né brjótið upp á ökuritakortið eða notið það í öðrum tilgangi.
- Notið ekki skemmd ökuritakort.
- Haldið snertiflötum hreinum, þurrum og lausum við feiti og olíu (geymið alltaf í hlíf).
- Forðist beint sólarljós (látið kortið ekki liggja á mælaborðinu).
- Leggið kortið ekki í námunda við sterk rafsegulsvið.
- Notið kortið ekki lengur en gildistíminn segir til um, þ.e. sækið um nýtt ökuritakort tímanlega.

## ■ Gögnum hlaðið niður

### ▶ Af ökumanns- eða fyrirtækiskorti

#### SPRENGIHÆTTA

#### Í ADR-útfærslu Sprengihætta vegna eftirspennu og opinna viðmóta

Í sprengifimu umhverfi skapast aukin sprengihætta við það að virkja hnappa á DTCO 4.0, setja kortin í, opna prentaraskúffu eða opna aðalviðmót.

- Hlíffðarlok verður að vera lokað.
- Ekki má hlaða niður gögnum á meðan.

#### ÁBENDING

Við niðurhal má aðeins eitt ökumannskort vera ísett. Annars fer enginn gagnaflutningur fram.

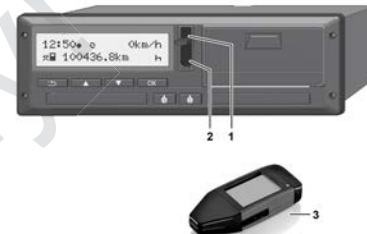

Mynd 14: Tenging við aðalviðmót

1. Lyftið hlífðarloki (1) á aðalviðmóti upp.
  2. Setjið Download Key-lykil (3) í niðurhalstengi (2).
- Niðurhal hefst sjálfkrafa.

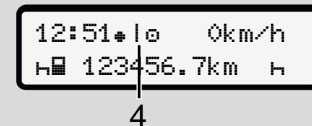

Mynd 15: Skýringarmynd: Gagnayfirfærslu

Á meðan gagnaflutningur fer fram birtist viðkomandi skýringarmynd (4).

**ÁBENDING**

Hugsanlegt gagnatap við yfirfærslu á Download Key-lykil.

Rjúfið ekki tengingu við niðurhalstengi meðan á gagnaflutningi stendur.

3. Lokið hlífðarloki **(1)** eftir að gögnum hefur verið hlaðið niður.

**► Kennimerki gagnanna**

Afrituðu gögnin eru auðkennd með rafrænni undirskrift (kennimerki).

Með þessari undirskrift er hægt að sjá gögn á tilteknu ökumannskorti og sannreyna að um sé að ræða rétt gögn og að engin gögn vanti.

**ÁBENDING**

Ítarlegar upplýsingar um sérsniðinn hugbúnað t.d. Varðandi Download Key-lykil er að finna í viðkomandi gögnum.

**► Hlaðið niður af aðalminni**

Gögnum af aðalminni er aðeins hægt að hlaða niður með fyrirtækiskorti.

Hægt er að stilla, með hjálp Download Key-lykils, á þau gögn (korta- eða aðalminni) sem hlaða skal niður.

**► Fjarstýrt niðurhal (valkostur)**

Með bíflota-stjórnunarkerfi (fjarstýrður rekstur) er hægt, eftir heppnaða staðfestingu á fyrirtækjakorti (vistað hjá tölvuþjóni), að hala einnig niður notkunargögn á fjarstýrðan máta.

**ÁBENDING**

Ítarlegar upplýsingar um nauðsynlega vélbúnaðar- og hugbúnaðarhluti, sem og notkun þeirra, er að finna í viðkomandi skjölum.

## **Það sem ökumaður stjórnar**

**Aðgerðir ökumanskorts**

**Vakt hefst - Ökumanskort sett í**

**Athafnir stilltar**

**Lok vaktar - Ökumanskort tekið úr**

**Handvirkur innsláttur (innsláttur/ eftiráfærsla)**

**Skipt um ökumann / ökutæki**

**Ökumanskort sett í í fyrsta skipti**

Service Only

## Það sem ökumaður stjórnar

### ■ Aðgerðir ökumanskorts

Með ökumanskortinu gerir ökumaður grein fyrir sér gagnvart DTCO 4.0.

Það er notað við venjulegan akstur og gerir kleift að vista, birta eða prenta út athafnir eða (ef ökumanskort er í tæki) að hlaða því niður.

#### ÁBENDING

Ökumanskort er ekki framseljanlegt.

#### ÁBENDING

Valmyndir til að sýna eða prenta út upplýsingar um ökumann virka aðeins ef viðkomandi kort er í.

Þannig birtist til dæmis valmyndarleiðurinn útprentun ökumaður 2 aðeins ef ökumanskort er í kortarauf-2.

### ■ Vakt hefst - Ökumanskort sett í

#### ÁBENDING

Ökumaður stjórnar samsvarar rekstrarforminu *Rekstur í samræmi við framkvæmdareglugerð (ESB) 2016/799 Viðauka I C* í núgildandi útgáfu.  
→ *Vinnsluhættir (yfirlit)* [ 25]

#### ÁBENDING

Til að stjórna ADR-útfærslu þarf að vera svissað á.

Gætið að sérstökum öryggisábendingum varðandi stjórnun ADR-útfærslu á DTCO 4.0 í sprengifimu umhverfi.

→ *ADR-útfærsla (Ex-útfærsla)* [ 24]

#### ► 1. Kort sett í

Setjið ökumanskortið í kortaraufina í byrjun vaktar (upphaf vinnudags).

→ *Setjið kort í* [ 41]

Þegar ökumanskort er sett í er stillt á tungumálið sem kortið segir til um.

#### ÁBENDING

Hægt er að stilla á tungumál í valmyndinni.

→ *Tungumál stillt* [ 72]

Valmyndin sem birtist fer skref fyrir skref yfir í endanlegan vinnsluham DTCO 4.0:

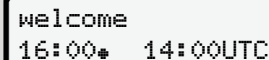
a. 

Mynd 16: Opnunarvalmynd

Opnunarkefja: Í u.þ.b. 3 sekúndur birtist staðartíminn sem hefur verið stilltur inn 16:00 og UTC-tíminn 14:00UTC (Tímamismunur = 2 klukkustundir).

Ekki er hægt að færa neitt inn á meðan lesið er.

Ef stutt er á hnapp birtast boð:



Vinsamlesast  
biðid!

Eða

Opnun ekki  
mösules xx

Innfærsla kortaupplýsinga er lesin inn:

b. 1 Maier

Mynd 17: Innfærsla kortaupplýsinga

Vinstra megin má sjá númer kortaraufar, þar sem kortið er.

Þar til hliðar er nafn ökumanns (fæst af ökumanskorti).

Staðan á frekari lestri ökumanskortsins sést á framvindustikunni.

c. Síðasta færsla  
15.04.18 16:31\*

Mynd 18: Skjámynd síðustu afritunar

Í u.þ.b. 4 sekúndur birtast á staðartíma (táknid \*) dagsetning og tími þegar kort var síðast tekið út.

### ÁBENDING

Gætið að ítarlegum ökugögnum. Samkvæmt reglugerð verður að skrá athafnir, sem ekki eru skráðar á ökumanskortinu, eftirá í handvirku innfærsluna.

Síðan verður beðið um handvirka innfærslu:

d. 1M Innsláttar  
viðbætur? Nei  
viðbætur? Já

Mynd 19: Síðbúin færsla sem valkostur

- Hægt er að virkja frekari athafnir eftirá;  
→ Handvirkur innsláttur (innsláttur/ eftiráfærsla) [ 55]
- Ef ekki er óskað eftir neinum aðgerðum til viðbótar veljið Nei, sjá annars skref i.
- Ef Já er valið biður DTCO 4.0 um handvirkan innslátt; sjá skjámynd hér á eftir:

e. M 15.04.18 16:31  
H 18.04.18 07:35

Mynd 20: Innsláttarmöguleikar

M = Handvirkur innsláttur  
H = Innsláttarflötur aðgerðar blikkar

5

Nú birtist tímabilið milli úrtöku (Lína 1) og núverandi innstungu (Lína 2) að staðartíma.

→ *Athafnir stilltar* [▶ 52]

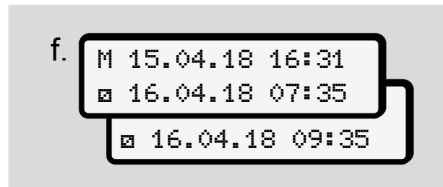

Mynd 21: 2. lína = Innsláttur læstur

- Hægt er slá inn umbeðnar breytur (blikkandi innfærslusvið) í eftirfarandi röð: Athöfn/Dagur/Mánuður/Ár/Klukkustund/Mínúta.

Aðgerðinni er lokið, þegar tímapunkturunguaðgerðar er náð.

Því næst er beðið um að heiti lands sé slegið inn.

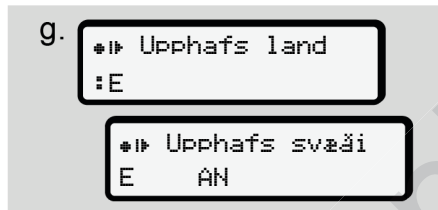

Mynd 22: Land valið

- Veljið land og svæði, ef við á, sem viðaukinn á við um og staðfestið valið með **OK**.  
→ *Kennimerki landa* [▶ 35]

### ÁBENDING

Tilgreina þarf auk þess svæði á Spáni.

### ÁBENDING

Hægt er að hætta innslætti með hnappnum **ESC**, ef ætlunin er að halda áfram á vaktinni, tafarlaust.

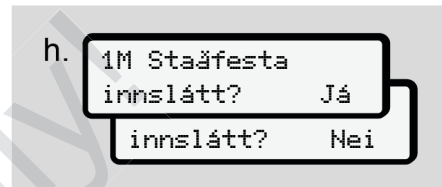

Mynd 23: Innsláttur staðfestur

- Staðfestið innsláttinn með **Já** eða **Nei**.  
– Sett í í fyrsta skipti þegar ökumanskort er sett í í fyrsta skipti koma frekari spurningar:  
→ *Ökumanskort sett í í fyrsta skipti* [▶ 61]

Venjulega skjámyndin birtist.

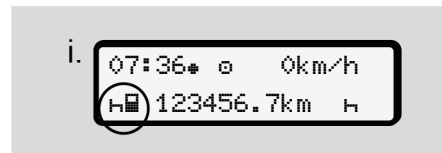

Mynd 24: Venjuleg skjámynd með ísettu korti

Táknin sem birtast hafa eftirfarandi merkingu:

- **\_** = Ökumanskortið er í kortaraufinni.

- ■ = Hægt er að aka af stað, gögnin hafa verið lesin inn.

## ÁBENDING

Tákníð ■ birtist fyrir báðar kortarásirnar. Þegar kort ökumans-1 og ökumans-2 hafa verið sett í má leggja af stað þegar að tákníð ■ vegna ökumans-1 birtist.

### ► 2. Stilla athöfn

Stillið á ■ athöfnina sem á að framkvæma með samsetta hnappinum.  
→ *Athafnir stilltar* [ 52]

- Þegar staðartíma er breytt: Stillið klukkuna á staðartíma.  
→ *Staðartími stilltur* [ 89]

DTCO 4.0 er nú tilbúinn.

## ÁBENDING

Þegar lagt er af stað lýkur sérhverjum byrjuðum handvirkum innslætti - einnig hvað ökumann-2 varðar.

## ⚠ ATHUGIÐ

Þegar hlé er gert á akstri eða þegar hvíldartími stendur yfir verður að stilla athöfnina á H.

Bilanir í DTCO 4.0 eða kerfisíhlutum birtast á skjánum.

- Staðfestið valið með hnappinum   
→ *Boð og merking þeirra* [ 94]

### ► Innláttur lands (Handvirkur innsláttur)

#### Land tilgreint í upphafi vaktar



Mynd 25: Innláttarvalkostur - Upphaf Land

- Tákníð ■? Upphaf Land er valið og staðfest.

- Veljið land og staðfestið.  
→ *Kennimerki landa* [ 35]

## ÁBENDING

Á Spáni þarf auk þess að tilgreina hérað þar sem ferð hefst.  
→ *Spænsk hérað* [ 37]

#### Land tilgreint í lok vaktar



Mynd 26: Innláttur - Lok Land

- Í fyrsta innsláttarreit H tákníð ■? Veljið Lok Land og staðfestið. Þetta er aðeins mögulegt þegar fyrsti handskráður tími er ekki í samræmi við staðartíma þegar kort var síðast tekið úr.
- Veljið land og staðfestið.

5

## Úrval landa

Þegar velja skal á ný birtist fyrst innslegið land.

Með hnöppunum **▲** / **▼** birtast síðustu 4 innslegnu lönd.

Kennimark: Tvípunktur á undan landakennimerkinu **#**B.

Frekari valkostir koma fram í rétttri stafrófsröð og byrjar á bókstafnum **A**:

- Hnappur **▲**: **A**, **Z**, **Y**, **X**, ...  
o.s.frv.
- Hnappur **▼**: **A**, **B**, **C**, **D**, ...  
o.s.frv.

### ÁBENDING

Með því að styðja á og halda niðri hnappinum **▲** / **▼** má hraða valinu (sjálfvirk endurtekning aðgerðar).

### ► Hætt við innslátt

Ef ekkert er slegið inn í 30 sekúndur birtist eftirfarandi skjámynd:

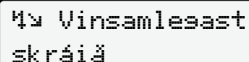

Vinsamlesast  
skráið

Mynd 27: Á skjánum er beðið um innslátt

Ef þrýst er á hnappinn **OK** á næstu 30 sekúndum er hægt að halda innfærslunni áfram.

Að öðrum kosti eða við upphaf ferðar birtist staðalskjámynd (**a**) á skjánum.





Gögnum, sem þegar voru slegin inn, verður eytt til að vera viss um að aðeins rétt, staðfest gögn séu vistuð. Þetta á við um fjarstýrðan innslátt sem og beinan innslátt í DTCO 4.0.

Kortabeiðni með því að styðja á samsetta hnappinn **OK** rýfur handvirkkan innslátt.

## ■ Athafnir stilltar

### ► Mögulegar athafnir

Hægt er að stilla eftirfarandi athafnir:

	Aksturstími (sjálfkrafa þegar ekið er)
	Allir aðrir vinnutímar
	Tímar í viðbragðsstöðu (biðtímar, farþegatími, tími ökumanns-2 í svefnklefa meðan á akstri stendur)
	Hlé og hvíldartímar

### ► Skipt um aðgerð

### ÁBENDING

Eingöngu er hægt að stilla inn athafnir þegar ökutækíð er kyrrstætt.

- Staðfestið samsettan hnapp **OK** vegna ökumanns-1.  
Staðalskjámynd birtist.

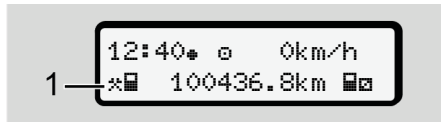

Mynd 28: Staðalskjámynd með athöfn (1)

- b. Styðjið endurtekið á samsetta hnappinn þar til athöfnin sem óskað er eftir birtist á skjánum (1).
- c. Í teymisakstri: Staðfestið sem aðstoðarökumaður (ökumaður-2) hnappinn .

► **Sjálfvirk stilling**

DTCO 4.0 skiptir sjálfkrafa yfir á eftirfarandi athafnir:

við...	Ökumaður-1	Ökumaður-2
<b>Ferðaleið</b>		
<b>Stöðvun ökutækis</b>		

**ÁBENDING**

Réttur útreikningur Counter (valkostur) tryggður:

- Mikilvægt er að stilla við lok vaktar eða í hléi á aðgerð H.

**Sjálfvirk stilling eftir ræsingu á eða af (forstilling)**

Eftir ræsingu á eða af getur DTCO 4.0 stillt á ákveðna athöfn, til dæmis H.

Athöfnina er hægt að forrita með fyrirtækiskorti eða á viðurkenndu verkstæði.

Virknipáttur(1) og / eða (2), sem breytist sjálfkrafa sem afleiðing af ræsingu á eða ræsingu af, blikkar í staðalskjámynd í u.þ.b. 5 sekúndur. Hún blikkar í u.þ.b. 5 sekúndur.

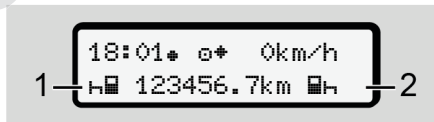

Mynd 29: Athöfn blikkar í staðalsýn

Eftir svissað á birtist fyrri skjámynd á ný.

**Dæmi:**

Counter var valinn og svissað af. Þegar svissað er á birtist Counter á ný eftir 5 sekúndur.

► **Athafnir handskrifaðar**

**ÁBENDING**

Gætið að reglugerð.

Samkvæmt reglugerð (ESB) 165/2014 skal færa inn handvirkt eftirá athafnir sem ekki rúmast á öikumannskorti.

Í eftirtöldum tilvikum skal færa inn athafnir handvirkt:

- Ef DTCO 4.0 bilar
- Ef öikumannskort glatast, er stolið eða starfar ekki rétt

Í þeim tilvikum þarf við upphaf og lok ferðar eða vaktar að prenta út dagsskýrslu með DTCO 4.0.

5

Hægt er að handskrifa athafnir á bakhlíð útprentunar og fullgera útprentunina með persónulegum athugasemdum.



Mynd 30: Handskrifuð skráning aðgerða

### Merking tákna

☉	Skírnar- og eftirnafn
☐	Númer ökumannskorts eða ökuskírteinis
ANr.	Auðkenni ökutækis
☛	Staður í upphafi vaktar
☛	Staður í lok vaktar
☛km	km-staða í lok vaktar
km☛	km-staða í upphafi vaktar
km	Eknir kílómetrar
Dag.	Dagsetning
Sig.	Eigin undirskrift

### ÁBENDING

Hafið jafnframt í huga þau ákvæði sem gilda í þínu landi.

## ■ Lok vaktar - Ökumannskort tekið úr

### ÁBENDING

Í þágu persónuverndar ætti að taka ökumannskortið úr í lok hvernar vaktar.

Aðeins er hægt að taka ökumannskortið úr kortaraufinni þegar ökutækið er kyrrstætt.

### ÁBENDING

Til að stjórna ADR-útfærslu þarf að vera svissað á.

Gætið að sérstökum öryggisáþendingum varðandi stjórnun ADR-útfærslu í sprengjifimu umhverfi.  
 ➔ *ADR-útfærsla (Ex-útfærsla)* [ 24]

1. Stillið í lok vaktar (lok vinnudags) eða þegar skipt er um ökutæki viðkomandi athafnir, t.d. hvíldartíma H.  
 ➔ *Athafnir stilltar* [ 52]
2. Haldið hnappi  inni í að minnsta kosti 2 sekúndur.



Mynd 31: Yfirfærsla gagna vaktarinnar

Númer kortaraufar og kenninafn ökumanns birtast. Staðan á lestri ökumannskortsins sést á framvindustikunni.

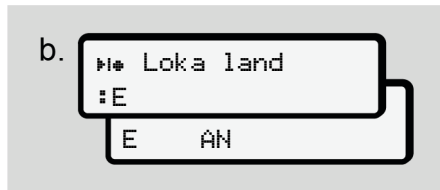

Mynd 32: Upplýsingar um núverandi dvalarstað

3. Veljið landið með hnöppunum **▲/▼** og staðfestið valið með hnappinum **OK**.  
 → Land tilgreint í upphafi vaktar [▶ 51]

### ÁBENDING

Ef ekkert land er slegið inn innan einnar mínútu færirst kortið ekki út.

4. Takið ökumannskort úr kortarauf.  
 → Kort fjarlæggt [▶ 43]  
 Þetta á einnig við um ökumannsskipti í teymisakstri. Þá er ökumannskorti stungið í hina raufina. Skjámyndin sýnir:

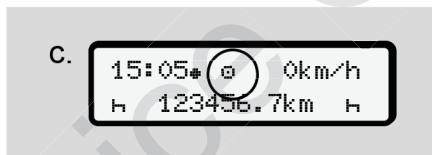

Mynd 33: Staðalskjámynd án korta

5. Prentið út - sé þess óskað - vistaðar athafnir og atburði með aðstoð prentvalmyndar.  
 → Valmyndarborð tvö - Valmyndaraðgerðir [▶ 78]

### ÁBENDING

Ef óskað er eftir útprentun yfir síðastliðnar 24 klukkustundir, biðið þá til næsta dags, ef hægt er.

Þannig er tryggt að einnig síðasta athöfn skili sér að fullu í útprentuninni.

5

## ■ Handvirkur innsláttur (innsláttur/ eftiráfærsla)

Ef - eftir að ökumannskorti hefur verið stungið í og spurningunni Eftiráfærsla? er svarað með Já (skref d), - birtast þær færslur sem hægt er að breyta handvirkt (skref e).

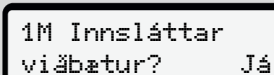
d. 

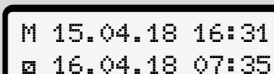
e. 

Mynd 34: Skjámyndir sem sýna mögulegar leiðréttingar

Nú má skrá innfærslur hverja á eftir annari (hnappar ,  og .



Ef vill reynist í innslætti er hægt að fara til baka með hnappnum  og endurtaka innsláttinn.

Kort tekið úr (15.04.18)      Kort sett í (18.04.18)  
16:31 Staðartími              07:35 Staðartími



Tímabil óþekkrar aðgerðar  
Mynd 35: Færa hvíldartíma inn eftir á

Eftirfarandi innsláttur er í boði:

- Athöfnin Hvíldartími H færð eftir á:  
→ Færa inn athöfnina Hvíldartími eftir á  57]
- Vinnutíma haldið áfram:  
→ Athöfnum haldið áfram  58]
- Vinnutíma haldið áfram, lokið og/ eða athafnir tiltekins vinnutíma settar fram fyrir:  
→ Athöfnum haldið áfram og athafnir færðar fram fyrir aðrar  59]

Þessir valkostir eftir að ökumannskorti hefur verið stungið í eiga einnig almennt við um val á núverandi athöfn.





### ► Krafið um kort á meðan handvirkum innslætti stendur

1. Með hnappnum  er beðið um að kort verði sent út.  
Beiðni um handvirkan innslátt birtist:

1M Staðfesta  
innslátt?      Nei

1M Staðfesta  
viðbætur?      Nei

Mynd 36: Siðbúin færsla sem valkostur

2. Veljið með hnöppunum   Nei og staðfestið með hnappi .
3. Áfram í skrefi 3.  
→ Lok vaktar - Ökumannskort tekið úr  54]

Handvirkum innslætti hætt. Í ótilgreinda tímabilið vistar DTCO 4.0 athöfnina ? .



## ► Færa inn athöfnina Hvíldartími eftir

Kort tekið úr (15.04.18) 16:31 Staðartími      Kort sett í (18.04.18) 07:35 Staðartími

Færa hvíldartíma inn eftir

Hafið hugfast: Innfærslan er gerð á staðartíma.

- Þegar síðbúin færsla er merkt með Já:
- Veljið og staðfestið athöfnina H með hnappnum . Skjámynd færist yfir á næsta blikkandi innsláttarreit. Haldið hnappnum niðri, og þá færist skjámyndin yfir á síðasta innslátt skjámyndar.
- Staðfestið einnig síðasta innslátt mínútna með hnappi .
- Farðu eftir leiðbeiningum valmyndar.

5

## ► Athöfnum haldið áfram

Kort tekið úr (24.02.18) 23:32 Staðartími

Kort sett í (25.02.18) 02:30 Staðartími

00:20 Staðartími

Athöfnum bætt við

Hafið hugfast: Innfærslan er gerð á staðartíma.

- Veljið og staðfestið fyrstu athöfn \* með hnappi **OK**.
- Sláið inn, hvort á eftir öðru, dag og tíma og staðfestið hverju sinni með hnappi **OK**.
- Veljið og staðfestið aðra athöfn a með hnappi **OK**.
- Sláið á ný inn dag og tíma og staðfestið með hnappi **OK**.
- Staðfestið einnig síðasta innslátt mínútna með hnappi **OK**.
- Farðu eftir leiðbeiningum valmyndar.

► Athöfnum haldið áfram og athafnir færðar fram fyrir aðrar

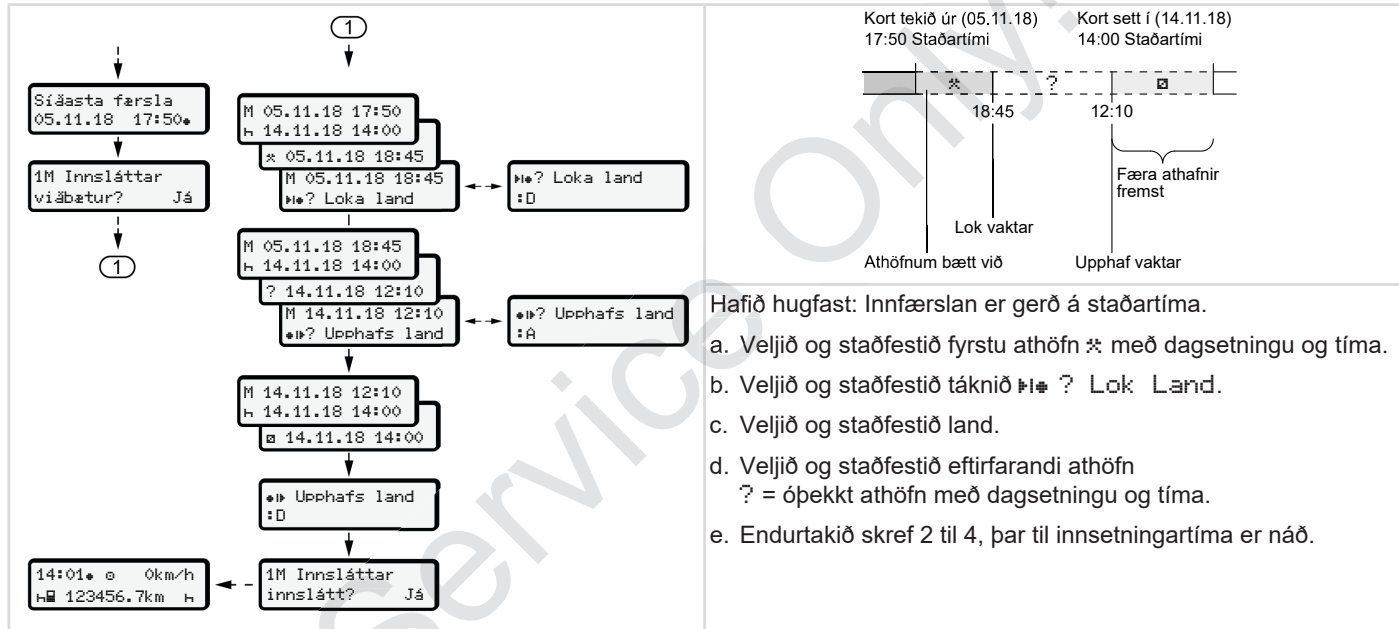

Hafið hugfast: Innfærslan er gerð á staðartíma.

- Veljið og staðfestið fyrstu athöfn \* með dagsetningu og tíma.
- Veljið og staðfestið táknið H? Lok Land.
- Veljið og staðfestið land.
- Veljið og staðfestið eftirfarandi athöfn  
? = óþekkt athöfn með dagsetningu og tíma.
- Endurtakið skref 2 til 4, þar til innsetningartíma er náð.

## ■ Skipt um ökumann / ökutæki



Mynd 37: Skipt um ökumannskort



### ► Tilvik 1 - Teymisakstur

Ökumaður-2 verður ökumaður-1.

- Takið ökumannskortin úr kortarásunum og stingið í hina kortarásina hverju sinni.
- Stillið inn þá athöfn sem óskað er:  
→ *Athafnir stilltar* [ 52]

### ÁBENDING

Í teymisakstri má setja kort ökumanns-1 í fyrst, svo hægt sé að leggja fljótt af stað. Og á meðan kort ökumanns-1 er lesið inn má stinga korti ökumanns-2 í.

Ferðin getur hafist um leið og táknið  fyrir ökumann-1 og táknið  fyrir ökumann-2 birtist.

### ► Tilvik 2 - Lok vaktar

Ökumaður-1 og/eða ökumaður-2 yfirgefa ökutækið.

- Viðkomandi útbýr eftir þörfum dagsútprentun, kallar fram ökumannskort sitt og tekur ökumannskortið úr kortarauf.
- Næstu ökumenn setja ökumannskort í kortaraufina í samræmi við hvaða aðgerð á við (ökumaður-1 eða ökumaður-2).

### ► Tilvik 3 - Blandaður akstur

Ekið með mismunandi gerðir ökurita.

- Til dæmis hliðrænum akstursrita með skífu eða ...
- Stafrænum ökurita með ökumannskort samkvæmt (ESB) 165/2014, til dæmis DTCO 4.0.

Við eftirlit verður ökumaðurinn að geta lagt fram eftirfarandi gögn um núverandi viku og síðustu 28 daga:

- Ökumannskort (1),
- með mikilvægum dagsútprentunum úr stafræna ökuritanum (2), til dæmis þar sem ökumannskortið er skaddað eða ónýtt,
- skrifaða (3),
- handskrifaða skráningu athafna.

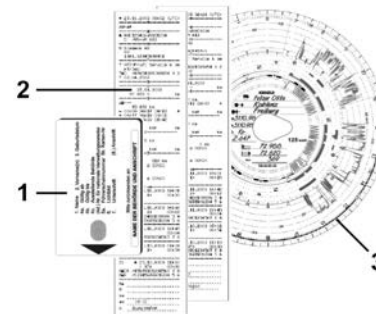

Mynd 38: Dæmi um framlögð gögn

**ÁBENDING**

Hafið jafnframt í huga þau ákvæði sem gilda í þínu landi.

## ■ Ökumanskort sett í í fyrsta skipti

### ▶ Notkun gagna

Þegar kortið er sett í í fyrsta skipti verður, í þágu persónuverndar, spurt um samþykki fyrir vinnslu persónutengdra upplýsinga.

→ *Upplýsingavernd* [ 9]

### ▶ Skráning rennur út

Fyrirspurnin gerist sjálfkrafa við fyrstu skráningu í DTCO 4.0.

Hún birtist eftir að land er valið.

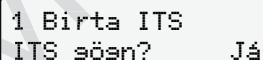

1 Birta ITS  
ITS sœn? Já

*Mynd 39:* Spurning varðandi persónuupplýsingar

1. Veljið með hnöppum /  Já eða  Nei.
2. Staðfestið með hnappi . Nú birtist tilkynning um að innsláttur verði vistaður:



Færsla sœymd

*Mynd 40:* Vistun staðfest

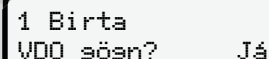

1 Birta  
VDO sœn? Já

*Mynd 41:* Beðið um sértækar persónugreinanlegar upplýsingar

3. Veljið með hnöppunum /  Já eða  Nei.
4. Staðfestið með hnappi . Nú birtist tilkynning um að innsláttur verði vistaður:



Færsla sœymd

*Mynd 42:* Önnur vistun staðfest

Nú hefst hefðbundin tilkynning til DTCO 4.0.

→ *Vakt hefst - Ökumanskort sett í* [ 48]

5

### ÁBENDING

Stillingarnar verða vistaðar fyrir allt að 88 mismunandi ökurita.

Breyta má stillingunum:

→ *Stillingum persónugreinanlegra ITS-gagna breytt [ 87]*

Service Only!

## Stjórnun af hálfu atvinnurekanda

Aðgerðir fyrirtækiskorts

Valmyndaraðgerðir í fyrirtækisham

Tilkynning - Fyrirtækiskort sett í

Sláið inn aðildarríki og auðkenni

Fyrirtækiskortið tekið úr

Service Only

## Stjórnun af hálfu atvinnurekanda

### ■ Aðgerðir fyrirtækiskorts

#### ÁBENDING

Fyrirtækiskort er eingöngu ætlað til gagnastjórnunar fyrirtækisins, ekki til akstursstjórnunar.

Ef ekið er með fyrirtækiskorti birtast boðin!  Akstur án silds korts.

#### ÁBENDING

Hafið ákvæði viðkomandi landa í huga.

Fyrirtækið tryggir að fyrirtækiskort sé notuð í samræmi við reglur.

- Hafið jafnframt í huga þau ákvæði sem gilda í þínu landi.

Með fyrirtækiskortinu gerir fyrirtækið grein fyrir sér gagnvart DTCO 4.0.

Þegar fyrirtækiskort er sett í í fyrsta skipti tilkynnir fyrirtækið sig til DTCO 4.0, þannig að ökuritinn skrái það hjá sér, fram að útskráningu eða þar til annað fyrirtækiskort er sett í. Þannig er aðgangsheimild að þeim gögnum sem tilheyrta fyrirtækinu tryggð.

Allt eftir heimildarstigi fyrirtækiskorts eru eftirfarandi kostir í boði:

- Innskráning og útskráning fyrirtækisins í þennan DTCO 4.0, t.d við bifreiðasölu, gildislok bifreiðaleigu
- Innsláttur aðildarríkis og skráningarnúmers ökutækis  
→ *Sláð inn aðildarríki og auðkenni [ 66]*
- Aðgangur að gögnum aðalminnis og að gögnum fyrirtækisins, t.d. atvikum, bilunum, hraða, nafni ökumanns
- Aðgangur að gögnum ökumannskorts í tækinu
- Aðgangur að aðalviðmóti og heimild til að hlaða niður gögnum aðalminnis

Innan ESB þarf að hlaða niður öllum gögnum á 3 mánaða fresti úr aðalminni.

Í eftirtöldum tilvikum er auk þess skynsamlegt að hlaða niður gögnum um:

- ef ökutækið er selt
- ef ökutækið er tekið úr notkun
- þegar skipt er um DTCO 4.0



## ■ Valmyndaraðgerðir í fyrirtækisham

Alltaf er vafrað innan valmyndaaðgerða eftir sama kerfi.

→ *Færa í valmyndir* [▶ 41]

Ef fyrirtækiskortið er í kortarauf-2 þá eru allar aðalvalmyndir sem eiga við kortaraufina lokaðar.

→ *Læsing Valmyndaraðgangur* [▶ 81]

Í þessu tilviki er aðeins hægt að birta, prenta eða hlaða niður gögnunum á öikumannskortinu í kortarauf-1.

→ *Fyrsta valmyndarborð - Staðalgildi* [▶ 71]

## ■ Tilkynning - Fyrirtækiskort sett í

### ÁBENDING

Stjórnun af hálfu atvinnurekanda samsvarar vinnsluham Atvinnurekandi í samræmi við framkvæmdareglugerð (ESB) 2016/799 viðauka I C í nügildandi útgáfu.

- Setjið fyrirtækiskortið í kortarauf sem auð er;  
→ *Setjið kort í* [▶ 41]  
Þegar fyrirtækiskort er stillt á skjánum á tungumálið sem vistað var.

### ÁBENDING

Hver og einn getur stillt á æskilegasta tungumál sitt.

→ *Tungumál stillt* [▶ 72]

Valmyndin sem birtist fer skref fyrir skref yfir í endanlegan vinnsluham DTCO 4.0:

a.

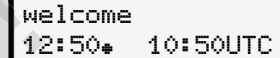

welcome  
12:50\* 10:50UTC

Mynd 43: Opunarvalmynd

Opnunarkeðja: Í u.þ.b. 3 sekúndur birtist staðartíminn sem hefur verið stilltur inn 12:50\* og UTC-tíminn 10:50UTC (Tímamismunur = 2 klukkustundir á sumartíma).

### ÁBENDING

Ekki er hægt að færa neitt inn á meðan lesið er.

Ef stutt er á hnapp birtast boð.

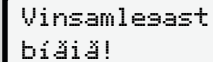

Vinsamleæst  
bíðiá!

Mynd 44: Boð - Valkostur I

Eða

6

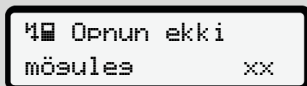

Mynd 45: Boð - Valkostur II

Innfærsla kortaupplýsinga er lesin inn:

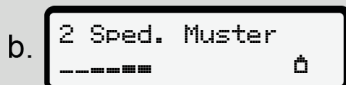

Mynd 46: Innfærsla kortaupplýsinga

Vinstra megin má sjá númer kortaraufar, þar sem kortið er.

Þar til hliðar má sjá heiti fyrirtækis (lesið inn af fyrirtækiskorti).

Staðan á frekari lestri fyrirtækiskortsins sést á framvindustikunni.

- Færið inn - ef um slíkt er beðið - skammstöfun lands og skráningarnúmer ökutækis:  
→ Sláð inn aðildarríki og auðkenni [ 66]

- Hafi slíkt ekki verið gert í þessum DTCO 4.0 skal nú skrá fyrirtækið:

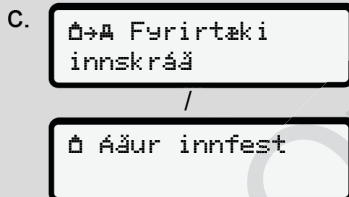

Mynd 47: Fyrirtækið skráð

Með skráningunni virkjust fyrirtækislæsing þar til hún er afturkölluð.

Þar með er tryggt að upplýsingar um fyrirtækið sem og persónugreinanleg gögn ökumanna fyrirtækisins séu óaðgengileg öðrum.

Venjulega skjámyndin birtist.

DTCO 4.0 er nú stillt á fyrirtækisham Fyrirtæki, táknið :

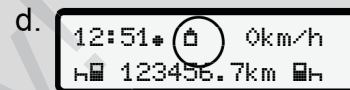

Mynd 48: Staðalskjámynd með ísettu fyrirtækiskorti

**Niðurstaða:** DTCO 4.0 er nú tilbúinn.

- Nú má hlaða niður gögnum af aðalminni til að vista þau og vinna úr þeim samkvæmt lagalegum fyrirælum.  
→ Gögnum hlaðið niður [ 45]
- Einnig er hægt að nota gögn á öðru ísettu korti, t.d. hlaða þeim niður.
- Bilanir í DTCO 4.0 eða kerfisíhlutum birtast á skjánum. Staðfestið boðin með hnappinum .
- Boð og merking þeirra [ 94]

## ■ Sláið inn aðildarríki og auðkenni

Í staðalútfærslu eru auðkenni lands og skráningarnúmer vistuð við uppsetningu og kvörðun hjá viðurkenndu verkstæði.

Hafi slíkt ekki verið gert biður DTCO 4.0 um að það verði gert þegar fyrirtækiskorti er stungið í í fyrsta skipti.

Innslátturinn er vistaður í DTCO 4.0.

### ÁBENDING

Sláið skráningarnúmer rétt inn.



Aðeins er hægt að slá skráningarnúmer inn í DTCO 4.0 einu sinni.

Sláið skráningarnúmerið því inn nákvæmlega eins og það er á númeraplötu ökutækisins.

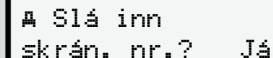
Breytingu er eingöngu hægt að framkvæma með verkstæðiskorti hjá viðurkenndu verkstæði.





Mynd 49: Beiðni um að slá inn skráningarnúmerið

1. Veljið með hnöppunum   Já og staðfestið með hnappi . Næst birtist skjámynd fyrir innslátt aðildarríkis:





Mynd 50: Valkosturinn Land

2. Veljið landsauðkenni aðildarríkisins með hnöppunum   og staðfestið með hnappi .

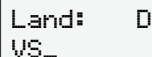
Næst birtist skjámynd fyrir innslátt skráningarnúmers. Fyrsta staða sem þarf að slá inn blikkar ...



Mynd 51: Skráningarnúmer skráð inn

3. Veljið viðeigandi tákni með hnöppunum   og staðfestið með hnappi .

### ÁBENDING

Með hnappi  er hægt að fara til baka í skrefum og leiðréttá innslátt.

- Næsta staða sem þarf að slá inn blikkar ...
4. Endurtakið Skref 3 þar til auðkennið er slegið inn að fullu. Mest er hægt að slá inn 13 tákni.
  5. Staðfestið innslegið auðkenni enn einu sinni með hnappi . Með staðfestingunni birtist sjálfkrafa útprentun í eftirlitsskyni:

6

▼ 25.04.2018 10:50 (UTC)  
 ▼  
 Tev  
 Sped. Mustermann  
 12341234123412 3 4  
 A ABC12345678901234  
 D /VS WM 2014  
 B Continental Automotive GmbH  
 H.-Hertz-Str.45 78052

Mynd 52: Útprintun í eftirlitsskyni

- Auðkennið birtist enn einu sinni á skjánum - þar sem hægt er að leiðrétta rangan innslátt:

A Staðfesta  
 innslátt? Nei

Mynd 53: Staðfestingarvalkostir

- Athugið hvort auðkenni í útprintun sé rétt.
- Veljið með hnöppunum  / :
  - Nei, ef auðkenni er ekki rétt, og staðfestið með hnappi .

Skjámyndin fyrir Skref 1 birtist á ný og hægt er að endurtaka innsláttinn.

- Já, ef auðkenni er rétt, og staðfestið það með hnappi .

Auðkenni lands og skráningarnúmer ökutækis eru vistuð í DTCO 4.0.

Ef breyting reynist nauðsynleg, t.d. vegna þess að aðsetur breytast, skal snúa sér til viðurkennds verkstæðis með verkstæðiskort.

## ■ Fyrirtækiskortið tekið úr

### ÁBENDING

Til að verja gögn fyrirtækisins og til varnar gegn misnotkun kortsins sjálfs ætti ekki að geyma það í ökutækinu.

Aðeins er hægt að taka fyrirtækiskortið úr kortaraufinni þegar ökutækið er kyrrstætt.

### ÁBENDING

Til að stjórna ADR-útfærslu þarf að vera svissað á.

Gætið að sérstökum öryggisábendingum varðandi stjórnun ADR-útfærslu á DTCO 4.0 í sprengifimu umhverfi.

➔ [ADR-útfærsla \(Ex-útfærsla\)](#) [ 24]



Mynd 54: Beðið um ökumannskort

Haldið samsettum hnappi kortaraufar-1 eða kortaraufar-2 inni í að minnsta kosti 2 sekúndur.



Mynd 55: Nauðsynleg gögn yfirfærð

Heiti fyrirtækis birtist.

Framvindustika sýnir hvernig skrifað er á fyrirtækiskortið.

Beiðni um afskráningu fyrirtækis birtist.

b. ÖA Útskrá  
fyrirtæki? Nei  
fyrirtæki? Já

Mynd 56: Tilkynnt um fyrirtækið í DTCO 4.0

1. Veljið með hnöppunum **▲/▼**:

- **Nei**: Fyrirtækið er ekki afskráð og fyrirtækislásinn er virkur.
- **Já**: Fyrirtækið er afskráð og fyrirtækislásinn er óvirkur.

Staðfestið með hnappi **OK**.

### ÁBENDING

Þrátt fyrir óvirkan fyrirtækislás verða vistuð gögn fyrirtækisins óaðgengileg utanaðkomandi fyrirtæki.

### ÁBENDING

Ábending birtist ef reglubundið eftirlit með DTCO 4.0 er í vændum eða ef fyrirtækiskort rennur út.

2. Takið fyrirtækiskortið úr kortaraufinni.

→ Fyrirtækiskortið tekið úr [ 68 ]  
Skjámyndin sýnir:

c. 15:05 0km/h  
123456.7km

Mynd 57: Staðalskjámynd án korta

DTCO 4.0 er aftur í vinnsluhamnum Rökstur , tákníð ø.

## Valmyndir

Fyrsta valmyndarborð - Staðalgildi  
Valmyndarborð tvö - Valmyndaraðgerðir

Service Only

## Valmyndir

### ■ Fyrsta valmyndarborð - Staðalgildi

#### ► Skjámynd þegar ökutækið er kyrrstætt

Í þessum kafla er þeim valmyndum DTCO 4.0 lýst sem hægt er að velja þegar ökutækið er **kyrrstætt**.

Útgangspunktur er staðalskjámynd (a) sem birtist á skjánum eftir að svissað er á. (Forstilling).

#### ÁBENDING

Þegar opið er getur valkosturinn VDO Counter einnig birst sem staðalskjámynd.

#### ÁBENDING

Valmyndir til að sýna eða prenta út upplýsingar um ökumann virka aðeins ef viðkomandi kort er í.

Þannig birtist t.d. valmyndarliðurinn Útrentun ökumaður 2 aðeins ef ökumannskort er í kortarauf-2.

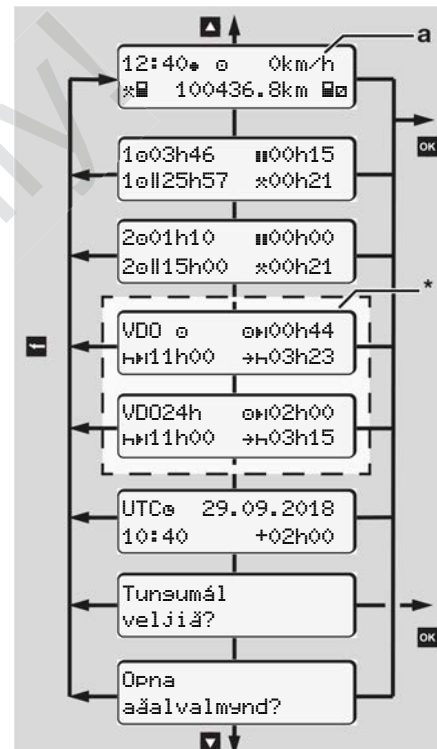

Mynd 58: Fyrsta valmyndarborð  
(\*=Valkostur VDO Counter)

7

Með útgangspunkt í staðalskjámynd (a) sem og viðkomandi ísettu korti má með hnöppunum kalla fram eftirfarandi upplýsingar:

- Staðalskjámynd (a)  
(t.d. eftir svissað á)
- Tvær valmyndir með upplýsingum um tíma ísettra ökumanskorta  
(1 = ökumaður-1, 2 = ökumaður-2)  
→ *Tímar á ökumanskortinu birtir* [[72](#)]
- (VDO) = dags-/vikuáætlun með hjálp VDO Counter (valkostur)  
→ *VDO Counter (valkostur)* [[73](#)]
- (UTC) = UTC-tími og dagsetning sem og tímamismunurinn sem stilltur hefur verið inn (Offset) fyrir staðartímann  
→ *Staðartími stilltur* [[89](#)]
- Valmyndina fyrir stillingu á tungumáli sem óskað er eftir  
→ *Tungumál stillt* [[72](#)]

Með takka kemst þú beint til baka í staðalsýn (a).

Með því að styðja á hnapp má komast í annað borð - í Valmendaráæserðir.  
→ *Valmyndarborð tvö - Valmyndaraðgerðir* [[78](#)]

### ► Tímar á ökumanskortinu birtir

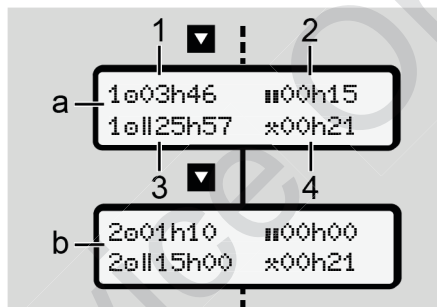

Mynd 59: Gögn af ökumanskorti-1 eða -2

- |     |  |
|-----|--|
| (a) | Tímar ökumanns-1                               |
| (b) | Tímar ökumanns-2                               |
| (1) | Aksturstími  ökumaður-1 frá gildum hvíldartíma |

- |     |  |
|-----|--|
| (2) | Lögbundinn hvíldartími  sem hlutahvíldir frá a.m.k 15 mínútum og eftirfarandi 30 mínútum, samkvæmt reglugerð (EB) 561/2006 |
| (3) | Samtals aksturstími í tvöfaldri viku   |
| (4) | Tími sem innstillta athöfnin hefur varað   |

### ÁBENDING

Ef ekkert kort er ísett eru tímar sýndir - að undanskildum (3) - sem eiga við um síðustu skráningu viðkomandi kortaraufar-1 eða -2.

### ► Tungumál stillt

Í staðalútfærslu er tungumál hvernar skjámyndar á skjánum tungumál umsóknarinnar (útgefandi stjórnvalds).

Þessa forstillingu má aðlaga að öðru tungumáli í hvaða DTCO 4.0 sem með viðeigandi stillingu.



DTCO 4.0 leggur á minnið á hvaða tungumál var stillt, með hjálp kortanúmers ísetta kortsins.

Hægt er að geyma allt að 5 tungumál.

1. Veljið með hnöppunum **▲/▼** aðgerðina *Velja tungumál?* og ýtið á hnappinn **OK**.
2. Veljið umbeðið tungumál með hnöppunum **▲/▼** og staðfestið valið með hnappinum **OK**.

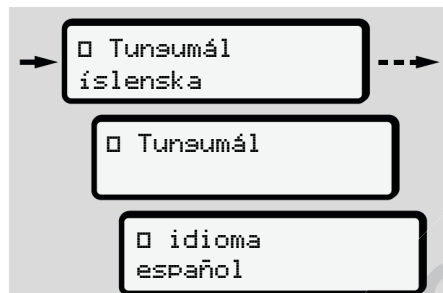

Mynd 60: Tungumál valið

3. DTCO 4.0 sýnir á nýja tungumálinu það tungumáli sem vistað var.

## ► VDO Counter (valkostur)

### ÁBENDING

VDO Counter er hægt að opna, að eigin vali.

Snúið ykkur til viðurkennds verkstæðis ef þurfa þykir.

VDO Counter (valkostur) auðveldar dags-/vikuáætlunargerð með því birta þá aksturs- og hvíldartíma sem eftir eru.

### ÁBENDING

Fara skal eftir gildandi reglum í hverju landi.

Vegna mögulegra mismunandi túlkana á reglugerð (EB) 561/2006 og AETR-fyrirmæla af hálfu eftirlitsyrivalda í

hverju landi, sem og frekari kerfislægri takmarkana gildir auk þess áfram óskert:

VDO Counter leysir notandann ekki undan þeirri skyldu að taka saman aksturs-, bakvaktar- og aðra vinnutíma og vinna úr þeim, til að uppfylla gildandi fyrirmæli.

Með öðrum orðum: VDO Counter telur sig ekki birta með algildum, villulausum hætti birtingu lagalegra fyrirmæla.

Nánari upplýsingar vegna VDO Counter er að finna undir [www.fleet.vdo.com](http://www.fleet.vdo.com).

### ÁBENDING

Til að VDO Counter sýni réttar upplýsingar þurfa eftirfarandi skilyrði vegna úrvinnslu gagna að vera uppfyllt:

- Óslitin eftiráfærð skráning aðgerða þinna í öikumanskortið.  
→ *Handvirkur innsláttur (innsláttur/ eftiráfærsla)* [► 55]
- Rétt stilling núverandi aðgerða - engin röng stjórnun; til dæmis engin stilling í ógáti vegna athafnarinnar

7

Vinnutími  $\ast$  í stað daglegs hvíldartíma  $\text{H}$ .

→ *Athafnir stilltar* [► 52]

- Innslátturinn ferja/lest og núverandi aðgerð.

→ *Ferja/ lest: Byrjun/ Lok færð inn* [► 88]

### Lýsing á VDO Counter-skjámynd

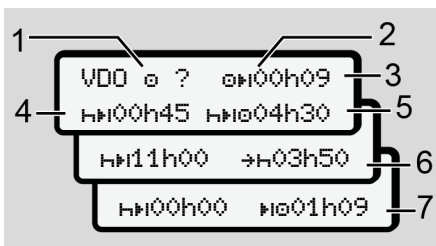

Mynd 61: VDO Counter - Uppbygging skjámyndar

### ÁBENDING

Blickandi  $\text{H}$  merkir: Þessi hluti skjámyndar er nú virkur.

- (1) Virk valaðgerð**
- (2) ? = Notkunarleiðbeiningar**

Á öikumannskortinu eru tímabil óþekkra aðgerða vistuð með ? eða ónæg gögn skráð (t.d. nýtt öikumannskort tekið í notkun).

VDO Counter metur athafnir sem vantar, eins og athöfnina  $\text{H}$ . Ef tímaskráningar aðgerða öikumanns sem máli skipta skarast birtist slíkt á skjánum með táknum !  $\text{00}$  í stað táknsins ? og athafnir öikumanns.

- (3) Akstur tími sem eftir er  $\text{0H}$**

Í akstri: Við akstur sýnir skjárinn hve lengi þú mátt aka í viðbót.

( $\text{0H 00k 1st. 00}$  = akstur tíma lýkur)

- (4) Hvíldartími sem eftir er  $\text{HH}$**

Lengd næstu aksturshléa / hvíldartíma.

Við stillinguna athöfn  $\text{H}$  á sér stað afturábaktalning þess tíma sem eftir er af aksturshléum / hvíldartíma. ( $\text{HH 00k 1st. 00}$  = hléi lokið).

- (5) Akstur tími framundan  $\text{HH0}$**

Lengd akstur tíma framundan að loknum aksturshléum / hvíldartíma.

- (6) Seinasta upphaf daglegs hvíldartíma  $\text{+H}$**

Til dæmis þegar stillt er á  $\ast$  sést sá tími sem eftir er fram að upphafi nauðsynlegs daglegs hvíldartíma.

- (7) Upphaf næsta akstur tíma  $\text{H0}$**

Næsti akstur tími má ekki hefjast fyrr en að þessum tíma liðnum.

### VDO Counter - Skjámyndir í akstri

#### ÁBENDING

Farið að reglum um vinnutíma á hverjum stað.

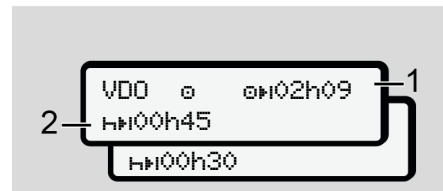

Mynd 62: Aðgerðin  $\text{0}$  - það sem eftir er af akstur tíma og daglegum hvíldartíma

- (1) Aksturstími sem eftir er.
- (2) Í síðasta lagi að loknum birtum aksturstíma (1) verður að taka hlé eða halda áfram uppsöfnuðum hléum.

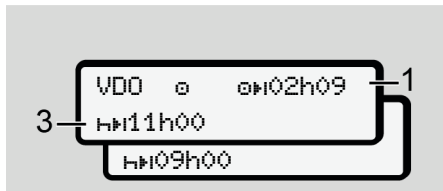

Mynd 63: Aðgerðin ☒ - það sem eftir er af aksturstíma og daglegum hvíldartíma

- (3) Í síðasta lagi að loknum birtum aksturstíma (1) verður að taka lögbundna daglega hvíld.

Ef leyfilegt er getur þessi hvíldartími verið í tveimur hlutum og verður þá seinni hlutinn að vera samfelldur í að minnsta kosti 9 klukkustundir.

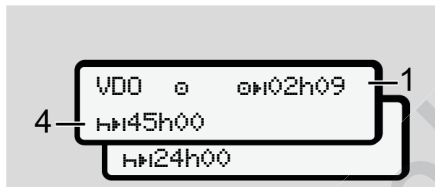

Mynd 64: Aðgerðin ☒ - það sem eftir er af aksturstíma og vikulegum hvíldartíma

- (4) Í síðasta lagi að loknum birtum aksturstíma (1) verður að taka lögbundna vikulega hvíld.

Ef leyfilegt er má stytta vikulegan hvíldartíma sem í vændum er.

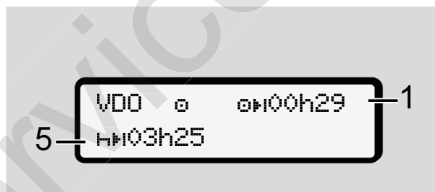

Mynd 65: Aðgerðin ☒ – Ferja/ lest og áframhaldandi hvíldartími

- (5) VDO Counter skynjar dvöl um borð í ferju/lest.

**Forsenda:** Réttur innsláttur þessarar aðgerðar:

→ Ferja/ lest: Byrjun/ Lok fært inn [ 88]

Í síðasta lagi að loknum aksturstíma (1) verður framhald daglegs hvíldartíma að eiga sér stað.



Mynd 66: Aðgerð ☒ - stilling Out of scope

- (6) Skjámynd þess tíma sem eftir er af aksturstíma er óvirk (h blíkkar), talning til baka á sér stað.

VDO Counter metur athöfnina ☒ rétt eins og athöfnina ✖.

7

**ÁBENDING**

Athugið að útreikningur aksturs- og hvíldartíma í VDO Counter gerist samkvæmt reglugerð (EB) 561/2006 og ekki samkvæmt framkvæmdareglugerð (ESB) 2016/799 viðauka I C í núgildandi útgáfu.

Þar af leiðandi geta komið fram frávik frá staðalskjámyndum í DTCO 4.0.

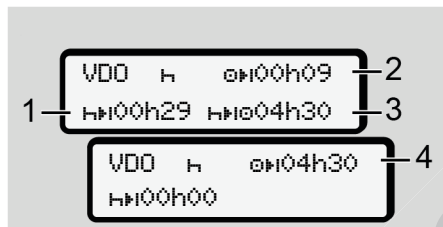
**VDO Counter - Skjámyndir í athöfninni Hvíldartími**

Mynd 67: Aðgerðin H – Hvíldartími og akstur tími til ráðstöfunar

- (1) Hvíldartími sem eftir er
- (2) Akstur tími sem eftir er ef aksturshlé (1) er ekki virt.

- (3) Lengd næsta lausa akstur tíma að loknu tilkynntu aksturshléi (1).
- (4) Akstur tími sem er til reiðu eftir gilt aksturshlé.

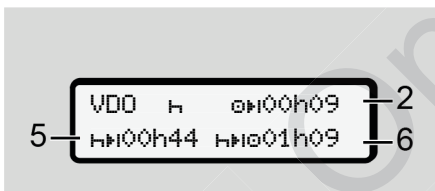

Mynd 68: Aðgerðin H – Hvíldartími og laus akstur tími á dag

- (5) Hvíldartími sem eftir er.
- (6) Lengd þess lausa akstur tíma á dag sem er til reiðu að loknu aksturshléi (5).

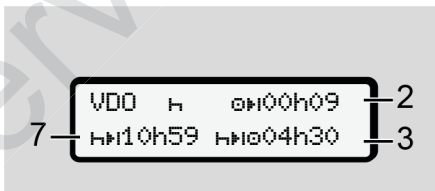

Mynd 69: Aðgerðin H – daglegur hvíldartími

- (7) Daglegur hvíldartími sem eftir er.

Skipt í 3 + 9 klukkustundir ef leyfilegt er.

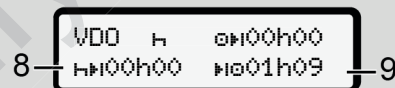

Mynd 70: Aðgerð H – Hvíldartíma lokið

- (8) Lok gilds hvíldartíma.  
Skjámyndin 00k1st.00 blikkar í 10 sekúndur. Ef hvíldartíma er haldið áfram skiptir VDO Counter yfir á lengd næsta sólarhrings- eða vikuhvíldartíma.
- (9) Upphaf næsta akstur tíma.  
Aðstæður: Hámarksakstur tíma einnar viku, eða eftir atvikum, tveggja samliggjandi vikna hefur þegar verið náð.  
Þótt tekið hafi verið hlé skv. gildandi reglum sýnir VDO Counter að ekki er mögulegt að hefja akstur fyrr en að liðnum þeim tíma sem sýndur er.

## VDO Counter – Skjámyndir við aðgerðina Vinnutími

### ÁBENDING

Farið að reglum um vinnutíma á hverjum stað.

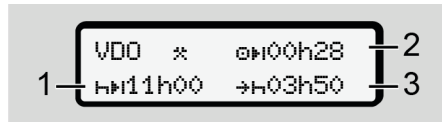

Mynd 71: Aðgerð \* - Vinnutími og hvíldartími

- (1) Lengd næsta daglega hvíldartíma
- (2) Aksturstími sem eftir er
- (3) Upphaf næsta daglega hvíldartíma. Dagleg hvíld verður að hefjast í síðasta lagi að loknum þeim tíma sem sýndur er.

### Athugasemd:

VDO Counterinn metur aðgerðina  $\square/\square$  meðan á aksturshléi stendur, rétt eins og aðgerðina  $\square$  (fyrir utan daglegan hvíldartíma).

Með tökkum  $\square/\square$  er hægt að kalla fram frekari upplýsingar.

## VDO Counter - Dagsgildi birt

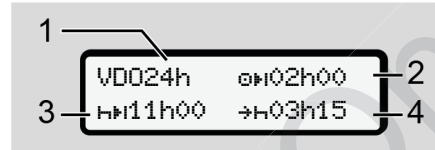

Mynd 72: Aðgerðin  $\square/\square$  - Dagsgildi

- (1) Kennimerki fyrir skjámynd daglegs gildis
- (2) Daglegur aksturstími sem eftir er
- (3) Lengd næsta daglega hvíldartíma
- (4) Dagleg hvíld verður að hefjast í síðasta lagi að loknum þeim tíma sem sýndur er.

## VDO Counter - Vikugildi birt

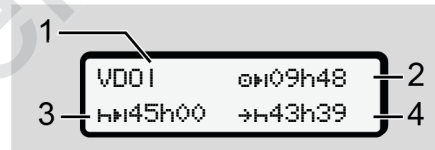

Mynd 73: Aðgerð  $\square/\square$  - Vikugildi

- (1) Kennimerki fyrir skjámynd vikugilda frá síðasta vikulega hvíldartíma
- (2) Aksturstími sem eftir er í vikunni
- (3) Lengd vikulegs hvíldartíma. Það verður að taka vikulegan hvíldartíma í síðasta lagi að loknum sex dagleiðum.
- (4) Vikuleg hvíld verður að hefjast í síðasta lagi að loknum þeim tíma sem sýndur er.

### ÁBENDING

Slökkt getur verið á skjámyndum vikuhvíldartíma (3) og (4) í farþegaakstri yfir landamæri.

Hafi útreikningur vikugilda verið tekinn úr sambandi í VDO Counter verða gildin ekki birt.

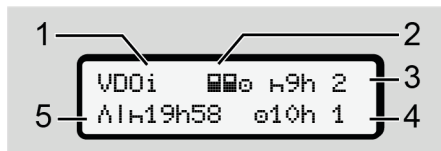

Mynd 74: Skjámynd Útreikningur tekinn úr sambandi

**VDO Counter - stöðuvísir**

Mynd 75: VDO Counter - stöðuvísir

- (1) Kennimerki fyrir stöðuvísi.
- (2) Auðkenni teymisaksturs

Birtist, ef um teymisakstur er að ræða frá upphafi vinnu. Þær reglur sem gilda um þetta fyrirkomulag eru innbyggðar í útreikninga VDO Counter.

- (3) Í þessari viku eru enn til staðar tveir takmarkaðir daglegir hvíldartímar (hámark 3x í viku).
- (4) Í þessari viku er enn til staðar einn lengdur dagsaksturstími að hámarki 10 klst. (Hámark 2x í viku).
- (5) Jöfnun á styttum, vikulegum hvíldartíma

Vegna stytts, vikulegs hvíldartíma verður að jafna uppgefinn tíma með hvíldartíma sem nemur samanlagt að minnsta kosti 9 klst..

**ÁBENDING**

Slökkt getur verið á skjámynd stytts vikuhvíldartíma (5) í farþegaakstri yfir landamæri.

Hafi útreikningur vikugilda verið tekinn úr sambandi í VDO Counter verða gildin ekki birt.

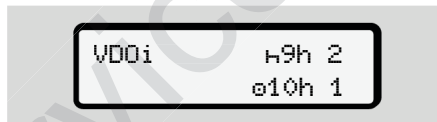

Mynd 76: Skjámynd Útreikningur tekinn úr sambandi

**■ Valmyndarborð tvö - Valmyndaraðgerðir**

Farið er í valmyndarborð tvö ef stutt er í fyrsta borði á **A** eða ef valinn var valmyndarliðurinn Kalla fram valmýndaraðseráir.

→ *Fyrsta valmyndarborð - Staðalgildi* [ 71]

**ÁBENDING**

Ef valið var valmyndaratriði en ekkert var slegið inn á 30 sekúndna tímabili, þá fer DTCO 4.0 til baka í fyrsta valmyndarborð.

Allar innfærslur fram að því sem ekki eru staðfestar þurrkast út.

**ÁBENDING**

Valmýndaraðgerðirnar er eingöngu hægt að kalla fram þegar ökutækið er kyrrstætt.

Ef ekki er dvalið með ökutækið á svæði þar sem sprengihætta ríkir skal svissa á þegar stjórnar skal ADR-útfærslu.

## ► Valmyndaraðgerðir (Yfirlit)

>Útrentun 1) 1)  
ökumaður1

|-- 24klst. Daessildi  
|-- !x Atvik  
|-- ! Athafnir  
▼

>Útrentun 2) 2)  
ökumaður-2

|-- 24klst. Daessildi  
|-- !x Atvik  
|-- ! Athafnir  
▼

>Útrentun A ökutæki

|-- 24klst. A  
Daessildi  
|-- !xA Atvik  
|-- >> Hraði  
|-- Tø Tæknilisar  
upplýsingar  
|-- !v v-Skóringarmynd  
|-- Bø Kort

|-- !D Staða D1/D2  
|-- %v v-Yfirlit  
|-- %n n-Yfirlit  
▼

>Innsláttur v ökumaður  
1

|-- • Upphaf Land  
|-- • Endir Land  
|-- ? Stillingar  
|-- R Fjarstórnir  
▼

>Innsláttur v ökumaður  
2

|-- • Upphaf Land  
|-- • Endir Land  
|-- ? Stillingar  
|-- R Fjarstórnir  
▼

>Innsláttur A v ökutæki  
|-- OUT+ Upphaf/+OUT  
Endir

|-- Å+ Upphaf/+Å Endir  
Ferja/Lest  
|-- •• Staðartími  
|-- •• Staðartími  
Fyrirtæki

|-- \$ Heimildarkóði  
▼

>Skjámend ökumaður 1 1)

|-- 24klst. Daessildi  
|-- !x Atvik  
▼

>Skjámend ökumaður 2 2)

|-- 24klst. Daessildi  
|-- !x Atvik  
▼

>Skjámend A D ökutæki

|-- 24klst. A D Daessildi  
|-- !x A D Atvik  
|-- >> D Hraði  
|-- Tø D Tæknilisar  
upplýsingar  
|-- Bø D Kort

7

|--- ÓE Fyrirtæki

---

&gt; Valmyndaratriði

\* Valkostur

- 1) Valmyndaraðgerðir einungis með ökumanskorti í kortarauf-1
- 2) Valmyndaraðgerðir einungis með ökumanskorti í kortarauf-2

## ► Farið yfir í valmyndaraðgerðir

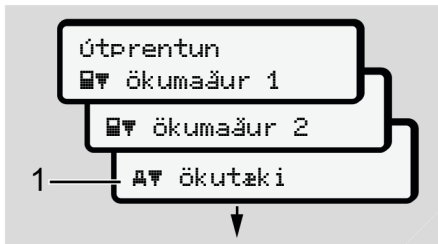

Mynd 77: Flett í (aðal-)valmynd

1. Með hnöppum **▲**/**▼** er farið yfir í umbeðna aðalvalmynd (gráir reitir í undanfarandi lista, til dæmis til að prenta út ökutækisgögn (1).

Blikkar í 2. Lína (skáletruð) (1) gefur til kynna að frekari valkostir standi til boða.

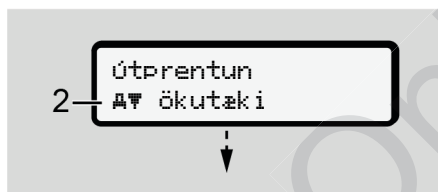

Mynd 78: Valmyndaratriði valið

2. Styðjið á hnapp **OK** ef ætlunin er að komast yfir á umbeðna aðgerð (2), hugsanlega með fleiri valmöguleikum.



Mynd 79: Valmyndaraðgerð valin

Valið valmyndaratriði (3) birtist, frekari mögulegar aðgerðir blikka í 2. Lína (4).

Framsetning skjá- og prentvalmyndar fer eftir því hvaða ökumanskort eru í kortarauf-1 og -2:

- Ef ökumanskort er í kortarauf-1 birtist útþrentun ökumaður 1.
- Ef ökumanskort er í kortarauf-2 birtist útþrentun ökumaður 2.
- Ef engin ökumanskort eru til staðar birtist eingöngu útþrentun ökutæki.

Þetta á ekki við um innsláttarvalmyndirnar.

3. Veljið með hnöppunum **▲**/**▼** umbeðið valmyndaratriði, til dæmis útþrentun dagsgildis (4) og staðfestið valið með hnappi **OK**.

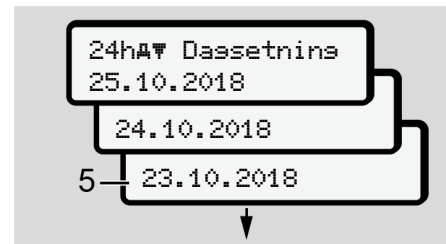

Mynd 80: Veljið umbeðinn dag



4. Veljið umbeðinn dag með hnöppunum **▲/▼** og staðfestið valið með hnappi **OK**.

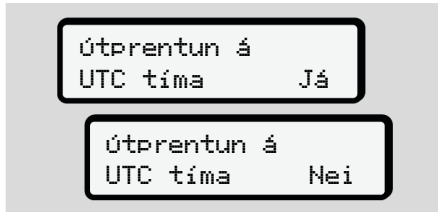

Mynd 81: Nei = Útþrentun í staðartíma

5. Veljið með hnöppunum **▲/▼** umbeðna tegund útþrentunar og staðfestið valið með hnappi **OK**.

Í 3 sekúndur gefur DTCO 4.0 að þrentun sé hafin. Hægt er að stöðva útþrentun.

➔ *Þrentun stöðvuð* [► 108]

Því næst birtist valmyndarliðurinn sem síðast var valinn.

6. Frekari aðgerðir:

- Veljið frekari útþrentanir með hnöppunum **▲/▼**.
- Með hnappnum **↵** er farið til baka í næsta valmyndarborð yfir ofan.

### ► Læsing Valmyndaraðgangur

Samkvæmt reglugerðum er aðgangi að vistuðum gögnum stýrt gegnum aðgangsréttindi og lýtur hann viðkomandi ökuritakort.

Dæmi um skjámynd þar sem heimild vantar:

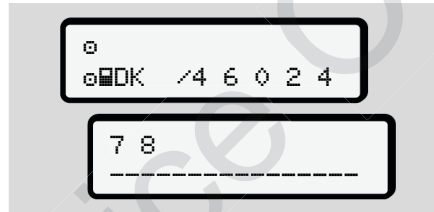

Mynd 82: Heimild vantar

Gögn sem óskað var eftir birtast að takmörkuðu leyti. Persónuleg gögn eru falin að hluta eða öllu leyti.

### ► Farið úr valmyndaraðgerðum

#### Sjálfvirk

Við eftirfarandi aðstæður er farið sjálfkrafa úr valmyndinni:

- Eftir að beðið er um ökuritakort eða kort sett í
- Engin aðgerð síðustu 1 mínútu
- Með upphafi ferðar

#### Handvirk

1. Styðjið á hnappinn **↵**.

- Lokið er vali eða innslætti sem hófst.
- Næsta valborð fyrir ofan birtist á ný.
- Eftirfarandi fyrirspurn birtist:

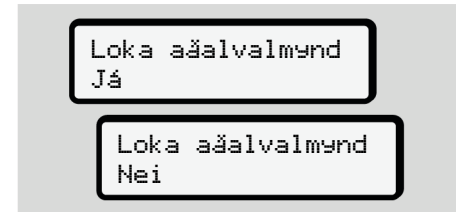

Mynd 83: Farið úr valmyndaraðgerð

2. Veljið **Já** með hnöppunum **▲/▼** og staðfestið með hnappi **OK**.  
Eða hlaupið yfir spurninguna með

7

hnappi 

Skjámyndin sýnir á ný staðalskjámynd (a).

### ► Valmyndaratriði Útprintun ökumaður-1/ ökumaður-2

Með hjálp þessa valmyndaratriðis er hægt að prenta út gögnin af ökumanskortinu sem er í tækinu.

#### Athugasemd:

- Framvindan er eins fyrir bæði ökumanskort.
- Fyrir hverja prentun getur þú valið þá prentunartegund sem þú óskar.



Mynd 84: Nei = Útprintun á staðartíma

### Dagsgildi prentað út

#### ÁBENDING

Prentið út að morgni gærdaginn, ef hægt er. Þannig er tryggt að síðasta skráða aðgerð dagsins á undan skili sér í útprintuninni.

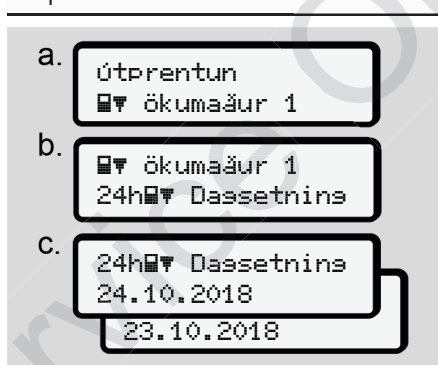

Mynd 85: Valmyndarröð Útprintun - Dagsgildi ökumans-1

Allar athafnir dagsins sem var valinn eru prentaðar út.

→ Útprintanir (dæmi) [► 111]

### Atvik prentuð út



Mynd 86: Valmyndarröð Útprintun - Atvik

Atvik og bilanir sem eru vistuð eða standa enn yfir eru prentuð út.

→ Tæknilegar upplýsingar [► 115]

### Prenta athafnir

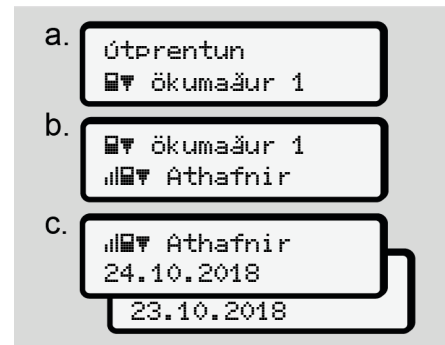

Mynd 87: Valmyndarröð Útprintun

Frá völdum degi fer fram prentun allra athafna síðustu 7 almanaksdaga.

→ *Athafnir ökumanns* [ 116]

### ► Valmyndaratriði Útprintun Ökutæki

Með hjálp þessa valmyndaratriðis er hægt að prenta út gögn ökutækis úr aðalminni.

Veljið umbeðna aðgerð (lýst hér á eftir).

Síðan er spurt um umbeðinn tíma.



Mynd 88: Nei = Útprintun á staðartíma

### Dagsgildi prentað út

#### ÁBENDING

Prentið út að morgni gærdaginn, ef hægt er. Þannig er tryggt að síðasta skráða aðgerð dagsins á undan skili sér í útprintuninni.

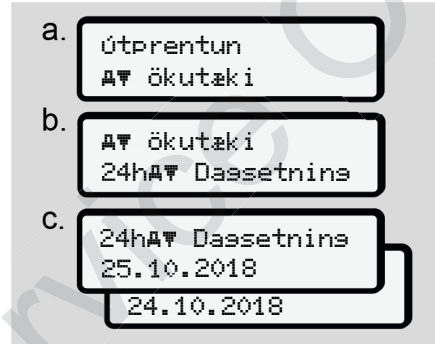

Mynd 89: Valmyndarröð Útprintun - Dagsgildi ökumanns-1 og ökumanns-2

Allt eftir því hvað valið var eru athafnir ökumanns prentaðar út í rétttri tímaröð samkvæmt ökumanni-1/ ökumanni-2.

→ *Dagsútprintun ökutækis* [ 113]

### Atvik prentuð út [Ökutæki]

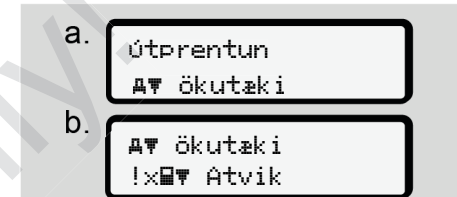

Mynd 90: Valmyndarröð Útprintun - Atvik Ökutæki

Atvik og bilanir sem eru vistuð eða standa enn yfir eru prentuð út.

→ *Atvik/ Truflanir frá ökutæki* [ 114]

### Of hraður akstur prentað út



Mynd 91: Valmyndarröð Útprintun - Of hraður akstur

7

Allt eftir því hvað valið var eru prentuð út þau tilvik þegar ökuhraði var meiri en hraðagildið sem stillt er inn á DTCO 4.0.  
 → *Ekið yfir leyfilegum hámarkshraða* [ 115]

### Tæknilegar upplýsingar prentaðar út

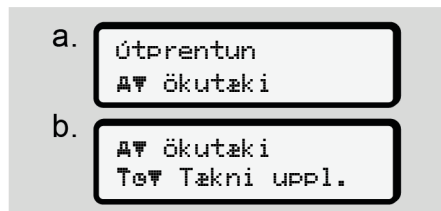

Mynd 92: Valmyndarröð Útþrentun - Tæknileg gögn

Allt eftir því hvað valið var eru prentuð út gögn um kennimerki ökutækisins, kennimerki sendis og kvörðun.  
 → *Tæknilegar upplýsingar* [ 115]

### Upplýsingar um ísett ökuritakort prentaðar út



Mynd 93: Valmyndarröð Útþrentun - Upplýsingar Ökuritakort

Prentuð eru út gögn allra ísettra ökuritakorta.  
 → *Ísett ökuritakort* [ 118]

### v-Skýringarmynd prentuð út



Mynd 94: Valmyndarröð Útþrentun - v-Skýringarmynd

Frá völdum degi fer fram prentun yfir hraðaferlið.  
 → *v-Skýringarmynd* [ 116]

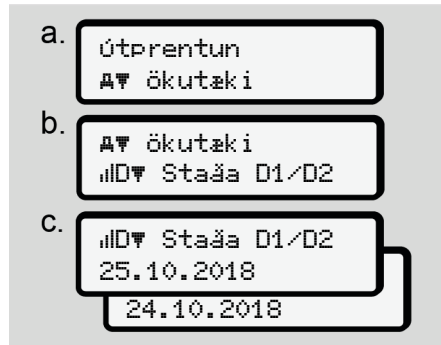
**Prenta stöðu D1/D2 (valkostur)**

Mynd 95: Valmyndarröð Útrentun - Staða D1/D2

Frá völdum degi fer fram prentun stöðu-inganga síðustu 7 vikudaga.

→ *Staða D1/D2 skýringamynd (valkostur)* [▶ 117]

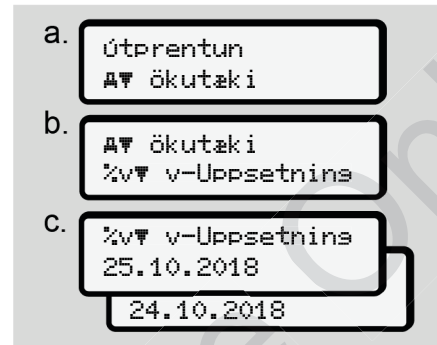
**Hraðayfirlit prentuð út (valkostur)**

Mynd 96: Valmyndarröð Útrentun - Hraðayfirlit

Allt eftir því hvað valið var er prentað út yfirlit yfir hraða sem ekið var á.

→ *Hraðayfirlit (valkostur)* [▶ 117]

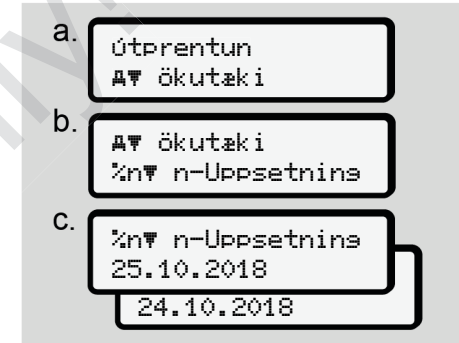
**Snúningshraðayfirlit prentuð út (valkostur)**

Mynd 97: Valmyndarröð Útrentun - Snúningshraðayfirlit

Allt eftir því hvað valið var prentast út ferill snúningshraði mótors.

→ *Snúningshraðayfirlit (valkostur)* [▶ 117]

7

## ► Valmyndaratriði Innsláttur Ökumaður-1/ ökumaður-2

### Slá inn land

Til viðbótar við innslátt lands þegar ökumanskort er sett í eða tekið úr er einnig hægt að færa inn land í þessu valmyndaratriði.

#### ÁBENDING

Samkvæmt reglugerðinni verða bæði ökumaður-1 og ökumaður-2 að færa inn í ökuritann landið sem vaktin hefst í og landið þar sem vaktinni lýkur í sitt hvoru lagi.

#### Athugasemd:

- Framvindan er eins fyrir báða ökumenn.

#### Upphaf Land

Veljið uppgefnar aðgerðir skref fyrir skref.

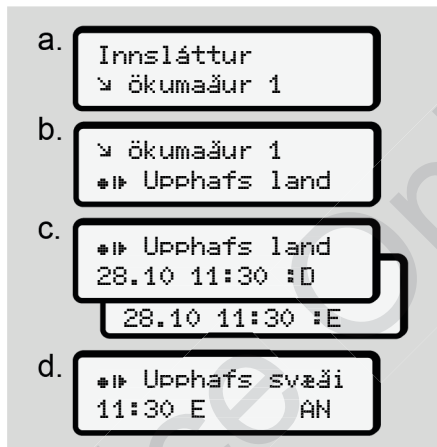

Mynd 98: Valmyndarröð Innsláttur - Upphaf Land

Ef Spánn var valið sem land er sjálfkrafa beðið um að svæði sé tilgreint (skref d).

### Lok Land fært inn

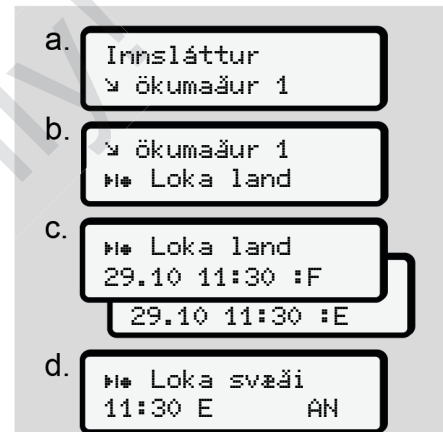

Mynd 99: Valmyndarröð Innsláttur - Lok Land fært inn

Ef Spánn var valið sem land er sjálfkrafa beðið um að svæði sé tilgreint (skref d).

### Stillingum persónugreinanlegra ITS-gagna breytt

a. Innsláttur  
 √ ökumaður 1

b. √ ökumaður 1  
 ?√ Stillinsar

c. ?√ Birta ITS  
 ITS söen

d. 1 Birta ITS  
 ITS söen? Já  
 VDO söen? Nei

Mynd 100: Valmyndarröð Innsláttur - persónugreinanleg gögn

→ Ökumannskort sett í í fyrsta skipti  
 [ 61]

### Stillingum persónugreinanlegra VDO-gagna breytt

a. Innsláttur  
 √ ökumaður 1

b. √ ökumaður 1  
 ?√ Stillinsar

c. ?√ Birta  
 VDO söen

d. 1 Birta  
 ITS söen? Já  
 VDO söen? Nei

Mynd 101: Valmyndarröð Innsláttur - sértæk persónugreinanleg gögn

→ Ökumannskort sett í í fyrsta skipti  
 [ 61]

### Virkið fjarstýringu

a. Innsláttur  
 √ ökumaður 1

b. √ ökumaður 1  
 ?√ Stillinsar

c. √ ökumaður 1  
 R Virkja fjar-

d. R Virkja fjar-  
 stýrinsu? Já  
 stýrinsu? Nei

e. R1 Tensja  
 tækið 12345678

Mynd 102: Valmyndarröð Innsláttur - Virkið fjarstýringu

#### Skilyrði:

- Í ökurita er DTCO® SmartLink (valkostur) ísett.
- Bluetooth-samhæft tæki kemur á tengingu við DTCO® SmartLink.

7

Komið á tengingu DTCO® SmartLink og endatækis sem hér segir:

1. Á skjá DTCO 4.0 birtist talnaröð (skref e).
2. Sláið þessa talnaröð inn í Bluetooth-samhæða tækið.

Nú eru bæði tækin tengd og tilbúin fyrir fjarstýringu.

### ÁBENDING

Ef fjarstýring er notuð er notandinn ábyrgur fyrir því að innslátturinn sé lögum samkvæmt og réttur og gefur slíkt til kynna með því að nota fjarstýringuna.

Notkun fjarstýringar er ekki hluti af lögboðna ökuritakerfinu. Notkunin er á eigin ábyrgð.

Hægt er að prenta út og birta tímabilin þar sem fjarstýring var notuð.

➔ *Dagsútprentun ökutækis [ 113]*

### ► Valmyndaratriði Innfærsla Ökutæki

#### Out Byrjun/ Lok fært inn

Ef ökutækið er á ferð fyrir utan svæðið sem reglugerðin gildir á er hægt í eftirfarandi valmynd að stilla inn aðgerðina `Out of scope` og ljúka henni aftur.

Eftirfarandi ferðaleiðir geta verið utanvið gildissviðið:

- Akstur á götum sem ekki eru opnar almenningi
- Akstur utan AETR-ríkja
- Akstursleiðir þar sem heildarþyngd farartækis krefst skv. reglugerðum ekki DTCO 4.0.

Veljið uppgefnar aðgerðir skref fyrir skref.

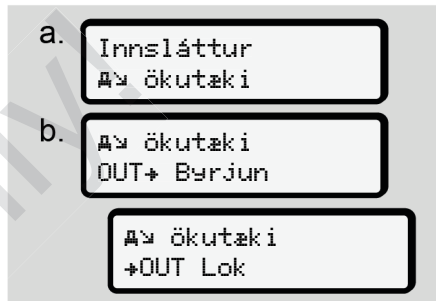

Mynd 103: Valmyndarröð Innsláttur - Out Byrjun/ Lok

### ÁBENDING

Stillingin `Out of scope` fer sjálfkrafa af um leið og öikumannskort er sett í eða tekið úr.

#### Ferja/ lest: Byrjun/ Lok fært inn

Færið inn dvöl farartækisins á ferju eða lest um leið og farartækinu hefur verið komið þar fyrir.



**ÁBENDING**

Samkvæmt reglugerð (ESB)2016/799, Viðauka I C, í núgildandi útgáfu, skal hefja skráninguna ferja/ lest áður en drepið er á vél ökutækis á ferju/ lest.

1. Veljið eftirfarandi valmyndaratriði:

- a. 
- b.  

Mynd 104: Valmyndarröð Innsláttur - Ferja/lest

2. Stillið á upphaf eða loka dvalar á ferju/lest.

Skráningunni ferja/lest lýkur um leið og slökkt er á þessu í valmyndinni eða öikumanskort er tekið úr.

**ÁBENDING**



Ef kort er tekið úr á ferju/lest og sett í á ný þarf að stilla innsláttinn ferja/lest upp á nýtt.

**Staðartími stilltur****ÁBENDING**

Kynnið ykkur fyrst kaflann Tímabelti áður en nokkrar breyting er gerð.  
→ Tímabelti [ 31]

- a. 
- b. 

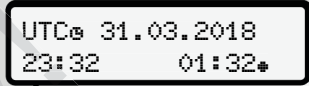
Mynd 105: Valmyndarröð Innsláttur - Staðartími

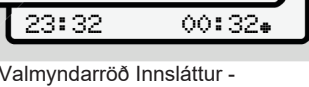
- c.   

Mynd 106: Valmyndarröð Innsláttur - Staðartími sleginn inn

Hvað staðalskjámynd varðar er hægt að laga tilgreindan tíma að viðkomandi tímabelti, og eins að upphafi og lokum sumartíma.

Síðasttalda atriðið gerist í ± 30 mínútna skrefum.

**ÁBENDING**

Hafið jafnframt í huga þau ákvæði sem gilda í þínu landi.

**Staðartími fyrirtækis stilltur**

Til að reiknaðir út vinnutíma á einfaldan hátt býður DTCO 4.0 upp á vinnustundateljara sem tekur mið af staðartíma fyrirtækisins.

7

Hægt er að kalla fram þessar upplýsingar um aðalviðmót.

1. Veljið eftirfarandi valmyndaratriði:

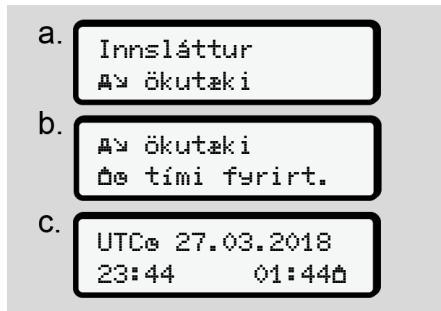

Mynd 107: Valmyndarröð Innsláttur - Staðartími

2. Tilgreinið í skrefi 3 dagsetningu og klukkustund aðseturs fyrirtækisins sem og frávik frá UTC-tíma.

### Opnið aðgang að viðbótaraðgerðum

Á DTCO 4.0 er hægt að opna aðgang að frekari aðgerðum með því að slá inn heimildarkóða.



Mynd 108: Valmyndarröð Innsláttur - Heimildarkóði

### ÁBENDING

Hafi heimildarkóði þegar verið sleginn inn birtist hann allur og honum er ekki lengur hægt að breyta.

Í því tilviki er þegar opinn aðgangur að viðbótaraðgerðunum.

### ÁBENDING

Hægt er að nálgast heimildarkóðann í gegnum VDO Online Shop.

### ► Valmyndaratriði Skjámynd Ökumaður-1/ ökumaður-2

Með hjálp þessarar aðalvalmyndar er hægt að fá birt gögn af ökumannskortinu sem er í tækinu.

### ÁBENDING

Gögnin birtast á skjánum á sambærilegan hátt og á útprenti, nema hvað hver útprentuð lína (24 tákn) er sýnd í tveimur línum.

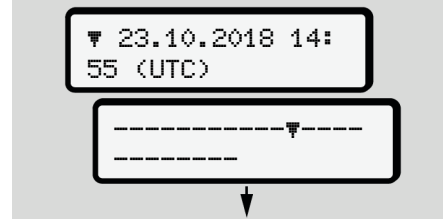

Mynd 109: Dæmi um birtingu gagna

Ef flett er með hnöppunum **■**/**■** þegar flett er í gegnum upplýsingarnar, er aðeins hægt að kalla fram u.p.b. 20 undanfarandi útprentaðar línur.

Farið er úr skjámyndinni með hnappinum .

Athugasemd:

- Að kalla fram aðgerðir á skjámynd jafngildir útprentun gagnanna. Þess vegna er því ekki lýst frekar hér á eftir.
- Hægt er að velja staðartíma fyrir allar upplýsingarnar.



Mynd 110: Nei - Útprintun að staðartíma

- Veljið mögulegar skjámyndir fyrir ökumann-1 eða ökumann-2 skref fyrir skref.

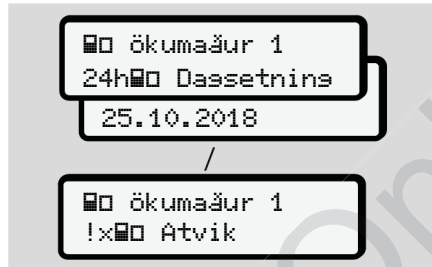

Mynd 111: Valmyndarröð Skjámynd fyrir ökumann-1

Hægt er að birta allar athafnir valins dags þ.e allra vistaðra eða enn virkra atvika og bilanna með því að fletta.

### ► Valmyndaratriði Skjámynd Ökutæki



Með aðstoð þessa valmyndaratriðis er hægt að fá birt gögn úr aðalminni.

### ÁBENDING

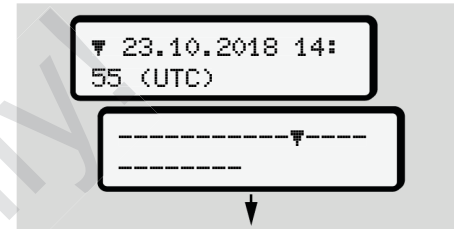
Gögnin birtast á skjánum á sambærilegan hátt og á útprenti, nema hvað hver útprentuð lína (24 tákn) er sýnd í tveimur línum.



Mynd 112: Dæmi um birtingu gagna

Ef flett er með hnöppunum   þegar flett er í gegnum upplýsingarnar, er aðeins hægt að kalla fram u.þ.b. 20 undanfarandi útprentaðar línur.

Farið er úr skjámyndinni með hnappinum .

Athugasemd:

- Að kalla fram aðgerðir á skjámynd jafngildir útprentun gagnanna. Þess vegna er því ekki lýst frekar hér á eftir.
- Hægt er að velja staðartíma fyrir allar upplýsingarnar.

7

```

Ótþrentun á
UTC tíma      Já
  
```

```

Ótþrentun á
UTC tíma      Nei
  
```

Mynd 113: Nei - Upplýsingar að staðartíma

Veljið uppgefnar aðgerðir skref fyrir skref:

- Birta allar athafnir ökumanns í tímaröð.
- Birta öll vistuð eða enn virk atvik og bilanir.
- Birta umframhraða stilltra hraðagilda.
- Birta gögn varðandi ökutæki, kennimerki sendis og kvörðun.

eða

- Birta númer fyrirtækiskorts skráðs fyrirtækis. Ef ekkert fyrirtæki er skráð birtist \_\_\_\_.

```

AD ökutæki
24HAD Dassetnina
25.10.2018
  
```

/

```

AD ökutæki
!xAD Atvik
  
```

```

AD ökutæki
>>D Yfirhraði
  
```

```

AD ökutæki
TøD Tækni uppl.
  
```

```

AD ökutæki
BæD Kort
  
```

```

AD ökutæki
óB Fyrirtæki
  
```

Mynd 114: Valmyndarröð Skjámynd ökutækis

## **Boð**

**Boð og merking þeirra**

**Sérstök boð**

**Yfirlit yfir möguleg atvik**

**Yfirlit hugsanlegar bilanir**

**Aksturstímaaðvaranir**

**Yfirlit yfir hugsanlegar ábendingar um notkun**

Service Only

## Boð

### ■ Boð og merking þeirra

Bilanir í fhlut, í tæki eða villur við notkun birtast tafarlaust á skjánum þegar slíkt kemur fram.

Svofelld auðkenni eru notuð:

!	Atvik
×	Truflun
⚠	Aksturstímaaðvörðun
⚠	Ábending um notkun

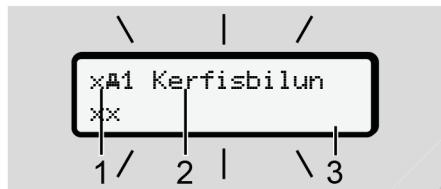

Mynd 115: Boð birtast (blikka um stund)

(1) Samsetning myndtákna, ef við á með númeri kortaraufar

(2) Ókóðuð lýsing boða

### (3) Villukóði

#### ! VIÐVÖRUN

#### Skert athygli þegar boð berast frá tæki

Hætta á skertri athygli í akstri skapast þegar boð birtast á skjánum eða þegar skífan færist sjálfkrafa út.

- Látið boð ekki trufla, heldur beinið allri athygli að umferðinni.

#### ÁBENDING

Ef um er að ræða boð varðandi ökuritakort birtist til hliðar við skýringarmynd númer viðkomandi kortaraufar.

#### ► Einkenni boða

#### Atvik, bílanir

- Þegar atvik eða bílanir birtast blikkar bakgrunnslýsing skjásins í u.þ.b. 30 sekúndur.

Orsökina birtist ásamt skýringarmynd, ókóðuðri lýsingu boðanna og villukóða.

- Þessi boð verður að staðfesta með hnappinum **OK**.
- DTCO 4.0 vistar (samkvæmt vistarfrýrmælum reglugerðarinnar) atvikið eða bilunina bæði í aðalminni og á ökumannskorti. Þessi gögn er hægt að kalla fram eða prenta út í valmyndinni.

#### ÁBENDING

Endurtaki atvik sig stöðugt skal leita til viðurkennds verkstæðis.

#### ÁBENDING

#### Viðbrögð ef eitthvað starfar ekki rétt

Ef ökuriti starfar ekki rétt er það skylda ökumanns að skrá á sérstakt blað eða bakhlið útprentunar hvaða upplýsingar ökuriti skráir ekki eða prentar ekki rétt varðandi athafnir.

➔ *Athafnir handskrifaðar* [► 53]

## Aksturstímaaðvaranir

- Með tilkynningunni Áksturstímaáæðvörum er ökumaður varaður við þegar hann er kominn fram úr leyfðum aksturstíma.
- Tilkynningin birtist með blikkandi bakgrunnslýsingu og hana þarf að staðfesta með  hnappinum.

## Ábendingar varðandi notkun

Ábendingarnar birtast **án** þess að bakgrunnslýsingin blikki og á þeim slokknar (fyrir utan nokkur skilaboð) sjálfkrafa eftir 3 til 30 sekúndur.



## DTCO 4.0-tæk birtingartæki

Ef birtingartæki er innbyggt í ökutækið, sem átt getur samskipti við DTCO 4.0 vísar aðgerðaeftirlitið  á boðin frá DTCO 4.0.

### ÁBENDING

Sjá nánar í notkunarleiðarvísi ökutækisins um ítarlegar upplýsingar.

## ► Boð staðfest

1. Styðjið á hnappinn . Þar með eru boðin staðfest og slokknar á blikkandi bakgrunnslýsingu.
2. Styðjið aftur á hnappinn . Þannig slokknar á boðunum og fyrri staðalskjámynd birtist á ný.

### Athugasemdir:

Notkunarábendingar hverfa strax eftir fyrstu staðfestingu með hnappinum . Liggi mörg boð fyrir verður að staðfesta þau hvert á eftir öðru.

## ■ Sérstök boð

### ► Frágangsstaða

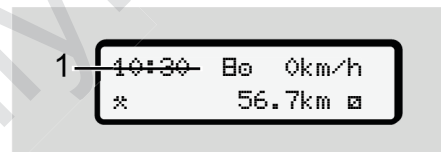

Mynd 116: Staðalskjámynd - Frágangsstaða

Ef ekki er búið að virkja DTCO 4.0 sem eftirlitstæki, þá birtist Frágangsstaða, táknið  (1).

DTCO 4.0 samþykkir eingöngu verkstæðiskortið.

### ÁBENDING

Látið viðurkennt verkstæði setja DTCO 4.0 í gang á ný á réttan hátt.

8

### ► OUT (Farið út úr gildissviði)

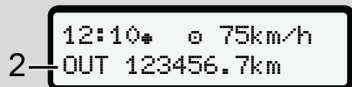

Mynd 117: Staðalskjámynd - Out of scope

Ef ökutæki er ekið utan gildissviðs reglugerðarinnar birtist táknið OUT (2).

→ Heiti [► 10]

Þessa aðgerð er hægt að stilla í valmyndinni.

→ Out Byrjun/ Lok færð inn [► 88]

Með því að þrýsta á einhvern valmyndahnappinn er hægt að skipta yfir í hvaða aðra skjámynd sem er.

### ► Ferja/ lestarferð

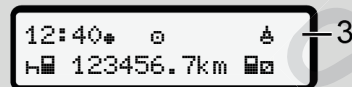

Mynd 118: Staðalskjámynd - Ferja/ lestarferð

Þegar táknið **3** logar, er ökutækið á ferju eða í lest.

Þessa aðgerð er hægt að stilla í valmyndinni.

→ Ferja/ lest: Byrjun/ Lok færð inn [► 88]

### ÁBENDING

Gætið að því að þessi aðgerð sé í gangi og eiginleiki hennar áður en flytja skal farartækið.

Með því að þrýsta á einhvern hnappinn er hægt að skipta yfir í hvaða aðra skjámynd sem er.



### ■ Yfirlit yfir möguleg atvik

Boð	Mögulegar orsakir	Ráðstöfun
!Ⓜ Brot á Öryggisreðlum	Villa í minni, öryggi gagna í DTCO 4.0 er ekki lengur tryggt. Gögnin frá miðlara eru ekki lengur áreiðanleg. Húsið utanum DTCO 4.0 var opnað í óleyfi.	Staðfestið boð.
!Ⓜ1 Brot á Öryggisreðlum	Læsing korts er biluð eða í ólagi. DTCO 4.0 nemur ekki ökuritakort sem áður var stungið rétt í. Vafi leikur á um hvort um rétt ökuritakort sé að ræða eða gögnin á ökuritakortinu eru óáreiðanleg.	Staðfestið boð. Verði DTCO 4.0 var við brot á öryggisreglum, sem spillt gætu áreiðanleika gagnanna á ökuritakortinu, er því sjálfkrafa kastað út – einnig á ferð. Stingið ökuritakortinu aftur í eða látið athuga það.
!⚡ Straumrof	Spennan var aftengd eða rafstraumur DTCO 4.0/ miðlara var of lágur eða of hár. Þessi boð geta einnig birst sé vélin ræst.	Staðfestið boð.
!Ⓜ Bilun í miðlara	Samband við miðlara er í ólagi. Þessi boð birtast einnig eftir straumrof.	Staðfestið boð.
!ⓂH Hreyfiárekstur	Ósamræmi á milli tækis og óháðrar merkjaveitu varðandi úrvinnslu á hreyfingu farartækisins. Mögulega var ekki stillt á aðgerðina (ferja/ lest) meðan á flutningi stóð.	Staðfestið boð. Leitið til viðurkennds verkstæðis.
!Ⓜ GNSS vantar	Engin staðsetningargögn um uppsafnaða akstur tíma í þrjár klukkustundir.	Staðfestið boð.
!Ⓜ Tímamisræmi	Myndast hefur mismunur milli innri klukku DTCO 4.0 og tímaupplýsinga frá GNSS-merki og nemur hann meira en einni mínútu.	Staðfestið boð.

8

Boð	Mögulegar orsakir	Ráðstöfun
!Y DSRC Samskiptabilun	Milli DTCO 4.0 og útværrar DSRC-CAN-einingar er komin upp samskiptavilla.	Staðfestið boð. Leitið til viðurkennds verkstæðis ef slíkt endurtekur sig margsinnis.
!e Ekið án silds korts	Ekið var af stað án þess að sett hafi verið kort eða gilt ökumannskort í kortarauf-1. Boðin birtast einnig ef óheimil kortatátnaröð kemur fram við ísetningu á undan eða undir akstri.	Staðfestið boð. Stöðvið ökutækið og stingið gildu ökumannskorti í. Fjarlægð, ef við á, ísett fyrirtækiskort/ eftirlitskort úr DTCO 4.0.
!e1 Sett í á ferð	Ökumannskorti var stungið í eftir að ekið var af stað.	Staðfestið boð.
!e1 Tímaskörun	Innstillti UTC-tími þessa ökurita er á eftir UTC-tíma fyrri ökurita. Neikvæður tímamismunur kemur til.	Staðfestið boð. Sjáið til þess að faggilt verkstæði yfirfari og lagfæri ökuritann með rangt stillta UTC-tímann.
!e1 Kort ósilt	Ökuritakortið er annað hvort útrunnið, enn ekki gilt, eða ekki hefur tekist að sannvotta það. Ef um er að ræða ökuritakort sem ógildist á milli daga er sjálfkrafa skrifað á það og því kastað út - óumbeðið - eftir að ökutækinu er lagt.	Staðfestið boð. Athugið ökuritakortið og stingið því aftur í.
!e1 Árekstur milli korta	Bæði ökuritakortin mega ekki vera í DTCO 4.0 samtímis. Til dæmis hefur fyrirtækiskorti verið stungið í ásamt eftirlitskorti.	Staðfestið boð. Fjarlægjið viðkomandi ökuritakort úr kortaraufinni.
!e11 Korti ekki lokað	Ökumannskortið var ekki fjarlægt úr síðasta ökurita á réttan hátt. Mögulega voru gögn tengd ökumanni ekki vistuð.	Staðfestið boð.

Boð	Mögulegar orsakir	Ráðstöfun
>> Hraði of mikill	Ekið var yfir innstilltum leyfilegum hámarkshraða lengur en í 60 sekúndur.	Staðfestið boð. Dragið úr hraða.

### ■ Yfirlit hugsanlegar bilanir

Boð	Möguleg orsök	Ráðstöfun
x <del>A</del> Bilun í tæki	Alvarleg bilun í DTCO 4.0, eftirtaldar orsakir koma til greina: Óvæntar villur í forriti eða vinnslutíma.	Staðfestið boð.
	Hnappar fastir eða stutt á þá lengi samtímis.	Skoða skal hnappana og athuga virkni þeirra.
	Truflun í samskiptum við ytri tæki.	Látið viðurkennt verkstæði athuga tengilagnir eða aðgerðir útværra tækja.
	Truflun í sambandi við birtingartæki.	Látið viðurkennt verkstæði athuga tengilagnir eða aðgerðir birtingartækis.
	Bilun við púlsútgang.	Látið viðurkennt verkstæði athuga tengilagnir eða aðgerðir tengda stjórntækisins.
x <del>A1</del> Tækjabilun	Bilun í kortavélbúnaði, til dæmis læsing ekki á.	Fjarlægð ökuritakortið og stingið því aftur í.
x <del>A</del> Bilun í tíma	UTC-tími DTCO 4.0 ekki raunhæfur eða gengur ekki eðlilega. Til þess að forðast ósamræmi gagna er ökumanns- / fyrirtækjakortum sem sett eru í hafnað.	Staðfestið boð.

8

Boð	Möguleg orsök	Ráðstöfun
x7 Bilun í prentara	Rafstraumur til prentara rofnaði eða hitaskynjari fyrir prenthaus er bilaður.	Staðfestið boð. Endurtakið aðgerðina, svissið jafnvel af og aftur á áður.
x7 Bilun við niðurhal	Truflun á meðan gögnum er hlaðið niður á ytra tæki.	Staðfestið boð. Endurtakið niðurhal gagna. Látið viðurkennt verkstæði athuga tengilagnir (t.d. laus tengi) eða útvært tæki.
x8 Bilun í miðlara	Miðlari sendir boð um innri bilun að lokinni sjálfsprófun.	Staðfestið boð.
xE1 Kortabilun	Á meðan ökuritakortið var lesið eða skrifað á það kom upp truflun í sambandi, til dæmis sökum óhreininda á snertum.	Staðfestið boð. Hreinsið snertur ökuritakortsins og stingið því aftur í.
xE2 Kortabilun	Ef til vill er ekki hægt að skrá öll gögnin á ökumannskortið.	
x8 Innri GNSS-bilun	Upp kom bilun í GNSS-búnaði: <ul style="list-style-type: none"> <li>Innri tækjabilun.</li> <li>Skammhlaup í útværu GNSS-loftneti (valkostur).</li> <li>Ekkert samband við útvært GNSS-loftnet (valkostur)</li> </ul>	Staðfestið boð. Leitið til viðurkennds verkstæðis.
x7 Innri DSRC - bilun	Upp kom innri bilun í DSRC-einingu. Upp kom bilun í útværu loftneti eða það er ekki tengt.	Staðfestið boð. Látið viðurkennt verkstæði athuga DSRC-einingu og tengilagnir sem og aðgerð útværs loftnets.

## ■ Aksturstímaaðvaranir

Boð	Þýðing	Ráðstöfun
Hó1 Hlé! 1e04:15 H00:15	Gerð hlé. Þessi tilkynning birtist þegar samfelldur aksturstími hefur náð 04:15 klukkustundum.	Staðfestið boð. Gerð ráð fyrir hléi innan skamms.
Hó1 Hlé! 1e04:30 H00:15	Komið fram yfir leyfilegan aksturstíma. Þessi tilkynning birtist þegar samfelldur aksturstími hefur náð 04:30 klukkustundum.	Staðfestið boð. Takið stutta hvíld.

### ÁBENDING

DTCO 4.0 skráir, vistar og reiknar út aksturstímamann á grundvelli gildandi reglugerðar. Tækið varar ökumanninn tímanlega við áður en hann fer yfir leyfilegan aksturstíma.

Þessi uppsafnaði aksturstími hefur hins vegar engin áhrif á lagalega túlkun á örofnum aksturstíma.

### ► VDO Counter-skjámynd (valkostur)

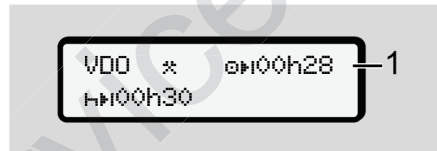

Mynd 119: VDO Counter - skjámynd

Eftir að síðari aksturstímaviðvörðunin hefur verið staðfest sýnir VDO Counter að aksturstíminn (1) er liðinn (á ekki við um Out of scope).

Takið ykkur tafarlaust hvíldartíma.

## ■ Yfirlit yfir hugsanlegar ábendingar um notkun

Boð	Þýðing	Ráðstafanir
¶ Beidni Innfærsla	Sé ekkert fært inn við handvirka innfærslu, birtist þessi hvatning.	Styðjið á  hnappinn og haldið innfærslu áfram.
¶ Ekki hæst að prenta út	Ekki er hægt að prenta út sem stendur: <ul style="list-style-type: none"> <li>vegna þess að í ADR-tilbrigðum er hugsanlega svissað af ökutækinu,</li> <li>prenthausinn er of heitur,</li> <li>þar sem tengistaður prentara er upptekinn í gegnum annan virkan forgang, til dæmis útprentun,</li> <li>eða að skömmtunarspenna er of há eða of lág.</li> </ul> Þessa stundina er engin skjámynd í boði vegna þess að í ADR-tilbrigðum er svissað af ökutækinu.	Um leið og orsökina hefur verið lagfærð er hægt að fara fram á útprentun.
¶ Útprentun seinkað	Prentun er slitinn í sundur eða seinkuð vegna þess að hitastig prentahekkisins er of hátt.	Bíðið þar til prentarinn hefur kólnað. Strax og leyfilegu ástandi hefur verið náð, er útprentuninni haldið sjálfkrafa áfram.
¶ Pappír vantar	Prentarinn er pappírslaus eða prentaraskúffa ekki sett rétt í. Prentskipuninni er hafnað eða útprentunin stöðvuð.	Setjið nýja pappírsmúllu í. Setjið prentaraskúffu rétt í. Prentaðgerð sem rofnar þarf að ræsa á ný með valmyndaraðgerðinni.

Boð	Þýðing	Ráðstafanir
4E Ekki hæst að kasta út korti	Beiðni um ökuritakort er synjað: <ul style="list-style-type: none"> <li>af því að hugsanlega er verið að lesa inn eða senda gögn,</li> <li>beðið er aftur um rétt lesið ökuritakort innan skráðs mínútubils,</li> <li>dagaskipti eiga sér stað samkvæmt UTC-tíma,</li> <li>ökutækið er á ferð,</li> <li>eða í ADR-tilbrigðum er svissað af ökutækinu.</li> </ul>	Bíðið þar til DTCO 4.0 opnar fyrir aðgerðina eða lagfærið orsökina: Stöðvið ökutækið eða svissið á. Biðjið því næst aftur um ökuritakortið.
4E?1 Misræmi í skráningu	Ósamræmi er í tímaröð dagsgagnanna sem skráð eru á ökumannskortið.	Þessi boð geta birst þar til ný gögn hafa verið skrifuð yfir það sem ekki var rétt skráð. Ef boðin eru stöðugt á skjánum skal láta athuga ökuritakortið.
4Ec Korti kastað út	Villa kom upp þegar upplýsingar voru skrifaðar á ökumannskort.	Á meðan skífan er færð út verður reynt á ný að ná sambandi við skífuna. Takist það heldur ekki hefst sjálfkrafa útprentun síðustu aðgerða sem vistaðar voru vegna skífunnar.
4E1 Kort sallað	Við vinnslu ökuritakortsins kom upp villa. Ökuritakortinu er hafnað og því kastað aftur út.	Hreinsið snertur ökuritakortsins og stingið því aftur í. Birtist boðin á ný skal athuga hvort annað ökuritakort lesist rétt.

8

Boð	Þýðing	Ráðstafanir
¶¶1 Ræst kort	Kortið sem sett var í er ekki ökuritakort. Kortinu er hafnað og því kastað aftur út.	Setjið gilt ökuritakort í.
¶¶1 Bilun í tæki	Bilun í kortavélbúnaði, til dæmis læsing ekki á.	Fjarlægjið ökuritakortið og stingið því aftur í.
¶¶ Bilun í tæki	Bilun við púlsútgang.	Athugið leiðslur eða virkni tengds stýritækis.
¶¶ Bilun í tæki	Um er að ræða alvarlega bilun í DTCO 4.0 eða alvarlega tímavillu. Til dæmis óraunhæfur UTC-tími. Ökuritakortinu er hafnað og því kastað aftur út.	Sjáið til þess að faggilt verkstæði yfirfari ökuritann eins fljótt og auðið er og skipti út ef nauðsynlegt þykir. Vinsamlegast athugið ábendinguna um viðbrögð við bilun í ökuritanum → <i>Atvik, bílanir</i> [▶ 94]



## ► Notkunarábendingar til fróðleiks

Boð	Þýðing	Ráðstafanir
☐ Ensinn sönn!	Ekki er hægt að kalla fram valmyndaaðgerðina: <ul style="list-style-type: none"> <li>• Ekkert ökumannskort sett í kortarauf.</li> <li>• Í kortarauf var sett fyrirtækis-/ eftirlitskort.</li> </ul>	Þessar ábendingar hverfa sjálfkrafa eftir 3 sekúndur. Engra ráðstafana er þörf.
Útþrentun hafin ...	Svarmerki valinnar aðgerðar.	
Innfærsla vistuá	Svarmerki um að DTCO 4.0 hafi vistað innfærslu.	
Skjámynd setur ekki birst!	Ekki er hægt að birta nein gögn á meðan útþrentun er í gangi.	
Vinsamlesast bíðið!	Ökuritakortið hefur ekki verið lesið til fullnustu. Ekki er hægt að kalla fram valmyndaraðgerðir.	Þessar ábendingar hverfa sjálfkrafa eftir 3 sekúndur. Engra ráðstafana er þörf.
🚗 Kvörðun eftir 18 daga	Næsta reglubundna prófun er í vændum, til dæmis eftir 18 daga. Ekki er hægt að taka tillit til nauðsynlegra prófana vegna tæknilegra breytinga. Frá hvaða degi þessi ábending á að birtast getur faggilt verkstæði forritað. ➔ <i>Prófunarljós</i> [ 130]	
🚗1 Rennur út eftir 15 daga	Opið ökuritakort er til dæmis ekki lengur í gildi eftir 15 daga. Frá hvaða degi þessi ábending á að birtast getur faggilt verkstæði forritað.	

8

<b>Boð</b>	<b>Þýðing</b>	<b>Ráðstafanir</b>
☞ Niðurhal eftir 7 daga	Næsta niðurhal af ökumannskorti er tímabært eftir t.d. 7 daga (venjuleg stilling). Frá hvaða degi þessi ábending á að birtast getur faggilt verkstæði forritað.	

## **Prentun**

**Ábendingar vegna prentunar**

**Hefja prentun**

**Prentun stöðvuð**

**Setjið nýjan prentarapappír í**

**Pappírsstífla lagfærð**

**Útprentanir geymdar**

**Útprentanir (dæmi)**

**Útskýringar á útprentunum**

**Gagnamengi þegar atvik eða bilanir koma fyrir**

## Prentun

### ■ Ábendingar vegna prentunar

#### ÁBENDING

Í upphafi hvernar útprintunar er u.þ.b. 5 cm eyða.

#### ÁBENDING

Ef þess er óskað er hægt að sjá til þess að útprintunin sé með merki fyrirtækisins.

### ■ Hefja prentun

#### ÁBENDING

Forsendur útprintunar:

- Ökutækið er kyrrstætt.
- DTCO 4.0, ADR-útfærsla: Kveikt er á svisslykli.
- Pappírsrúlla er kominn í.
- Prentaraskúffa er lokuð.



Ökumaður 1  
24h Dassetnina

Mynd 120: Dæmi Útprintun - Dagsgildi

1. Veljið með hnöppunum **▲**/**▼** og með hnappi **OK** umbeðið valmyndaratriði útprintun ökumaður-1 > Dæssildi:  
→ Farið yfir í valmyndaraðgerðir [ 80]
2. Veldu og staðfestu daginn og útprintunartegund sem óskað er eftir (UTC- eða staðartími).

3. Útprintun hefst eftir um það bil 3 sekúndur.  
Bíðið þar til útprintun er lokið.
4. Rifið útprintun af á afrifubrun.



Mynd 121: Útprintun losuð frá

#### ÁBENDING

Gætið þess, þegar útprintun er rifin af, að kortarásir séu lokaðar þannig að þær óhreinkist ekki af pappírsögnum eða að kortarauf skaddist ekki.

## ■ Prentun stöðvuð

- Styðjið á ný á hnappinn **OK**, til að stöðva útprentun í miðju kafi. Svofelld fyrirspurn birtist:

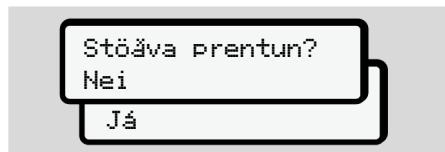

Mynd 122: Prentun stöðvuð

- Veljið umbeðna aðgerð með hnöppunum **▲** / **▼** og staðfestið með hnappinum **OK**.

## ■ Setjið nýjan prentarapappír í

### ▶ Pappír á þrotum

- Lituð merking á bakhlið útprentunarinna gefur til kynna að pappírinn sé að verða búinn.
- Þegar pappír þrýtur birtist eftirfarandi tilkynning:

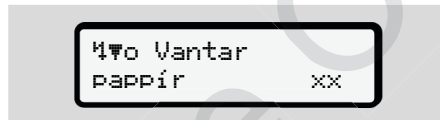

Mynd 123: Tilkynning - enginn pappír

- Ef pappír klárast á meðan prentað er: Hefjið útprentun að nýju með valmyndaraðgerð eftir að ný pappírsrúlla er komin í.

## ▶ Skipt um pappírsrúllu

### ÁBENDING

Notið eingöngu VDO-prentarapappír frá frumframleiðanda, með svofelldri áletun:

- Ætlað ökurita (DTCO 4.0) með prófunarmerki **84**
- Vottunarmerki **174** eða **189**.

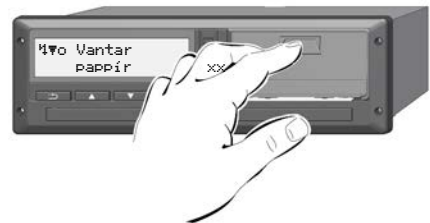

Mynd 124: Stutt á aflæsingarhnapp

1. Þrýstið aflæsingarfliði á prentarahlífi innávið. Prentaraskúffa opnast.

**VARÚÐ****Hætta á brunasárum**

Prentausinn getur verið heitur.

- Seilist ekki inn í prentarahólfíð eftir að prentaraskúffa er komin út.

**ÁBENDING****Skemmdir vegna aðskotahluta**

Til að koma í veg fyrir skemmdir á prentara:

- Setjið ekki hluti í prentarahólfíð.
2. Takið um prentaraskúffu frá báðum hliðum og dragið hana úr prentara.

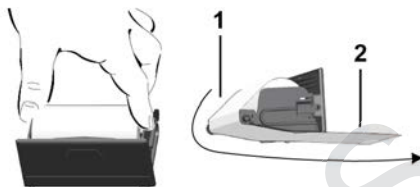

Mynd 125: Ný rúlla sett í

3. Setjið nýu pappírsrúlluna með pappírsendanum uppávið í prentaraskúffuna.
4. Leiðið pappírinn með gráa prentfletinum í brautina yfir vendirúlluna (1).

**ÁBENDING**

Gætið þess að pappírsrúllan sé hvergi þvinguð í prentaraskúffunni og að framendi pappírsins (2) skagi út undan brún prentaraskúffu (afrifubrún).

5. Ýtið prentaraskúffu í prentarahólfíð þar til hún fellur í skorður.

Prentarinn er tilbúinn til notkunar.

**■ Pappírsstífla lagfærð**

Ef um pappírsstíflu er að ræða:

1. Opnið prentaraskúffu.
2. Rífið krumpaðan pappír af pappírsrúllunni og fjarlægðið hugsanlegar pappírsleifar úr prentaraskúffu.
3. Setjið pappírsrúlluna í á ný og ýtið prentaraskúffu í prentarahólf þar til hún fellur í skorður.  
➔ *Setjið nýjan prentarapappír í* [ 109]

## ■ Útprentanir geymdar

Sjáið til þess að útprentanirnar skemmist ekki (verði ólásilegar), hvorki vegna ljós- eða sólargeisla né vegna bleytu eða hita.

Umráðamanni bifreiðarinnar/ atvinnurekanda ber að varðveita útprentanirnar í að minnsta kosti eitt ár.

## ■ Útprentanir (dæmi)

1	GEN1
1	GEN2
2	26.11.2018 14:55 (UTC)
3	24h
3a	Schmitt Peter
4	12345678901234 5 6 17.12.2021 - GEN 2
5	Rosenz Winfried
6	OK /45678901234567 7 8 04.01.2021 - GEN 2
7	ABC12345678901234 D /VS VM 612
8	Continental Automotive GmbH 1381.12345678901 GEN 2
8a	NFZ-Profi Service & ve rtrieb
8b	TD /87654321087654 3 2 T 02.04.2017
8c	12345678901234 5 6 11.11.2017 11:11
8d	25.11.2018 310
8e	? 00:00 06h00 06:00 00h17
8f	A D /VS VM 612 95 872 km

## ► Dagsútprentun öikumannskorts

8c	* 06:17 00h45 * 07:02 00h39 07:41 01h19 95 958 km 86 km
8e	? 09:00 00h24
8a	A S /LCR 243 205 002 km
8b	09:24 02h30 * 11:54 00h39
8c	? 12:33 00h10
8a	12:43 02h27 15:10 01h12
8c	16:22 00h16 16:38 00h42 12:25 13:42
8d	17:20 00h52 * 18:12 00h24 18:36 00h02 96 177 km 305 km
8e	? 18:38 05h22
8a	06:00 D lon 008°26.1 lat 48°03.9 06:01 95 872 km
11	12:43 D lon 008°26.1 lat 48°03.9 12:43 96 177 km
11a	09:01 09:00 lon 008°26.5 lat 48°04.1 09:01

↓

**11d** 18:38 CH  
205 408 km  
0 04h54 317 km  
\* 02h27 03h29  
h 01h14 ? 11h56  
00 04h28

**12** !x  
x 0 10.11.2018 12:45  
00h04

**12c** A D /VS VM 612

i 0 05.08.2018 09:23  
i34 ( 0) 00h01  
A D /VS VM 612

**13** A D /VS VM 612  
!xA  
>> 5 15.11.2018 16:42  
( 2) 00h12  
0 98765432109876 5 4  
0 12345678901234 5 6

**13c** >> 4 15.10.2018 11:10  
( 95) 00h30  
0 45678901234567 7 8  
0 12345678901234 5 6

x 0 10.11.2018 12:45  
00h04  
0 45678901234567 7 8

**22** • Friedrichshafen  
• Schmitt Peter  
• Rosenz Winfried

Sérstök atriði varðandi dagsútprentun Ökumannskort

**8f** 12345678901234 5 6  
11.11.2018 11:11  
25.11.2018 310  
- - - - - ? !00 ?  
- - - - -  
? 00:00 06h00  
0 06:00 00h17  
- - - - - 1

**8g** A D /VS VM 612  
95 872 km  
\* 06:17 00h45  
\* 07:02 00h39 00  
0 07:41  
- - - - - km? km  
- - - - - 2  
• 06:00 D  
0 95 872 km  
0 00h00 km

**8h** 25.11.2018 310  
- - - - - OUT  
- - - - - 1  
A D /VS VM 612  
95 872 km  
h 00:00 07h02  
\* 07:02 00h39

► Atvik/ Truflanir á ökumannskorti

**1** GEN1

**1** GEN2

**2** 11.11.2018 11:11 (UTC)

**3** !x 80 km/h

**3a** Schmitt Peter  
12345678901234 5 6  
17.12.2021 - GEN 2

**4** Rosenz Winfried  
45678901234567 7 8  
04.01.2021 - GEN 2

**12a** ABC12345678901234  
D /VS VM 612

**12c** !+ 04.04.2018 02:14  
06h03  
A S /LCR 243  
!0 04.11.2018 18:12  
00h01  
A D /VS VM 612  
!0 10.02.2018 08:12  
00h05  
A D /S VD 432  
!+ 12.12.2017 10:15  
00h10  
A D /VS VM 612  
! 10.05.2018 08:45  
00h01  
A D /VS VM 612

↓



	↓
<b>12c</b>	! 05.08.2018 09:23 !22 00h01 A D /VS VM 612
<b>12b</b>	! 17.04.2018 16:04 !11 01h02 A D /VS VM 612
<b>12c</b>	x 10.11.2018 12:45 00h04 A D /VS VM 612
<b>12c</b>	x 11.02.2018 18:02 00h03 A D /VS VM 612
	x 20.12.2017 01:54 00h04 A D /S VD 432
<b>22</b>	D • Utm D Schmitt Peter o Rosenz Winfried

## ► Dagsútprentun ökutækis

<b>1</b>	▼ 27.11.2018 16:55 (UTC)
<b>2</b>	24hAV
<b>3</b>	D Schmitt Peter D /12345678901234 5 6 17.12.2021 - GEN 2
<b>4</b>	A ABC12345678901234 D /VS VM 612
<b>5</b>	B Continental Automotive GmbH 4.0.12345678901 GEN 2
<b>6</b>	T NFZ-Profi Service & Ve rtrieb T /87654321087654 3 2 T 02.04.2021
<b>7</b>	D /12345678901234 5 6 D 11.11.2017 11:11 ▼ PPPPP
<b>9</b>	25.11.2018 95 872 - 96 284 km
<b>10</b>	o 95 872 km
<b>10a</b>	h 00:00 06h17 95 872 km 0 km
<b>10b</b>	o Rosenz Winfried D /45678901234567 7 8 04.01.2019
<b>10c</b>	A+S /LCR 243 24.11.2018 18:54
<b>10d</b>	95 872 km M

	↓
<b>10e</b>	x 06:17 00h45 x 07:02 00h39 oo o 07:41 01h19 oo 95 958 km: 86 km
<b>10g</b>	o 95 958 km
<b>10a</b>	x 09:00 00h05 95 958 km: 0 km
<b>10b</b>	o Mustermann Heinz-Dieter o /12345678901234 5 6 16.06.2018 - GEN 2
<b>10c</b>	A+D /M MS 680 24.11.2016 18:5
<b>10d</b>	95 958 km x 09:05 00h25 o 09:30 02h55 o 12:25 01h18 A+12:25 +13:42 o 13:43 00h03 x 13:46 00h02 oo o 13:48 00h45 oo x 14:33 00h35 oo h 15:08 01h02 oo 96 206 km: 248 km
<b>10e</b>	o 96 206 km
<b>10g</b>	h 16:10 00h20 96 206 km: 0 km
	o Anton Max o /56789567895678 9 5 25.10.2018
	↓

↓

```

A+D /VS VM 612
25.11.2018 16:30
  96 206 km
o 16:30 00h56
* 17:26 01h11
* 17:26 01h11      68 km
-----
o 96 274 km
* 18:37 00h23
o 19:00 00h21
h 19:21 04h39
  96 284 km      10 km
-----
  2
-----
h 95 872 km
o 00:00 07h02
h 00:00 07h02
-----
Σ
1e
o 00h21 10 km
* 00h28 o 00h00
h 11h16
2e
* 00h00 o 12h16
h 07h02
-----
o Rosenz
Winfried
oDK /45678901234567 7 8
h 09:00 D
  95 958 km
  09:00
lon 008°25.5
lat 48°04.1
09:01
o 01h19 86 km
* 01h24 o 00h00
h 00h00
o 01h58
    
```

10a

10h

10a

11

11b

11c

11e

↓

↓

```

13
!e 1 25.11.2018 19:01
( 1) 00:20
-----
13c
>> 5 15.11.2018 16:42
( 2) 00h12
oD /98765432109876 5 4
oF /12345678901234 5 6
-----
* 0 10.11.2018 12:45
00h04
oDK /45678901234567 7 8
-----
iRe
o+ 17.11.2018 14:34
+e 17.11.2017 15:29
-----
Linday
Schmitt Peter
-----
o+
+e
o
    
```

22

23

Atriði varðandi dagsútprentun  
Ökutæki

10i

```

-----1-----
-----OUT-----
o Rosenz
Winfried
oDK /45678901234567 7 8
04.01.2019
??S /LCR 243
    
```

► Atvik/ Truflanir frá ökutæki

1

2

3

4

13a

13c

```

v 24.10.2018 16:07 (UTC)
-----
!xA
-----
o Schmitt
Peter
oD /12345678901234 5 6
oF /12345678901234 5 6
17.12.2021 - GEN 2
-----
A ABC12345678901234
D /VS VM 612
-----
! 0 10.08.2018 08:12
( 0) 00h01
oD /12345678901234 5 6
oF /12345678901234 5 6
-----
! 0 10.08.2018 08:20
( 0) 00h03
oD /12345678901234 5 6
oF /12345678901234 5 6
-----
!e 1 15.10.2018 07:02
( 1) 00h54
-----
!e 2 15.10.2018 07:02
( 1) 00h54
-----
!e 3 15.03.2017 07:56
( 1) 00h01
oF /12345678901234 5 6
oB /22335578901234 1 2
-----
>> 4 15.10.2018 11:10
( 95) 00h30
oDK /45678901234567 7 8
oF /12345678901234 5 6
    
```

↓

↓

	! 0 17.04.2018 16:04
	!17 ( 0) 01h02
	oDK /45678901234567 7 8
	oF /12345678901234 5 6
	TUK /54321987654321 9 8
13b	! 0 05.08.2018 09:23
	!22 ( 0) 00h01
	oDK /45678901234567 7 8
	x 0 10.08.2018 07:00
	00h02
	oD /12341234123412 3 4
13c	x 0 05.05.2017 07:15
	00h14
	oD /12345678901234 5 6
	oF /12345678901234 5 6
	x 6 05.05.2017 07:15
	00h14
	oD /12345678901234 5 6
	oF /12345678901234 5 6
	x 0 12.09.2018 21:00
	00h01
	—
	x 0 02.06.2018 21:00
	00h30
	oD /12341234123412 3 4
23	• Lindau
	• Schmitt Peter
	• .....
	• .....

► Ekið yfir leyfilegum hámarkshraða

1	▼ 24.10.2018 14:50 (UTC)
2	>>▼ 90 km/h
3	o Mustermann Heinz-Dieter
4	oF /12345678901234 5 6 16.06.2021 - GEN2
19	A ABC12345678901234 D /US VM 612
21	>>13.03.2018 14:15 >>17.04.2018 17:44 ( 7)
21c	>>>24.05.2017 14:02 00h06 98 km/h 92 km/h ( 1)
21a	o Förster Thomas
	oD /98765432109876 5 4 ->>(365)
	>>>15.10.2018 11:10 00h30 98 km/h 95 km/h ( 95)
	o Rosenz Winfried
	oDK /45678901234567 7 8
21b	oUK /765432109876 5 4 >>(10)
21c	>>>16.05.2018 17:10 00h15 94 km/h 92 km/h ( 12)
	o Mustermann Heinz-Dieter
	oF /12345678901234 5 6
23	• .....
	• Mustermann Hans

► Tæknilegar upplýsingar

1	▼ 25.10.2018 14:50 (UTC)
2	Te▼
3	o Spedition Mustermüller oD /12341234123412 3 4
3a	o Mustermann Heinz-Dieter
4	oF /12345678901234 5 6 16.06.2021 - GEN2
14	A ABC12345678901234 D /US VM 612
	B Continental Automotive GmbH H.-Hertz-Str.45 78052 VS-Villinen 4.0.12345678901234567 GEN 2 e1-84 12345678 2018 V 4xxx 17.04.2018
15	l 87654321 e1-175 02.02.2018 09:15
16	• .....
17	T Fa. Mustermann & NFZ- Hersteller Schillerstr. 10 Muster kirchen
17a	T 45678901234567 8 9 21.01.2018
17b	T 08.03.2016 (1) A ABC12345678901234

↓

↓

?????????????

W 8 000 Imp/km  
 k 8 000 Imp/km  
 l 3 050 mm  
 e 315/70R22.5  
 > 90 km/h  
 0 - km

**18** !e 08.03.2017 14:00  
 e 08.03.2017 15:00  
**18a** T Fa. Mustermann & NFZ-  
 Hersteller  
 Schillerstr. 10 Muster  
 kirchen  
 TID /45678901234567 8 9  
 21.01.2015

---

!e 28.08.2017 13:00  
 e 28.08.2017 13:26  
 T Kienzle ARGO GMBH  
 Bismarckstr. 19 Berlin  
 -Stealitz  
 TID /89012345678901 5 6  
 19.10.2016

---

**19** ! 18.10.2018 06:34  
 x 30.09.2018 18:15  
 ATTACHMENT

---

**27** SWUM  
 V xx.xx

---

**28** Seal: ????????

► Athafnir ökumanns

**1** ▼ 25.10.2018 14:50 (UTC)

**2** ilv▼

**3** o Mustermann  
 Heinz-Dieter  
 oF /12345678901234 5 6  
 16.06.2021 - GEN 2

---

**5** B Continental Automotive  
 GmbH  
 4.0.12345678901  
 GEN 2

---

**29** ? H □ \* o

UTC 00:00 01:00 23:00 24:00

**23** o

► v-Skýringarmynd

**1** ▼ 25.10.2018 14:50 (UTC)

**2** ilv▼

**4** A ABC12345678901234  
 D /VS VM 612

---

**5** B Continental Automotive  
 GmbH  
 4.0.12345678901  
 GEN 2

---

20.10.2018  
 95 872 - 96 284 km

---

**30** UTC km/h

01:00 02:00 03:00 24:00

**23** o

► Staða D1/D2 skýringamynd (valkostur)

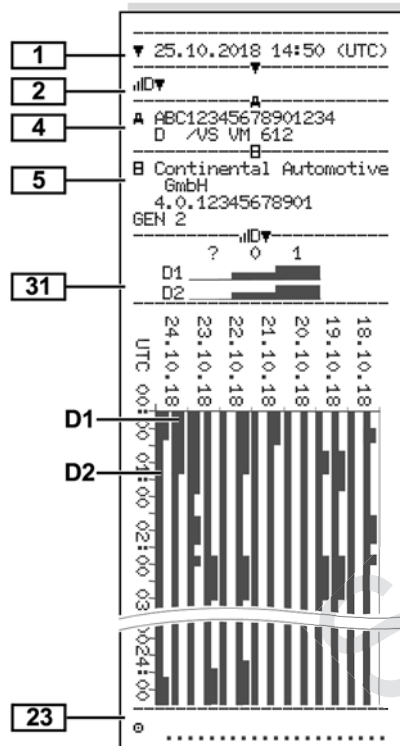

► Hraðayfirlit (valkostur)

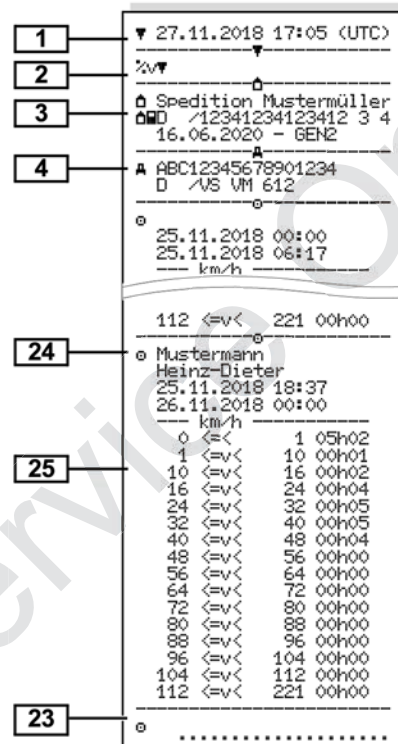

► Snúningshraðayfirlit (valkostur)

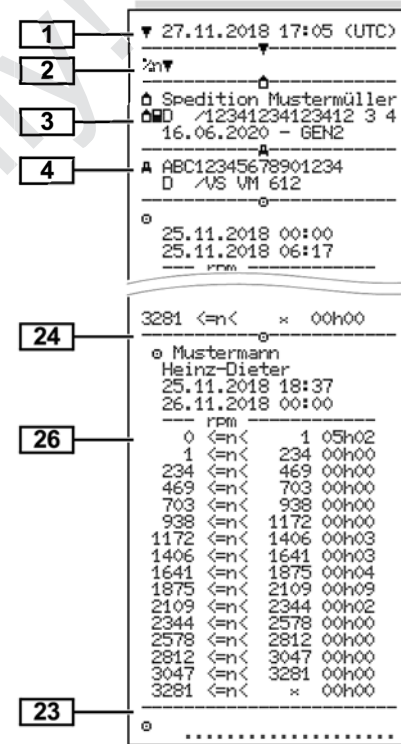

► Ísett ökuritakort

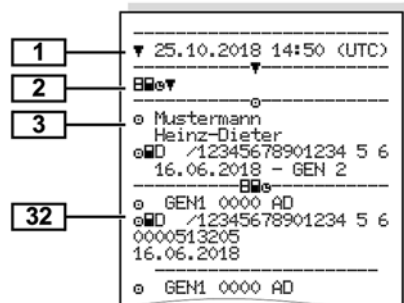

► Útprintun á staðartíma

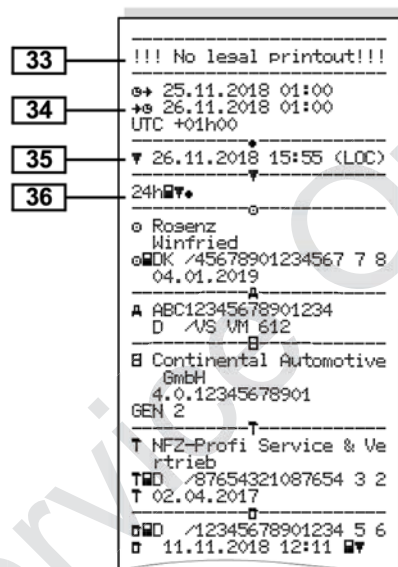

■ Útskýringar á útprintunum

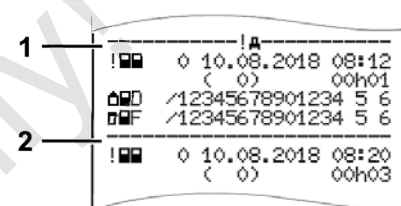

Mynd 126: Skýringar á útprintunum

Hver útprintun samanstendur af gagnabálkum sem auðkenndir með bálkamerki (1).

Hver gagnabálkur inniheldur eitt eða fleiri gagnamengi sem eru auðkennd með gagnamengismerki (2).

► Skýringar við gagnabálka

- [1] Kyslóð ökuritakorts samkvæmt Viðauka IB (GEN1) og Viðauka IC (GEN2).  
Dagsetning og tími útprintunar á UTC-tíma.

## ÁBENDING

Birtar útprentanir vegna öikumannskorta sýna dæmi um það þegar í DTCO 4.0 var stungið öikumannskortum af fyrstu og annarri kynslóð.

Undantekningartilvik:

- Ef aðeins var sett í öikumannskort af fyrstu kynslóð við útprentunina fer dagsútprentunin fram eins og hjá fyrri útgáfum DTCO, án auðkenninga GEN1 og GEN2.
- Þegar prentað er út öikumannskort af annarri kynslóð í DTCO 4.0 varðandi dag, þar sem kortinu hafði verið stungið í DTCO 3.0 eða eldri útgáfu, þá prentast allar blokkir út, en eru tómar. Hvað athafnirnar áhrærir verða tímasetningar tilgreindar sem 00:00.

<b>[2]</b>	<p>Tegund útprentunar:</p> <ul style="list-style-type: none"> <li>24h = Dagsútprentun öikumannskorts</li> <li>!x = Atvik/Truflanir á öikumannskorti</li> </ul>
------------	--

- 24h = Dagsútprentun úr DTCO 4.0
- !x = Atvik/ Bilanri úr DTCO 4.0
- !x = Ekið yfir leyfilegum hámarkshraða

Valið gildi leyfilegs hámarkshraða lögum samkvæmt er auk þess prentað út.

- T = Tæknilegar upplýsingar
- A = Athafnir öikumanns
- v = v-Skýringarmynd

Valfrjálssar útprentanir:

- D1/D2 = Staða D1/D2 Skýringarmynd \*
- H = Hraðayfirlit\*
- n = Snúningshraðayfirlit\* = valkostur

<b>[3]</b>	<p>Upplýsingar um eiganda ökuritakortsins sem er í tækinu:</p> <p> = Eftirlitsaðili</p>
------------	---

- = Ökumaður
- = Atvinnurekandi
- T = Verkstæði / Prófunarstöð
- Nafn
- Fornafn
- Kennimerki korts
- Kort gildir til ...
- Kynslóð ökuritakorta (GEN1 eða GEN2)

Þegar ekki er um að ræða persónubundin ökuritakort er nafn eftirlitsstaðarins, fyrirtækisins eða verkstæðisins prentað í stað eiginnaframsins.



<b>[3a]</b>	Upplýsingar um eiganda hins ökuritakortsins
<b>[4]</b>	<p>Kennimerki ökutækis:</p> <ul style="list-style-type: none"> <li>Skráningarnúmer ökutækis</li> <li>Aðildarríki sem veitir leyfi og skráningarnúmer ökutækis</li> </ul>
<b>[5]</b>	<p>Kennimerki ökuritans:</p> <ul style="list-style-type: none"> <li>Framleiðandi ökurita</li> </ul>

9

	<ul style="list-style-type: none"> <li>Hlutanúmer DTCO 4.0</li> <li>Kynslóð ökutækiseiningar (GEN1 eða GEN2)</li> </ul>	<ul style="list-style-type: none"> <li>Athafnir slegnar inn handvirkt eftir að ökumannskortið er sett í, með myndtækni, byrjun og tímalengd</li> </ul>	<ul style="list-style-type: none"> <li>Kílómetrastaða og ekin vegalengd síðan kortið var síðast sett í</li> </ul>		
[6]	Síðasta kvörðun ökuritans: <ul style="list-style-type: none"> <li>Heiti verkstæðis</li> <li>Kennimerki verkstæðiskorts</li> <li>Kvörðunargögn</li> </ul>	[8b]	Ökumannskortið sett í ísetningarstað (kortarauf-1 eða kortarauf-2): <ul style="list-style-type: none"> <li>Aðildarríki sem veitir leyfi og skráningarnúmer ökutækisins</li> <li>Kílómetrastaða þegar kortið er sett í</li> </ul>	[8f]	<b>Athugið:</b> Hætta er á ósamræmi í skráningu gagna, þar sem þessi dagur er tvívistaður á ökuritakortinu
[7]	Síðasta eftirlit: <ul style="list-style-type: none"> <li>Kennimerki eftirlitskortsins</li> <li>Dagsetning, tími og eðli eftirlits <ul style="list-style-type: none"> <li>☐ = hlaðið niður af ökumannskorti</li> <li>☒ = hlaðið niður af DTCO 4.0</li> <li>☑ = prentun</li> <li>☐ = birting</li> </ul> </li> </ul>	[8c]	Athafnir á ökumannskorti: <ul style="list-style-type: none"> <li>Byrjun og tímalengd og staða aksturs ökutækisins</li> <li>☐☐ = Teymisakstur</li> </ul>	[8g]	Aðgerð ekki lokið: <ul style="list-style-type: none"> <li>Ef prentað er út með ökumannskortinu í raufinni getur verið að lengd aðgerðar og samantektir dagsins séu ónákvæmar</li> </ul>
[8]	Listi yfir allar athafnir ökumans í þeirri röð sem þær áttu sér stað: <ul style="list-style-type: none"> <li>Dagsetning útprentunarinnar og viðveruteljari (fjöldi daga sem kortið var notað)</li> </ul>	[8d]	Sérstök skilyrði: <ul style="list-style-type: none"> <li>Tími innsláttar og skýringarmynd, í dæminu: Ferja eða lest</li> </ul>	[8h]	Kveikt var á sérstöku skilyrði OUT of scope við upphaf dags
[8a]	? = Tími, kort ekki í tækinu:	[8e]	Ökumannskortið tekið úr:	[9]	Byrjun upptalningar á öllum athöfnum ökumans í DTCO 4.0: <ul style="list-style-type: none"> <li>Dagsetning útprentunarinnar</li> <li>Kílómetrastaða klukkan 00:00 og 23:59</li> </ul>
				[10]	Tímaröð allra athafna í kortarauf-1



<b>[10a]</b>	<p>Tímabil sem ekkert ökumanskort var í kortarauf-1:</p> <ul style="list-style-type: none"> <li>• Kílómetrastaða í byrjun tímabilsins</li> <li>• (Athöfn/athafnir) sem stilltar voru inn á þessu tímabili</li> <li>• Kílómetrastaða við lok tímabilsins og ekin vegalengd</li> </ul>	<b>[10e]</b>	<p>Listi yfir athafnir:</p> <ul style="list-style-type: none"> <li>• Myndtákn athafnarinnar, byrjun og tímalengd og staða aksturs ökutækisins</li> <li>☐☐ = teymisakstur</li> </ul>		<ul style="list-style-type: none"> <li>• 🚗 = Upphafstími-Klukkustund og land og, ef þörf krefur, svæði (Spánn)</li> <li>• 🚗 = Lokatími-Klukkustund og land og, ef þörf krefur, svæði (Spánn)</li> <li>• Kílómetrastaða ökutækisins</li> </ul> <p>Staðsetningargögn (aðeins hjá ökumanskort annarrar kynslóðar)</p> <ul style="list-style-type: none"> <li>• Upptalning staðsetningargagna í tímaröð við upphaf og lok vinnutíma sem og eftir þriggja stunda uppsafnaðan akstur tíma hverju sinni</li> </ul>
<b>[10b]</b>	<p>Ökumanskortið sett í:</p> <ul style="list-style-type: none"> <li>• Nafn ökumanns</li> <li>• Fornafn ökumanns</li> <li>• Kennimerki korts</li> <li>• Kort gildir til ...</li> </ul>	<b>[10f]</b>	<p>Tími innsláttar og myndtákn sérstaka skilyrðisins:</p> <ul style="list-style-type: none"> <li>• 🚗 = Upphaf ferja/ lest</li> <li>• 🚗 = Lok ferja/ lest</li> <li>• OUT 🚗 = Upphaf (Eftirlitsbúnaður ekki nauðsynlegur)</li> <li>• 🚗OUT = Lok</li> </ul>	<b>[11b]</b>	<p>Samantekt tímabilanna þegar ekkert ökumanskort var í kortarauf-1:</p> <ul style="list-style-type: none"> <li>• Svæði sem færð voru inn í réttu tímaröð (engin færsla í dæminu)</li> <li>• Allar athafnir frá kortarauf-1</li> </ul>
<b>[10c]</b>	<ul style="list-style-type: none"> <li>• Aðildarríki sem veitir leyfi og skráningarnúmer ökutækisins á undan</li> <li>• Dagsetning og tími sem kortið var tekið úr síðasta ökutæki á undan</li> </ul>	<b>[10g]</b>	<p>Ökumanskortið tekið úr:</p> <ul style="list-style-type: none"> <li>• Kílómetrastaða og ekin vegalengd</li> </ul>		
<b>[10d]</b>	<ul style="list-style-type: none"> <li>• Kílómetrastaða þegar ökumanskorti M er stungið í = innsláttur var handvirkur</li> </ul>	<b>[10h]</b>	<p>Tímaröð allra athafna í kortarauf-2</p>		
		<b>[10i]</b>	<p>Kveikt var á sérstöku skilyrði OUT of scope við upphaf dags.</p>		
		<b>[11]</b>	<p>Samantekt dagsins</p>		
		<b>[11a]</b>	<p>Staðir sem færðir voru inn:</p>		

[11c]	<p>Samantekt tímabilanna þegar ekkert ökumannskort var í kortarauf-2:</p> <ul style="list-style-type: none"> <li>• Svæði sem færð voru inn í réttu tímaröð (engin færsla í dæminu)</li> <li>• Allar athafnir frá kortarauf-2</li> </ul>	<ul style="list-style-type: none"> <li>•  = Upphafstími-Klukkustund og land og, ef þörf krefur, svæði (Spánn)</li> <li>•  = Lokatími-Klukkustund og land og, ef þörf krefur, svæði (Spánn)</li> <li>• Staðsetningargögn (í tímaröð), hverju sinni eftir þriggja stunda uppsafnaðan aksturstíma og í lok vaktar (hér aðeins í lok vaktar)</li> <li>• Athafnir þessa ökumanns: Samtals aksturstími og ekin vegalengd, samtals vinnutími og heildartími í viðbragðsstöðu, samtals hvíldartími, heildartími teymisvinnu.</li> </ul>	[12b]	Listi yfir allar bilanir sem vistaðar eru á ökumannskortinu raðað eftir tegund villu og dagsetningu
[11d]	<p>Dagssamantekt Heildarsíldi athafna frá ökumannskortinu:</p> <ul style="list-style-type: none"> <li>• Samtals aksturstími og ekin vegalengd</li> <li>• Samtals vinnutími og tími í viðbragðsstöðu</li> <li>• Samtals hvíldartími og óþekktur tími</li> <li>• Heildartími teymisvinnu</li> </ul>		[12c]	<p>Gagnamengi atviksins eða bilunarinnar</p> <p><i>Lína 1:</i></p> <ul style="list-style-type: none"> <li>• Myndtákn atviksins eða bilunarinnar</li> <li>• Dagsetning og upphaf</li> </ul> <p><i>Lína 2:</i></p> <ul style="list-style-type: none"> <li>• Atvik sem falla undir brot á öryggisreglum, eru flokkuð með sérstökum kóða → <i>Gagnamengi þegar atvik eða bilanir koma fyrir</i> [ 126]</li> </ul>
[11e]	<p>Samantekt á athöfnum, raðað í tímaröð eftir ökumanni (fyrir hvern ökumann, samanlagt úr báðum kortaraufunum):</p> <ul style="list-style-type: none"> <li>• Nafn, fornafn, kennimerki korts ökumanns</li> </ul>		[12]	<ul style="list-style-type: none"> <li>• Tímalengd atviksins eða bilunarinnar</li> </ul> <p><i>Lína 3:</i></p> <ul style="list-style-type: none"> <li>• Aðildarríki sem veitir leyfi og skráningarnúmer ökutækisins sem atvikið eða bilunin átti sér stað í</li> </ul>
		[12a]		

<b>[13]</b>	Listi yfir síðustu fimm vistuðu eða yfirstandandi atvik/ bilanir DTCO 4.0	<ul style="list-style-type: none"> <li>Fjöldi svipaðra atvika þennan dag → <i>Fjöldi svipaðra atvika</i> [▶ 127]</li> <li>Tímalengd atviksins eða bilunarinnar</li> <li>Lína 3:</li> <li>Kennimerki ökumannskorta sem voru í við byrjun eða lok atviksins eða bilunarinnar (hámark fjórar færslur)</li> <li> birtist, ef ekkert ökumannskort er í tækinu</li> </ul>	<ul style="list-style-type: none"> <li>Útgáfa og dagsetning uppsetningar stjórnhugbúnaðarins</li> </ul>
<b>[13a]</b>	Listi yfir öll skráð eða viðvarandi atvik DTCO 4.0	<b>[14]</b> ♦ Kennimerki ökuritans: <ul style="list-style-type: none"> <li>Framleiðandi ökurita</li> <li>Póstfang framleiðanda ökuritans</li> <li>Hlutanúmer</li> <li>Númer leyfis þessarar gerðar</li> <li>Raðnúmer</li> <li>Framleiðsluár</li> </ul>	<b>[15]</b> Kennimerki miðlara: <ul style="list-style-type: none"> <li>Raðnúmer</li> <li>Númer leyfis þessarar gerðar</li> <li>Dagsetning/ tími síðustu tengingar við DTCO 4.0</li> </ul>
<b>[13b]</b>	Listi yfir allar skráðar eða viðvarandi bilanir DTCO 4.0		<b>[16]</b> Kennimerki GNSS-einingar
<b>[13c]</b>	Gagnamengi atviksins eða bilunarinnar Lína 1: <ul style="list-style-type: none"> <li>Myndtákn atviksins eða bilunarinnar</li> <li>Kóðun Tilgangur gagnamengis. → <i>Gagnamengi þegar atvik eða bilanir koma fyrir</i> [▶ 126]</li> <li>Dagsetning og upphaf</li> <li>Lína 2:</li> <li>Atvik sem falla undir brot á öryggisreglum, eru flokkuð með sérstökum kóða → <i>Kóðun fyrir nánari lýsingu</i> [▶ 128]</li> </ul>		<b>[17]</b> Kvörðunargögn
			<b>[17a]</b> Listi yfir kvörðunargögn (í gagnamengjum): <ul style="list-style-type: none"> <li>Nafn og pósthfang verkstæðisins</li> <li>Kennimerki verkstæðiskorts</li> <li>Verkstæðiskort gildir til ...</li> </ul>
			<b>[17b]</b> Dagsetning og tilgangur kvörðunar: 1 = Virkjun, skráning þekktra kvörðunargagna á þeim tíma þegar virkjað er

<p> <math>\hat{=}</math> = Fyrsta ísetning, fyrstu kvörðunargögn eftir að DTCO 4.0er virkjaður  <math>\hat{=}</math> = Ísetning eftir viðgerð – skiptitæki fyrstu kvörðunargögn í núverandi ökutæki  <math>\hat{=}</math> = Reglubundið eftirlit  <math>\hat{=}</math> = Fyrirtækið slær inn skráningarnúmer         <ul style="list-style-type: none"> <li>• Skráningarnúmer ökutækis</li> <li>• Aðildarríki sem veitir leyfi og skráningarnúmer ökutækis</li> <li>• <math>\hat{=}</math> = Snúningar á kílómetra</li> <li>• <math>\hat{=}</math> = Fasti stilltur inn á DTCO 4.0 til að jafna út hraðann</li> <li>• <math>\hat{=}</math> = Raunverulegt ummál hjólbarða</li> <li>• <math>\hat{=}</math> = Stærð hjólbarða</li> <li>• <math>\hat{=}</math> = Leyfilegur hámarkshraði lögum samkvæmt</li> <li>• Gömul og ný kílómetrastraða</li> </ul> </p>	<p><b>[18a]</b> Listi yfir öll tiltæk gögn um tímastillingar:</p> <ul style="list-style-type: none"> <li>• Dagsetning og tími, gamall</li> <li>• Dagsetning og tími, breytt</li> <li>• Heiti verkstæðis sem stillti inn tímann</li> <li>• Póstfang verkstæðisins</li> <li>• Kennimerki verkstæðiskorts</li> <li>• Verkstæðiskort gildir til ...</li> </ul> <p>Í 2. gagnamengi kemur fram að innstillti UTC-tíminn var leiðréttur af faggiltu verkstæði</p> <p><b>[19]</b> Nýjasta skráða atvikið og nýjasta bilunin:</p> <ul style="list-style-type: none"> <li>! = Nýjasta atvik, dagsetning og tími</li> <li>× = Nýjasta bilun, dagsetning og tími</li> </ul> <p><b>[20]</b> Upplýsingar við eftirlitið Ek i ä yfir leyfilesum hámarkshraða:</p> <p>Dagsetning og tími síðasta eftirlits</p>	<p>Dagsetning og tími þegar fyrst var ekið yfir leyfilegum hámarkshraða frá síðasta eftirliti ásamt fjölda annarra brota</p> <p><b>[21]</b> Fyrst ekið yfir leyfilegum hámarkshraða eftir síðustu kvörðun</p> <p><b>[21a]</b> Fimm alvarlegustu tilvik þar sem ekið var yfir leyfilegum hámarkshraða síðustu 365 daga</p> <p><b>[21b]</b> Síðustu 10 skráðu tilvik þar sem ekið var yfir leyfilegum hámarkshraða. Á hverjum degi er alvarlegasta yfirhraðatilkvið vistað.</p> <p><b>[21c]</b> Færslur þegar ekið var yfir leyfilegum hámarkshraða (raðað í tímaröð eftir hæsta Ø-hraðanum):</p> <ul style="list-style-type: none"> <li>• Dagsetning, tími og tímalengd yfirhraða</li> </ul>
<b>[18]</b> Tímastillingar		

<ul style="list-style-type: none"> <li>Hámarks- og Ø-hraði þegar ekið var yfir leyfilegum hámarkshraða, fjöldi svipaðra atvika þennan dag</li> <li>Nafn ökumanns</li> <li>Kennimerki korts ökumanns</li> </ul> <p>Ef ekkert gagnamengi um að ekið var yfir leyfilegum hámarkshraða er til staðar í bálki birtist &gt;&gt;----.</p>	<ul style="list-style-type: none"> <li>⚡= Lokatími</li> <li>⚡= Undirskrift ökumanns</li> </ul>	<ul style="list-style-type: none"> <li>Listi yfir skilgreind hraðamörk og tími innan þeirra marka</li> <li>Mörk: <math>0 \leq v &lt; 1 =</math> Ökutækið er kyrrstætt</li> </ul> <p>Hraðayfirlitinu er skipt upp í 16 svæði. Einstök svæði er hægt að stilla inn hvert fyrir sig við uppsetningu.</p>
<p><b>[22]</b> Tímabil með virkjaðri fjarstýringu:</p> <ul style="list-style-type: none"> <li>⚡= Byrjunartími</li> <li>⚡= Lokatími</li> </ul> <p>Upplýsingum um ökumann-1 og ökumann-2 er haldið aðgreindum. Í útprentuninni birtast tímar beggja ökumanna, einnig þó þeir séu eins.</p>	<p><b>[24]</b> Upplýsingar um eiganda kortsins sem yfirlitið er skráð á:</p> <ul style="list-style-type: none"> <li>Nafn ökumanns</li> <li>Fornafn ökumanns</li> <li>Kennimerki korts</li> </ul> <p>Upplýsingar um eiganda korts merkir: Ekkert ökumannskort sett í kortarauf-1.</p> <ul style="list-style-type: none"> <li>Byrjun yfirlitsskráningar með dagsetningu og tíma</li> <li>Lok yfirlitsskráningar með dagsetningu og tíma</li> </ul> <p>Ný yfirlit eru búin til:</p> <ul style="list-style-type: none"> <li>með því að setja í/ taka út ökuritakort úr kortarauf-1,</li> <li>með því að skipta um dag,</li> <li>með því að UTC-tími er leiðréttur</li> <li>með því að rjúfa strauminn.</li> </ul>	<p><b>[26]</b> Skráning snúningshraðayfirlita:</p> <p>Listi yfir skilgreind snúningshraðasvið vélar og tími innan þeirra marka:</p> <p>Mörk: <math>0 \leq n &lt; 1 =</math> Mótor utan sviðs: <math>3281 \leq n &lt; x =</math> óendanlegt</p> <p>Snúningshraðayfirlitinu er skipt upp í 16 svæði. Einstök svæði er hægt að stilla inn hvert fyrir sig við uppsetningu.</p>
<p><b>[23]</b> Handskrifaðar upplýsingar:</p> <ul style="list-style-type: none"> <li>⚡= Staður þar sem eftirlit fór fram</li> <li>⚡= Undirskrift eftirlitsaðila</li> <li>⚡= Byrjunartími</li> </ul>	<p><b>[25]</b> Skráning hraðayfirlita:</p>	<p><b>[27]</b> Sérstök gögn framleiðanda:</p> <ul style="list-style-type: none"> <li>tegundarnúmer hugbúnaðaruppfærslueiningar (SWUM)</li> </ul>

[28]	Númer innsiglis á húsi á DTCO 4.0
[29]	Skráning athafna: <ul style="list-style-type: none"> <li>• Myndskýring tákna</li> <li>• Frá og með völdum degi kemur fram skýringarmynd yfir athafnir síðustu 7 vikudaga</li> </ul>
[30]	Skráning yfir hraðaferli valins dags
[31]	Skráning aukalegra vinnuhópa, innsetningu á bláu ljósi, sírenu o.s.frv.: <ul style="list-style-type: none"> <li>• Myndskýring tákna</li> <li>• Frá völdum degi kemur fram skýringarmynd stöðu-inganga D1/D2 síðustu 7 vikudaga.</li> </ul>
[32]	Listi yfir ísett ökumanskort í tímaröð
[33]	Vinsamlegast athugið: Engin leyfileg útprentun.

	Í samræmi við reglugerð (t.d. geymsluskylda) er útprentun á staðartíma ógild
[34]	Tímabil útprentunar á staðartíma: ☉+= Upphaf skráningar +=☉= Lok skráningar UTC +01klst.00= Mismunur milli UTC-tíma og staðartíma.
[35]	Dagsetning og tími útprentunar á staðartíma (LOC).
[36]	Tegund útprentunar t.d. TÁKNA að staðartíma

## ■ Gagnamengi þegar atvik eða bilanir koma fyrir

DTCO 4.0 skráir og vistar gögnin eftir ákveðnum reglum við hvert atvik eða bilun sem kemur fram.

1	☉F /12345678901234 5 6 ☉B /22335578901234 1 2
2	☉F /12345678901234 5 6

(1) Tilgangur gagnamengis

(2) Fjöldi svipaðra atvika þennan dag

Tilgangur gagnamengisins (1) gefur til kynna hvers vegna tilvikið eða bilunin var skráð. Fjöldi svipaðra atvika sem eiga sér oft stað þennan dag birtast á stað (2) með eftirfarandi gildum.

### ► Kóðun Tilgangur gagnamengis

Á eftirfarandi yfirliti er tilvikunum og bilunum raðað eftir villutegund (orsök) og tilvisun gagnamengistilgangsins

Táknmynd	Orsök	Tilgangur
!☹	Árekstur milli korta <sup>2)</sup>	0
!☹	Ekið án gilds korts <sup>2)</sup>	1 / 2 / 7
!☹	Sett í á ferð	3
!☹	Korti ekki lokað	0
>>	Hraði of mikill <sup>2)</sup>	4 / 5 / 6
!⚡	Straumrof	1 / 2 / 7
!⚡	Bilun í skynjara	1 / 2 / 7
!⚡	Hreyfiárekstur <sup>2)</sup>	1 / 2
!☹	Brot á öryggisreglum	0
!☹	Tímaskörun <sup>1)</sup>	-
!☹	Kort ógilt <sup>3)</sup>	-

Tafla 1: Atvik

Táknmynd	Orsök	Tilgangur
×☹	Bilun í korti	0
×☹	Bilun í tæki	0 / 6
×☹	Bilun í prentara	0 / 6

Táknmynd	Orsök	Tilgangur
×☹	Bilanir við niðurhal	0 / 6
×⚡	Bilun í skynjara	0 / 6

Tafla 2: Bilanir

- 1) Þetta atvik er vistað á ökumannskortinu eingöngu.
- 2) Þetta atvik/ þessi bilun er vistuð á DTCO 4.0 eingöngu.
- 3) DTCO 4.0 vistar þetta atvik ekki.

### Yfirlit yfir tilgang gagnamengis

Tilgangur	Þýðing
0	Eitt /ein af nýjustu atvikum eða bilunum.
1	Lengsta atvik eins af síðustu 10 dögum sem atvik kom fyrir á.
2	Eitt af 5 lengstu atvikum síðustu 365 daga.

Tilgangur	Þýðing
3	Síðasta atvik eins af síðustu 10 dögum sem atvik kom fyrir á.
4	Alvarlegasta atvik eins af síðustu 10 dögum sem atvik kom fyrir á.
5	Eitt af 5 alvarlegustu atvikum síðustu 365 daga.
6	Fyrsta atvik eða fyrsta bilun eftir síðustu kvörðun.
7	Yfirstandandi atvik eða viðvarandi bilun.

### Fjöldi svipaðra atvika

Tilgangur	Þýðing
0	0 = Ekki er nauðsynlegt að vista Fjölda svipaðra atvika fyrir þetta atvik.
1	Þennan dag hefur ekkert slíkt atvik átt sér stað.

9

Þýðing	
Tilgangur	
2	Þennan dag hafa átt sér tvö slík atvik og aðeins annað var vistað.
n	Þennan dag hafa átt sér n slík atvik og aðeins eitt var vistað.

### ► Kóðun fyrir nánari lýsingu

1	!@ 0 05.08.2018 09:23 !22 00h01 A D /VS VM 612
	!@ 0 17.04.2018 16:04 !16 01h02 A D /VS VM 612

Mynd 127: Skýringar á kóðun

Atvik sem falla undir brot á öryggisreglum, eru flokkuð með sérstökum kóða (1).

### Tilraunir með DTCO 4.0 sem brjóta gegn öryggisreglum

Kóði	Þýðing
10	Engar frekari upplýsingar
11	Villa við sannvottun skynjarans
12	Sannvottunarvilla ökumannskorta
13	Breyting á miðlara í leyfisleysi
14	Kerfið ekki heildstætt; ekki er tryggt að gögn á ökumannskorti séu rétt
15	Kerfið ekki heildstætt; ekki er tryggt að gögn um notanda séu rétt.
16	Villa í innri gagnaflutningi
18	Átt hefur verið við vélbúnað

### Reynt var að skerða öryggi púlsmiðlara

Kóði	Þýðing
20	Engar frekari upplýsingar
21	Sannvottun mistókst

Kóði	Þýðing
22	Kerfið ekki heildstætt; ekki er tryggt að vistuð gögn séu rétt.
23	Villa í innri gagnaflutningi
24	Húsið var opnað í leyfisleysi
25	Átt hefur verið við vélbúnað



## Umhirða og prófunarljós

Þrif

Prófunarljós

Service Only!

## Umhirða og prófunarljós

### ■ Þrif

#### ► DTCO 4.0 hreinsaður

- Hreinsið DTCO 4.0 með lítillega rökum klút eða með microfíber-hreinsiklút.

Síðastnefnda atriðið er fánlegt hjá viðeigandi dreifiaðila & þjónustustöð.

### ⚠ ATHUGIÐ

#### Forðist skemmdir

- Ekki má nota gróf hreinsiefni eða leysiefni eða bensín.

#### ► Ökuritakort hreinsuð

- Hreinsið óhreinar snertur með lítillega rökum klút eða með microfíber-hreinsiklút.

Síðastnefnda atriðið er fánlegt hjá viðeigandi dreifiaðila & þjónustustöð.

### ⚠ ATHUGIÐ

#### Forðist skemmdir

Notið engin leysiefni eða bensín til að hreinsa snertur ökuritakorts.

## ■ Prófunarljós

DTCO 4.0 þarfnast ekki fyrirbyggjandi viðhalds.

- Látið samt viðurkennt verkstæði athuga að minnsta kosti á tveggja ára fresti hvort DTCO 4.0 starfi eðlilega.

Athugunar er þörf síðar meir ef eftirfarandi atriði hafa komið upp:

- Gerðar voru breytingar á ökutækinu, svo sem á snúningshraða eða ummáli hjólbarða.
- Gert var við DTCO 4.0.
- Skráningarnúmer ökutækisins breyttist.
- Frávik UTC-tímans er meira en 20 mínútur.

**! ATHUGIÐ****Gæta að því að athuga atriðið síðar meir**

- Sjáið til þess að uppsetningarskiltið sé endurnýjað við hverja prófun og að á því komi fram tilskildar upplýsingar.
- Tryggið að fæðispenna DTCO 4.0 sé ekki rofin lengur en í 1 mánuð á meðan hinn uppgefni reynslutími er í gildi. Þetta leiðir til þess að rafgeymir DTCO 4.0 tæmist og verði þannig óstarfhæfur. Ekki er lengur hægt að nota DTCO 4.0 og þarf að farga honum.

**ÁBENDING**

Röng innfærsla í KITAS 4.0 2185

- Ef straumur fer af getur það leitt til rangrar innfærslu í KITAS 4.0 2185.

## **Bilun lagfærð**

**Verkstæðið sér um gagnaöryggi**

**Yfir-/ undirspenna**

**Villa Kortasamskipti**

Service Only

## Bilun lagfærð

### ■ Verkstæðið sér um gagnaöryggi

Verkstæði sem hafa til þess heimild geta hlaðið niður gögnum af DTCO 4.0 og afhent þau fyrirtækinu.

Ef ekki er hægt að hlaða niður gögnunum ber verkstæðunum að láta fyrirtækinu í té skriflega staðfestingu þess efnis.

#### ⚠ ATHUGIÐ

#### Gögnin tryggð

- Skráið niður gögnin eða varðveitið staðfestinguna vandlega vegna spurninga sem hugsanlega kunna að koma upp síðar.

### ■ Yfir-/ undirspenna

Of lítil eða of mikil inntaksspenna í DTCO 4.0 birtist á eftirfarandi hátt í staðalsýn (a):

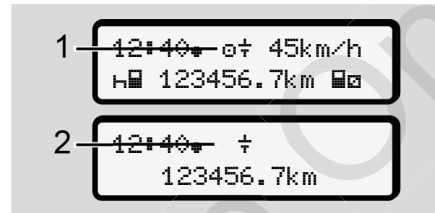

Mynd 128: Skjámynd - Truflun á inntaksspennu

#### ÁBENDING

Ef spennan er of há eða of lág þegar kortarauf er opnuð skal ekki setja ökuritakort í.

#### Tilvik 1: ⚡ (1) Yfirspenna

#### ÁBENDING

Ef spennan er of há slokknar á skjánum og hnapparnir læsast.

Eftir sem áður vistar DTCO 4.0 upplýsingar um athafnir. Ekki er lengur hægt að prenta út eða birta gögn né setja ökuritakort í eða taka það út.

#### Tilvik 2: ⚡ (2) Undirspenna

Þetta tilvik samsvarar straumrofi.

Venjulega skjámyndin birtist.

DTCO 4.0 getur ekki gegnt hlutverki sínu sem eftirlitsbúnaður Athafnir ökumannsins eru ekki skráðar.

#### ► Straumrof

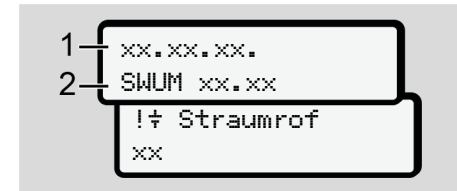

Mynd 129: Skjámynd - Straumrof

Eftir straumrof birtist (1) útgáfa stjórnhugbúnaðarins í u.þ.b. 5 sekúndur, og því næst útgáfa hugbúnaðauppfærslueiningarinnar (2).

Því næst tilkynnir DTCO 4.0 !⚠  
straumrof.

### ⚠ ATHUGIÐ

#### ⚠ birtist stöðugt

- Ef spenna er rétt og táknið ⚠ birtist stöðugt: Leitið til viðurkennds verkstæðis.
- Skylt er að skrifa niður athafnirnar ef DTCO 4.0 bílar.  
➔ *Athafnir handskrifaðar* [▶ 53]

## ■ Villa Kortasamskipti

Ef villa kemur fram í kortasamskiptum verður ökumaður hvattur til að taka kortið úr.



Mynd 130: Skjámynd - Korti hent út

Styðjið til þess á hnappinn **OK**.

Á meðan kort er fært út verður reynt á ný að ná sambandi við það. Takist það heldur ekki hefst sjálfkrafa útprentun síðustu aðgerða sem vistaðar voru vegna skifunnar.

### ÁBENDING

Út frá útprentuninni er ökumaður samt sem áður fær um að skrá athafnir sínar.

Ökumaður þarf að undirrita útprentunina.

Ökumaður getur fært inn á útprentunina síðarmeir allar athafnir (nema aksturstíma) þar til ökumannskorti er stungið í á ný.

### ÁBENDING

Ökumaður getur auk þess fengið dagsútprentun yfir ökutækið og fært inn eftirá frekari aðgerðir sínar þar til kortinu er stungið í næst.

### ÁBENDING

Við lengri fjarveru – til dæmis við hvíld í sólarhring eða viku – ætti að taka ökumannskort úr kortarauf.

**► Prentaraskúffa í ólagi**

Ef prentaraskúffa er í ólagi má skipta um hana.

- Leitið til viðurkennds verkstæðis.

**► Ökuritakorti kastað út sjálfkrafa**

Ef DTCO 4.0 verður vart við bilun í kortasamskiptum reynir það að yfirfæra upplýsingarnar sem fyrir liggja inn á ökuritakortið.

Með boðunum  Færa út kort er ökumanni greint frá biluninni og hann hvattur til að taka ökumannskortið.

Útprintun síðast vistuðu aðgerða ökumannskortsins gerist sjálfkrafa.

→ *Athafnir handskrifðar [ 53]*

## Tæknilegar upplýsingar

DTCO 4.0

Pappírsrúlla

Service Only!



## Tæknilegar upplýsingar

## ■ DTCO 4.0

12

<b>DTCO 4.0</b>	
Lokagildi mælisviðs	220 km/klst. (samkvæmt viðauka IC) 250 km/klst. (Gildir um notkun annarra gerða ökutækja)
LC-Skjár	2 línur með 16 táknum hvor
Hitastig	Aksturshamur: -20 til +70 °C Geymsla: -20 til +85 °C
Spenna	12 V eða 24 V DC
Þyngd	600 g (+/- 50g)
Straumnotkun	Biðhamur: 12 V: há. 30 mA; 24 V: há. 20 mA Notkun: 12 V: há. 5,0 A; 24 V: há. 4,2 A
EMV/ EMC	ECE R10
Hitaprentari	Stærð tákna: 2,1 x 1,5 mm Prentbreidd: 24 tákn/línu Hraði u.þ.b. 15 - 30 mm/sek. Útprintun á skýringarmyndum
Tegund snertils	IP 54
<b>DTCO 4.0 ADR Ex-útgáfa</b>	
Ex-Svæði	Svæði 2
Hitaflokkur	T6 Notkun: -20 til +65 °C

## ■ Pappírsrúlla

Umhverfisskilyrði	Hitastig: -25 °C til +70 °C
Mál	Þvermál: u.þ.b. 27,5 mm Breidd: 56,5 mm Lengd u.þ.b 8 m
Pöntunarnúmer	1381.90030300 Aukapappírsrúllur frá framleiðanda eru fáanlegar hjá viðeigandi sölu- og þjónustumiðstöð.

## ÁBENDING

Notið eingöngu VDO-prentarapappír frá frumframleiðanda, með svofeldri áletrun:

- Ætlað ökurita (DTCO 4.0) með prófunarmerki **84**
- Vottunarmerki **174** eða **189**.

## **Viðauki**

**Samræmisýfirlýsing**

**Athafnir staðfestar (úrdráttur)**

**Fylgihlutir að eigin vali**

Service Only

## Viðauki

## ■ Samræmisýfirlýsing

<b>Continental</b>		Interior
Nr. HOM_007		
<b>EU-Konformitátskýring</b> EU Declaration of Conformity		
<p>Wir erklären hiermit als Hersteller, dass die nachstehend beschriebene Einrichtung bei bestimmungsgemäßer Verwendung die Anforderungen der Richtlinie Nr. 2014/53/EU (RED Richtlinie) und wenn anwendbar die Anforderungen der Richtlinie Nr. 2014/54/EU für Geräte und Schutzsysteme zur Verwendung in explosionsgefährdeten Bereichen erfüllt.</p> <p>We as manufacturer hereby declare that the following described equipment when used for its intended purpose is in conformity with the relevant Union harmonization legislation, Directive No. 2014/52/EU (RED Directive) and if applicable Directive No. 2014/54/EU for equipment and protective systems for use in potentially explosive atmospheres.</p>		
<b>Herstiller</b> Manufacturer	Continental Automotive GmbH Heinrich-Hertz-Str. 45, 78652, Villingen-Schwenningen	
<b>Gerät</b> Equipment	Intelligenter Fahrerscheiber Typ DT00 1381 Smart tachograph type DT00 1381	
<b>Gerätevarianten</b> Variants of the equipment	Varianten mit GNSS und DSRC: variants with GNSS and DSRC: DT00 1381.x.x.x.x.x.1.x DT00 1381.x.x.x.x.x.2.x DT00 1381.x.x.x.x.x.3.x  Varianten mit GNSS und DSRC: variants with GNSS and DSRC: DT00 1381.x.x.x.x.x.4.x DT00 1381.x.x.x.x.x.5.x DT00 1381.x.x.x.x.x.6.x	
<b>EU-Baumusterprübscheinigung</b> EU type examination certificate	<b>T8 6402F-01-TEC</b> Inverkehrbringen des oben genannten Varianten Applicable for the above mentioned variants  <b>T0V 03 ATEX 2324 X</b> Nur anwendbar für ADR Varianten Only applicable for ADR variants	
<b>Benannte Stelle</b> Notified body	Nur für Funkzulassung der RED Varianten anwendbar Only applicable for RED certification  <b>CTC advanced GmbH, Untertürkheimer Str. 6-10,</b> <b>66117 Saarbrücken, DE 0892</b>	
Continental Automotive GmbH 78652 Villingen-Schwenningen www.continental-automotive.com	Telefon +49 (0)720 610 Fax +49 (0)720 610 www.continental-automotive.com	Stützpunkt Stützpunkt Hilfspunkt Hilfspunkt UStId.Nr. DE31460663

Mynd 131: Samræmisýfirlýsing - 1



- 2 -

Nur anwendbar für ADR Varianten:  
Only applicable for ADR variants:

**TÜV NORD CERT GmbH** Geschäftsstelle Hannover, Am TÜV 1,  
30619 Hannover, **CE 0044**

Nur anwendbar für ADR Varianten:  
Only applicable for ADR variants:  
Ⓢ II 3 (2) G Ex ec (b) IIC T6

**Verwendete harmonisierte Normen**  
Used harmonized standards

Anwendbar für alle oben genannten Varianten nach **RED**  
**Richtlinie:**  
Applicable for the above mentioned variants according **RED**  
**Directive:**

EN 300 674-1 V1.2.1, EN 300 674-2 V2.1.1;  
EN 303 413 V1.1.1

Draft EN 301 486-1 V2.1.0; Final Draft EN 301 486-3 V2.1.1;  
Draft EN 301 486-19 V2.1.0

EN 62368-1:2014 IAC:2015 A11:2017  
EN 62479:2010

Nur anwendbar für **ADR Varianten:**  
Only applicable for **ADR variants:**

EN 60079-0:2012+A11:2013;  
EN 60079-7:2015;  
EN 60079-11:2012

**Andere angewandte Richtlinien**  
Other used directives

VO (EU) Nr. 165/2014, VO (EU) 2016/799, ECE R10 Rev. 05

Vilgögn: Schwennungen: den / the 2015-10-15  
Continental Automotive GmbH

Winfried Rogenz  
Head of Homologation

Namen / Names  
Funktion / function

Überschmitt  
signature

Dr. Harald Jordan  
Head TTS Product and Project  
County

Namen / Names  
Funktion / function

Überschmitt  
signature

Diese Erklärung bescheinigt die Übereinstimmung mit den genannten Richtlinien, in jedoch keine Beschaffenheits- oder Haltbarkeitsgarantie nach §443 BGB. Die Sachmängelhaftung ist im gegenseitigen Produktanwendung und zu beachten.  
This declaration certifies the conformity to the specified directives but does not imply any warranty for properties. The safety documentation accompanying the product shall be considered in detail.

Mynd 132: Samræmisýfirlýsing - 2

## ■ Athafnir staðfestar (úrdráttur)

BESCHENKUNG VON TÜRKISCHEN (\*)  
(VERORDNUNG (EG) Nr. 91/2006 ODER AETR (\*\*))

Vor jeder Fahrt maschinenschriftlich auszufüllen und zu unterschreiben.  
Zusammen mit dem Original-Kennzeichenschildern aufzubewahren.  
Falsche Bescheinigungen stellen einen Verstoß gegen geltendes Recht dar.

<b>Vom Unternehmen auszufüllender Teil</b>	
1 Name des Unternehmens: _____	
2 Straße, Hausnr., Postleitzahl, Ort, Land _____	
3 Telefonnr. (mit internationaler Vorwahl) _____	
4 Fax-Nr. (mit internationaler Vorwahl) _____	
5 E-Mail-Adresse: _____	
<b>Ich, der/die Unterschriftende:</b>	
6 Name und Vorname: _____	
7 Position im Unternehmen: _____	
<b>erkläre, dass sich der Fahrer/die Fahrerin:</b>	
8 Name und Vorname: _____	
9 Geburtsdatum (Tag, Monat, Jahr) _____	
10 Nummer des Führerscheins, des Personalausweises oder des Reisepasses _____	
11 derzeit im Unternehmen tätig ist seit (Tag, Monat, Jahr) _____	
<b>im Zeitraum:</b>	
12 von (Starttag/Monat/Jahr) _____	
13 bis (Endtag/Monat/Jahr) _____	
14 <input type="checkbox"/> sich im Kraftfahrzeug befindet (*)	
15 <input type="checkbox"/> sich in Erhaltungszustand befindet (*)	
16 <input type="checkbox"/> sich im Urlaub oder in Ruhezeit befindet (*)	
17 <input type="checkbox"/> ein von Anweisungsbefehlender der Verordnung (EG) Nr. 91/2006 oder des AETR ausgenommenes Fahrzeug genutzt hat (*)	
18 <input type="checkbox"/> andere Tätigkeiten als Lenktätigkeiten ausgeführt hat (*)	
19 <input type="checkbox"/> zur Verfügung stand (*)	
20 Ort _____ Datum _____	
Unterschrift _____	
21 Ich, der Fahrer/die Fahrerin, bestätige, dass ich im vorstehend genannten Zeitraum kein unter den Anwendungs- bereich der Verordnung (EG) Nr. 91/2006 oder des AETR fallendes Fahrzeug genutzt habe.	
22 Ort _____ Datum _____	
Unterschrift des Fahrer/des Fahrerin _____	

(\*) Eine Person ist eine zufällige Person dieses Fortschritts ist verfügbar unter der Unternehmens-URL im Anhang.  
(\*\*) Einmalige Übernahmen oder der Arbeit des in internationalen Einheiten bestätigten Fahrzeugen.  
(\*) Nur ein Kabinen-Anwender

Mynd 133: Athafnir staðfestar

## ■ Fylgihlutir að eigin vali

### ► DLKPro Download Key- niðurhalslykill



Með DLKPro Download Key-  
niðurhalslykli má lögum samkvæmt  
hlaða niður gögnum úr DTCO 4.0 og  
ökumannskorti, og virkja þau.

Pöntunarnúmer: **A2C59515252** þegar  
kveikt er á kortalesara.

### ► DLKPro TIS-Compact-tækið



Með DLKPro TIS-Compact-lesara má  
lögum samkvæmt hlaða niður, vista lesa  
gögn úr DTCO 4.0 og ökumannskorti.

Pöntunarnúmer:

- Evrópa – **A2C59515262** þegar kveikt er á kortalesara
- Frakkland – **A2C59516565** þegar kveikt er á kortalesara

### ► DTCO® Smart Link-tinging



DTCO® SmartLink-tinging er þráðlaus  
tinging frá DTCO 4.0 við Bluetooth-  
samhæft tæki (t.d. snjallsíma).

Pöntunarnúmer DTCO® SmartLink Pro  
fyrir iOS og Android: **1981-200000110**

### ► DLD® Short Range II og DLD® Wide Range II



Með DLD Short Range II og DLD Wide Range II má flytja niðurhlaðin gögn yfir WLAN eða GPRS til hugbúnaðarkerfis fyrir stjórnun farartækjafloða eða úrvinnsluhugbúnaðar.

Pöntunarnúmer:

- DLD Short Range – **A2C59512105**
- DLD Wide Range – **A2C59513634**

### ► Hreinsiskífur og hreinsiklútar



Með hreinsikortum má þrifa kortaraufar DTCO 4.0.

Þrifaklútar eru notaðir til að þrifa ökumanns- og/eða fyrirtækiskort.

Pöntunarnúmer:

- Þrifakort – **A2C59513382** (12 kort)
- Þrifaklútar - **A2C59511849** (12 klútar)
- Þrifaklútar (Sett) – **A2C59511838** (6 kort/ 6 klútar)

**Breytingayfirlit**

**Útgáfuyfirlit**

Service Only



## Breytingafirlit

## ■ Útgáfufirlit

Þessar notkunarleiðbeiningar eiga við um eftirfarandi gerð af ökurita DTCO:

14

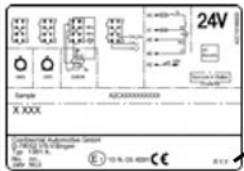
Útgáfustaða (má sjá á tegundarskildi)	Leiðarvísir	Leiðarvísi breytt
 <p>Rel. 4.0</p>	BA00.1381.40 100 120	Alsherjar endurhönnun og uppbygging leiðarvísis

## ÁBENDING

Útgáfustöðu ökurita er að finna í uppsettu formi í útprentun Tæknilear sönn.

→ [Tæknilegar upplýsingar \[▶ 115\]](#)

## ÁBENDING

Leiðarvísirinn á ekki vel við um eldri útgáfur af DTCO.

**Atriðisorðaskrá****Tákn**

Þjónustuaðili .....	11
Þrif .....	130
Þrifaklútar (fylgibúnaður) .....	143
Þrifakort (fylgibúnaður) .....	143
Ökumaður-1 - Skilgreining .....	12
Ökumannskort	
Aðgerðir .....	48
sett í í fyrsta skipti .....	50, 61
Tekið úr .....	54
Upplýsingar .....	30
Ökuritakort .....	26
Stungið í .....	42
Þrif .....	130
Ökuritakort: Sjálfvirkt útkast korts .....	135

**A**

ADR-útfærsla .....	21, 24
Aðalminni .....	30
Gögnum hlaðið niður .....	46
Skilgreining .....	10
AETR-samningur .....	10
Aksturs- og hvíldartímar .....	40
Aksturstímaaðvaranir	

Boð .....	95
Aksturstímaaðvörðun .....	101
Athafnir	
eftirvinnsla - korti stungið í .....	49
Hvíldartími færður inn eftirá .....	57
Athafnir skráðar inn .....	53
Athafnir staðfestar .....	142
Athafnir stilltar	
Ítarleg lýsing .....	52
Sjálfvirk stilling; .....	53
Skipt um athöfn .....	52
þegar kort er fast .....	51
Atvik	
Yfirlit .....	99

**B**

Biðstaða .....	24
Bilanir	
Boð .....	94
Yfirlit .....	100
Birtuskil .....	22
Birtustig .....	22
Blandaður akstur .....	10
Boð .....	94, 104

Bilun .....	100
Ferja/ lest .....	96
Frágangstaða .....	95
Merking .....	94
Orsakir .....	41
Skjámynd á skjá .....	41
Staðfesting .....	95
Breytingar	
Stillingar persónugreinanlegra ITS-gagna .....	87
Breytingar: Stillingar persónugreinanlegra VDO-gagna .....	87

**D**

DLD Short Range II - skammdrægt .....	143
DLD Wide Range II - langdrægt .....	143
DLKPro Download Key-niðurhalslykill .....	142
DLKPro TIS-Compact-tækið .....	142
Download Key-niðurhalslykill .....	45, 142
DTCO 1381 Release 4.0 .....	10
DTCO® SmartLink-tenging .....	142

**E**

EB 2006/22 .....	16
EB 561/2006 .....	16
Eftirlit (vinnslumáti) .....	25
ESB 165/2014 .....	11, 16
Ex-tæki .....	24

**F**

Farið út úr gildissviði (Out) .....	96
Farið út úr valmyndaraðgerðum .....	81
Farið yfir í Í valmyndaraðgerðir .....	80
Ferja/ lest	
Boð .....	96
Innfærsla .....	88
Fjarstýringu .....	23
Fjarstýrt niðurhal .....	46
Forstillingar	
Sjálfvirk virkni .....	38
Fyrtæki (Vinnslumáti) .....	25
Fyrtæki skráð .....	66
Fyrtækiskort	
Birta númer .....	92
sett í í fyrsta skipti .....	65
Upplýsingar .....	30
Virkni fyrrtækiskortsins .....	64
Fyrtækiskortið tekið úr .....	69

**G**

Gögn	
Hlaðið niður af aðalminni .....	46
Gögn prentuð	

Hefja prentun .....	108
---------------------	-----

**H**

Handvirk síðbúin færsla	
þegar kort er fast.....	49
Handvirkar innfærslur .....	56
Athafnir færðar fram fyrir aðrar .....	59
Athöfnum haldið áfram.....	58
Mögulegar leiðréttingar .....	56
Heiti .....	10

**I**

Innfærsla	
Ferja/ lest .....	88
Lok Land fært inn.....	86
Opnið aðgang að viðbótaraðgerðum .....	90
Staðartími .....	89
Ökumaður-1/ ökumaður-2 - Upphaf Land .....	86
Ökumaður-1/ökumaður-2 - Land .....	86
Ökutæki - Out Byrjun/ Lok .....	88
Innsláttur	
Staðartími Fyrirtæki .....	89
Innsláttur lands (Handvirkur innsláttur).....	51
Innslætti hætt.....	52

**K**

Kennimerki landa	
Spænsk héruð .....	37
Tafla með yfirliti.....	36
Kort	
biðja um .....	56
Gögnum hlaðið niður .....	45
Meðhöndlun .....	45
Stungið í.....	42
Kortarauf.....	21, 22
Kvörðunarhamur.....	25

**L**

Land	
þegar kort er fast.....	50
Ljósdeyving .....	24
Ljósdeyving (skjár) .....	22
Læsing Valmyndaraðgangur .....	81

**M**

Markhópur .....	11
-----------------	----

**N**

Niðurhalstengi .....	10, 23
Niðurhalstengi / kvörðunartengi.....	21

**O**

Out (Farið út úr gildissviði) .....	96
Out of scope .....	10

**P**

Pappírsmífla lagfærð .....	110
Persónugreinanleg gögn .....	10
Persónuvernd .....	9
Prentarapappír	
skipt um; skipt um pappír .....	109
Prentari .....	21
Prentun .....	108
Prentun stöðvuð .....	109
Prófunarskylda fyrir ökurita .....	130

**R**

Rafræn undirskrift .....	46
Rétt notkun .....	19

**S**

Samsettur hnappur .....	21, 22
Síðbúin færsla	
Handvirkar innfærslur .....	56
handvirkt - þegar kort er fast í .....	49
Skipt um athöfn .....	22
Skipt um ökumann / ökutæki	

Blandaður akstur .....	60
Kort sett í .....	60
Lok vaktar .....	60

**Skjámynd**

Skjámynd (a) .....	40
Undir-/ yfirspenna .....	133
Skjámynd þegar ökutækið er kyrrstætt .....	71
Skjár .....	21, 22
Skýringarmyndir (yfirlit) .....	32
Slá inn skráningarnúmer .....	67
Spenna	
Rof .....	133
Staðalskjámyndir .....	71
Staðartími	
þegar kort er fast .....	50
Staðartími Fyrirtæki Innláttur .....	89
Svissað af	
Upplýsingar á skjá .....	41

**T**

Teymisakstur .....	10, 60
Tímabelti .....	31
Tímar á ökumannskortinu birtir .....	72
Tungumál	
Handvirk stilling .....	72
Kort sett í .....	48
Tungumáli	

Tilgreindu tungumáli .....	43
Tæknilegar upplýsingar .....	137

**U**

Undirskrift Gögn .....	46
Upplýsingar	
Auðkenni .....	46
Hlaðið niður af korti .....	45
Upplýsingar á skjá	
Aksturs- og hvíldartímar .....	40
Staðalupplýsingar víð akstur .....	40
VDO Counter (valkostur) .....	101
Ökumaður-1/ ökumaður-2 .....	90
Ökutæki .....	91
Upplýsingavarsla .....	30
Upplýsingavörslu .....	30
UTC-tími .....	31
Útgáfuyfirlit .....	145
Útprintun	

Athafnir .....	82
Atvik .....	82
Atvik [Ökutæki] .....	83
Daglegt gildi .....	83
Hraðayfirlit (valkostur) .....	85
Snúningshraðayfirlit (valkostur) .....	85
Staða D1/D2 (valkostur) .....	85
Tæknileg gögn .....	84
Upplýsingar Ökuritakort .....	84
v-Skýringarmynd .....	84
Yfirhraði .....	83
Ökumaður-1/ ökumaður-2 .....	82
Ökutæki .....	83
Útprintun: Daglegt gildi .....	82

**V**

Valmynd .....	12
Valmyndaraðgerðir	
Farið út - handvirkt .....	81
Farið út - sjálfkrafa .....	81
Valmyndarborð .....	78
Valmyndarhnappar .....	21, 22
Í valmynd .....	41
VDO Counter	

Lýsing .....	73
Lýsing á skjámynd .....	74
Skjámynd við aðgerðina Vinnutími .....	77
Skjámyndir við athöfnina Hvíldartími .....	76
Stöðuvísir .....	78
Sýna dagleg gildi .....	77
Sýna vikugildi .....	77
Upplýsingar á skjá .....	41
Venjuleg skjámynd (a).....	40
Verkstæði annast gagnaöryggi.....	133
Viðmælandi .....	11
Viðvörðun - Aksturstími .....	101
Villuboð.....	94, 100
Vinnsla (Vinnsluháttur) .....	25
Virkja	
Fjarstýringu .....	87

Continental Automotive GmbH  
P.O. Box 1640  
78006 Villingen-Schwenningen  
Germany  
[www.fleet.vdo.com](http://www.fleet.vdo.com)

A2C19918700  
41232794 OPM 000 AA  
BA00.1381.40 100 120  
Tungumál: Íslenska



Service Only!

**VDO**