

Dijital Takograf – DTCO® 4.1 ... 4.1b

TR Şirketler ve Sürücüler için Kullanma Kılavuzu



VDO

Künye

Tarif edilen ürün

- Dijital Takograf DTCO 1381
Sürüm DTCO 4.1, DTCO 4.1a ve
DTCO 4.1b

Geçerlilik kapsamı

Bu belge, 4.1, 4.1a ve 4.1b sürümündeki (bundan sonra 4.1x olarak anılacaktır) tüm DTCO'lar için geçerlidir.

Sadece belirli bir sürümü ilgilendiren içerikler, buna mukabil bir sürüm açıklamasıyla donatılmıştır.

Üretici

AUMOVIO Germany GmbH
P.O. Box 1640
78006 Villingen-Schwenningen
Germany
www.fleet.vdo.com

Orijinal Kullanma Kılavuzu

© 2026
AUMOVIO Germany GmbH

Bu eser telif hakları kanununca korunmaktadır. Bundan doğan her türlü hak AUMOVIO Germany GmbH firmasına aittir.

Üreticinin yazılı izin olmaksızın yeniden basılması, tercüme edilmesi ve çoğaltılması yasaktır.

Elinizdeki AUMOVIO Germany GmbH firmasına ait orijinal bir dokümandır.

Markalar ve tescilli ticari markalar

- VDO, AUMOVIO Germany GmbH firmasının tescilli ticari markasıdır.
- DTCO® ve KITAS®, AUMOVIO Germany GmbH firmasının tescilli ticari markalarıdır.
- Bluetooth®, Bluetooth SIG, Inc. firmasının tescilli bir ticari markasıdır.

Bunun dışında tescil edilmiş marka ve ticari markalar, ilgili sahiplerine özel bir atıfta bulunmaya gerek kalmaksızın anılacaktır.

Diğer bağlantılar

Aşağıdaki bağlantılar ilave bilgilerin yanı sıra sertifika ve uygunluk beyanlarına yönlendirmektedir:

<https://www.fleet.vdo.com/>



<https://www.fleet.vdo.com/support/ce-certificates/>



İçindekiler

Künye	2	2.3 Amaca uygun kullanım	19
1 Bu belge hakkında	10	3 Cihaz tanımı	21
1.1 Veri koruma	10	3.1 Gösterge ve kumanda elemanları	21
1.1.1 Kişisel ITS verileri.....	11	3.2 Özellikler.....	21
1.1.2 Kişisel VDO verileri	11	3.2.1 Geçiş takografı	22
1.2 Tanımlar.....	11	3.3 Gösterge ve kumanda elemanlarının ayrıntıları	24
1.3 Bu belgenin işlevi.....	12	3.3.1 Ekran (1)	24
1.4 Hedef kitle.....	12	3.3.2 Menü tuşları (2).....	24
1.4.1 Saklama	12	3.3.3 1. kart yuvası (3)	24
1.4.2 Yetkili kişiler	12	3.3.4 1. Sürücü kombine tuşu (4).....	24
1.5 Simgeler ve uyarı sözcükleri.....	13	3.3.5 2. Sürücü kombine tuşu (5).....	24
1.6 İleri düzey bilgiler	13	3.3.6 2. kart yuvası (6)	24
1.6.1 Kısa kılavuz.....	13	3.3.7 Kesici kenar (7)	25
1.6.2 İnternetteki bilgiler.....	13	3.3.8 Yazıcı çekmecesini (8).....	25
2 Güvenliğiniz için	15	3.3.9 Ön arayüz (9).....	25
2.1 Güvenlikle ilgili temel bilgiler.....	15	3.4 Önemli ayarlar (genel bakış)	25
2.1.1 DTCO 4.1x ADR (Ex varyantı)	16	3.5 Bluetooth	25
2.2 Yasal hükümler.....	17	3.6 Bekleme modu (ekran)	26
2.2.1 Sürücü kartı: Sürücünün yükümlülükleri	17	3.6.1 Bekleme modundan çıkılması	26
2.2.2 Yasal hükümlerden farklı uygulamalar	18	3.7 ADR varyantı (Ex varyantı).....	26
2.2.3 Şirketin yükümlülükleri	18	3.7.1 Güvenlikle ilgili özel bilgiler	27
		3.7.2 Kullanımla ilgili özellikler	27
		3.8 Çalışma modları (genel bakış).....	28
		3.9 Takograf kartları (genel bakış).....	29

3.9.1	Sürücü kartı	29	4.3.1	Dil	47
3.9.2	Şirket kartı	29	4.4	Kartın çıkarılması.....	47
3.9.3	Kontrol kartı	30	4.5	Kartların kullanımı.....	48
3.9.4	Servis kartı	30	4.6	Veri indirme	49
3.9.5	Takograf kartlarının erişim yetkileri	30	4.6.1	Sürücü veya şirket kartından.....	49
3.10	Kayıtlı veriler	32	4.6.2	Verilerin tanıtım kodu	49
3.10.1	Sürücü kartı	32	4.6.3	Yığın bellekten veri indirme.....	50
3.10.2	Şirket kartı	32	4.6.4	Uzaktan veri indirme (opsiyonel).....	50
3.10.3	Yığın bellek (cihaz içinde)	32	5	Sürücü tarafından kullanım	52
3.11	Sınır geçişi	33	5.1	Sürücü kartının işlevleri	52
3.12	Zaman dilimleri	34	5.2	Vardiya başlangıcı – Sürücü kartının takılması	52
3.13	Piktogramlar (genel bakış).....	35	5.2.1	1. Kartın takılması	52
3.14	Ülke kodları	39	5.2.2	2. Etkinliğin ayarlanması	56
3.14.1	İspanya'nın bölgeleri	40	5.2.3	Ülke girişi - manuel.....	56
3.15	Otomatik aktiviteler (ön ayarlar).....	41	5.2.4	Giriş prosedürünün iptal edilmesi.....	57
4	Kullanım (genel).....	43	5.3	Aktivitelerin ayarlanması.....	58
4.1	Göstergeler	43	5.3.1	Mümkün olan aktiviteler	58
4.1.1	Kontakt açıldıktan sonraki gösterge	43	5.3.2	Etkinliğin değiştirilmesi	58
4.1.2	Seyir halindeki göstergeler	43	5.3.3	Otomatik ayarlama	58
4.1.3	Mesajlar.....	45	5.3.4	Aktivitelerin el yazısıyla kaydedilmesi	59
4.1.4	Kontakt kapatıldıktan sonraki gösterge	45	5.4	Yükleme/ Boşaltma (kabotaj).....	60
4.2	Menüler içinde gezinme.....	45	5.5	Vardiya sonu – Sürücü kartının çıkarılması	60
4.2.1	Araç park halindeyken gösterilen menüler	45	5.6	Manuel girişler (giriş/ekleme).....	62
4.3	Kartın takılması.....	45	5.6.1	Manuel giriş sırasında kart talebi	62

5.6.2	Dinlenme süresi etkinliğinin eklenmesi	63	7.1.4	VDO Counter (opsiyonel)	80
5.6.3	Aktivitelerin sürdürülmesi	64	7.2	İkinci menü seviyesi – Menü fonksiyonları	86
5.6.4	Aktivitelerin sürdürülmesi ve aktivitelerin başka aktivitelerin öncesine eklenmesi	65	7.2.1	Menü yapısı (genel görünüm)	86
5.7	Sürücü/araç değişimi	66	7.2.2	Menü fonksiyonları arasında gezinme	88
5.7.1	1. durum – Ekip halinde kullanım	66	7.2.3	Menü erişiminin engellenmesi	89
5.7.2	2. durum – Vardiya sonu	66	7.2.4	Ana menüden çıkış	89
5.7.3	3. durum - Karma kullanım	66	7.2.5	Yazdırma 1. Sürücü/ 2. Sürücü menüsü	90
5.8	Sürücü kartının ilk kez takılması	67	7.2.6	Yazdırma Araç menüsü	91
5.8.1	Veri kullanımı	67	7.2.7	Giriş 1. Sürücü/ 2. Sürücü menüsü	94
5.8.2	Kayıt olma işlemi	67	7.2.8	Giriş Araç menüsü	98
6	Şirket tarafından kullanım	70	7.2.9	Görüntüle 1. Sürücü/ 2. Sürücü menüsü ..	103
6.1	Şirket kartının fonksiyonları	70	7.2.10	Görüntüle Araç menüsü	104
6.2	Şirket modunda menü fonksiyonları	71	7.2.11	Merkezi dil (opsiyonel)	105
6.3	Kayıt olma – Şirket kartının takılması	71	7.2.12	Yol ücreti menü başlığı (opsiyonel)	106
6.4	Üye devletin ve araç plakasının girilmesi	73	8	Mesajlar	108
6.5	Şirket kartının çıkarılması	75	8.1	Mesajların anlamları	108
7	Menüler	78	8.1.1	Mesajların özellikleri	108
7.1	Birinci menü seviyesi – Standart değerler	78	8.1.2	Mesajların onaylanması	109
7.1.1	Araç park halindeyken gösterilen ekranlar .	78	8.2	Özel mesajlar	109
7.1.2	Sürücü kartının sürelerinin görüntülenmesi	79	8.2.1	Üretim durumu	109
7.1.3	Dilin Ayarlanması	80	8.2.2	OUT (geçerlilik alanından çıkılması)	110
			8.2.3	Feribot/ tren seferi	110
			8.3	Olası olaylara genel bakış	111
			8.4	Olası arızalara genel bakış	115
			8.5	Sürüş zamanı uyarıları	117

8.5.1	VDO Counter göstergesi (opsiyonel)	118	10.2.10	Hız profilleri (opsiyonel).....	136
8.6	Olası kullanım uyarılarına genel bakış	119	10.2.11	Devir frekansı profilleri (opsiyonel)	136
8.6.1	Bilgi Niteliğindeki Kullanma Uyarıları	122	10.2.12	Takılı olan takograf kartı.....	136
9	Yazdırma	125	10.2.13	Yerel saatle yazdırma	137
9.1	Yazdırılmayla ilgili açıklamalar.....	125	10.3	Raporlara ilişkin açıklama.....	137
9.2	Yazdırmayı başlat.....	125	10.3.1	Veri plaklarının açıklamaları.....	138
9.3	Yazdırmayı iptal et.....	126	10.4	Olaylar veya arızalar için veri seti	146
9.4	Yazıcı kağıdının değiştirilmesi	126	10.4.1	Veri seti amacı kodu.....	147
9.4.1	Kâğıt sonu	126	10.4.2	Ayrıntılı tanımlama için kodlama	148
9.4.2	Kağıt rulusunun değiştirilmesi	126	11	Bakım ve muayene yükümlülüğü	150
9.5	Kâğıt sıkışmasının giderilmesi.....	127	11.1	Temizlik	150
10	Raporlar	129	11.1.1	DTCO 4.1x'in temizlenmesi.....	150
10.1	Raporların saklanması	129	11.1.2	Takograf kartının temizlenmesi	150
10.2	Raporlar (örnekler).....	129	11.2	Muayene yükümlülüğü.....	150
10.2.1	Sürücü kartı günlük raporu.....	129	11.2.1	Tamponlama pili hakkında notlar	151
10.2.2	Sürücü kartındaki olaylar / arızalar	131	11.3	Atık bertarafı	152
10.2.3	Araçtan günlük rapor.....	131	12	Arızaların giderilmesi	154
10.2.4	Araçtaki olaylar / arızalar.....	133	12.1	Servis tarafından veri yedekleme	154
10.2.5	Hız aşımaları	134	12.2	Aşırı/düşük gerilim	154
10.2.6	Teknik veriler	134	12.2.1	Gerilim kesintisi	155
10.2.7	Sürücünün aktiviteleri.....	135	12.3	Kart iletişimde hata	155
10.2.8	v grafiği.....	135	12.4	Yazıcı çekmecesini arızalı	156
10.2.9	D1/D2 grafiği durumu (opsiyonel)	135	12.5	Takograf kartının otomatik dışarı atılması	156

13 Teknik veriler.....	158
13.1 DTCO 4.1x.....	158
13.2 Kâğıt rulo	160
14 Ekler	162
14.1 Uygunluk açıklaması/ İzinler	162
14.2 Opsiyonel aksesuarlar	172
14.2.1 DLK Smart Download Key	172
14.2.2 DLKPro Download Key S	172
14.2.3 DLKPro Compact S.....	172
14.2.4 Remote DL 4G	173
14.2.5 VDO Link.....	173
14.2.6 Temizlik kartları ve temizlik bezleri	174
14.3 VDO Online Shop	174
15 Revizyon tablosu	176
15.1 Sürümlere genel bakış.....	176
Dizin	179

Bu belge hakkında

Veri koruma

Tanımlar

Bu belgenin işlevi

Hedef kitle

Simgeler ve uyarı sözcükleri

İleri düzey bilgiler

Bu belge hakkında

■ Veri koruma

Burada 165/2014 (AB) numaralı yönetmeliğin yanı sıra 2016/799 (AB) uygulama yönetmeliğinin güncel sürümü, veri koruma konusunda DTCO 4.1x'yu çok sayıda düzenlemeye tabi tutmaktadır. DTCO 4.1x bunlara ilave olarak 2016/679 (AB) numaralı Genel Veri Koruma Tüzüğü'nün güncel halindeki gereklilikleri yerine getirmektedir.

Bunlar özellikle aşağıdakileri kapsamaktadır:

- Sürücünün, kişisel ITS verilerinin işlenmesine ilişkin onayı → *Kişisel ITS verileri* [► 11]
- Sürücünün, kişisel VDO verilerinin işlenmesine ilişkin onayı → *Kişisel VDO verileri* [► 11]

Sürücü kartı ilk kez DTCO 4.1x içine yerleştirilirken, sürücünün kendi kişisel verilerinin işlenmesine onayı olup olmadığı sorgulanır.

UYARI

DTCO 4.1x, verileri sürücünün onayına ihtiyaç olmadan da işleyebilecek şekilde parametrelenmiş olabilir. Ne var ki, böyle bir ayara, ancak sürücü ile işveren/iş sahibi arasında kişisel verilerin korunmasına dair bir sözleşme imzalandıktan sonra izin verilebilir.

UYARI

Veri koruma, özellikle de toplanan verilerin kapsamı ve verilerin ne amaçla kullanıldığı hakkında ek bilgileri işvereninizden ve/veya müşterinizden öğrenebilirsiniz. Lütfen AUMOVIO Germany GmbH'in sadece işvereninizin/müşterinizin talimatları doğrultusunda görev üstlendiğini dikkate alınız.

UYARI

Verilen bir rızanın herhangi bir zamanda geri alınabileceğini hatırlatırız. Rıza verdiğinizden dolayı,

rızanızı geri almanıza kadar işlenmiş olan veriler bundan etkilenmez.

→ *Kişisel ITS verilerine ait ayarların değiştirilmesi* [► 96]

→ *Kişisel VDO verilerine ait ayarların değiştirilmesi* [► 96]

UYARI

Veriler takografa kaydedilir ve azami veri miktarına ulaşıldığında, sistemden kaynaklı olarak sırayla en eski verilerin (en erken bir yıl sonra) üzerine yazılır.

Takografila iletişim kuran harici cihazlar, sürücü kaydedilmeleri için rıza vermişse, aşağıda açıklanan verilere erişebilirler.

UYARI

Kişisel verilerin korunmasıyla ilgili diğer ilave bilgilere aşağıdaki bağlantıdan ulaşabilirsiniz <https://www.fleet.vdo.com/support/faq/>.

► Kişisel ITS verileri

Kişisel ITS verileri (ITS: Akıllı Ulaşım Sistemleri) arasında şunlar yer alır:

- Sürücünün adı ve soyadı
- Sürücü kartının numarası
- Doğum tarihi

Sürücü kartının ilk kez yerleştirilmesinde onay → *Kayıt olma işlemi* [► 67]

► Kişisel VDO verileri

Aşağıdaki kişisel nitelikteki ilave bilgiler kaydedilmektedir:

- D1/ D2 durumu girişleri
- Motorun devir sayısı profilleri
- Hız profilleri
- 4 Hz hız sinyali

Sürücü kartının ilk kez yerleştirilmesinde onay → *Kayıt olma işlemi* [► 67]

UYARI

Veri toplamaya ilişkin ek bilgileri işvereninizden öğrenebilirsiniz.

■ Tanımlar

Bu kullanım kılavuzunda aşağıdaki terimler kullanılmaktadır:

- DTCO 1381 Sürüm 4.1, 4.1a ve 4.1b cihazı bundan sonra DTCO 4.1x olarak adlandırılacaktır.
- **Öndeki arayüz** → *Gösterge ve kumanda elemanları* [► 21], DTCO 4.1x cihazının ön kısmında yer alır ve DTCO 4.1x üzerindeki verilerin ve parametrelerin indirilmesine yarar.
- **AETR Anlaşması** (**Accord Européen sur les Transports Routiers**) uluslararası kara yolu taşımacılığında çalışma ve dinlenme süreleri hakkındaki şartları belirler. Dolayısıyla bu kılavuzun bir parçasını teşkil eder.
- **Karma kullanım** analog ve dijital takografli araçların karma kullanımını ifade eder.
- **Ekip halinde kullanım** 2 sürücüyle yapılan seferleri ifade eder.
 - 1. sürücü = Aracı süren kişidir.
 - 2. sürücü = Aracı sürmeyen kişidir.

1

- **Yığın bellek** cihaz içindeki veri belleğidir.
- **Out** (Kapsam Dışı) terimi bu kılavuzda bir yönetmeliğin geçerlilik kapsamından çıktığını göstermek için kullanılır.

■ Bu belgenin işlevi

Bu belge bir kullanma kılavuzudur ve DTCO 4.1x Dijital Tachografinin tekniğe ve 165/2014 (AB) yönetmeliğine uygun olarak kullanılmasını tarif eder.

Bu kullanım kılavuzu DTCO 4.1x ile ilişkili yasal gereklilikleri yerine getirmeniz için size yardım etme amacını taşır.

Elinizdeki bu belge, eski cihaz nesilleri için geçerli değildir.

UYARI

Ürün ve kullanım kılavuzu hâlen üreticinin önceki unvanı olan “Continental Automotive Technologies GmbH” adına atıflar içermektedir. Bu durum bir şikâyet nedeni teşkil etmez; zira üreticinin unvanının “AUMOVIO Germany GmbH” olarak değiştirilmesi, üreticinin tüm hak ve yükümlülüklerinin devralındığı bir geçiş sürecidir.

■ Hedef kitle

Bu kullanma kılavuzu sürücülere ve şirketlere yöneliktir.

Kılavuzu dikkatle okuyun, cihazı iyice tanıyın.

► Saklama

Kılavuzu daima aracınızda, el altında bulundurun.

► Yetkili kişiler

Sorularınız ve istekleriniz olması halinde lütfen yetkili teknik servise ve servis ortağınıza başvurun.

■ Simgeler ve uyarı sözcükleri

PATLAMA TEHLİKESİ

PATLAMA TEHLİKESİ uyarısı, patlamadan dolayı olabilecek **doğrudan** bir tehlikeyi ifade eder. Buna uyulmaması halinde çok ağır yaralanmalar veya ölüm meydana gelebilir.

UYARI

UYARI uyarısı, olabilecek **muhtemel** bir tehlikeyi ifade eder. Buna uyulmaması halinde ağır yaralanmalar veya ölüm meydana gelebilir.

DİKKAT

DİKKAT uyarısı hafif yaralanma tehlikesini ifade eder. Buna uyulmaması halinde hafif yaralanmalar olabilir.

İKAZ

İKAZ uyarısı veri kaybının önlenmesi, cihazın zarar görmesinin önlenmesi veya yasal gereklere uyulması bakımından önemli bilgiler içerir.

UYARI

UYARI, dikkat edilmediği takdirde arızalara yol açabilecek önerilere veya bilgilere dikkat çeker.

■ İleri düzey bilgiler

► Kısa kılavuz

- Sürücü için kısa kılavuz başlıca kullanım adımlarına hızlıca bir genel bakış sunar.

► İnternetteki bilgiler

İnternette www.fleet.vdo.com adresinde şunları bulabilirsiniz:

- DTCO 4.1x'ya ilişkin ilave bilgiler
- DTCO 4.1x'nun Bluetooth üzerinden kullanımını için uygulama
- Üçüncü taraf lisansları hakkında bilgiler
- Bu kullanma kılavuzunun PDF formatındaki sürümü
- İletişim adresleri
- DTCO 4.1x ile birlikte işletilmesi gereken harici GNSS antenleri için gerekli koşullar

Güvenliđiniz için

Güvenlikle ilgili temel bilgiler

Yasal hükümler

Amaca uygun kullanım

Güvenliğiniz için

■ Güvenlikle ilgili temel bilgiler

⚠ UYARI

Cihaz bildirimleri nedeniyle dikkat dağınıklığı

Seyir halindeyken ekranda bildirimler gösterildiğinde veya kart otomatik olarak dışarı atıldığında sürücünün dikkatinin dağılması tehlikesi vardır.

- Bunların dikkatinizi dağıtmasına izin vermeyin, dikkatiniz trafikte olsun.

⚠ DİKKAT

Kart yuvasında yaralanma tehlikesi

Kart yuvasının açık olması durumunda siz ve başka kişiler yaralanabilir.

- Kart yuvasını sadece takograf kartını takmak veya çıkarmak için açın.

⚠ İKAZ

DTCO 4.1x eğitimi verilmesi

165/2014 (AB) sayılı yönetmelik uyarınca ulaştırma şirketleri kendi sürücülerini dijital takografin kullanılması konusunda eğitmek ve bu eğitimi belgelendirmekle yükümlüdürler.

Bunun yapılmaması halinde para cezası veya hasar durumunda daha geniş kapsamlı sorumluluklar söz konusu olabilir.

- Sürücülerinizin düzenli aralıklarla eğitim almalarını sağlayın.

⚠ İKAZ

DTCO 4.1x'nun hasar görmesinin önlenmesi

DTCO 4.1x'nun hasar görmesini önlemek için aşağıdaki noktalara dikkat edin:

- DTCO 4.1x, yetkili kişilerce monte edilmiştir ve mühürlenmiştir. DTCO 4.1x ve tesisatına herhangi bir müdahalede bulunmayın.
- Kart yuvasına yalnızca uygun olan takograf kartlarını yerleştirin.
- Sadece onaylı ve üretici tarafından tavsiye edilmiş, üzerinde onay simgesi bulunan kağıt rulolar kullanın (orijinal VDO yazıcı kağıdı).
→ *Yazıcı kağıdının değiştirilmesi*
[▶ 126]
- Tuşlara keskin kenarlı veya sivri cisimlerle basmayın.

⚠ İKAZ**Kurşun veya etiket mühürlere zarar vermeyin**

Aksi halde DTCO 4.1x, onaylanmaya uygun olmayan bir durumda olur ve verileri güvenilir olmaktan çıkar.

⚠ İKAZ**Verileri manipüle etmeyin**

Takograf kayıtlarını, takograf kartlarını ve yazdırılmış belgeleri tahrif etmek, engellemek veya tahrif etmek yasaktır.

⚠ İKAZ**DTCO 4.1x ve çevresini değiştirmeyin**

- Takograf veya sinyal iletim yolu üzerinde, takografin kayıt ve saklama işlevlerini etkileyecek

değişiklikleri yapanlar, özellikle de bunu yanıltıcı amaçla yapanlar, yasa hükümlerini ihlal ederler.

- 80 mm çevresinde, bilhassa manyetik ışımaya sahip cihazlarla (örneğin DVD oynatıcı) herhangi bir değişiklik yapılmamalıdır. Metal ya da elektrikli parçaların sabitlenmesi yasaktır.
- Aracın seri donanımına dahil olmayan cihazların işletiminde, bunların takografin fonksiyonunu (bilhassa GNSS alımını) bozmadığından emin olunmalıdır. Bu durum hata belleğinde (takograf/ sürücü kartı) mukabil kayıtlara sebep olabilir.

⚠ İKAZ**DTCO 4.1x'da olası hasar**

Tamponlama pilinin değişimi sadece yetkili serviste ve uygun eğitim almış personel tarafından yapılabilir.

► DTCO 4.1x ADR (Ex varyantı)

Ex varyantı olan ADR ile ilgili tüm bilgiler (kullanımıyla ilgili özellikler ve güvenlikle ilgili önemli uyarılar) derli toplu olması açısından tek bir bölüm altında toplanmıştır.

⚠ PATLAMA TEHLİKESİ**Artık gerilimler ve açık arayüzler nedeniyle patlama tehlikesi**

Patlama tehlikesi olan alanlarda, DTCO 4.1x'nun butonlarına basılması, kartın yerleştirilmesi, yazıcı yerinin açılması ya da öndeki arayüzün açılması, patlama tehlikesi anlamına gelir.

- Patlama tehlikesi olan ortamlarda tehlikeli maddelerle ilgili işlere ilişkin talimatlara dikkat edin.

➔ *ADR varyantı (Ex varyantı) [26]*

■ Yasal hükümler

⚠ İKAZ

Başka ülkelerdeki yasal hükümler

Münferit ülkelerin yasal hükümlere yer verilmemektedir ve bunlar ayrıca dikkate alınmalıdır.

Takografların kullanımı aşağıdaki tüzükler ve yönetmeliklerle düzenlenmektedir:

- 165/2014 (AB) sayılı tüzük
- 561/2006 (AT) sayılı tüzük
- 2006/22/AT sayılı yönetmelik

Her birinin yürürlükteki şekli geçerlidir.

Avrupa parlamentosu bu tüzükler aracılığıyla sürücüyü ve taşıt sahibine (şirkete) bir dizi yükümlülük ve sorumluluk verir.

Bunlardan başka, yürürlükteki ulusal yasalar dikkate alınmalıdır.

Aşağıdaki başlıca hususlar öne çıkarılabilir, ancak bunlar eksiksiz değildir veya halen yürürlükte oldukları garanti edilemez:

► Sürücü kartı: Sürücünün yükümlülükleri

- Sürücü, sürücü kartı ve takografin amacına uygun şekilde kullanılmasından sorumludur.
- Takograf arızalarında nasıl davranılmalıdır:
 - İstisnai durumlarda sürüşe devam etmek mümkündür. Sürücü ayrı bir kağıda ya da basılmış kağıdın arka yüzüne, takografin baskı işlemi sırasında uygun şekilde kaydedilmemiş ya da doğru yazdırılamamış veriler hakkındaki verileri elle not etmelidir.
 - ➔ *Aktivitelerin el yazısıyla kaydedilmesi* [► 59]
 - Şirketin bulunduğu yere 1 hafta içinde geri dönmenin mümkün olmadığı durumlarda, takograf yolda bulunan yetkili bir servis tarafından tamir edilmelidir.
- Karma kullanımda (araçların kağıtlı ve dijital takografla kullanılması) araçta bulundurulacak belgeler:

- Sürücü kartı
- Günlük raporlar
- Takograf kağıtları
- El yazısıyla tutulan notlar
 - ➔ *Sürücü/araç değişimi* [► 66]

UYARI

Formun yazdırmaya hazır halini internette bulabilirsiniz.

- Sürücü kartı kaybolduğunda, çalındığında, hasar gördüğünde veya bozulduğunda: Sürücü sürüşün başında ve sonunda bir günlük baskı almalı ve üzerine kişisel verilerini yazmalıdır. Gerekliyse nöbet süreleri ve diğer çalışma süreleri el yazısıyla eklenmelidir.
 - ➔ *Aktivitelerin el yazısıyla kaydedilmesi* [► 59]
- Sürücü kartı çalındığında buna ilave olarak polis karakolunda şikayet dilekçesi doldurmak gerekmektedir. Ancak bunun

ardından, emniyete yapılan bildirim ibraz edilmesiyle yeni bir kart talep edilebilir.

- Sürücü kartı kaybolduğunda yeni bir kart alabilmek için resmi bir açıklama belgesi almak gerekmektedir. Eski kart sonradan bulunacak olursa bunun teslim edilmesi gerekir.
- Sürücü kartı hasar gördüğünde veya bozulduğunda:
Sürücü kartı yetkili kuruma teslim edilmelidir.
Yedek kart 7 takvim günü içinde talep edilmelidir.
- Eğer aracın şirket merkezine dönmesi gerekiyorsa, sürücü kartı olmadan 15 takvim günü sefere devam edilebilir.
- Sürücü kartı yabancı bir üye devletin kurumu tarafından değiştirildiğinde: Gerekeşi derhal bağlı olduğunuz yetkili makama bildirilmelidir.

- Sürücü kartı 5 yıl boyunca geçerlidir. Sürücü kartının geçerlilik süresinin dolmasının ardından sürücü bu kartı en az 56 takvim günü boyunca araç içinde bulundurmalıdır.
- Sürücü kartı, ancak sahte olduğu anlaşıldığı, başka bir sürücü tarafından kullanıldığı ya da kullanılmış olduğu durumlarda geri alınır. Bir diğer ihtimal de sürücü kartının yanlış bilgiler ve/ya da sahte belgeler ibraz edilerek alındığı durumlar için geçerlidir. Yani, sürücü izninin iptali ya da sürüş yasağı durumlarında dahi kart sürücüde kalabilir.

► Yasal hükümlerden farklı uygulamalar

Kişilerin, aracın ve taşınan yükün güvenliğini sağlamak için yürürlükteki yasal hükümlerden farklı uygulamalar gerekli olabilir.

Böyle durumlarda sürücü, en geç uygun bir durak yerine ulaştıktan sonra söz konusu farklı uygulamayı el yazısıyla not etmelidir. Örneğin:

- Takograf kağıdı üzerine
- DTCO 4.1x'dan alınan bir rapor üzerine
- Çalışma planına

► Şirketin yükümlülükleri

DTCO 4.1x üzerinde yapılacak kalibrasyon ve tamir çalışmaları sadece yetkili bir servis tarafından gerçekleştirilebilir.

→ Muayene yükümlülüğü [► 150]

- Aracın devrinin ardından ve henüz yapılmadıysa:
Aşağıdaki kalibrasyon verilerini, yetkili bir servis vasıtasıyla DTCO 4.1x'ya kaydettirin:
 - Üye devlet
 - Resmi plaka bilgisi

- Aracın kullanımının başlangıcında şirket DTCO 4.1x'ya tanıtım ve çalışma sonunda çıkış yapın.
→ *Kayıt olma – Şirket kartının takılması* [71]
- Araçta yazıcı için yeterli sayıda onaylı kağıt rulosu olmasını temin edin.
- Takografin kusursuz çalışıp çalışmadığını kontrol edin, örn. şirket kartını takarak.
- Takografin muayenesi için yasal olarak öngörölmüş olan aralıklara uygun: En az iki yılda bir muayene edilmelidir.
- Verileri DTCO 4.1x'nun yığın belleğindeki verileri yanı sıra sürücü kartlarındaki verileri de düzenli olarak indirin ve verileri yasal düzenlemeler uyarınca kaydedin.
- Sürücünün takografı usulüne uygun olarak kullanıp kullanmadığını denetleyin. Çalışma ve dinlenme sürelerini düzenli aralıklarla kontrol edin ve olası sapmalar konusunda sürücüyü uyarın.

■ Amaca uygun kullanım

Dijital takograf DTCO 4.1x, aracın hızının, sürülen kilometrenin ve çalışma ve dinlenme sürelerinin denetimi ve kaydedilmesi için kullanılan bir kayıt cihazıdır.

Bu belge dijital takograf DTCO 4.1x'nun kullanımını tarif etmektedir.

Bu takograf tarafından hazırlanan veriler, gündelik görevlerinizde size destek olur:

- Sürücü olarak size, başta karayolunda sosyal hükümlere uyulmasında yardımcı olurlar.
- Şirket olarak size, sürücü ve araç kullanımının (uygun değerlendirme programları aracılığıyla) göz altında tutulması için yardımcı olurlar.

DTCO 4.1x'nun ADR varyantı ise yalnızca 2014/34/AB sayılı ATEX yönetmeliğine uygun olarak çalıştırılabilir.

UYARI

DTCO 4.1x sertifikasının süresi 15 yıl sonra dolacak.

DTCO 4.1x bunun ardından kullanılamaz olacak.

- Standart olarak süre dolmadan 92 gün önce bir bildirim yapılır.
- İlk kullanım tarihi → *Teknik veriler* [134]

Cihaz tanımı

Gösterge ve kumanda elemanları

Özellikler

Gösterge ve kumanda elemanlarının ayrıntıları

Önemli ayarlar (genel bakış)

Bluetooth

Bekleme modu (ekran)

ADR varyantı (Ex varyantı)

Çalışma modları (genel bakış)

Takograf kartları (genel bakış)

Kayıtlı veriler

Sınır geçişi

Zaman dilimleri

Piktogramlar (genel bakış)

Ülke kodları

Otomatik aktiviteler (ön ayarlar)

Cihaz tanımı

■ Gösterge ve kumanda elemanları

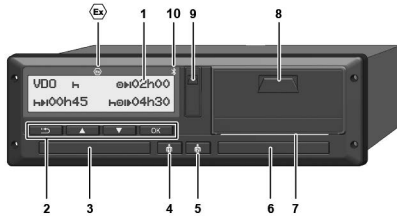

Şekil 1: Önden görünüm DTCO 4.1x

- (1) Ekran
- (2) Menü tuşları
- (3) Kapaklı 1. kart yuvası
- (4) 1. Sürücü kombine tuşu
- (5) 2. Sürücü kombine tuşu
- (6) Kapaklı 2. kart yuvası
- (7) Yazıcının kesici kenarı
- (8) Yazıcı çekmecesini
- (9) Ön arayüz
- (10) Bluetooth sembolü

DTCO 4.1x cihazı opsiyonel aksesuarlarla uzaktan kumanda edilebilir.

Bunun için şunlar gerekir:

- Bluetooth arayüzü olan harici bir cihaz, örn. akıllı telefon veya test cihazı.
- Harici cihaz üzerinde uygun bir uygulama yazılımı (App). Bkz. www.fleet.vdo.com



ADR varyantı (Ex varyantı – opsiyonel) işareti

UYARI

Toz ve kir veya sıçrayan suyun içeri girmesini önlemek için kart yuvalarının kapakları çıkarılmamalıdır!

- Kart yuvalarını daima kapalı durumda tutun.

■ Özellikler

Tüm sistem bileşenleriyle beraber dijital takograf DTCO 4.1x 165/2014 (AB) numaralı yönetmeliğin gerekliliklerini yanı sıra uygulama yönetmeliği (EU) 2016/799 Ek I C'nin güncel sürümündeki gerekliliklere uygun ikinci nesil (Smart-Tachograph V2) hız kaydedici ya da kontrol cihazının araç içi birimidir.

DTCO 4.1x, sürücü ve araçla ilişkili verileri kesintisiz olarak kaydeder.

Bir bileşendeki, cihazdaki veya kumandalardaki hatalar ortaya çıkar çıkmaz ekranda gösterilir ve kaydedilir.

DTCO 4.1x'nun ADR varyantı ise yalnızca 2014/34/AB sayılı ATEX yönetmeliğine ve ADR anlaşması, 9. kısma uygun olarak çalıştırılabilir.

► Geçiş takografı

Geçiş takografı (Transitional)

Geçiş takografaları OS-NMA hizmetlerinin açıklamasına göre mevcut navigasyon haberlerini doğrulayamaz.

Bu nedenle geçiş takografalarında her pozisyon, doğrulanmış pozisyon olarak verilir.

Tam OS-NMA işlevlerine sahip 2. nesil akıllı takograf

Tam OS-NMA işlevlerine sahip 2. nesil akıllı takografalar, OS-NMA hizmetlerinin açıklamasına göre mevcut navigasyon haberlerini doğrulayabilir.

AB hizmet açıklaması

AB, OS-NMA hizmetlerinin doğrulanabildiğine ilişkin bir hizmet açıklaması yayınladığında:

- Bu açıklamanın ardından trafiğe yeni çıkan araçlara sadece 5 ay boyunca geçiş takografaları takılabilir.

- Bu mühletin dolmasından önce trafiğe çıkan araçlara, mühletin sonunda da geçiş takografı ya da tam OS-NMA işlevine sahip 2. sürüm akıllı takograf takılabilir.

Bu mühletin ardından trafiğe yeni çıkan araçlara sadece tam OS-NMA işlevine sahip 2. sürüm akıllı takograf takılabilir.

DTCO 4.1a/4.1b yapılandırması

DTCO 4.1a/4.1b, AB/2023/980 Uygulama Yönetmeliği uyarınca geçiş takografı olmanın yanı sıra tam OS-NMA işlevine sahip 2. sürüm akıllı takograf olarak da onaylıdır.

DTCO 4.1a/4.1b, AB/2023/980 Uygulama Yönetmeliği göz önünde bulundurularak geçiş takografı olarak yapılandırılabilir.

DTCO 4.1a/4.1b'nin devreye alınmasından önce yapılandırma

Geçiş takografı ile tam OS-NMA işlevine sahip 2. sürüm akıllı takograf arasında geçiş yapmak, DTCO 4.1a/4.1b'nin

devreye alınmasından önce sınırsız olarak bir yazılım ayarı üzerinden mümkündür.

DTCO 4.1a/4.1b'nin devreye alınmasından sonra yapılandırma

DTCO 4.1a/4.1b'nin devreye alınmasından sonra geçici takografı tam OS-NMA işlevine sahip 2. sürüm akıllı takografaya sadece tek bir defa ve geriye dönüşsüz şekilde geçiş yapılabilir.

DTCO 4.1'in yapılandırılması

DTCO 4.1, AB/2023/980 yönetmeliğine göre bir geçiş takografıdır.

Böylece yukarıda adı geçen yayınların tarihinden sonraki 5 aylık mühletin ancak sonuna kadar trafiğe yeni çıkan araçlara takılabilir.

UYARI

Bir DTCO 4.1, bir yazılım güncellemesi aracılığıyla DTCO 4.1a/4.1b'ya yükseltilebilir.

Ayarlanmış yapılandırmanın tanınması

Ekrandaki gösterge:

Menü: Gösterge > Araç >
DTCO sürümü.

UYARI

Servis menüsünden ya da yeniden başlat komutuyla ulaşılabilir "Yazılım Sürümü" görünümü, DTCO 4.1a/4.1b'nin geçiş takografı olarak yapılandırılmış olup olmadığı bilgisini içermez.

Ayarlanmış olan yapılandırmayı tanımak için:

- „DTCO sürümü“ ekranındaki göstergede
- Kalibrasyon verilerinde

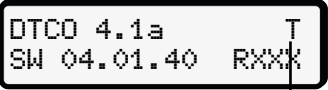
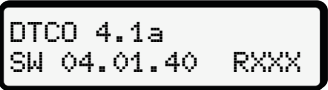
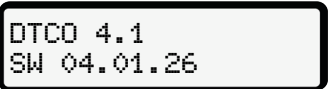
 <p style="text-align: center;">"T"</p>	<p>DTCO 4.1a/4.1b: Buradaki "T" (Transitional), DTCO 4.1a/4.1b'nin bir geçiş takografı olarak yapılandırıldığını gösterir.</p>
	<p>DTCO 4.1a/4.1b: "T" gösterilmediği halde DTCO 4.1a/4.1b akıllı takograf olarak yapılandırılmıştır.</p>
	<p>DTCO 4.1: DTCO 4.1 her zaman bir geçiş takografıdır. Bu nedenle "T" gösterilmez.</p>

■ Gösterge ve kumanda elemanlarının ayrıntıları

▶ Ekran (1)

UYARI

Ekranın tamamen kapatılması -bekleme modu hariç- mümkün değildir. En fazla ışık seviyesi en düşük değere kadar kısılabılır.

Ekranın kontrastı ve parlaklığı değiştirilemez.

Dimmer (kontakt kapatıldıktan sonra) serviste değiştirilebilir.

Aracın işletim durumuna bağlı olarak farklı göstergeler ya da veriler gösterilebilir.

▶ Menü tuşları (2)

Veri girişi, görüntüleme veya yazdırma için aşağıdaki tuşları kullanın:

▶ **İstenen yöndeki tuşa birçok kez basın:** Menü içinde istenen fonksiyona kadar gidilir.

Tuşa basılı tutun: Otomatik olarak ilerlemeye devam eder.

▶ **OK** **Tuşa kısaca basın:** Fonksiyonu/ seçeneği onaylar.

▶ **Tuşa kısaca basın:** Son giriş alanına geri döner, ülke girişini iptal eder veya menüden adım adım çıkar.

▶ 1. kart yuvası (3)

Aracı sürececek olan 1. sürücü, sürücü kartını 1. kart yuvasına takar.

→ *Vardiya başlangıcı – Sürücü kartının takılması* [▶ 52]

▶ 1. Sürücü kombine tuşu (4)

▶ **Tuşa kısaca basın:** Etkinliği değiştirir.

→ *Aktivitelerin ayarlanması* [▶ 58]

Tuşa basılı tutun (en az 2 saniye): Kart yuvasını açın.

▶ 2. Sürücü kombine tuşu (5)

▶ **Tuşa kısaca basın:** Etkinliği değiştirir.

→ *Aktivitelerin ayarlanması* [▶ 58]

Tuşa basılı tutun (en az 2 saniye): Kart yuvasını açın.

▶ 2. kart yuvası (6)

O anda aracı sürmeyen 2. sürücü, sürücü kartını 2. kart yuvasına takar (ekip halinde sürüş).

→ *Vardiya başlangıcı – Sürücü kartının takılması* [▶ 52]

► Kesici kenar (7)

Yazıcının kağıt raporunu kesici kenar üzerinden koparabilirsiniz.

► Yazıcı çekmecesi (8)

Kağıt rulosunu yerleştirmek için yazıcı çekmecesi.

→ *Yazıcı kağıdının değiştirilmesi* [► 126]

► Ön arayüz (9)

Ön arayüz üzerinden veri indirme ve programlama (servis tarafından) işlemleri yapılır.

Ön arayüz bir kapağın altında bulunur.

Bu arayüzün işlevlerine erişim yetkisi yazıkılı olan takograf kartına bağlıdır.

→ *Takograf kartlarının erişim yetkileri* [► 30]

■ Önemli ayarlar (genel bakış)

DTCO 4.1x üzerindeki önemli ayarlar örneğin şunlardır:

- Resmi plakanın ve trafiğe çıkış ülkesinin girilmesi (yetkili servis tarafından yapılmamış ise)
→ *Üye devletin ve araç plakasının girilmesi* [► 73]
- Kontak kapalı durumdayken aktivite değişikliği
→ *Otomatik aktiviteler (ön ayarlar)* [► 41]
- Hız ve devir sayısı profillerinin kaydedilmesi
→ *Hız profillerinin yazdırılması (opsiyonel)* [► 94]
- D1/D2 durumu tanıma
→ *Vardiya başlangıcı – Sürücü kartının takılması* [► 52]
- VDO Counter'ın gösterilmesi (opsiyonel)
→ *VDO Counter (opsiyonel)* [► 80]

■ Bluetooth

DTCO 4.1x Bluetooth bağlantı üzerinden uzaktan kumanda edilebilir ya da okunabilir.

Bunun için şunlar gerekir:

- Bluetooth arayüzü olan harici bir cihaz, örn. bir akıllı telefon veya bir test cihazı.
- Harici cihaz üzerinde kayıtlı uygun bir uygulama yazılımı (App):
www.fleet.vdo.com.

Bluetooth etkinleştirme:

→ *Kayıt olma işlemi* [► 67]

ya da

→ *Bluetooth eşleştirme* [► 96]

Bluetooth üzerinden harici bir cihaz eşleştirilmiş ve bu cihazla bağlantı kurulmuşsa, standart göstergenin üs satırında bir „*“ simgesi görülür: → *Göstergeler* [► 43].

UYARI

ITS verilerinin çıktısına her iki sürücü de onay verdiği ve uygulama yazılımının desteklemesi halinde, çoklu işletim sırasında diğer sürücünün verileri okunabilir.

Resmi plakanın girilmesi

Resmi plakanın yanı sıra trafiğe çıkış ülkesinin girilmesi buna ilave olarak bir uygulama üzerinden yapılabilir:
www.fleet.vdo.com.

■ Bekleme modu (ekran)

“Çalışma” işletim modundayken (ekrandaki  simgesiyle gösterilir) DTCO 4.1x aşağıdaki koşullarda bekleme moduna geçer:

- Aracın kontağı kapalıysa.
- Herhangi bir aktif bildirim yoksa.

“Kontak kapalı” konuma getirildiğinde ekran ışığı kısılır.

Yaklaşık 1 dakika sonra (müşteriye özel değer) ekran tamamen kararır – DTCO 4.1x şimdi bekleme modundadır.

Opsiyonel olarak başka bir dimmer değeri ayarlanabilir (servis tarafından).

► Bekleme modundan çıkılması

Herhangi bir tuşa basıldığında, kontak açık konumuna getirildiğinde ya da sürüş kesintisinin sona ermesinin ardından Bekleme modundan çıkılır.

Ekran yeniden açılır; başka bir eylem gerçekleşmez.

■ ADR varyantı (Ex varyantı)

DTCO 4.1x takografinin ADR varyantı, ön panelinde bir Ex simgesi ile işaretlenmiştir.

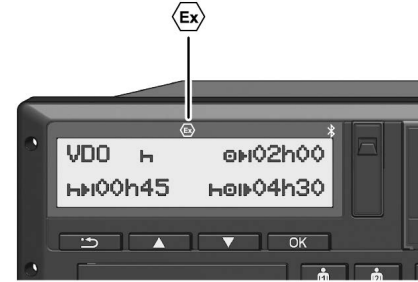

Şekil 2: Ön yüzdeki Ex simgesi

DTCO 4.1x takografinin ADR varyantı patlama tehlikesi olan ortamda çalışmaya uygundur.

- Ex alanı: Bölge 2
- Ortam sıcaklığı: -20 °C ila +65 °C

“Tehlikeli yüklerin yüklenmesi ya da boşaltılması” işletim modunun ancak “Kontak kapalı” halde tanıdığı ADR sürümlerinde, DTCO 4.1x

tarafından sürücüye, bunun bir ADR modu olup olmadığı sorulur. Böyle bir durumda aşağıda tarif edilen tüm önlemlerin alınmış olması gerekmektedir. Sürücü seçimi de araç birimine kaydedilir.

► Güvenlikle ilgili özel bilgiler

DTCO 4.1x takografinin ADR varyantı için aşağıdaki ek güvenlik uyarıları dikkate alınmalıdır:

PATLAMA TEHLİKESİ

Talimatlara uyum

- Patlama tehlikesi olan ortamlarda tehlikeli maddelerle ilgili işlere ilişkin talimatlara dikkat edin.

PATLAMA TEHLİKESİ

Tehlikeli maddelerin yüklenmesi ve boşaltılması sırasında şunlara dikkat edin:

- Her iki kart yuvası da kapalı olmalıdır.
- Yazıcı çekmecesini kapalı olmalıdır.
- Ön arayüzün kapağı kapalı olmalıdır.
- Takograf üzerindeki tuşlara basılmamalıdır.
- Hiçbir servis, kontrol ya da şirket kartının takılı olmaması gerekir.
- Hiçbir ilave cihaz (örn. VDO Link) takılı olmamalıdır.

► Kullanımla ilgili özellikler

Patlamaya karşı koruma sağlamak amacıyla DTCO 4.1x takografinin ADR varyantı, tehlikeli bölgelerde kontak kapalıyken (standart varyantın aksine) cihaz içi işlevlerle sınırlandırılır.

DTCO 4.1x takografinin eksiksiz tüm fonksiyonlarını tehlikeli bölgenin dışında, kontak açıkken kullanabilirsiniz.

■ Çalışma modları (genel bakış)



Şekil 3: Çalışma modu ekranı

(1) Çalışma modu göstergesi

DTCO 4.1x takografinin, o esnada takılı olan takograf kartına bağlı olan 4 işletim türü vardır:

- İşletim \square (sürüş/sürücü)
Sürücü kartı takılı olduğu ve olmadığı durumlarda standart gösterge
→ *Vardiya başlangıcı – Sürücü kartının takılması* [► 52]
- Şirket \square (şirket)
Şirket kartının takılmasının ardından görünen standart gösterge
→ *Kayıt olma – Şirket kartının takılması* [► 71]

- Kontrol \square
(bu kılavuzun bir parçası değildir)
- Kalibrasyon \square
(bu kılavuzun bir parçası değildir)

Hangi takograf kartının takılı olduğuna bağlı olarak DTCO 4.1x otomatik olarak aşağıdaki çalışma işletim türlerinden birine geçer:

Takılı takograf kartlarının işletim türlerinin genel görünümü

Çalışma modları		1. kart yuvası				
		Kart yok	Sürücü kartı	Şirket kartı	Kontrol kartı	Servis kartı
2. kart yuvası	Kart yok	Çalışma	Çalışma	Şirket	Kontrol	Kalibrasyon
	Sürücü kartı	Çalışma	Çalışma	Şirket	Kontrol	Kalibrasyon
	Şirket kartı	Şirket	Şirket	Şirket (*)	Çalışma	Çalışma
	Kontrol kartı	Kontrol	Kontrol	Çalışma	Kontrol (*)	Çalışma
	Servis kartı	Kalibrasyon	Kalibrasyon	Çalışma	Çalışma	Kalibrasyon (*)

(*) Bu durumlarda cihazı 4.1x yalnız 1. kart yuvasına takılmış olan takograf kartını kullanır.

■ Takograf kartları (genel bakış)

Yasal olarak öngörölmüş takograf kartlarını ilgili AB üyesi ülkenin yetkili kurumlarına yapacağınız uygun başvurunun ardından alabilirsiniz.

→ *Takograf kartlarının erişim yetkileri*
[30]

UYARI

Takograf kartlarının birinci neslini 3821/85 (AB), Ek I B, uyarınca, ikinci neslini uygulama yönetmeliği (EU) 2016/799, Ek I C'nin geçerli sürümü uyarınca kullanabilirsiniz.

Ancak cihazda yalnızca ikinci nesil servis kartları kullanılabilir.

DTCO 4.1x, birinci nesil takograf kartlarının kullanımını önlemeye yönelik bir fonksiyona sahiptir. Bu fonksiyon servis tarafından, AB'nin iznine bağlı olarak etkinleştirilebilir.

DTCO 4.1x takografını kullanabilmek için bir takograf kartına sahip olmak gereklidir. Aktivite alanları ve erişim yetkileri yasayla belirlenmiştir.

→ *Takograf kartlarının erişim yetkileri*
[30]

UYARI

Veri kaybı olmasını önlemek için takograf kartını özenle saklayın ve düzenleyen makamların takograf kartlarıyla ilgili uyarılarını da dikkate alın.

► Sürücü kartı

Sürücü kartınızla dijital takografda sürücü olarak kayıt olursunuz.

DTCO 4.1x bu sürücünün tüm aktivitelerini göstermeye ve kaydetmeye başlar.

Bu verileri yazdırılabilir veya (bir sürücü kartı takılıyken) indirebilirsiniz.

Sürücü kartı normal seferler için kullanılır (tek sürücülü veya ekip halinde kullanım için).

► Şirket kartı

Şirket kartıyla DTDCO 4.1x takografına bir aracın işletmecisi veya sahibi olarak kayıt olursunuz. Böylece şirketin verilerine erişebilirsiniz.

Şirket kartı, yığın bellekte ve diğer kart yuvasına takılı olan sürücü kartında kayıtlı olan verilerin görüntülenmesine, yazdırılmasına ve indirilmesine izin verir.

UYARI

Şirket kartı ayrıca tescil eden üye devlet ve araç plakası bilgisinin girilmesi için yetki verir (ilk kez olarak ve eğer daha önce servis tarafından girilmemişse). Emin olmamanız halinde yetkili teknik servise başvurun.

Uygun bir filo yönetimi sisteminiz varsa, şirket kartıyla ayrıca kullanım verilerini uzaktan (remote) indirebilme yetkisine de sahip olursunuz.

UYARI

Şirket kartı, üzerinde dijital takograf bulunan araçların işletmecilerine ve sahiplerine mahsustur ve başkasına devredilemez. Şirket kartıyla araç sürülemez.

► Kontrol kartı

(Bu kılavuzun bir parçası değildir)

Kontrol kartı kontrol organının (örn. polis) memurunu tanıtır ve yığın belleğe erişim izni verir.

Tüm kayıtlı verilere ve takılı sürücü kartı üzerindeki verilere erişilebilir. Veriler görüntülenip yazdırılabilir veya ön arayüz üzerinden indirilebilir.

► Servis kartı

(Bu kılavuzun bir parçası değildir)

Yetkili servis bünyesinde yer alan ve programlama, kalibrasyon, devreye alma ve denetleme vs. gibi görevleri yapmaya yetkili personel servis kartı alacaktır.

► Takograf kartlarının erişim yetkileri

DTCO 4.1x üzerindeki yığın belleğe kayıtlı verilere erişim hakkı yasal olarak düzenlenmiştir ve sadece uygun takograf kartıyla onaylanır.

		Kart yok	Sürücü kartı	Şirket kartı	Kontrol kartı	Servis kartı
Yazdırma	Sürücü verileri	X	V	V	V	V
	Araç verileri	T1	T2	T3	V	V
	Parametre	X	V	V	V	V
Gösterme	Sürücü verileri	T1	T2	T3	V	V
	Araç verileri	V	V	V	V	V
	Parametre	X	T2	V	V	V
Okuma	Sürücü verileri	X	X	T3	V	V
	Araç verileri	X	X	V	V	V
	Parametre	X	V	V	V	V

Anlamları:**Sürücü verileri**

Sürücü kartı verileri

Araç verileri

Yığın belleğindeki veriler

Parametre verileri

Cihaz adaptasyonu/kalibrasyon verileri

V

Kısıtlamasız erişim yetkileri

T1

Sürücü kimliği verileri olmaksızın son 8 gündeki sürücü aktiviteleri

T2

Yalnızca takılı olan karta ait sürücü kimliği

T3

Ait olduğu şirkete ait sürücü aktiviteleri

X

Mümkün değil

■ Kayıtlı veriler

► Sürücü kartı

Sürücü kartında temel olarak şunlar bulunur:

- Sürücü kimliğine dair veriler.
→ *Kişisel ITS verileri* [► 11]

Her araç kullanımından sonra sürücü kartının çipine aşağıdaki veriler kaydedilir:

- Kartın takılması ve çıkarılması
- Kullanılan araçlar
- Tarih ve kilometre durumu
- Sürücü aktiviteleri; normal sürüş durumunda en az 56 gün
- Kat edilen kilometre
- Ülke girişleri
- Durum bilgileri (tek veya ekip halinde kullanım)
- Ortaya çıkan olaylar/arızalar
- Kontrol aktiviteleri hakkında bilgiler
- Özel koşullar:

- Feribot/tren statüsündeki seferler
- OUT (kapsam dışı) statüsündeki seferler
- Yükleme/ boşaltma zamanı ve yeri (kabotaj)
- Sınır geçişinin zamanı ve yeri (gönderim yönetmeliği)

Dahili bellek dolduğunda DTCO 4.1x eski verilerin üzerine yazar.

→ *Sürücü kartı: Sürücünün yükümlülükleri* [► 17]

► Şirket kartı

Şirket kartında temel olarak şunlar bulunur:

- Şirketin tanınmasına ve kaydedilmiş verilere erişim yetkisine dair veriler.

Her kullanımdan sonra şirket kartına aşağıdaki veriler kaydedilir:

- Etkinliğin türü
 - Kayıt olma / çıkış
 - Yığın belleğinden veri indirme

- Sürücü kartından veri indirme

- Verilerin indirildiği zaman dilimi (başlangıç/bitiş)
- Araç kimliği
- Verilerin alındığı sürücü kartının kimliği

Çip belleği dolduğunda, DTCO 4.1x en eski verilerin üzerine yazar.

→ *Şirketin yükümlülükleri* [► 18]

► Yığın bellek (cihaz içinde)

- Yığın bellek, yürürlükteki güncel 2016/799 (AB) sayılı uygulama tüzüğü'nün Ek I C hükmüne uygun verileri en az 365 takvim günü boyunca toplar ve kaydeder.
- Faaliyetlerin değerlendirilmesi bir takvim dakikası aralığında gerçekleştirilir, burada DTCO 4.1x her bir aralıkta birbirine bağlı en uzun etkinliği değerlendirir.

- DTCO 4.1x yaklaşık olarak 168 saat boyunca hız değerlerini birer saniyelik aralıklarla kaydedebilir. Bu işlemde değerler saat ve tarihle birlikte saniyesi saniyesine kaydedilir.
- Yüksek çözünürlükte (olağan dışı frenlemeden bir dakika öncesi ve bir dakika sonrası) saklanan hız değerleri bir kaza halinde yapılacak değerlendirmeye destek olur.

Ön arayüz üzerinden şu veriler okunabilir (yalnızca şirket kartıyla):

- Sürücü kartındaki verilerin indirilmesi.
- Yığın belleği bir Download Key (opsiyonel) ile indirme.

■ Sınır geçişi

DTCO 4.1x, NUTS0 haritasında yer alan tüm ülkelerde sınır geçişini otomatik olarak tanır:

https://dtc.jrc.ec.europa.eu/dtc_smart_tachograph.php.html

Sınır geçişleri, ikinci nesil, Sürüm 2 sürücü kartlarına otomatik olarak kaydedilmektedir.

Sınır geçişleri 365 gün boyunca saklanır.

Sınır geçişinin algılanması:

- NUTS0 ülkesi -> NUTS0 ülkesi:
Otomatik algılama
- NUTS0 ülkesi -> NUTS0 olmayan ülke:
Otomatik algılama, "ROW" (Dünyanın Geri Kalanı) görünür
- NUTS0 olmayan ülke -> NUTS0 olmayan ülke:
Manuel giriş gereklidir → *Vardiya başlangıcında ülkenin belirtilmesi* [▶ 56]

İspanyol bölgeleri de otomatik olarak tanınır.

UYARI

Sadece sınır geçişi otomatik olarak kaydedilir. Ülkenin, vardiya başlangıcında/bitiminde manuel olarak belirtilmesi gereklidir → *Vardiya başlangıcında ülkenin belirtilmesi* [▶ 56].

■ Zaman dilimleri

DTCO 4.1x takografında fabrika çıkışı olarak UTC zamanı ayarlanmıştır.

DTCO 4.1x zaman girişlerini UTC zamanında kaydeder.

UTC zamanı, 24 zaman dilimine (-12...0...+12 saat) bölünmüş dünyada zaman dilimi 0'a karşılık gelir.

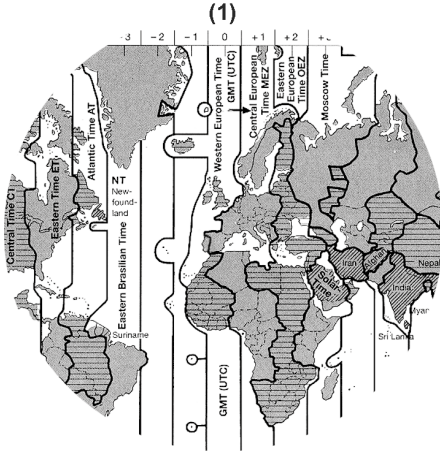

Şekil 4: Avrupa'daki zaman dilimleri

(1) Zaman dilimi 0 = UTC

Zaman dilimleri farkı	Ülke
00:00 (UTC)	UK / P / IRL / IS
+ 01:00 saat	A / B / BIH / CZ / D / DK / E / F / H / HR / I / L / M / N / NL / PL / S / SK / SLO / SRB
+ 02:00 saat	BG / CY / EST / FIN / GR / LT / LV / RO / UA
+ 03:00 saat	RUS / TR

UTC zamanına dönüştürme

UTC zamanı = Yerel saat – (ZDF + YS)

ZDF = Zaman dilimleri farkı

YS = Yaz saati (yalnızca yaz saati uygulandığında)

(ZDF + YS) = Ayarlanacak saat farkı

Örnek:

Almanya'daki yerel saat = 15:30 (yaz saati)

UTC zamanı = Yerel saat – (ZDF + YS)
= 15:30 – (01:00 h + 01:00 h)

UTC zamanı = 13:30

Yerel saati bu menüde ayarlayabilirsiniz:
→ *Yerel saatin ayarlanması* [99]

■ Piktogramlar (genel bakış)

Çalışma modları	
♻️	Şirket
🔧	Kontrol
⚙️	Çalışma
📏	Kalibrasyon
📊	Üretim durumu

Kişiler	
♻️	Şirket
🔧	Kontrolör
⚙️	Sürücü
📏	Servis/kontrol birimi
📊	Üretici

Aktiviteler	
📅	Nöbet zamanı
⚙️	Sürüş zamanı
🛑	Mola ve dinlenme zamanı
⌘	Diğer çalışma zamanı
⏸️	Geçerli kesinti
❓	Bilinmiyor

Cihazlar / Fonksiyonlar	
1	1. kart yuvası; 1. sürücü
2	2. kart yuvası; 2. sürücü
📄	Takograf kartı (okuma tamamlandı)
📄	Takograf kartı takılı; önemli veriler okundu.
🕒	Saat
📄	Yazıcı / Rapor
🚪	Giriş
📊	Gösterge
📄	Lisans kodu
📄	Harici depolama; verilerin indirilmesi (kopyalama)
📄	Veri aktarımı sürüyor
📊	Sensör
📄	Araç/ Araç birimi/ DTCO 4.1x
📄	Lastik ebadı
📄	Düşük gerilim
📄	Aşırı gerilim
!📄	Gerilim kesintisi

Cihazlar / Fonksiyonlar	
📄	Uzaktan kumanda
📄	GNSS
📄	DSRC
📄	ITS
📄	Yol ücreti
📄	Römork dahil araç katarının ağırlığı

Muhtelif	
!	Olay
×	Arıza
📄	Kullanma uyarısı / çalışma zamanı uyarıları
📄	Vardiya başlangıcı
📄	Yer
📄	Güvenlik/ Doğrulama
➤	Hız
📄	Zaman
Σ	Toplam / özet
📄	Vardiya sonu
📄	Aktivitelerin manuel girişi

3

Muhtelif	
#	Sınır geçişi
ıll	Grafik
△	Fark
↘	Kullanıcı girdisi
⌘	Lütfen bekleyin
ii	Bilgi
R	Uzaktan HMI
⌘	Bluetooth
⌘A	Araç içi bağlantı

Özel koşullar	
OUT	Kontrol cihazı gerekli değil
△	Feribot veya tren üzerinde bulunma
⌘	Standart yükleme Yolcular
ii	Standart yükleme Mallar
↗?	Standart yükleme: tanımsız
↗	Yükleme
⌘	Boşaltma
⌘A	Eş zamanlı yükleme/ boşaltma

Niteleyiciler	
24h	Günlük
I	Haftalık
II	İki hafta
+	... 'den veya ... 'e kadar

Piktogram kombinasyonları

Muhtelif	
⌘#	Kontrol yeri
⌘+	Başlangıç zamanı
+⌘	Bitiş zamanı
OUT+	“Kapsam dışı” başlangıcı: Kontrol cihazı gerekli değil
+OUT	“Kapsam dışı” sonu
△+	“Feribot/ Tren” başlangıcı
+△	“Feribot/ Tren” sonu
⌘ii	3 saatlik toplam sürüş süresinin ardından pozisyon
↗ii	“Yükleme” pozisyonu
⌘ii	“Boşaltma” pozisyonu
⌘ii	Eş zamanlı „Yükleme“/ „Boşaltma“ pozisyonu
⌘ii	Sınır geçişi pozisyonu
⌘I	İş günü başlangıcındaki yer (vardiya başlangıcı)
I⌘	İş günü sonundaki yer (vardiya sonu)
⌘+	Araçtan

Muhtelif	
	Sürücü kartı raporu
	Araç/ DTCO 4.1x raporu
	Araç/ DTCO 4.1x girdisi
	Sürücü kartı gösterimi
	Araç/ DTCO 4.1x göstergesi
	Yerel saat
	Şirket yerel saati

Kartlar	
	Sürücü kartı
	Şirket kartı
	Kontrol kartı
	Servis kartı
	Kartı takılı değil

Sürüş	
	Ekip halinde kullanım
	Çift haftalardaki sürüş zamanı toplamı

Raporlar	
	Sürücü kartından günlük sürücü aktiviteleri (günlük değer)
	Sürücü kartından olaylar ve arızalar
	DTCO 4.1x'dan günlük sürücü aktiviteleri (günlük değer)
	DTCO 4.1x'dan olaylar ve arızalar
	Hız sınırı aşımaları
	Teknik veriler
	Sürücünün aktiviteleri
	Uzaktan kumandanın etkin olduğu zaman aralıkları
	v grafiği
	D1/D2 grafiği durumu (opsiyonel)
	Hız profilleri (opsiyonel)
	Devir frekansı profilleri (opsiyonel)
	Sensör bilgisi
	Güvenlik bilgisi

Göstergeler	
	Sürücü kartından günlük sürücü aktiviteleri (günlük değer)
	Sürücü kartından olaylar ve arızalar
	Araçtan/DTCO 4.1x'dan günlük sürücü aktiviteleri (günlük değer)
	Araçtan/ DTCO 4.1x'dan olaylar ve arızalar
	Hız sınırı aşımaları
	Teknik veriler
	Kartlar
	Şirket
	Römork dahil araç katarının en son ölçülen toplam ağırlığı
	Römork dahil araç katarının izin verilen toplam ağırlığı

Olaylar	
!📄	Geçersiz takograf kartı takılması
!🕒	Zaman çakışması
!📄	Hareket halindeyken sürücü kartının takılması
>>	Hız aşımı
!📡	Sensörle iletişimde hata
!🕒	Zaman ayarlaması (servis tarafından)
!📄	Kart çakışması
!📄	Geçerli sürücü kartı olmadan sürüş
!📄	Düzensiz tamamlanmayan son kart işlemi
!⚡	Akım beslemesi kesintisi
!🔒	Güvenlik ihlali
!📡	GNSS sinyali yok
!📡?	GNSS düzensizliği
!🕒	Zaman çakışması
!📡	DSRC iletişim hatası
>📄	Hız aşımı kontrolü
!📡	Araç hareket çakışması

Arızalar	
✖📄	Kartın çalışma bozukluğu
✖🔧	Yazıcı arızası
✖📡	DTCO 4.1x dahili arızası
✖📡	Veri indirmede arıza
✖📡	Sensör arızası
✖📡	Dâhili GNSS hatası
✖📡	Dahili DSRC hatası

Sürüş süresi uyarıları

🕒	Mola!
---	-------

Manuel giriş işlemi

📄/📄/📄	"Aktiviteler" girişi
?	"Bilinmeyen aktivite" girişi
📄?	Vardiya sonundaki Yer girişi
📄?	Vardiya başlangıcındaki Yer girişi

Kullanım uyarıları	
📄	Giriş yanlış
📄	Menüye erişim mümkün değil
📄	Lütfen giriş
📄	Yazdırma mümkün değil
📄	Kağıt yok
📄	Yazdırma duraklatıldı
📄	Kart hatalı
📄	Kartı çıkar
📄	Yanlış kart
📄	Çıkarma mümkün değil
📄	İşlem duraklatıldı
📄?	Kayıt uyuşmuyor
📄	Cihaz arızası
📄1	Gün sonra geçersiz ...
📄	Gün sonra kalibrasyon ...
📄	Gün sonra sürücü kartı verilerini indir

VDO Counter (opsiyonel)	
☐☐I	Kalan sürüş süresi
I☐☐	Sonraki sürüş süresi başlangıcı
☐☐I☐	Gelecekteki sürüş süresi
☐☐I	Kalan mola/dinlenme süresi
☐☐	Günlük, haftalık dinlenme süresinin başlamasına kalan süre

■ Ülke kodları

Ülke kodu	
A	Avusturya
AL	Arnavutluk
AND	Andorra
ARM	Ermenistan
AZ	Azerbaycan
B	Belçika
BG	Bulgaristan
BIH	Bosna Hersek
BY	Beyaz Rusya
CH	İsviçre
CY	Kıbrıs
CZ	Çek Cumhuriyeti
D	Almanya
DK	Danimarka
E	İspanya *
EC	Avrupa Topluluğu
EST	Estonya
EUR	Diğer Avrupa

Ülke kodu

F	Fransa
FIN	Finlandiya
FL	Liechtenstein
FR/FO	Faroe
GE	Gürcistan
GR	Yunanistan
H	Macaristan
HR	Hırvatistan
I	İtalya
IRL	İrlanda
IS	İzlanda
KZ	Kazakistan
L	Lüksemburg
LT	Litvanya
LV	Letonya
M	Malta
MC	Monako
MD	Moldova
MK	Makedonya
MNE	Karadağ

3

Ülke kodu	
N	Norveç
NL	Hollanda
P	Portekiz
PL	Polonya
RO	Romanya
RSM	San Marino
RUS	Rusya Federasyonu
S	İsveç
SK	Slovak Cumhuriyeti
SLO	Slovenya
SRB	Sırbistan
TJ	Tacikistan
TM	Türkmenistan
TR	Türkiye
UA	Ukrayna
UK	Birleşik Krallık, Alderney, Guernsey, Jersey, Isle of Man, Cebelitarık
UZ	Özbekistan
V	Vatikan

Ülke kodu	
WLD	Diğer Dünya

* İspanyol bölgeler: → *İspanya'nın bölgeleri* [► 40]

► İspanya'nın bölgeleri

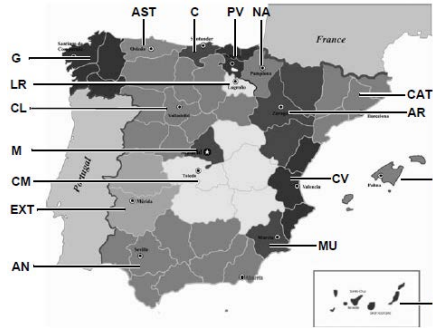

Şekil 5: İspanya'daki bölgeler

İspanya'nın bölge kodları	
AN	Endülüs
AR	Aragonya
AST	Asturias
C	Kantabria
CAT	Katalonya
CL	Kastilya ve Leon
CM	Kastilya-La Mancha
CV	Valensiya
EXT	Ekstremadura
G	Galiçya
IB	Balear Adaları
IC	Kanarya Adaları
LR	La Rioja
M	Madrid
MU	Murcia
NA	Navarra
PV	Bask Ülkesi

■ Otomatik aktiviteler (ön ayarlar)

Otomatik olarak ayarlanmış aktivite:

Kontakt açıldıktan sonra	
1. sürücü ve 2. sürücü	
H	Mola / dinlenme zamanı
*	Diğer çalışma zamanı
☑	Nöbet zamanı
?	Değişiklik yok

Kontakt kapatıldıktan sonra	
1. sürücü ve 2. sürücü	
H	Mola / dinlenme zamanı
*	Diğer çalışma zamanı
☑	Nöbet zamanı
?	Değişiklik yok

UYARI

Kontakt açık/ kapalı konuma getirildikten sonraki uygulanacak önceden tanımlı aktiviteler araç üreticisi tarafından programlanmış olabilir.

- Ayarlanan fonksiyonları tabloda (√) ile işaretleyin.

UYARI

Aktivitelerin sürücü kartına sonradan eklenmesi bunun dışındadır. *Manuel giriş* sırasında bu seçenek devre dışıdır. *Kontakt açık/ kapalı* konuma getirildikten sonra aktivite değişimi olmaz.

Kontakt açık/ kapalı konuma getirildikten sonraki otomatik ayar standart ekranda görülebilir. Aktivite yakl. 5 saniye yanıp söner ve ardından yeniden önceki gösterge gösterilir. Göstergeler
→ *Göstergeler* [43]

Standart ayarlar:

→ *Aktivitelerin ayarlanması* [58]

Kullanım (genel)

Göstergeler

Menüler içinde gezinme

Kartın takılması

Kartın çıkarılması

Kartların kullanımı

Veri indirme

Kullanım (genel)

■ Göstergeler

► Kontak açıldıktan sonraki gösterge

Eğer1. kart yuvası içinde takograf kartı yoksa yakl. 20 saniye boyunca gösterge (1) (H ■ Kart! H) ve ardından gösterge (2) gösterilir.

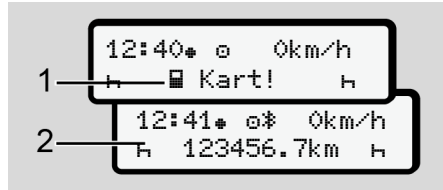

Şekil 6: Kontak açıldıktan sonraki gösterge

UYARI

Piktogramların açıklaması → *Seyir halindeki göstergeler* [► 43]

► Seyir halindeki göstergeler

Seyir halindeyken (a), (b) veya (c) (opsiyonel) göstergeleri gösterilebilir.

Piktogramların eksiksiz listesi → *Piktogramlar (genel bakış)* [► 35].

▲ / ▼ menü butonlarına basmak suretiyle göstergelyi değiştirebilirsiniz.

Seyir halindeki göstergeler:

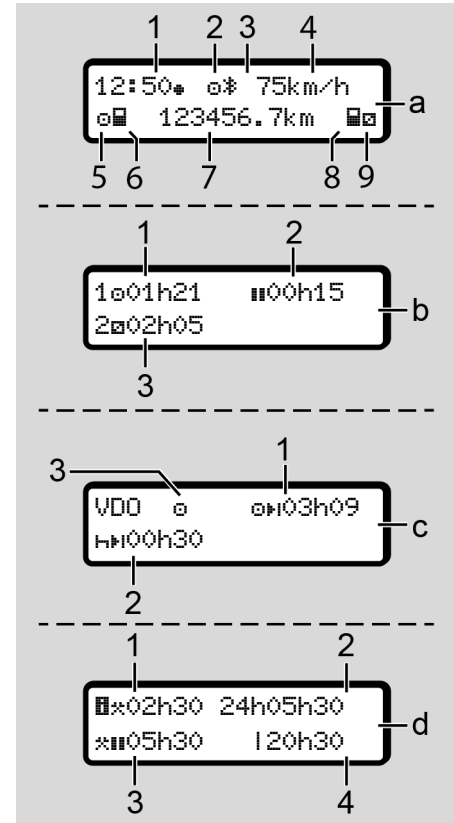

Standart gösterge (a):

- (1) Saat
 - simgesi varsa = Yerel zaman
 - simgesi yoksa = UTC zamanı
- (2) “Çalışma” işletim türü simgesi
- (3) Bluetooth devrede simgesi
- (4) Hız
- (5) 1. sürücü aktivitesi
- (6) 1. sürücü kart simgesi
- (7) Toplam kilometre durumu
- (8) 2. sürücü kart simgesi
- (9) 2. sürücü aktivitesi

Çalışma ve dinlenme zamanları göstergesi (b):

- (1) Geçerli bir dinlenme zamanından sonra 1. Sürücünün sürüş zamanı ☉
- (2) En az 15 dakikalık ve onu izleyen 30 dakikalık kısmi kesintilerle geçerli dinlenme zamanı ■■

- (3) Sürücü 2 zamanı:
Devam eden nöbet zamanı etkinliği ☐ ve etkinliğin süresi

UYARI

Eğer sürücü kartı takılı değilse
1. kart yuvası ya da 2. kart yuvasına ait olan zamanlar gösterilir.

Kalan çalışma ve dinlenme süreleri göstergesi (VDO Counter opsiyonu) (c):

- (1) Kalan sürüş süresi ☉☐
:(h) yanıp söner = göstergenin bu kısmı şu an aktiftir)
- (2) Bir sonraki geçerli dinlenme süresi/ günlük ya da haftalık dinlenme süresi ☐☐:
→ VDO Counter (opsiyonel)
[▶ 80]
- (3) Ayarlanmış olan aktivite gösterilir

Çalışma hesaplayıcı göstergesi (VDO Counter opsiyonu) (d):

- (1) Geçerli çalışma süresi:
(Geçerli olarak ayarlanmış çalışma zamanı * dinlenme süresi hariç)
- (2) Günlük çalışma zamanı:
(son günlük ya da haftalık dinlenme zamanından itibaren çalışma zamanı toplamı)
- (3) Birikmiş dinlenme süresi:
(Geçerli olarak ayarlanmış çalışma zamanı mola sürelerinin toplamı ■■)
- (4) Mevcut haftalık çalışma zamanı:
(geçerli takvim haftası için mevcut ana kadar ayarlanmış çalışma zamanı toplamı)

► Mesajlar

Mesajlar, güncel göstergeden bağımsız olarak gösterilir.

Aşağıdaki nedenler bir mesajın gösterilmesine yol açarlar:

!	Olay
×	Arıza
⏰	Sürüş süresi uyarısı
⏰	Kullanma uyarısı

→ *Mesajların anlamları* [► 108]

► Kontak kapatıldıktan sonraki gösterge

“Kontak kapalı” konumuna getirildikten sonra aşağıdakiler gösterilir:

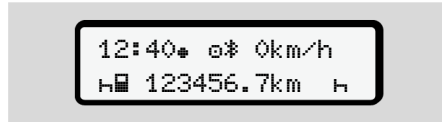

Şekil 7: Kontak kapatıldıktan sonraki gösterge

■ Menüler içinde gezinme

- İsteddiğiniz bir işlevi, etkinliği veya sayı değerini giriş alanından **↵** / **↩** tuşlarıyla seçin.
- Seçiminizi **OK** tuşuyla onaylayın.

► Araç park halindeyken gösterilen menüler

Araç park halindeyken ve sürücü kartı takılıyken sürücü kartındaki başka verileri de görüntüleyebilirsiniz.

→ *İkinci menü seviyesi – Menü fonksiyonları* [► 86]

■ Kartın takılması

! İKAZ

Trafik güvenliğine dikkat edin

- Sürücü olarak kartı yalnızca araç park halindeyken takın.
- Seyir halindeyken kartın takılması mümkündür ama buna izin verilmez. Bu bir olay olarak kaydedilir.

Kart yuvalarını daima kapalı durumda tutun.

Toz ve kir veya sıçrayan suyun içeri girmesini önlemek için kart yuvalarının kapakları çıkarılmamalıdır.

UYARI**Kart yuvası seçimi**

- 1. kart yuvası (soldaki kart yuvası) aracı süren sürücünün kartı içindir.
- Ekip halinde kullanımda: 2. kart yuvası (sağdaki kart yuvası) eşlik eden sürücünün kartı içindir.
- Şirket kartı için: Herhangi bir kart yuvası seçilebilir.

UYARI

ADR varyantının kullanılması için kontak açık olmalıdır.

Lütfen patlama tehlikesi arz eden ortamlarda DTCO 4.1x'nun ADR varyantının kullanımı için özel güvenlik talimatlarına dikkat ediniz.

➔ *ADR varyantı (Ex varyantı)* [▶ 26]

1. Sürücü veya 2. Sürücü kombine tuşunu 2 saniyeden uzun süre basılı tutun.



Şekil 8: Kart isteme (kombine tuş)

2. Kart sürgüsü dışarı sürülür. Kart sürgüsünün kapağını dikkatlice aşağı çeviriniz.



Şekil 9: Kapağın aşağı çevrilmesi

3. Kartınızı, çip yukarıya ve ok işareti öne bakacak şekilde kart yuvasına yerleştiriniz.

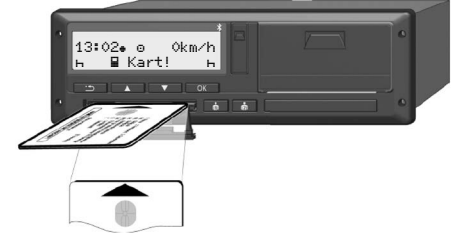

Şekil 10: Kartın takılması

4. Kart sürgüsünün kapağını dikkatlice yukarı çeviriniz.
5. Kart sürgüsünü, yerine oturuncaya kadar kart yuvası içine sürün. Çip üzerindeki bilgiler okunur.
 1. kart yuvası içindeki bir kartın okunması sırasında başka bir kart
 2. kart yuvasına takılabilir:
 - Ekip halinde kullanım: Eşlik eden ikinci sürücünün sürücü kartı.
 - Kart ve yığın bellek verilerinin okunması: Şirket kartı.

Takılı olan karta bağlı olarak menü yönlendirmeli kullanım adımları gerçekleştirilir.

- Birinci ve (eğer takıldıysa) ikinci sürücü kartı için

→ *Vardiya başlangıcı – Sürücü kartının takılması* [▶ 52]

- Şirket kartı için
→ *Kayıt olma – Şirket kartının takılması* [▶ 71]

UYARI

DTCO 4.1x bir kartın okunması sırasında, bu kartın geçerli olmadığını tespit edecek olursa okuma işlemi durdurulur (H1 Verleştirme iptal).

► Dil

Gösterilen dil şunlara bağlıdır:

- 1. kart yuvasına takılı olan sürücü kartı.
- En yüksek değere sahip takograf kartı, örneğin şirket kartı ya da kontrol kartı.

Otomatik dil ayarlanmasına alternatif olarak istediğiniz dili ayarlayabilirsiniz.

→ *Dilin Ayarlanması* [▶ 80]

■ Kartın çıkarılması

UYARI

Kartları yalnızca araç park halindeyken kart yuvasından çıkarabilirsiniz.

! İKAZ

Kötüye kullanıma karşı koruma

Sürücü kartını kart yuvasından çıkarın:

- Vardiya sonunda
- Sürücü veya araç değişikliğinde

UYARI

ADR varyantının kullanılması için kontak açık olmalıdır.

Lütfen patlama tehlikesi arz eden ortamlarda DTCO 4.1x'nun ADR varyantının kullanımı için özel güvenlik talimatlarına dikkat ediniz.

→ *ADR varyantı (Ex varyantı)* [▶ 26]



Şekil 11: Kart isteme (kombine tuş)

1. Kombinasyon butonu Sürücü 1 ya da Sürücü 2'yi 2 saniyeden uzun süreliğine basılı tutun. Bunun üzerine göstergedeki bildirim:
 - Kart sahibinin adı.
 - Verilerin kart üzerindeki çipe aktarıldığını gösteren ilerleme çubuğu.
 - Çıkış yapılıp yapılmayacağını sorulması.
2. / tuşları yardımıyla istediğiniz işlevi seçin:
 - Sürücü kartı:
Halen bulunduğunuz ülkeyi seçin.

UYARI

Bir dakika içinde ülke girişi gerçekleşmezse kart çıkarma işlemi iptal edilir.

- Şirket kartı:
 - Şirket olarak DTCO 4.1x'dan çıkmak isterseniz Evet.
 - Şirket kilidinin aktif kalmasını istiyorsanız Hayır.

UYARI

Şirket engelleme fonksiyonu devre dışıyken şirketinize ait kayıtlı veriler başka şirketler için engellenmiş olacaktır.

3. Seçiminizi  tuşu yardımıyla onaylayın.

UYARI

Aşağıdaki durumlarda uyarı gösterilir:

- DTCO 4.1x'nun periyodik olarak gözden geçirilmesi
- Şirket veya sürücü kartının geçerliliğinin sona ermesi
- Sürücü kartındaki verilerin indirilmesi zamanının yaklaşması

UYARI

Takılı bir kartın işlenmesi sırasında (okutma ya da çıkarma işlemi için) diğer kart yuvasındaki kartın çıkarılması istenirse DTCO 4.1x önce ilk kartın sürmekte olan işlemini sona tamamlar, ardından ikinci kartın çıkarılması işlemi başlatılır.

İlgili yuvanın kart sürgüsü dışarı sürülür.

4. Kartı alın.
5. Kart sürgüsünün kapağını dikkatlice yukarı çevirin.
6. Kart sürgüsünü, yerine oturuncaya kadar kart yuvası içine sürün.

■ Kartların kullanımı

- Takograf kartını büküp katlamayın, başka amaçlarla kullanmayın.
- Hasarlı takograf kartı kullanmayın.
- Temas yüzeylerini daima temiz, kuru, gres ve yağdan arındırılmış şekilde muhafaza edin (koruyucu kılıfı içinde muhafaza edin).
- Doğrudan gelen güneş ışınlarından koruyun (gösterge paneli üzerinde bırakmayın).
- Güçlü elektromanyetik alanların yakınına koymayın.
- Takograf kartını son geçerlilik tarihinden sonra kullanmayın ve süresi dolmadan önce yeni bir takograf kartı talep edin.

■ Veri indirme

► Sürücü veya şirket kartından

PATLAMA TEHLİKESİ

ADR varyantında artık gerilimler ve açık arayüzler nedeniyle patlama tehlikesi

Patlama tehlikesi olan alanlarda, DTCO 4.1x'nun butonlarına basılması, kartın yerleştirilmesi, yazıcı çekmecesinin açılması ya da öndeki arayüzün açılması, patlama tehlikesinin artması anlamına gelir.

- Kapak kapalı olmalıdır.
- Veri indirme işlemi yapılmamalıdır.

UYARI

İndirme işlemi için sadece 1 sürücü kartı (1. sürücü ya da 2. sürücü) takılı olabilir.

Her iki kart da takılı durumdaysa herhangi bir veri aktarımı gerçekleşmez.

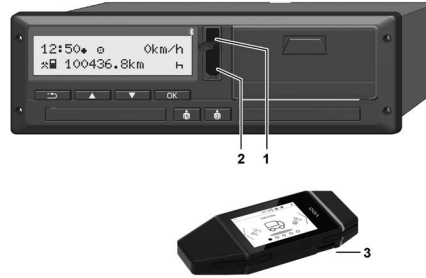

Şekil 12: Öndeki arayüze bağlantı

1. Öndeki arayüzün kapağını (1) yukarı doğru kaldırın.
2. Download Key (3) aygıtını öndeki arayüze (2) takın. Veri indirme işlemi otomatik olarak başlar.

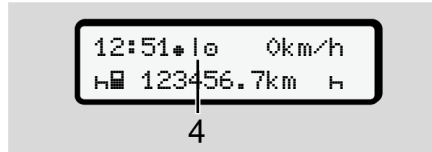

Şekil 13: Piktogram: Veri aktarımı

Veri aktarımı sırasında sürücü kartı çıkarılamaz ve dönen bir simge (4) görüntülenir.

UYARI

Download Key aygıtına veri aktarımı sırasında veri kaybı olabilir.

Veri transferi sırasında ön arayüz bağlantısını kesmeyin.

3. Verileri indirdikten sonra kapağı (1) kapatın.

► Verilerin tanıtım kodu

Kopyalanan veriler dijital imza (kod) ile işaretlenir.

Bu imza yardımıyla belirli bir sürücü kartının verileri takograflla ilişkilendirilebilir, eksiksiz ve gerçek olup olmadığı denetlenebilir.

4

UYARI

Okuyucu yazılıma ya da Download Key aygıtına ilişkin ayrıntılı bilgileri ilgili dokümantasyonda bulabilirsiniz.

► Yiğın bellekten veri indirme

Yiğın bellekteki veriler yalnızca şirket kartıyla indirilebilir.

Hangi verilerin (kart veya yiğın bellek) indirileceğini Download Key aygıtında ayarlayabilirsiniz.

► Uzaktan veri indirme (opsiyonel)

Şirket kartı başarıyla yetkilendirildikten sonra (sunucu tarafına kayıtlıdır), bir filo yönetim sistemi (uzaktan erişim modu) yardımıyla veriler uzaktan da indirebilir.

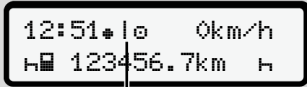

4

Şekil 14: Piktogram: Uzaktan veri indirme

Uzaktan indirme sırasında da dönen bir simge (4) görüntülenir.

UYARI

DTCO 4.1b'den itibaren, uzaktan indirme bir takvim günü için maksimum 24 kez ile sınırlıdır.

- **Öneri:** Uzaktan indirme işlemi, günde 2 defadan fazla yapılmamalıdır.

UYARI

Bunun için gerekli donanım ve yazılım bileşenleri ile bunların kullanımları hakkında ayrıntılı bilgileri ilgili dokümantasyonlarda bulabilirsiniz.

Sürücü tarafından kullanım

Sürücü kartının işlevleri

Vardiya başlangıcı – Sürücü kartının takılması

Aktivitelerin ayarlanması

Yükleme/ Boşaltma (kabotaj)

Vardiya sonu – Sürücü kartının çıkarılması

Manuel girişler (giriş/ekleme)

Sürücü/araç değişimi

Sürücü kartının ilk kez takılması

Sürücü tarafından kullanım

■ Sürücü kartının işlevleri

Sürücü, sürücü kartıyla kendini DTCO 4.1x takografına tanıtır.

Sürücü kartı normal seferler içindir ve aktivitelerin kaydedilmesine, görüntülenmesine, yazdırılmasına veya (sürücü kartı takılıyken) veri indirilmesine izin verir.

UYARI

Sürücü kartı başkasına devredilemez.

UYARI

Sürücü verilerini görüntüleme ve yazdırma menüleri yalnızca uygun kart takılı olduğunda kullanılabilir.

Örneğin Yazdırma  2. Sürücü menü başlığı sadece 2. kart yuvası içinde bir sürücü kartı takılı olduğunda gösterilir.

■ Vardiya başlangıcı – Sürücü kartının takılması

UYARI

“Sürücü tarafından kullanım“, (EU) 2016/799 I C uygulama yönetmeliğinin en güncel hali uyarınca, “Çalışma” işletim türüne karşılık gelir. → *Çalışma modları (genel bakış)* [28]

UYARI

ADR varyantının kullanılması için kontak açık olmalıdır.

Lütfen patlama tehlikesi arz eden ortamlarda DTCO 4.1x'nun ADR varyantının kullanımı için özel güvenlik talimatlarına dikkat ediniz.

→ *ADR varyantı (Ex varyantı)* [26]

▶ 1. Kartın takılması

Vardiya başında (iş gününe başlarken) sürücü kartınızı kart yuvasına takın.

→ *Kartın takılması* [45]

- Sürücü kartının takılmasıyla gösterge, sürücü kartına kaydedilmiş olan dile geçiş yapar.

UYARI

Dilleri menüden ayarlayabilirsiniz.

→ *Dilin Ayarlanması* [80]

Gösterilen menü, DTCO 4.1x takografı tamamen çalışmaya hazır oluncaya kadar size adım adım rehberlik eder:



Şekil 15: Karşılama ekranı

Kart sahibinin adı, ayarlanmış olan yerel saat (örn.16:00* ve UTC zamanı (örn.14:00UTC yaklaşık 3 saniye boyunca gösterilir (saat farkı = yaz saatinde 2 saat).

Kart okuma işlemi sırasında veri girişi mümkün değildir.

Bir tuşa basıldığında bir bildirim gösterilir:

Lütfen bekleyin!

Ya da duruma göre:

4 Çıkarma
mümkün değil! xx

Kart bilgisi okuma işlemi gerçekleşir:



Şekil 16: Kart bilgileri okunuyor

Solda, kartın takılı olduğu kart yuvasının numarası gösterilir.

Onun yanında sürücünün adı gösterilir (sürücü kartından okunur).

Durum çubuğu sürücü kartının okunmaya devam edildiğini gösterir.

UYARI

Sürücü aktivitelerinin manuel olarak girmenin mümkün olduğu ama henüz başlatılmadığı durumda DTCO 4.1x sürücüyü, karta ve DTCO 4.1x'ya başka veri satırı yazılmadan sürücü kartını çıkarma imkanı sunar.



Şekil 17: Son kart alma göstergesi

Son kart çıkarma tarihi ve saati yerel saat olarak (* simgesi) yaklaşık 4 saniye boyunca gösterilir.

UYARI

Sürüş verilerinin eksiksiz olmasına dikkat edin.

Tüzüğe göre, sürücü kartı üzerine kaydedilemeyen aktiviteler sonradan elle kaydedilmelidirler.

Sonra elle ekleme yapılıp yapılmayacağı sorulur:

5



Şekil 18: Ekleme seçeneği

- Aktiviteleri sonradan ekleyebilirsiniz;
→ Manuel girişler (giriş/ekleme) [62]
- “Aktivite yok” eklemek isterseniz, HAYIR seçin; devam için bkz. adım i.
- Evet seçeneğini seçerseniz DTCO 4.1x takografı sizden elle giriş yapmanızı isteyecektir; sonraki ekran:

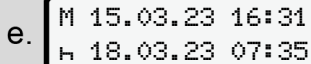

Şekil 19: Giriş opsiyonları

M = Manuel giriş
H = Etkinliğin giriş alanı yanıp söner

Buradaki zaman aralığı, çıkarma işlemi (1. satır) ile güncel takma işlemi (2. satır) arasındaki süredir ve yerel zamanda gösterilir.

→ *Aktivitelerin ayarlanması* [58]

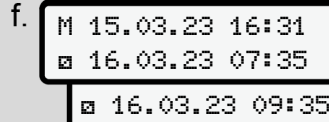

Şekil 20: 2. Satır = Giriş bloku

- Gerekli bilgileri (yanıp sönen giriş alanları) aşağıdaki sıraya göre girebilirsiniz: *Aktivite/Gün/Ay/Yıl/Saat/Dakika*.

Takma işleminin zamanına ulaşıldığında işlem sona erer.

UYARI

DTCO 4.1x takografı, okuma işlemi tamamlanana kadar sürücü kartının çıkarılmasını reddeder. Sürücü kartının çıkarılması için, DTCO 4.1x okuma işlemi tamamlandıktan sonra kart çıkarma işlemi yeniden talep etmeniz gerekir.

Bunun ardından ülkenin girilmesi istenir.



Şekil 21: Ülke seçimi

- Eklemenin geçerli olmasını istediğiniz ülkeyi ve gerekirse bölgeyi seçin ve seçiminizi ile onaylayın.
→ *Ülke kodları* [39]

UYARI

İspanya için ek olarak bölgeyi de girmelisiniz.

UYARI

Vardiyanıza derhal devam etmek istiyorsanız tuşuyla girişini iptal edebilirsiniz.

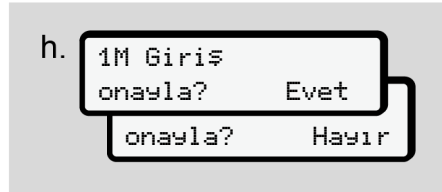

Şekil 22: Girişin onaylanması

- Girişi **Evet** veya **Hayır** ile onaylayın.

UYARI

Hayır seçeneğini seçmeniz durumunda yapılan girişler bir kez daha gösterilir ve burada isterseniz düzeltme yapabilirsiniz.

- İlk kez takılacağı zaman Sürücü kartı ilk kez takılacağı zaman ilave sorular gelecektir:
→ *Sürücü kartının ilk kez takılması*
[▶ 67]

Standart gösterge belirir.

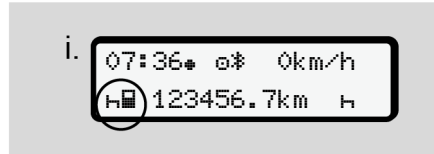

Şekil 23: Kart takılmış haldeki standart gösterge

Gösterilen simgelerin anlamları şöyledir:

- = Sürücü kartı kart yuvasındadır.
- = Sürüşe başlayabilirsiniz, veriler aktarılmıştır.

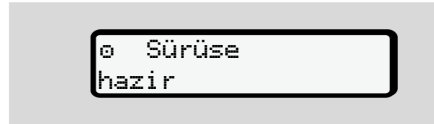

Şekil 24: Sürüşe hazır

DTCO 4.1x sürüşün başlatılabileceğine ilave olarak tekil bir sürücü mü olduğunu (⊖) yoksa ekip halinde mi sürüş yapıldığını (⊖⊖) gösterir.

UYARI

Sürüşe hazırlık eğer gösterilemiyor olursa 1. kart yuvasında ve gerekli görülürse 2. kart yuvasında geçerli bir sürücü kartı olup olmadığını, tüm gerekli verilerin girildiğini ve kartlar arasında çatışma olmadığını kontrol edin.

UYARI

İki sürücü kartı takılı ise DTCO 4.1x, birinci kart okunduktan ve sürüşe hazır olduğu gösterildikten sonra iki sürücü kartının da girişlerini talep eder.

UYARI

Burada ■ simgesi her iki kart yuvası için gösterilir.

1. Sürücü ve 2. Sürücü için gerekli kartların yerlerine takılmasının ardından, 1. Sürücü için ■ simgesi gösterildikten sonra sürüşe başlanabilir.

5

► 2. Etkinliğin ayarlanması

İlgili kart yuvasına  ait kombine tuşla yapmak istediğiniz etkinliği ayarlayın.

→ *Aktivitelerin ayarlanması* [► 58]

- Yerel saat değişiminde: Saati güncel yerel saate göre ayarlayın.
→ *Yerel saatin ayarlanması* [► 99]

DTCO 4.1x hazırdir.

UYARI

Sürüşe başlanması, başlatılmış bütün manuel girişleri (2. Sürücü dahil) sona erdirir.

İKAZ

Mola veya dinlenme için mutlaka etkinliği  olarak ayarlayın.

DTCO 4.1x ya da sistem bileşenlerindeki arızalar, ekranda gösterilir → *Mesajların anlamları* [► 108].

- Mesajı  tuşuyla onaylayın.

► Ülke girişi - manuel

Bir sınır geçişi DTDCO 4.1x tarafından otomatik olarak tanınır → *Sınır geçişi* [► 33].

DTDCO 4.1x sınır geçişini otomatik olarak tanımadıysa ülke değiştirme işleminin manuel olarak yapılması gerekir:

Vardiya başlangıcında ülkenin belirtilmesi

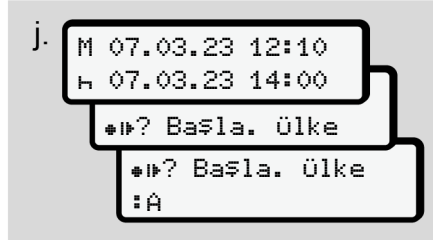

Şekil 25: Giriş opsiyonu - Başl. ülke

-  Başla. Ülke simgesini seçin ve onaylayın.
- Ülkeyi seçin ve onaylayın.
→ *Ülke kodları* [► 39]



UYARI

İspanya'da ek olarak sürüşün başladığı bölge seçilmelidir.
→ *İspanya'nın bölgeleri* [► 40]



Vardiya sonunda ülkenin belirtilmesi



Şekil 26: Giriş - Bitiş ülkesi

- Birinci giriş alanında  simgesini  Bitiş Ülkesi seçin ve onaylayın.
- Ülkeyi seçin ve onaylayın.

Ülke seçimi

- Elle ekleme
Elle yapılan eklemelerde şu butonlar  /  yardımıyla en son

girilen 4 ülke gösterilir.

Resmi işaret: Ülke işareti önündeki iki nokta üst üste = B.

- Güncel zaman
Güncel zaman altında GNSS üzerinden erişilebilir en son ülke gösterilir.
Resmi işaret: Ülke işareti önündeki iki nokta üst üste = B.

UYARI

Aynı imkan bölgeler seçimi için de vardır – örn. İspanya.

Seçimin devamı **A** harfinden başlayıp alfabetik olarak devam eder:

- **A** tuşu: A, Z, Y, X, ... vs.
- **B** tuşu: A, B, C, D, ... vs.

UYARI

Araç tespiti aktif haldeyse DTCO 4.1x, sürücü kartı takıldığı sırada aracın bulunduğu lokasyona bağlı olarak belli ülkeler arasından ön seçim yapma imkanı sunar.

Araç tespiti aracılığıyla bir ülke tespit edilemediyse (araç erişime açık harita verilerinin dışında yer almaktadır ya da konum hesaplama işlemi halen sürmektedir) DTCO 4.1x en son gösterilen dört ülke ya da duruma göre bölgeyi seçenек olarak sunar.

UYARI

A / **B** tuşu basılı tutulduğunda menü daha hızlı akar (otomatik tekrarlama fonksiyonu).

UYARI

Önerilen lokasyonlar, seçimi kolaylaştırmak amacıyla getirilen önerilerden oluşmaktadır. Sürücü olarak sizin göreviniz, gerçekten de bulunduğunuz ülkeyi seçmenizdir.

► Giriş prosedürünün iptal edilmesi

Burada 30 saniye içinde herhangi bir giriş yapılmazsa aşağıdaki gösterege belirecektir:

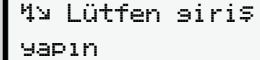

Şekil 27: Ekrandaki giriş talebi

Bunun ardından gelen 30 saniye içinde **A** butonuna basıldığında giriş işlemini sürdürebilirsiniz.

10 dakika içinde herhangi bir giriş yapılmadıysa ve DTCO 4.1x üzerinde herhangi bir tuşa basılmadıysa, cihaz sürücü kartını dışarı atar.

Sadece doğru ve sizin tarafınızdan onaylanmış verilerin kaydedilmesini teminat altına almak için girilmiş ama henüz onaylanmamış veriler silinir. Bu durum uzaktan kumandayla yapılan girişler ve DTCO 4.1x üzerinde doğrudan girişler için geçerlidir.

A kombine tuşa basılmasıyla kartın çıkarılmak istenmesi "*Manuel giriş*"i durdurur. Aynı şey giriş esnasında sürüşe başlanmasıyla da olur.

■ Aktivitelerin ayarlanması

► Mümkün olan aktiviteler

Aşağıdaki aktiviteler ayarlanabilir:

⊖	Sürüş süresi (seyir sırasında otomatik)
*	Diğer tüm çalışma süreleri
⊞	Nöbet süreleri (bekleme süreleri, yardımcı sürücülük süresi, seyir halinde 2. sürücü için kabinde uyuma süresi)
⌂	Mola ve dinlenme süreleri

► Etkinliğin değiştirilmesi

UYARI

Aktiviteler yalnız araç park halindeyken ayarlanabilir.

- a. 1. sürücü için **⊞** kombine tuşa basın. Standart ekran gösterilir.

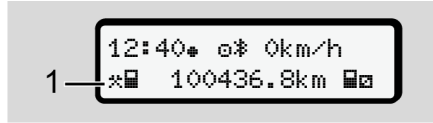

Şekil 28: Etkinliği (1) gösteren standart ekran.

- b. Ekranda **(1)** istenen aktivite gösterilinceye kadar kombine tuşa **⊞** basın.
- c. Ekip halinde kullanımda: Yardımcı sürücü olarak (2. sürücü) buna uygun olarak **⊞** tuşuna basın.

► Otomatik ayarlama

DTCO 4.1x bu durumda otomatik olarak aşağıdaki aktivitelere geçer:

Araç...	1. sürücü	2. sürücü
Seyir halinde	⊖	⊞
Park halinde	*	⊞

UYARI

Counter (opsiyonel) fonksiyonunun doğru hesaplama yapmasını sağlayın:

- Vardiya sonunda veya molada mutlaka etkinliği **⌂** olarak ayarlayın.

Kontak açık/kapalı konuma getirildikten sonraki otomatik ayarlar (ön ayarlar)

DTCO 4.1x takografı, Kontak açık / kapalı konuma getirildikten sonra tanımlanmış bir etkinliğe geçebilir, örneğin **⌂**.

Bu aktivite bir şirket kartı veya bir yetkili teknik servis tarafından programlanabilir.

Kontak açık veya Kontak kapalı konuma getirildikten sonra otomatik olarak devreye giren aktivite (1) ve/veya (2) standart ekranda gösterilir. Bu yakl. 5 saniye boyunca yanıp söner.

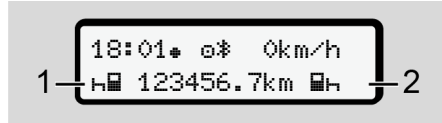

Şekil 29: Standart ekranda yanıp sönen aktivite bilgileri

Kontak açık konuma getirildikten sonra yeniden önceki gösterge gösterilir.

Örnek:

“Counter” fonksiyonunu seçtiniz ve kontağı kapattınız. Kontak yeniden açıldığında “Counter” fonksiyonu 5 saniye sonra yeniden gösterilir.

► Aktivitelerin el yazısıyla kaydedilmesi

UYARI

Tüzüğü dikkate alın.

165/2014 (AB) sayılı tüzük uyarınca sürücü kartı üzerine kaydedilemeyen aktiviteler el yazısıyla eklenmelidir.

Aşağıdaki durumlarda aktivitelerin el yazısıyla kaydedilmesi gerekmektedir:

- DTCO 4.1x kusurlarında
- Sürücü kartı kaybolduğunda, çalındığında, hasar gördüğünde veya bozulduğunda.

Bu durumlarda sürüşün ya da vardiyanın başlangıcında ve bitişinde DTCO 4.1x'dan bir günlük rapor almalısınız.

Raporun arka yüzüne aktivitelerinizi el yazısıyla (2) yazabilirsiniz ve raporu kişisel bilgilerinizle (1) tamamlayabilirsiniz.

Şekil 30: Aktivitelerin girilmesi

5

Simgelerin anlamları

☐	Adı ve soyadı
☐	Sürücü kartı veya sürücü belgesi numarası
☐	Araç plakası
☐	Vardiya başlangıcındaki yer
☐	Vardiya sonundaki yer
☐ km	Vardiya sonundaki km durumu
km ☐	Vardiya başlangıcındaki km durumu
km	Kat edilen kilometre

UYARI

Kendi ülkenizde yürürlükte olan yasa hükümlerini dikkate alın.

■ Yükleme/ Boşaltma (kabotaj)

Yükleme/ boşaltma işlemlerini, DTCO 4.1x için kabotaj mevzuatı çerçevesinde (sınırötesi taşımacılık) belgeleyebilirsiniz.

Bilgiler, aracın yükleme/boşaltma yerinden ayrılmasından önce girilmiş olmalıdır.

DTCO 4.1x, bir yükleme/ boşaltma işleminin yerini ve zamanını kaydeder.

Giriş menüsü: → *Giriş Araç menüsü*
[▶ 98]

■ Vardiya sonu – Sürücü kartının çıkarılması**UYARI**

Kişisel verilerin korunması için her vardiya sonunda sürücü kartınızı takograftan çıkarmalısınız.

Sürücü kartını yalnız araç park halindeyken kart yuvasından çıkarabilirsiniz.

UYARI

ADR varyantının kullanılması için kontak açık olmalıdır.

ADR varyantının patlama tehlikesi olan ortamda kullanılmasıyla ilgili özel güvenlik uyarılarını dikkate alın.

→ *ADR varyantı (Ex varyantı)* [▶ 26]

1. Vardiya sonunda (iş gününün sonu) veya araç değiştirildiğinde ilgili etkinliği ayarlayın, örn. dinlenme süresi ∞ .
→ *Aktivitelerin ayarlanması* [▶ 58]

2. **[E]** tuşunu en az 2 saniye basılı tutun.



Şekil 31: Bulunulan yerle ilgili bilgi

3. Ülkeyi **[▲]** / **[▼]** tuşlarıyla seçin ve seçiminizi **[OK]** tuşuyla onaylayın.
→ *Vardiya başlangıcında ülkenin belirtilmesi* [▶ 56]

UYARI

Bu fonksiyona erişim olduğu sürece DTCO 4.1x, kart dışarı atılmadan önce bir günlük çıktı alma imkanı sunuyor.

UYARI

Bir dakika içinde ülke girişi gerçekleşmezse kart çıkarma işlemi iptal edilir.

4. Kart yuvası numarası ve sürücünün soyadı gösterilir.
Bir ilerleme çubuğu sürücü kartı üzerine bilgilerin işlenmesini gösterir.
5. Sürücü kartını kart yuvasından çıkarın.
→ *Kartın çıkarılması* [▶ 47]
Aynısı ekip çalışması halinde sürücü değişikliğinde de yapılmalıdır. Bunun ardından sürücü kartınızı diğer yuvaya yerleştirin.
Göstergede belirecek görüntü:

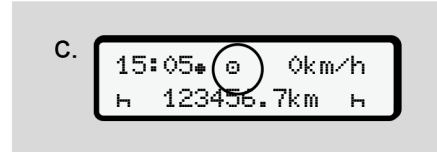

Şekil 32: Kartların olmadığı durumdaki standart göstergeler

6. Eğer isteniyorsa, kayıtlı aktiviteleri ve olayları yazdırma menüleri yardımıyla yazdırın.
→ *İkinci menü seviyesi – Menü fonksiyonları* [▶ 86]

UYARI

Son 24 saat hakkında bir rapor almak istiyorsanız, mümkünse bir sonraki günü bekleyin.

Böylece en son etkinliğin de raporda eksiksiz olarak gösterilmesini sağlarsınız.

5

■ Manuel girişler (giriş/ekleme)

Sürücü kartınızı yerleştirdikten sonra gelen sorguda 1M Giriş ekleme? Evet eğer Evet ile onay verdyseniz (adım d), elle değiştirilebilir girdiler gösterilecektir (adım e).

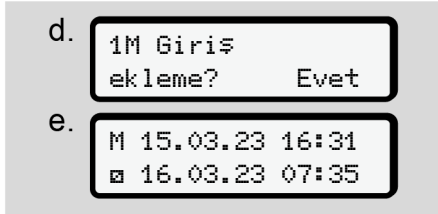

Şekil 33: Düzeltme olanağı veren ekranlar

Girişleri artık art arda yapabilirsiniz (↵ / ↵ ve OK tuşları).

Yanış bir giriş yapılması durumunda ⏏ tuşuyla geri dönüp girişi tekrarlayabilirsiniz.

Kart alma (15.03.23) 16:31 yerel saat
Takma (18.03.23) 07:35 yerel saat



Bilinmeyen aktivite süresi
Şekil 34: Bilinmeyen etkinliğe ait süre için örnek

Aşağıdaki girişler yapılabilir:

- Dinlenme süresi H etkinliğinin eklenmesi:
→ *Dinlenme süresi etkinliğinin eklenmesi* [▶ 63]
- Çalışma süresinin sürdürülmesi:
→ *Aktiviteilerin sürdürülmesi* [▶ 64]
- Çalışma süresinin sürdürülmesi, bitirilmesi ve/veya bir çalışma süresinin etkinliğinin öne alınması:
→ *Aktiviteilerin sürdürülmesi ve aktiviteilerin başka aktiviteilerin öncesine eklenmesi* [▶ 65]

Sürücü kartınızı taktıktan sonra verilen bu olanaklar genel olarak güncel etkinliğin seçilmesi için de geçerlidir.

► Manuel giriş sırasında kart talebi

1. Bu ⏏ tuş yardımıyla kartın çıkarılmasını isteyebilirsiniz. Elle girdi yapmak için gerekli sorgu gösterilecektir:



Şekil 35: Ekleme seçeneği

2. ↵ / ↵ tuşlarıyla Hayır seçeneğini seçin ve OK tuşuyla onaylayın.
3. 3. adım ile devam edin.
→ *Vardiya sonu – Sürücü kartının çıkarılması* [▶ 60]

Manuel giriş iptal edilir. DTCO 4.1x takografı, etkinliği belirsiz bir süreliğine ? olarak kaydeder

► Dinlenme süresi etkinliğinin eklenmesi

```

graph TD
    A[En son kart alma  
15.03.23 16:31] --> B[1M Giriş ekleme? Evet]
    B --> C((1))
    C --> D[M 15.03.23 16:31  
H 18.03.23 07:35]
    D --> E[Başlanan Ülke :D]
    E --> F[1M Giriş onayla? Evet]
    F --> G[07:36 0 km/h  
123456.7km]
  
```

Kart alma (15.03.23) 16:31 yerel saat	Takma (18.03.23) 07:35 yerel saat
--	--------------------------------------

Dinlenme süresi ekle

Lütfen dikkat ediniz: Giriş yerel zamanda gerçekleşir.

- a. Bir ekleme için Evet seçildikten sonra:
- b. H etkinliğini, **OK** tuşuyla seçin ve onaylayın. Gösterge bir sonraki yanıp sönen girdi alanına geçiş yapacaktır. **OK** tuşunu basılı tutarsanız, gösterge ekranı, göstergedeki en son girişe atlar.
- c. En son dakika girişini de **OK** tuşuyla onaylayın.
- d. Menü yönlendirmesini izleyin.

► Aktivitelerin sürdürülmesi

Kart alma (24.03.23)
23:32 yerel saat

Takma (25.03.23)
02:30 yerel saat

00:20 yerel saat

Aktivite ekle

Lütfen dikkat ediniz: Giriş yerel zamanda gerçekleşir.

- tuşuyla birinci * etkinliğini seçin ve onaylayın.
- Arka arkaya tarihi ve saati girin ve her birini tuşuyla onaylayın.
- tuşuyla ikinci etkinliği a seçin ve onaylayın.
- Yine tarihi ve saati girin ve bunları tuşuyla onaylayın.
- En son dakika girişini de tuşuyla onaylayın.
- Menü yönlendirmesini izleyin.

■ Sürücü/araç değişimi

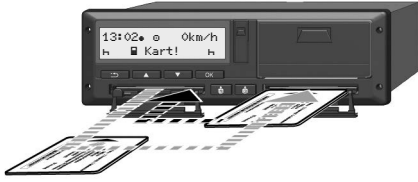

Şekil 36: Sürücü kartının değiştirilmesi

► 1. durum – Ekip halinde kullanım

Sürücü 2 , Sürücü 1 olur.

- Sürücü kartlarını kart yuvalarından çıkarın ve ilgili diğer kart yuvasına yerleştirin.
- Arzu edilen etkinliği ayarlayın:
→ *Aktivitelerin ayarlanması* [► 58].

UYARI

Ekip halinde kullanımda sürüşe daha çabuk başlayabilmek için önce 1. Sürücünün kartı takılabilir. 1. Sürücünün kartı okunurken 2. Sürücünün kartı takılabilir.

1. Sürücü için simgesi ve 2. Sürücü için simgesi gösterildiğinde sürüşe başlanabilir.

► 2. durum – Vardiya sonu

- Sürücü ve/veya 2. Sürücü aracı terk eder.
- İlgili kişi ihtiyaç olduğu takdirde günlük rapor alır, sürücü kartını talep eder ve sürücü kartını kart yuvasından çıkarır.
- Yeni araç ekibi sürücü kartlarını görevlerine göre (1. Sürücü veya 2. Sürücü) kart yuvalarına takar.

► 3. durum - Karma kullanım

Farklı takograf tipleriyle sürücü kullanımı

- Örneğin kağıt üzerine kayıt yapan bir analog takograf veya ...
- 165/2014 (AB) numaralı yönetmelik uyarınca sürücü kartlı dijital takograf, örneğin DTCO 4.1x.

Sürücü, yapılan kontrolde cari hafta için ve geçmiş 28 gün için aşağıdakileri ibraz edebilmelidir:

- Sürücü kartı **(1)**,
- Dijital takografтан **(2)** çıktısı alınan günlük raporlar, örneğin sürücü kartının hasar görmesi veya bozulması durumunda,
- Üzeri yazılı takograf kağıtları **(3)**,
- Elle kaydedilmiş olan aktiviteleri.

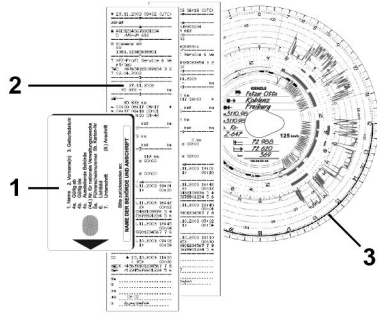

Şekil 37: Araçta bulundurulacak belgelere örnekler

UYARI

Kendi ülkenizde yürürlükte olan yasa hükümlerini dikkate alın.

■ Sürücü kartının ilk kez takılması

▶ Veri kullanımı

Kartın ilk kez takılması sırasında, kişisel bilgilerinizin korunması amacıyla kişisel verilerinizin işlenmesine onay verip vermediğiniz sorulacaktır.

→ Veri koruma [▶ 10]

▶ Kayıt olma işlemi

Bu sorgulama DTCO 4.1x takografına ilk kez kayıt olma sürecinde otomatik olarak gerçekleşir.

Ülke seçildikten sonra gerçekleşir.

UYARI

Girişleriniz sonradan tekrar değiştirebilirsiniz: → Giriş 1. Sürücü/ 2. Sürücü menüsü [▶ 94]

ITS verilerinin onaylanması

UYARI

Bluetooth'u etkinleştirmek için ITS verilerinin çıkışına onay vermeniz gerekir (→ *Kişisel ITS verileri* [▶ 11]).

1 ITS verisine
izin ver? Evet

Şekil 38: Kişisel verilerin sorulması

1. / tuşlarıyla Evet veya Hayır seçeneğini seçin.
2. tuşu ile onaylayın. Giriş kaydedilmesi için bir bildirim gösterilecektir:

Giriş
kaydedildi

Şekil 39: Kaydetme işleminin onaylanması

5

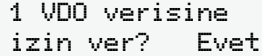
VDO verilerinin onaylanması

Şekil 40: Özel kişisel verilerin sorulması

3. tuşlarıyla Evet veya Hayır seçeneğini seçin
4. tuşu ile onaylayın.
Girişin kaydedilmesi için bir bildirim gösterilecektir:

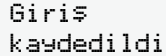

Şekil 41: İkinci kaydetme işleminin onaylanması

Bluetooth'un aktif hale getirilmesi

Bluetooth'un devreye alınması ya bu menüden yapılabilir ya da sonradan „Bluetooth“ menüsü üzerinden:
Etkinliğin tarifini şurada bulabilirsiniz: →
Bluetooth eşleştirme [96]

Giriş işleminin tamamlanması

Bunun ardından DTCO 4.1x'ya olağan şekilde giriş yapılır.

→ *Vardiya başlangıcı – Sürücü kartının takılması* [52]

Şirket tarafından kullanım

Şirket kartının fonksiyonları

Şirket modunda menü fonksiyonları

Kayıt olma – Şirket kartının takılması

Üye devletin ve araç plakasının girilmesi

Şirket kartının çıkarılması

Şirket tarafından kullanım

■ Şirket kartının fonksiyonları

UYARI

Şirket kartı yalnız şirketin veri yönetimi içindir ve sürüş için kullanılamaz.

Aracı şirket kartıyla sürerseniz!  Kartsız sürüş xx bildirimi gösterilir.

UYARI

Ülkelerin hükümlerini dikkate alın.

Şirket kartlarının usulüne uygun kullanılmasını şirket temin eder.

- Kendi ülkenizde yürürlükte olan yasa hükümlerini dikkate alın.

Şirket, şirket kartıyla kendini DTCO 4.1x takografına tanıtır.

Şirket kartı, aracın nizami işletiminin kanıtı olarak kullanılmaktadır. Şirket kartı sayesinde ilgili araç, tüm önemli verileri

itibarıyla şirket ile eşleştirilir. Şirket birden fazla şirket kartı talep edebilir.

Sürücülerden bağımsız olarak takograf cihazının yığın belleğine tüm araç hareketleri ve zamanları kaydedilir.

Şirket, bu verileri kaydetmek ve yetkili denetim kurumlarının talebi durumunda verileri erişime açmakla yasal olarak yükümlüdür.

Şirket kartı 5 yıl boyunca geçerlidir. Müteakip bir kart, güncel kartın süresinin dolmasına en az 6 ay kala talep edilebilir.

Kartın kaybolması, çalınması, hasar görmesi veya bozulması durumunda şirket yeni kart talebi için aşağıdaki belgeleri hazırlamalıdır:

- Kaybolma durumunda kayıp hakkında yazılı bildirim
- Çalınma durumunda polise yapılan yazılı şikayet
- Hasar ya da bozulma durumunda yenilenmesi istenen kart

Şirket kartı takografa ilk kez takıldığında, şirket DTCO 4.1x'ya kayıt olur, böylece bu takograf çıkış yapılarına kadar veya başka bir şirket kartı takılana kadar bu şirkete ait takograf olarak çalışır. Bu şekilde şirketle ilişkilendirilmiş verilere erişim yetkisi sağlanır.

Şirket kartı kendi yetki seviyesi kapsamında aşağıdaki olanakları sunar:

- Şirketin DTCO 4.1x'ya kaydedilmesi ve iptal edilmesi, örneğin araç satışında, araç kiralama süresi sona erdiğinde
- Üye ülkenin ve aracın resmi plaka bilgisinin girilmesi
→ *Üye devletin ve araç plakasının girilmesi* [▶ 73].
- Yığın bellek verilerine ve şirketle ilişkilendirilmiş verilere erişim, örn. olaylar, arızalar, hız, firma adı
- Takılı olan bir sürücü kartının verilerine erişim
- Yığın bellek verilerini yetkili olarak indirmek için ön arayüze erişim

AB'de veriler 3 ayda bir yığın bellekten indirilmelidir.

Ek olarak aşağıdaki durumlarda verilerin indirilmesi mantıklıdır:

- Araç satışı
- Aracın trafikten çekilmesi
- DTCO 4.1x'nun değişimi durumunda

■ Şirket modunda menü fonksiyonları

Menü fonksiyonları arasında geçiş yapmanın sistematigi her zaman aynıdır.
→ *Menüler içinde gezinme* [▶ 45].

Eğer 2. kart yuvasında şirket kartı takılıysa, bu kart yuvasıyla ilişkili olan tüm ana menüler engellenir.
→ *Menü erişiminin engellenmesi* [▶ 89].

Böyle bir durumda sadece 1. kart yuvasında takılı olan sürücü kartındaki veriler gösterilebilir, yazdırılabilir ya da indirilebilir.
→ *Birinci menü seviyesi – Standart değerler* [▶ 78].

■ Kayıt olma – Şirket kartının takılması

UYARI

Yürürlükteki güncel 2016/799 (AB) sayılı uygulama tüzüğü'nün Ek I C hükmü uyarınca şirket tarafından kullanım durumu "Şirket" moduna karşılık gelir.

- Şirket kartını serbest haldeki kart yuvalarından birine yerleştirin;
→ *Kartın takılması* [▶ 45].
Buraya şirket kartının takılmasıyla gösterge, karta bağlanmış olan dile ayarlanır.

UYARI

Tercih ettiğiniz dili bireysel olarak ayarlayabilirsiniz.

→ *Dilin Ayarlanması* [▶ 80]

Gösterilen menü, DTCO 4.1x takografı tamamen çalışmaya hazır oluncaya kadar size adım adım rehberlik eder:

6

a. 10 Maier
16:00 14:00UTC

Şekil 42: Karşılama ekranı

Kart sahibinin adı, ayarlanmış olan yerel saat 16:00 ve UTC zamanı 14:00UTC yakl. 3 saniye boyunca gösterilir. (Saat farkı = yaz saatinde 2 saat).

UYARI

Kart okuma işlemi sırasında veri girişi mümkün değildir.

Bir tuşa basıldığında bir mesaj gösterilir.

Lütfen bekleyin!

Şekil 43: Bildirim – I. seçenek

Veya

4 Çıkarma
mÜmKün deŞil! xx

Şekil 44: Bildirim – II. seçenek

Kart bilgisi okuma işlemi gerçekleşir:

b. 2 Sped. Muster

Şekil 45: Kart bilgileri okunuyor

Solda, kartın takılı olduğu kart yuvasının numarası gösterilir.

Onun yanında şirketin adı gösterilir (şirket kartından okunur).

Durum çubuğu şirket kartının okunmaya devam edildiğini gösterir.

- Eğer istenirse, ülke kodunu ve aracın plakasını girin:
→ Üye devletin ve araç plakasının girilmesi [73]

- Şirket, eğer henüz gerçekleşmemişse şimdi DTCO 4.1x üzerinde kaydedilir:

c. 0A Şirket
kaydedildi

/

0 Zaten
kayıtlı

Şekil 46: Şirketin kaydedilmesi

Şirketin kaydedilmesiyle birlikte, iptal edilinceye kadar şirket engelleme fonksiyonu etkinleştirilir.

Bu sayede şirkete özel verilerin ve bu şirketle ilişkilendirilmiş olan sürücülerin kişiye özel verilerinin erişime karşı korunması sağlanır.

Standart gösterge belirir.

DTCO 4.1x takografı **Şirket** modundadır, simgesi 0:

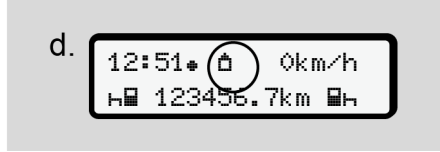

Şekil 47: Şirket kartı takılmış haldeki standart gösterge

Sonuç: DTCO 4.1x hazırdır.

- Şimdi yığın depolama verilerini indirebilir ve bu sayede yasal talimatlara uygun biçimde arşivleyebilir ve değerlendirebilirsiniz.
→ *Veri indirme* [▶ 49]
- Yine takılı durumdaki bir sürücü kartındaki verilere de erişebilirsiniz, örneğin bunları indirebilirsiniz.
- DTCO 4.1x ya da sistem bileşenlerindeki arızalar, ekranda gösterilir. Bildirimi, **OK** tuşuyla onaylayın.
→ *Mesajların anlamları* [▶ 108]

■ Üye devletin ve araç plakasının girilmesi

Standart olarak ülke kodu ve resmi plaka, yetkili servis tarafından kurulum ve kalibrasyon sırasında kaydedilir.

- Eğer bu işlem gerçekleştirilmemişse şirket kartının ilk takılması sırasında DTCO 4.1x tarafından sizden, aşağıdaki araç verilerini girmeniz istenecektir:
 - Üye devlet
 - Resmi plaka.
→ *Üye devletin ve araç plakasının girilmesi* [▶ 73]

Girişler DTCO 4.1x üzerinde kaydedilecektir.

UYARI

Plakayı doğru şekilde girin.

Resmi araç plakası DTCO 4.1x tarafınızdan sadece bir kez girilebilir.

Dolayısıyla plaka bilgisini tam olarak aracın plakasında yazdığı şekliyle girin.

Bundan sonraki herhangi bir değişiklik sadece yetkili teknik serviste, bir servis kartıyla yapılabilir.

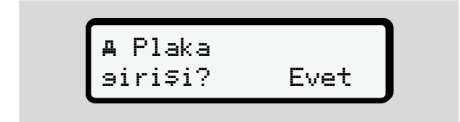

Şekil 48: Plaka girişinin sorulması

1. **▲** / **▼** tuşları yardımıyla 'Evet'i seçin ve **OK** tuşuyla onaylayın. Üye ülkenin adını girmeniz için bir alan açılacaktır:

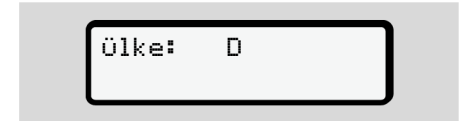

Şekil 49: Ülke seçeneği

6

2. Üye devletin ülke kodunu **▲/▼** tuşlarıyla seçin ve **OK** tuşuyla onaylayın.

Şirket kartının çıkarıldığı üye ülkeye dayalı olarak bir ön seçim yapılmış olması mümkündür.

Resmi plaka bilgisinin girilmesi için olan ekran gösterilir. Girilecek ilk yer _ şeklinde yanıp söner.

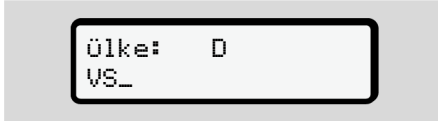

Şekil 50: Plakanın girilmesi

3. İstenen karakteri **▲/▼** tuşlarıyla seçin ve **OK** tuşuyla onaylayın.

UYARI

↵ tuşuyla adım adım geri dönebilirsiniz ve girişleri düzeltebilirsiniz.

- Girilecek sonraki yer _ şeklinde yanıp söner.

4. Burada 3. adımı, plakayı eksiksiz olarak girene dek tekrarlayın. Burada en fazla 13 hane girebilirsiniz.
5. Girilmiş olan plakayı bir kez de **OK** tuşu ile onaylayın. Onay işleminin ardından otomatik olarak bir kontrol çıktısı üretilecektir:

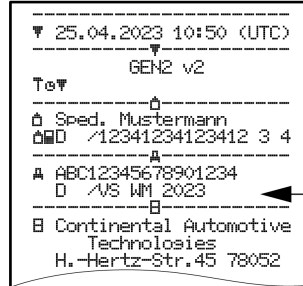

Şekil 51: Kontrol raporu

- Plaka, hataların düzeltilmesine olanak vermek için bir kez daha ekranda gösterilir:

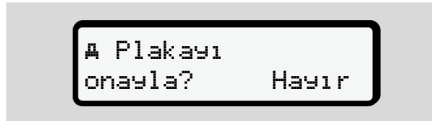

Şekil 52: Onaylama için seçim

6. Rapordaki plakanın doğru olup olmadığını kontrol edin.

7. **▲/▼** tuşlarıyla şunları seçin:

- Eğer plaka doğru değilse, **Hayır** seçeneğini seçin ve **OK** tuşuyla onaylayın.

1. adıma ait ekran yeniden gösterilir ve giriş tekrarlayabilirsiniz.

- Eğer plaka doğruysa, **Evet** seçeneğini seçin ve **OK** tuşuyla onaylayın.

Ülke kodu ve aracın plakası DTCO 4.1x takografına kaydedilmiştir.

Bir değişiklik yapılması gerekli olursa, örneğin lokasyonun değişmesi nedeniyle, lütfen servis kartı olan bir yetkili servise gidiniz.

■ Şirket kartının çıkarılması

UYARI

Şirketinizin verilerinin korunması için ve kartın kötüye kullanıma karşı korunması için kartınızı araç içinde bırakmayın.

Şirket kartını yalnız araç park halindeyken kart yuvasından çıkarabilirsiniz.

UYARI

ADR varyantının kullanılması için kontak açık olmalıdır.

Lütfen patlama tehlikesi arz eden ortamlarda DTCO 4.1x'nun ADR varyantının kullanımı için özel güvenlik talimatlarına dikkat ediniz.

→ ADR varyantı (Ex varyantı) [▶ 26]



Şekil 53: Şirket kartını isteme (kombine tuş)

- 1. kart yuvasının ya da
- 2. kart yuvasının kombine tuşunu en az 2 saniye basılı tutun.



Şekil 54: Kullanım verilerinin aktarılması

- Şirketin adı gösterilir.
- Durum çubuğu şirket kartının yazıldığını gösterir.
- Şirketin iptal edilmesine ilişkin sorgulama gösterilir.

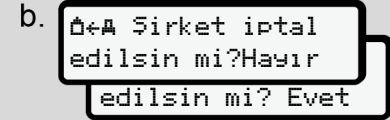

Şekil 55: DTCO 4.1x'da şirketten çıkış yapılması

1. / tuşlarıyla şunları seçin:

- **Hayır**, şirket iptal edilmez ve şirket engellemesi etkin kalır.
- **Evet**, şirket iptal edilir ve şirket engellemesi kaldırılır.

tuşuyla onaylayın.

UYARI

Şirket kilidi devre dışı bırakılmasına rağmen, şirketinizin o ana kadar kaydedilmiş verileri yabancı şirketlere kapalı kalacaktır.

Ancak yeni kaydedilen veriler, bundan sonra kilitlenmeyecektir.

6

UYARI

DTCO 4.1x takografinin periyodik muayene tarihi veya şirket kartının son geçerlilik tarihi yaklaştığında bir uyarı gösterilir.

2. Şirket kartını kart yuvasından çıkarın.
→ *Şirket kartının çıkarılması* [▶ 75]
Göstergede görünen:



Şekil 56: Kartların olmadığı durumdaki standart gösterge

DTCO 4.1x yeniden “işletim” modundadır, simgesi ⦿:

Menüler

Birinci menü seviyesi – Standart deęerler

İkinci menü seviyesi – Menü fonksiyonları

Menüler

■ Birinci menü seviyesi – Standart değerler

► Araç park halindeyken gösterilen ekranlar

Bu bölümde DTCO 4.1x takografinin araç park halindeyken seçilebilen menüleri tarif edilir.

Seyir halindeki göstergeler → *Seyir halindeki göstergeler* [43]

Başlangıç noktası, *Kontak açık* konuma getirildikten sonra ekranda gösterilen standart göstergedir (a) (ön ayarlama).

UYARI

Bu fonksiyon açılmışsa VDO Counter opsiyonu da standart gösterge olarak gösterilebilir.

UYARI

Sürücü verilerini görüntüleme ve yazdırma menü işlevleri yalnızca ilgili kart takılı olduğunda kullanılabilir.

Nitekim Yazdırma 2. Sürücü menü başlığı sadece 2. kart yuvası içinde bir sürücü kartı takılı olduğunda gösterilir.

UYARI

VDO Counter (*) opsiyonu aşağıdaki grafikte örnek olarak gösterilmektedir. VDO Counter tanımı → *VDO Counter (opsiyonel)* [80]

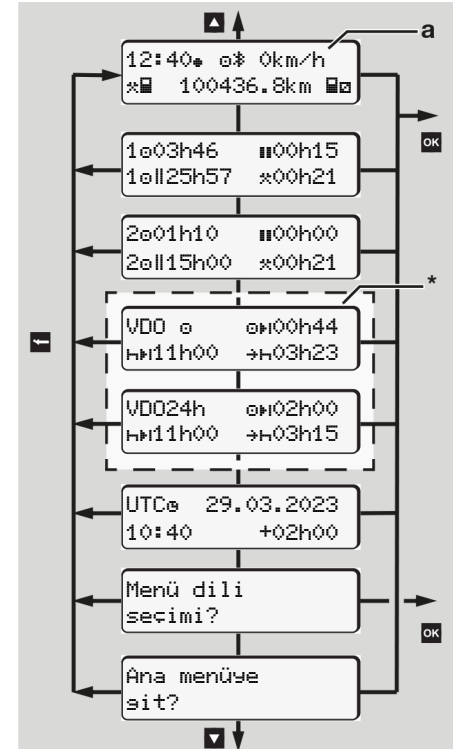

Şekil 57: Birinci menü seviyesi (*= opsiyonel VDO Counter)

Standart göstergenin **(a)** yanısıra takılı durumdaki ilgili karttan yola çıkarak **▲** / **▼** tuşlarıyla aşağıdaki bilgileri çağırabilirsiniz:

- Standart gösterge **(a)** (örn. “Kontak açık” konuma getirildikten sonra)
- Takılı olan sürücü kartlarına (1 = 1. sürücü, 2 = 2. sürücü) ait süreleri içeren iki menü
→ *Sürücü kartının sürelerinin görüntülenmesi* [► 79]
- (VDO) = VDO Counter (opsiyonel) yardımıyla günlük/haftalık planlama
→ *VDO Counter (opsiyonel)* [► 80]
- (UTC) = Tarih ile birlikte UTC zamanı ve yerel zaman için ayarlanmış saat farkı (offset)
→ *Yerel saatin ayarlanması* [► 99]
- İstenen dilin ayarlanması için menü
→ *Dilin Ayarlanması* [► 80]

☰ tuşuyla doğrudan standart göstergeye **(a)** geri dönersiniz.

OK tuşuna basarak ikinci menü seviyesine – menü fonksiyonlarına – ulaşırsınız.
→ *İkinci menü seviyesi – Menü fonksiyonları* [► 86]

► Sürücü kartının sürelerinin görüntülenmesi

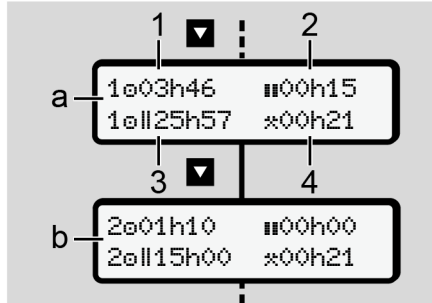

Şekil 58: 1. sürücü veya 2. sürücü kartındaki veriler

(a)	1. Sürücü süreleri
(b)	2. sürücü süreleri
(1)	Geçerli bir dinlenme zamanından sonra 1. sürücünün sürüş zamanı ☐
(2)	561/2006 (AB) yönetmeliğine uyarınca, en az 15 dakikalık kısmi molalar ve bunu izleyen 30 dakika halinde geçerli dinlenme zamanı ■■
(3)	Çift haftalardaki sürüş süresi toplamı
(4)	Ayarlanmış etkinliğin süresi

UYARI

Sürücü kartı takılı değilse, ilgili 1. veya 2. kart yuvasına ait olan son duruma ait süreler – (3) hariç – gösterilir.

► Dilin Ayarlanması

Standart olarak her sürücü kartına, ekrandaki gösterge için başvuru sırasında kullanılan dil ayarlanmıştır (kartı veren yetkili kurum).

Bu ön ayarları tüm DTCO 4.1x'larda, başka bir dil ayarlamak suretiyle uyarlayabilirsiniz.

DTCO 4.1x ayarlanmış olan dili, takılı olan kartın kart numarası üzerinden hatırlar.

En fazla 5 dil kaydedilebilir.

1. **▲/▼** tuşlarıyla Menü dili seçimi? fonksiyonunu seçin ve **OK** tuşuna basın.
2. **▼/▲** tuşlarıyla istediğiniz dili seçin ve seçiminizi **OK** tuşuyla onaylayın.

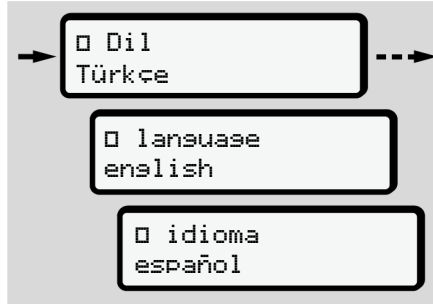

Şekil 59: İstenen dilin seçilmesi

3. DTCO 4.1x, dilin yeni seçilen dil şeklinde başarıyla kaydedildiğini gösterir.

► VDO Counter (opsiyonel)

UYARI

VDO Counter opsiyonel olarak etkinleştirilebilir.

Bunun için yetkili teknik servisimize başvurun.

VDO Counter (opsiyonel), kalan çalışma ve dinlenme sürelerini göstererek günlük/haftalık planlamanızda size destek olur.

UYARI

Yasa hükümlerini dikkate alın.

561/2006 (AB) sayılı tüzüğün ve AETR hükümlerinin ulusal kontrol makamları tarafından farklı yorumlanması ve diğer sistem kısıtlamaları nedeniyle, aşağıdaki şart halen kısıtlanmasız olarak geçerlidir:

VDO Counter, sürücüyü sürüş, dinlenme, nöbet ve diğer zamanları kaydedip geçerli yönetmeliklere uygun davranmak üzere kendi inisiyatifıyla değerlendirme zorunluluğundan muaf tutmaz.

Diğer bir deyişle: VDO Counter, yasal mevzuatı genel geçer, hatasız şekilde gösterme iddiasında değildir.

VDO Counter konusundaki ilave bilgilere şu bağlantıdan ulaşabilirsiniz: www.fleet.vdo.com

UYARI

VDO Counter'ın geçerli bilgileri gösterebilmesi için verilerin değerlendirilebilmesi için aşağıdaki koşulların yerine getirilmiş olması gerekir:

- Aktiviteleriniz sürücü kartı üzerine boşluksuz olarak eklenmelidir.
→ *Manuel girişler (giriş/ekleme)* [62]
- Mevcut faaliyetlerin doğru şekilde ayarlanması – Hatalı kumandanın olmaması; örneğin istemeden günlük dinlenme süresi H yerine çalışma süresi aktivitesinin * ayarlanması.
→ *Aktivitelerin ayarlanması* [58]
- Feribot / tren ve mevcut faaliyetinizin girişi.
→ *Feribot/ Tren: Başlangıç/ bitişi girişi* [98]

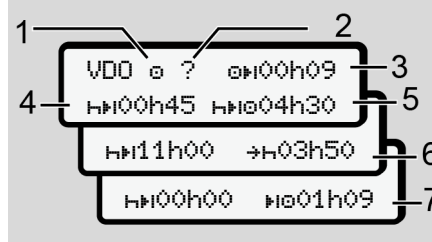
VDO Counter göstergesinin açıklaması

Şekil 60: VDO Counter – Göstergenin yapısı

UYARI

Yanıp sönen H işaretinin anlamı: Göstergenin bu kısmı güncel olarak etkindir.

- (1) **Şimdi ayarlanmış aktivite**
- (2) **? = Kullanıcı uyarısı**

Sürücü kartına bilinmeyen etkinliklerin ? zaman aralıkları kaydedilmiştir ya da yetersiz veriler kaydedilmiştir (örneğin yeni bir sürücü kartının kullanılması halinde).

VDO Counter eksik olan aktiviteleri H etkinliği gibi değerlendirir. Sürücü etkinliklerinde önemli bir zaman çakışması tespit edildiğinde, ekranda ? simgesi ve sürücü etkinliği yerine ! simgesi gösterilir.

(3) Kalan sürüş süresi 0H

Seyir halinde:

Daha ne kadar sürebileceğinizi gösterir:

0H00h00 = sürüş süresi sona erdi
İzin verilen ilave sürüş süresi aşımalarının gösterilmesi:
0!01h00

(4) Kalan dinlenme süresi HH

Bir sonraki yapılması gereken mola/dinlenme süresinin süresi.

Aktivite H olarak ayarlanmışsa, kalan mola/dinlenme süresi için ger sayım yapılır. (HH00h00 = mola sona erdi).

(5) Kullanılacak sürüş süresi HH0

Mola/dinlenme süresine uyulduktan sonraki kullanılacak sürüş süresinin süresi.

(6) Günlük dinlenme için en geç başlama zamanı ⇄⇄

Aktivite ⇄ olarak ayarlanmışsa, örneğin gerekli günlük dinlenme sürenizin başlangıcına kadar kalan süre gösterilir.

(7) Sonraki sürüş süresi başlangıcı ⇄⇄

Sonraki sürüş süresi ancak bu süre dolduktan sonra başlayabilir.

VDO Counter – Seyir halindeki göstergeler**UYARI**

Çalışma süreleri bakımından ülkelere özgü hukuki düzenlemeleri dikkate alın.

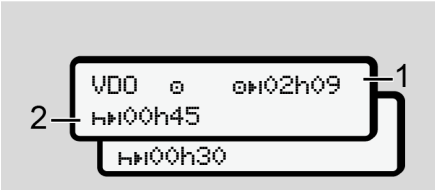

Şekil 61: Aktivite 0 - Kalan sürüş süresi / günlük dinlenme süresi

- (1) Kalan sürüş süresi.
- (2) En geç gösterilen sürüş süresinin dolmasının ardından bir mola verilmeli ya da kümüle dinlenme süresi devam ettirilmelidir.

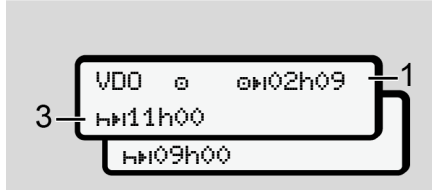

Şekil 62: Aktivite 0 - Kalan sürüş süresi / günlük dinlenme süresi

- (3) En geç gösterilen sürüş zamanının (1) tamamlanmasıyla beraber zorunlu günlük dinlenme zamanı başlatılmalıdır.

Mümkün olması durumunda bu dinlenme zamanı iki kısım olarak gerçekleştirilebilir; ancak ikinci kısım en az 9 saatlik bir süreyi kapsamalıdır.

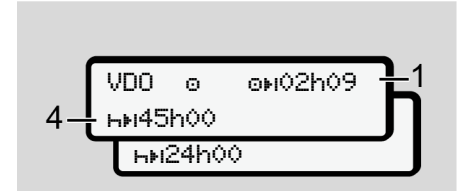

Şekil 63: Aktivite 0 - Kalan sürüş süresi / haftalık dinlenme süresi

- (4) En geç gösterilen sürüş zamanının (1) tamamlanmasıyla beraber düzenli bir haftalık dinlenme zamanı başlatılmalıdır.

Eğer izin veriliyorsa, kullanılacak haftalık dinlenme süresi kısaltılabilir.



Şekil 64: Aktivite 0 - Feribot/Tren / dinlenme süresinin devamı

- (5) VDO Counter aracın feribot/tren üzerinde olduğunu ayırt eder.

Koşul: Bu işlev doğru girilmiş olmalıdır:

→ *Feribot/ Tren: Başlangıç/ bitiş girişi* [98].

En geç sürüş süresi (1) dolduktan sonra günlük dinlenme süresinin devamı gerçekleşmelidir.



Şekil 65: Aktivite 0 – Out of scope

(6) Kalan sürüş süresi göstergesi aktiftir (H yanıp söner), geri sayım gerçekleşir.

VDO Counter 0 etkinliğini * etkinliği gibi değerlendirir.

UYARI

VDO Counter için sürüş ve dinlenme sürelerinin yürürlükteki güncel 2016/799 (AB) sayılı uygulama tüzüğü'nün Ek I C hükmüne göre değil,

561/2006 (AT) tüzüğü uyarınca hesaplandığını unutmayın.

Bu nedenle DTCO 4.1x'nun standart göstergelerine göre farklılıklar görülebilir.

VDO Counter – Dinlenme süresi etkinliğindeki göstergeler

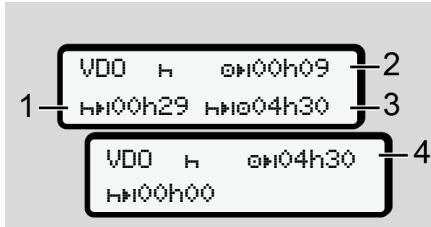

Şekil 66: Aktivite H – Dinlenme süresi / kullanılabilir sürüş süresi

- (1) Kalan dinlenme süresi
- (2) Dinlenme süresine (1) uyulmadığı takdirde kalan sürüş süresi.
- (3) Gösterilen dinlenme süresi (1) dolduktan sonra kullanılabilir bir sonraki sürüş süresinin süresi.
- (4) Geçerli bir dinlenme süresinden sonra kullanılabilir sürüş süresi.

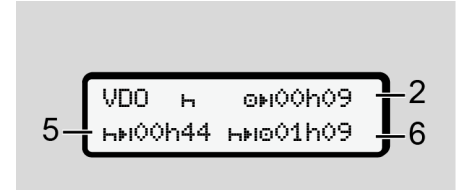

Şekil 67: Aktivite H – Dinlenme süresi / kullanılabilir günlük sürüş süresi

- (5) Kalan dinlenme süresi.
- (6) Dinlenme süresi (5) dolduktan sonra hâlâ kullanılabilir günlük sürüş süresinin süresi.

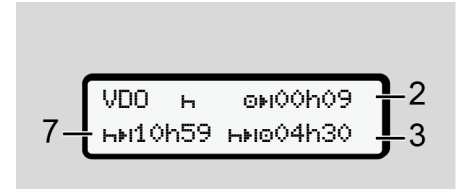

Şekil 68: Aktivite H – Günlük dinlenme süresi

- (7) Kalan günlük dinlenme süresi.
İzin veriliyorsa, 3 + 9 saate bölünmüş olarak.

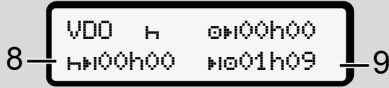

Şekil 69: Aktivite H – Dinlenme süresi sonu

- (8) Geçerli dinlenme süresi sona erdi. **00h00** göstergesi 10 saniye boyunca yanıp söner. Dinlenme süresi devam ettirilirse, VDO Counter sonraki günün veya haftanın dinlenme süresine geçiş yapar.
- (9) Sonraki sürüş süresinin başlangıcı.

Durum: Maksimum haftalık sürüş süresi veya çift haftalık sürüş süresi dolmuştur.

Geçerli kesintiye uyulmuş olsa da, VDO Counter ancak gösterilen süre dolduktan sonra yeni bir sürüş periyodunun mümkün olacağını algılar.

VDO Counter – Çalışma süresi etkinliğindeki göstergeler

UYARI

Çalışma süreleri bakımından ülkelere özgü hukuki düzenlemeleri dikkate alın.

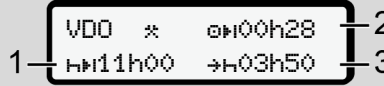

Şekil 70: Aktivite * – Çalışma süresi / dinlenme süresi

- (1) Bir sonraki günlük dinlenme zamanı süresi.
- (2) Geri kalan sürüş süresi.
- (3) Sonraki günlük dinlenme süresinin başlangıcı. En geç gösterilen süre dolmadan önce günlük dinlenme süresi başlamalıdır.

Açıklama:

VDO Counter sürüş süresinin kesintiye uğradığı süre içindeki bir etkinliğini, H etkinliğine benzer şekilde değerlendirir (günlük dinlenme süresinin dışında).

■ / ■ tuşlarıyla ilave bilgi sorgulayabilirsiniz.

VDO Counter – Günlük değerleri gösterme

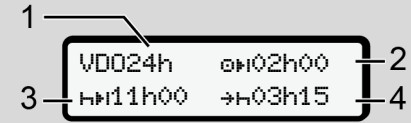

Şekil 71: Aktivite * / H – Günlük değerler

- (1) Günlük değerler göstergesinin işareti
- (2) Kalan günlük sürüş süresi
- (3) Bir sonraki günlük dinlenme süresinin süresi
- (4) En geç gösterilen süre dolmadan önce günlük dinlenme süresi başlamalıdır.

VDO Counter – Haftalık değerleri gösterme

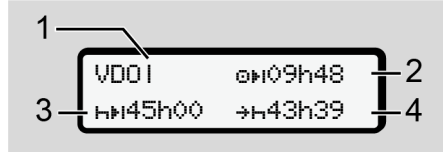

Şekil 72: Aktivite 2/4 – Haftalık değerler

- (1) En son haftalık dinlenme süresinden beri olan haftalık değerler göstergesinin işareti
- (2) Kalan haftalık sürüş süresi
- (3) Haftalık dinlenme süresinin süresi. En geç altı günlük sürüş süresinden sonra haftalık dinlenme süresi olmalıdır.
- (4) En geç gösterilen süre dolmadan önce haftalık dinlenme süresi başlamalıdır.

UYARI

Haftalık dinlenme süresi (3) ve (4) göstergeleri, sınır ötesi çalışan yolcu taşımacılığında devre dışı bırakılmış olabilir.

VDO Counter fonksiyonunda hafta değerlerinin hesaplanması devre dışı bırakılmışsa, bu değerler gösterilmez.

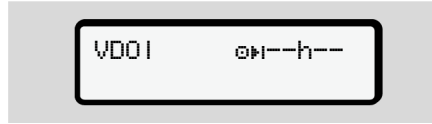

Şekil 73: Devre dışı bırakılmış hesaplama göstergesi

VDO Counter – Durum göstergesi



Şekil 74: VDO Counter – Durum göstergesi

- (1) Durum göstergesi işareti
- (2) Ekip halinde kullanım işareti
Çalışmaya başlandığından beri ekip halinde kullanım olduğu gösterilir. VDO Counter hesaplamalarda bunun için geçerli kuralları dikkate alır.

- (3) Bu hafta içinde iki azaltılmış günlük dinlenme süresine daha izin veriliyor (haftada maks. 3 kez mümkündür).
- (4) Bu hafta içinde maks. 10 saatlik bir uzatılmış günlük sürüş süresine daha izin veriliyor (haftada maks. 2 kez mümkündür).
- (5) Kısaltılmış haftalık dinlenme süresinin dengelenmesi
Kısaltılmış haftalık dinlenme süresinden dolayı gösterilen süre en az 9 saatlik bir dinlenme süresiyle birlikte dengelenmelidir.

UYARI

Kısaltılmış haftalık dinlenme süresi (5) göstergesi, sınır ötesi çalışan yolcu taşımacılığında devre dışı bırakılmış olabilir.

7

VDO Counter fonksiyonunda hafta değerlerinin hesaplanması devre dışı bırakılmışsa, bu değerler gösterilmez.

```
VDOi      K9h 2
          e10h 1
```

Şekil 75: Devre dışı bırakılmış hesaplama göstergesi

■ İkinci menü seviyesi – Menü fonksiyonları

İkinci menü seviyesine ulaşmak için birinci seviyede **OK** tuşuna basın ya da Menü fonksiyonlarını setir menü başlığını seçin.

→ *Birinci menü seviyesi – Standart değerler* [78]

UYARI

Bir menü noktası seçtikten sonra 30 saniye içinde herhangi bir giriş yapmazsanız DTCO 4.1x birinci menü seviyesine geri döner.

Henüz onaylanmamış olan tüm girişler iptal edilir.

UYARI

Menü fonksiyonları yalnız araç park halindeyken çağrılabilir.

Eğer aracınızla birlikte patlayıcı olmayan bir bölgedeyseniz, ADR varyantını kullanmak için kontağı açmalısınız.

► Menü yapısı (genel görünüm)

- > Yazdırma **1** 1. SÜRÜCÜ 4)
 - |--- 24h **1** GÜNLÜK
 - |--- !x **1** Olaylar
 - |--- **1** Aktiviteler
 - ▼
- > Yazdırma **2** 2. SÜRÜCÜ 5)
 - |--- 24h **1** GÜNLÜK
 - |--- !x **1** Olaylar
 - |--- **1** Aktiviteler
 - ▼
- > Yazdırma **A** Araç
 - |--- 24h **A** GÜNLÜK
 - |--- !x **A** Olaylar
 - |--- >> **A** Aşırı Hız
 - |--- Te **A** Teknik bileşi
 - |--- **B** Kartlar
 - |--- **v** v-araflığı
 - |--- **D1/D2** Durumu 1)
 - |--- %v **v**-profilleri 1)
 - |--- %n **n**-profilleri 1)

▼	-- \$ Lisans kodu	-- Aİ Asirlik	
> Giriş ▾ 1. SÜRÜCÜ	-- merkezi dili	1) -- BB DTCO versiyonu	
-- ➡ Başlanan Ülke	-- *A Araç içibaşlantı	2) ▼	
-- H* Bitiş Ülkesi	-- * Bluetooth Araçları	3) > Görüntüle Kontrol	6)
-- ? ▾ Ayarlar	-- yönetin	-- I Sensör seri numarası	6)
-- * Bluetooth	-- * Bluetooth yapılandırma	3) ▼	
-- Muhtelif	▼	> Menü # Yol Ücreti	7)
▼	> Görüntüle █ 1. SÜRÜCÜ	4) 1) Seçenekler	
> Giriş ▾ 2. SÜRÜCÜ	-- 24h █ GÜnlük	2) Sadece şirket kartıyla kurulum	
-- ➡ Başlanan Ülke	-- !x █ Olaylar	3) Takılı haldeki şirket kartıyla gelen	
-- H* Bitiş Ülkesi	▼	menü fonksiyonları	
-- ? ▾ Ayarlar	> Görüntüle █ 2. SÜRÜCÜ	4) Sadece 1. kart yuvasında sürücü	
-- * Bluetooth	-- 24h █ GÜnlük	kartı takılı haldeyken	
-- Muhtelif	-- !x █ Olaylar	5) Sadece 2. kart yuvasında sürücü	
▼	▼	kartı takılı haldeyken	
> Giriş A ▾ Araç	> Görüntüle AD Araç	6) Sadece kontrol kartı takılı	
-- OUT+ Başlanıcı/+OUT Bitiş	-- 24h AD GÜnlük	durumdayken	
-- A+ Başlanıcı/+A Bitiş	-- !x AD Olaylar	7) Sadece VDO Link takılı haldeyken	
-- Feribot/Tren	-- >> Aşırı Hız		
-- v yükle/boşalt	-- TeD Teknik bileşi		
-- *e Yerel saat	-- BB eD Kartlar		
-- A e Şirket saati	-- A e Şirket		

► Menü fonksiyonları arasında gezinme



Şekil 76: (Ana) menüde gezinme

1. **▲ / ▼** tuşlarıyla arzu edilen menü başlığına ulaşabilirsiniz (önceki listede gri alan olarak görülen yerler, örneğin araç verilerinin yazdırılması için (1)). Yanıp sönen 2. satır (1) (italik gösterilmiştir), başka seçim ihtimallerinin de olduğunu gösterir.



Şekil 77: Bir menünün seçilmesi

2. İsteddiğiniz fonksiyona (2) ya da diğer seçim olanaklarına ulaşmak istiyorsanız, **OK** tuşuna basın.



Şekil 78: Bir menü fonksiyonunun seçilmesi

Seçilmiş olan menü noktası (3) gösterilir, diğer seçim ihtimalleri yanıp söner vaziyette 2. satırdadır (4).

Görüntüleme ve yazdırma menüleriyle ilgili gösterge 1. ve 2. kart yuvasında takılı olan sürücü kartlarına göre değişir:

- 1. kart yuvasına bir sürücü kartı takılmışsa, Yazdırma **▲** 1. SÜRÜCÜ gösterilir.
- 2. kart yuvasına bir sürücü kartı takılmışsa Yazdırma **▲** 2. SÜRÜCÜ gösterilir.

- Herhangi bir sürücü kartı takılmamışsa, o zaman sadece Yazdırma **▲** Arac gösterilir.

Bu giriş menüleri için geçerli değildir.

3. **▲ / ▼** tuşlarıyla istenen menüyü, örneğin günlük değer (4) yazdırılmasını seçin ve seçiminizi **OK** tuşuyla onaylayın.

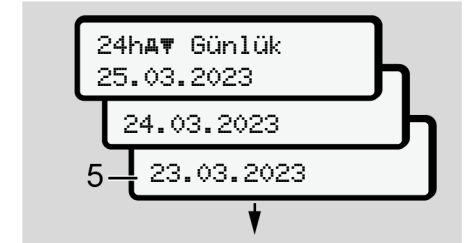

Şekil 79: İstenen günün seçilmesi

4. **▲ / ▼** tuşlarıyla istediğiniz günü seçin ve seçiminizi **OK** tuşuyla onaylayın.

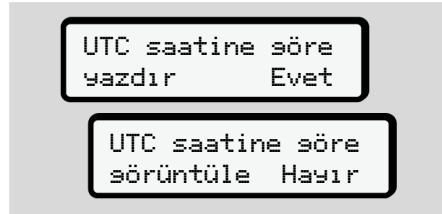

Şekil 80: Hayır = Yerel saatte rapor

5. **▲** / **▼** tuşlarıyla arzu edilen yazdırma tipini seçin ve seçiminizi **OK** tuşuyla onaylayın. Bunun ardından DTCO 4.1x, 3 saniye boyunca yazdırma işleminin başlatıldığını bildirecektir. Yazdırma işlemini iptal edebilirsiniz. **→ Yazdırmayı iptal et [F126]**

Ardından en son seçilmiş olan menü gösterilir.

6. İşlemin devamı:
- **▲** / **▼** tuşlarıyla diğer bir raporu seçin.
 - **OK** tuşuyla bir üst menü seviyesine geri dönebilirsiniz.

► Menü erişiminin engellenmesi

Yönetmelikler uyarınca kaydedilmiş olan verilere erişim, erişim hakları üzerinden düzenlenmiş ve ilgili takograf kartları vasıtasıyla da uygulanmıştır.

Yetkinin olmadığına dair bir gösterge örneği:

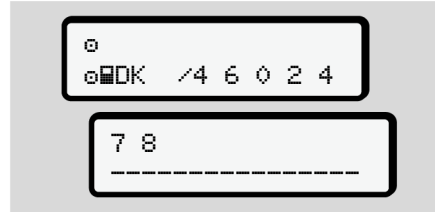

Şekil 81: Yetki yok

Beklenen veriler eksik gösterilir. Kişisel veriler tamamen ya da kısmen gizlenir.

► Ana menüden çıkış

Otomatik

Aşağıdaki durumlarda menüden otomatik olarak çıkılır:

- Takograf kartının takılması ya da talep edilmesinin ardından.
- 1 dakika aktivite olmadığında.
- Araç hareket ettiğinde.

Manuel

1. **[M]** tuşuna basın.

- Başlanmış olan seçim veya giriş sonlandırılır.
- Yeniden bir önceki seçim seviyesi gösterilir.
- Aşağıdaki sorgulama gösterilir:

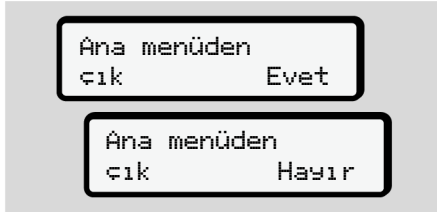

Şekil 82: Ana menüden çık

2. **[Y]** / **[G]** tuşlarıyla Evet'i seçin ve **[OK]** tuşuyla onaylayın.

Ya da **[M]** tuşuyla sorgu kısmına geçin. Gösterge standart göstergeye geçiş yapacaktır (a).

► Yazdırma 1. Sürücü/ 2. Sürücü menüsü

Bu menü yardımıyla takılı olan sürücü kartının verilerini yazdırabilirsiniz.

Açıklama:

- Her iki sürücü kartı için de işlem aynıdır.
- Her çıktıdan önce istediğiniz çıktı tipini seçebilirsiniz.

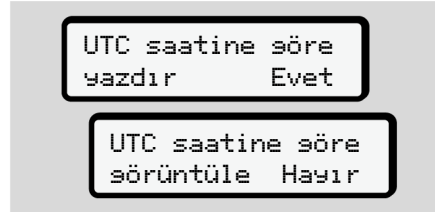

Şekil 83: Hayır = Yerel saatle yazdırma

Günlük değerın yazdırılması**UYARI**

Önceki günün raporu mümkün olduğunca sabah alın. Böylece önceki günün kaydedilen en son etkinliğinin raporda yer almasını sağlarsınız.

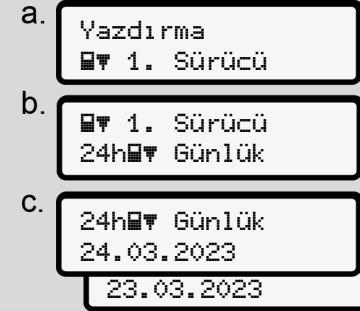

Şekil 84: Yazdırma – 1. Sürücü için Günlük menüsü

Yapılan seçime uygun olarak seçilen güne ait bütün aktiviteler yazdırılır.

→ Raporlar (örnekler) [P 129]

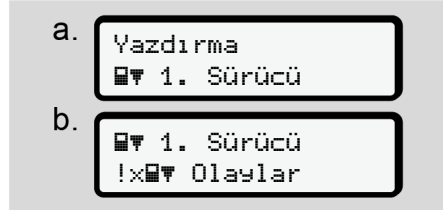
Olayların yazdırılması

Şekil 85: Yazdırma – Olaylar menü sırası

Yapılan seçime uygun olarak kayıtlı veya hala aktif olan olaylar ve arızalar yazdırılır.

→ *Teknik veriler* [134]

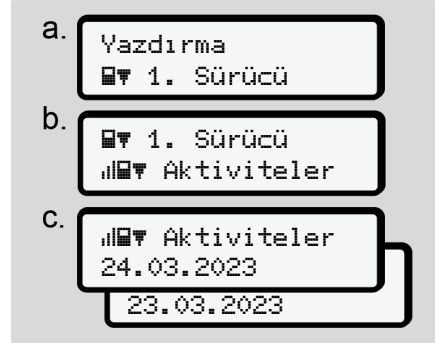
Aktivitelelerin yazdırılması

Şekil 86: Yazdırma – Aktiviteler menü sırası

Seçilen günden itibaren son 7 güne ait bütün aktiviteler yazdırılır.

→ *Sürücünün aktiviteleri* [135]

► Yazdırma Araç menüsü

Bu menü yardımıyla yığın bellekteki araç verilerini yazdırabilirsiniz.

İstediğiniz fonksiyonu (aşağıda tarif edilmiştir) seçin.

Bunun ardından istenen saat sorulur.

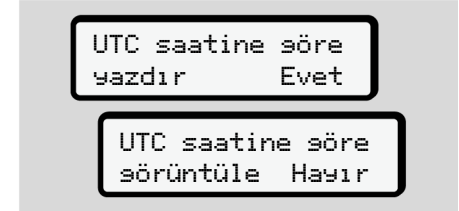

Şekil 87: Hayır = Yerel saatle yazdırma

Günlük değer yazdırılması

UYARI

Önceki günün raporu mümkün olduğunca sabah alın. Böylece önceki günün kaydedilen en son etkinliğinin raporda yer almasını sağlarsınız.



Şekil 88: Yazdırma - 1. sürücü ve 2. sürücü günlük değerleri menü sırası

Yapılan seçime uygun olarak tüm sürücü aktiviteleri kronolojik sırada, 1. sürücü/ 2. Sürücü şeklinde ayrılmış olarak yazdırılır.

→ *Araçtan günlük rapor* [► 131]

Olayların yazdırılması [Araç]



Şekil 89: Yazdırma – Olaylar Araç menü sırası

Yapılan seçime uygun olarak kayıtlı veya hala aktif olan olaylar ve arızalar yazdırılır.

→ *Araçtaki olaylar / arızalar* [► 133]

Hız aşımalarını yazdırma



Şekil 90: Yazdırma – Hız sınırı aşımı menü sırası

Yapılan seçime uygun olarak DTCO 4.1x'da ayarlanmış olan hız değeri aşımaları yazdırılır.
→ *Hız aşımları* [► 134]

Teknik verileri yazdırma



Şekil 91: Yazdırma - Teknik veriler menü sırası

Yapılan seçime uygun olarak araç kimliğine, sensör kimliğine ve kalibrasyona ilişkin veriler yazdırılır.
→ *Teknik veriler* [► 134]

Takılı takograf kartlarına ait bilgilerin yazdırılması

Şekil 92: Yazdırma – Takograf kartı bilgileri menüsü

Takılı olan tüm takograf kartlarının verileri yazdırılır.

→ *Takılı olan takograf kartı* [► 136]

v grafiğini yazdırma

Şekil 93: Yazdırma – v-grafiği menü sırası

Seçilen günden itibaren hız grafiği yazdırılır.

→ *v grafiği* [► 135]

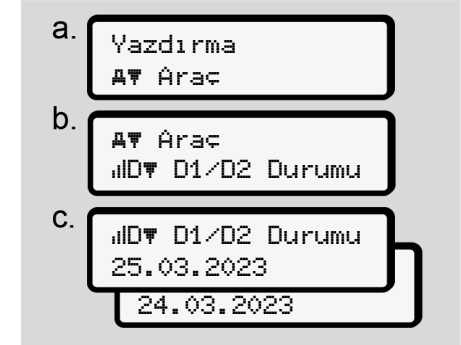
D1/D2 durumunu yazdırma (opsiyonel)

Şekil 94: Yazdırma – D1/D2 durumu menü sırası

Seçilen günden itibaren son 7 güne ait durum girişleri yazdırılır.

→ *D1/D2 grafiği durumu (opsiyonel)* [► 135]

7

Hız profillerinin yazdırılması (opsiyonel)

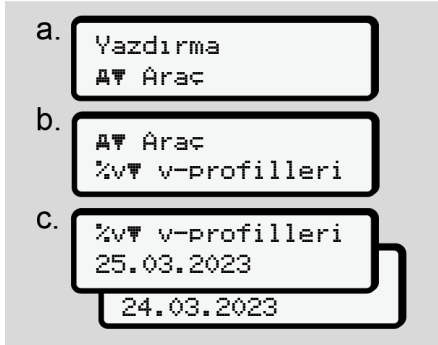

Şekil 95: Yazdırma – Hız profili menü sırası

Yapılan seçime uygun olarak seyredilen hızlara ait bir profil yazdırılır.

→ *Hız profilleri (opsiyonel)* [P 136]

Devir frekansı profillerinin yazdırılması (opsiyonel)



Şekil 96: Yazdırma – Devir frekansı menü sırası

Yapılan seçime uygun olarak motor devir sayısına ait bir profil yazdırılır.

→ *Devir frekansı profilleri (opsiyonel)* [P 136]

► Giriş 1. Sürücü/ 2. Sürücü menüsü

Ülke girişi

Sürücü kartının takıldığı veya çıkarıldığı sıradaki ülke girişine ek olarak, bu menüden de ülke girişi yapabilirsiniz.

UYARI

Tüzük uyarınca hem 1. Sürücü hem de 2. Sürücü vardiyaya başladıkları veya vardiyayı tamamladıkları ülkeyi ayrı ayrı takografa girmek zorundadır.

Açıklama:

- Her iki sürücü için de işlem aynıdır.

Başlanan Ülke

Belirtilen fonksiyonları sırayla seçin.



Şekil 97: Giriş - Başlanan ülke menü sırası

UYARI

Lokasyonunuza bağlı olarak DTCO 4.1x, ülke seçimi yaparken aralarından seçim yapabileceğiniz bir ülke listesi sunar.

Bu ön seçimde – bazı münferit ülkeler hariç – AB üyesi olmayan ülkeler gösterilmemektedir.

Ülke olarak "*İspanya*"yı seçtiyseniz bölge girişi yapmanız otomatik olarak istenecektir (**d adımı**).

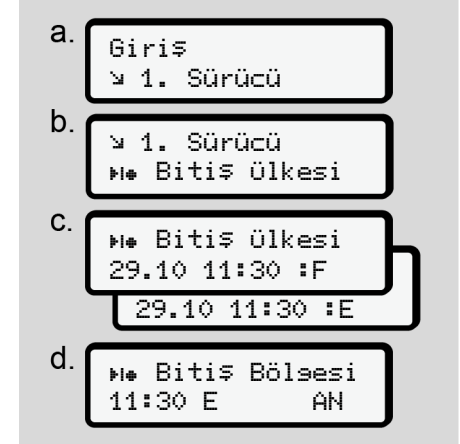
Son Ülke

Şekil 98: Giriş - Bitiş ülkesi menü sırası

Ülke olarak "*İspanya*"yı seçtiyseniz bölge girişi yapmanız otomatik olarak istenecektir (**d adımı**).

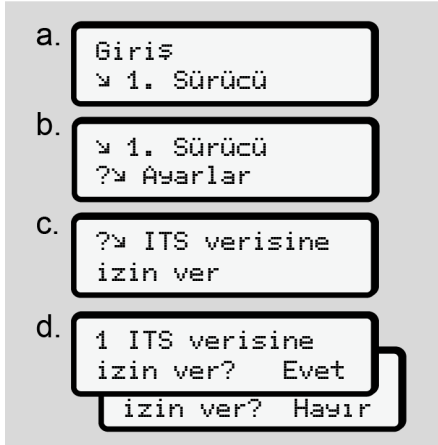
Ayarlar**Kişisel ITS verilerine ait ayarların değiştirilmesi**

Şekil 99: Giriş – kişisel veriler menü sırası

→ Sürücü kartının ilk kez takılması
[67].

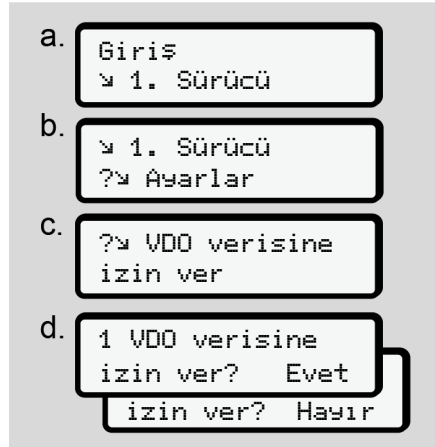
Kişisel VDO verilerine ait ayarların değiştirilmesi

Şekil 100: Giriş – kişisel özel veriler menü sırası

→ Sürücü kartının ilk kez takılması
[67].

Şirketim

Bu menüde şirketinizin yerleşik olduğu ülkeyi girebilirsiniz.

Bluetooth eşleştirme

Bu menüde harici cihazlarınızı Bluetooth üzerinden DTCO 4.1x ile eşleştirebilirsiniz.

1. Harici cihazınızda Bluetooth'u çalıştırın.
2. DTCO 4.1x'da sürücünün "Bluetooth" menüsüne gidin



Şekil 101: 1. sürücü - Bluetooth

3. tuşuna basın.

⇒ Ekranda şu gösterilir:



Şekil 102: Bluetooth eşleştirme

4. tuşuna basın.

⇒ Ekranında şu gösterilir:

* eşleştirme
lütfen başlanın

Şekil 103: Bluetooth'a bağlan sorgusu

5. Harici cihazınızın Bluetooth menüsünde şimdi DTCO 4.1x gösterilir.
6. Harici cihazınıza DTCO 4.1x'yu bağlayın (ilgili harici cihaza bağlıdır).
7. Harici cihazınızda ve DTCO 4.1x ekranında 6 haneli bir PIN kodu gözükecektir. İki PIN'in de eşleşmesi gerekir.

* eşleştirme
xxxxxxx Evet

Şekil 104: Eşleştirmeyi onaylayın

8. Harici cihazınıza "bağlanma" işlemini onaylayın (ilgili harici cihaza bağlıdır).
9. Eşleştirmeyi, DTCO 4.1x üzerindeki tuşuna basarak onaylayın.
10. Eşleştirmeyi, tuşuna basarak sona erdirin.

11. Eşleşme işlemi başarıyla tamamlanmıştır.

Giriş
kaydedildi

Şekil 105: Kaydetme işleminin onaylanması

12. Standart göstergenin üst satırında şimdi "*" gözükecektir → *Göstergeler* [▶ 43].

UYARI

Sürücü kartının çıkarılmasında Bluetooth otomatik olarak devre dışı kalır. Sürücü kartının yeniden yerleştirilmesiyle Bluetooth otomatik olarak tekrar aktifleşir.

UYARI

Uzak veri girişinin kullanılması sırasında, giriş bilgilerinin yasal olarak eksiksiz ve doğru olmasından kullanıcı

sorumludur ve uzak veri girişini kullanmak suretiyle bu sorumluluğu kabul eder.

Uzak veri girişinin kullanımı, yasal takograf sisteminin bir parçası değildir. Kullanım şahsın kendi sorumluluğundadır.

Uzak veri girişinin kullanıldığı zaman aralıkların çıktısı alınabilir ve gösterilebilir.

→ *Araçtan günlük rapor* [▶ 131]

Muhtelif

Bu göstergede kullanıcıya özgü girişleri yapabilirsiniz.

7

► Giriş Araç menüsü

OUT Başlangıcı/ Bitişi girişi

Araçla düzenlemenin geçerlilik bölgesi dışında seyrediyorsanız, aşağıdaki menüde **Out of scope** fonksiyonunu ayarlayabilir veya ihtiyaç halinde gerektiğinde sonlandırabilirsiniz.

Aşağıdaki seferler kapsam dışında olabilir:

- Kamusal alan dışındaki yollar
- AETR üyesi devletler dışında yapılan sürüşler.
- Aracın toplam ağırlığının usule göre DTCO 4.1x kullanımını gerektirmediği seferler.

Belirtilen fonksiyonları adım adım seçin.



Şekil 106: Giriş - Out Başlangıcı / Bitişi menü sırası

UYARI

Out of scope ayarı, bir sürücü kartını çıkarmanız ya da yerleştirmenizle otomatik olarak sona erdirilir.

Feribot/ Tren: Başlangıç/ bitiş girişi

Aracın nakledilmesi durumunda konumunuzu alır almaz aracın feribot veya tren üzerinde bulunduğunu girin.

Hareket çatışması bildirimini önlemek için kısa nakliyelerde de aynısını yapın.

UYARI

Böylece giriş doğru şekilde kaydedilebilir:

- Önce mola/dinlenme zamanını ayarlayın, sonra feribot/tren.

1. Aşağıdaki menüleri seçin:



Şekil 107: Giriş için menü sırası – Feribot/ Tren

2. Aracın feribot/tren üzerinde bulunduğu sürenin başlangıç veya bitişini ayarlayın.

Feribot/ Tren kaydı şu koşullarda kaydedilmez:

- Menüde devre dışı bırakıldığında.

- Sürücü kartı çıkarıldığında.
- Araç bir dakikadan daha uzun sürüldüğünde.

Bu nedenle aracı feribota ya da trene bıraktığınızda Feribot/ Tren aktif olup olmadığını DTCO ekranında ilgili piktogramın görüldüğünü kontrol edin.

UYARI

Feribot/ Tren'de kart çıkarılacak ve yeniden yerine takılacak olursa Feribot/ Tren girişinin yeni baştan yapılması gerekecektir.

Araçın çekilmesi/ taşınması

DTCO 4.1x devrede olduğunda ve araç çekilecek ya da taşınacaksa hareket çatışması bildirimini önlemek amacıyla Feribot/ tren seçeneğini ayarlayın (→ Feribot/ Tren: Başlangıç/ bitiş girişi [98]).

Yükleme/ Boşaltma

Bu menüde DTCO 4.1x, yükleme ve boşaltma işlemlerinin zamanını ve yerini kaydeder.



Şekil 108: Yüklemeye/Boşaltma menü sırası

▲ / ▼ tuşlarıyla yükleme işlemini seçebilirsiniz:

- ▲ yükleyin
- ▼ boşaltın
- ▲ yüklemeye+boşalt

Girişinizi [OK] tuşuyla tamamlayın.

Yerel saatin ayarlanması

UYARI

Bir değişiklik yapmadan önce Zaman dilimleri bölümünü inceleyin.

→ Zaman dilimleri [34]



Şekil 109: Giriş - Yerel saat menü sırası

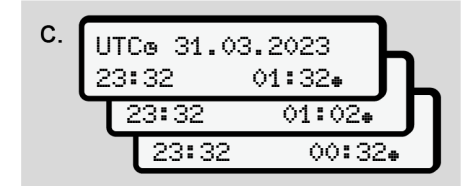

Şekil 110: Giriş - Yerel saatin girilmesi menü sırası

7

Standart ekran için saatin yerel saat diliminde gösterilmesini ve yaz saati uygulamasının başlangıcına veya sonuna göre ayarlanmasını sağlayabilirsiniz.

Yaz saati ayarı \pm 30 dakikalık adımlarla ayarlanır.

UYARI

Kendi ülkenizde yürürlükte olan yasa hükümlerini dikkate alın.

Şirket yerel saatinin ayarlanması

Çalışma sürelerinin kolay şekilde hesaplanabilmesi için DTCO 4.1x, şirketin yerel saatini esas alan bir çalışma süresi sayacı sunar.

Bu bilgiler bir ön arayüz üzerinden sorgulanabilir.

1. Aşağıdaki menüleri seçin:



Şekil 111: Giriş - Yerel saat menü sırası

2. Menüün b. adımında şirketin yerleşik olduğu bölgenin tarih ve saatini ve aynı zamanda UTC zamanına göre farkını girin.

Araç içi Bluetooth bağlantısı

Geçerliliği: DTCO 4.1a sürümünden itibaren.

Bu menüde araç içi Bluetooth bağlantısını açabilir ya da kapatabilirsiniz.

Bu fonksiyon, tam da bu araca (örn. bir Telematik ünitesine) kalıcı olarak atanmış, karttan bağımsız bir Bluetooth bağlantısıdır.

- Bağlantının kurulabilmesi için şirket kartının takılı olması gerekir.
- Araç içi Bluetooth cihazının bağlanabilmesi için takılı olan sürücü kartının, ITS verilerine erişimine izin vermesi gerekir (→ *Kişisel ITS verilerine ait ayarların değiştirilmesi* [96]).

Bu izin, örneğin sürücü kartının değiştirilmesinin ardından artık mevcut değilse, araç içi Bluetooth bağlantısı muhafaza edilir ama herhangi bir veri akışı gerçekleşmez.

1. Harici cihazınızda Bluetooth'u çalıştırın.

2. DTCO 4.1a/4.1b'da, Bluetooth ile bağlantı menüsüne gidin.

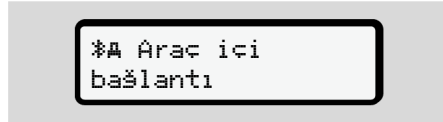

Şekil 112: Araç içi Bluetooth: Bağlan

3. **OK** tuşuna basın.

⇒ Ekranda şu gösterilir:

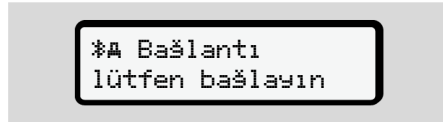

Şekil 113: Sorğu: Araç içi Bluetooth bağla

4. Harici cihazınızın Bluetooth menüsünde şimdi DTCO 4.1a/4.1b'yi görebilirsiniz.
5. Harici cihazınıza DTCO 4.1a/4.1b'yi bağlayın (ilgili harici cihaza bağlıdır).
6. Harici cihazınızda ve DTCO 4.1a/4.1b'da şimdi 6 haneli bir PIN görünecektir. İki PIN'in de eşleşmesi gerekir.



Şekil 114: eşleşme onayı

7. Harici cihazınızda "bağlan" komutunu onaylayın (ilgili harici cihaza bağlıdır).
8. Bağlanma talebini, DTCO 4.1a/4.1b üzerindeki **OK** tuşuna basarak onaylayın.
9. Bağlanmayı, **OK** tuşuna basarak sona erdirin.
10. Bağlanma işlemi başarıyla tamamlanmıştır.

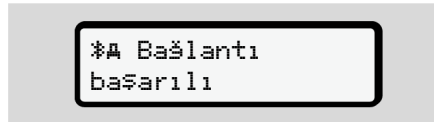

Şekil 115: Kaydetme işleminin onaylanması

11. Standart göstergenin üst satırında şimdi „**BA**“ gösterilecektir →
Göstergeler [► 43].

Ek fonksiyonların etkinleştirilmesi

İsterseniz lisans kodu vasıtasıyla DTCO 4.1x'nun ek fonksiyonlarını da kullanıma açabilirsiniz.



Şekil 116: Giriş - Lisans kodu menü sırası

UYARI

Lisans kodu daha önce girilmiş ise, bu eksiksiz olarak gösterilir ve bundan sonra değiştirilemez.

Bu durumda ek fonksiyonlar zaten etkinleştirilmiştir.

7

UYARI

Lisans kodu VDO Online Shop üzerinden satın alınabilir.
→ VDO Online Shop [▶ 174].

Bluetooth cihazların yönetimi

- Geçerliliği: DTCO 4.1a sürümünden itibaren.
- Sadece şirket ya da servis kartıyla.

Bu menüde cihaz bağlantılarını yönetebilirsiniz.

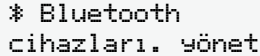

Şekil 117: Menü: Cihazı yönetin

1. **OK** tuşuna basın.

⇒ Göstergede eşleştirilmiş cihazların adları görünecektir.

UYARI

Son cihazda (akıllı telefonda) Bluetooth cihaz adı değiştirildiğinde, yeni ad 14 karakterden uzun olmamalıdır; aksi takdirde Bluetooth bağlantısı mümkün olmayacaktır (sorun, cihaz adı tekrar maksimum 14 karaktere kısaltıldığında çözülür).

2. **▲** / **▼** tuşlarıyla gösterilen cihazlar arasında dolaşabilirsiniz.
3. İstenen cihazı **OK** ile onaylayın.

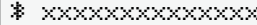

Şekil 118: Cihaz adı

4. Bunun ardından cihazın kaldırılması için menü gelecektir:

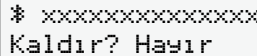

Şekil 119: Cihaz kaldırılınsın mı?

5. Evet ya da **Hayır** seçeneklerinden birini seçin ve **OK** tuşuyla onaylayın.

⇒ Kaldırma işlemini onaylayan bir menü belirecektir:

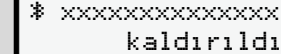

Şekil 120: Kaldırma işleminin onaylanması

Bluetooth Kontrol Cihazını Sıfırlama

Bluetooth ile iletişim sorunları yaşandığında, Bluetooth kontrol cihazı sıfırlanabilir.

1. Görüntüle > **AR** Araç menüsüne gidin ve **DE** DTCO versiyonu menü öğesini açın.
 2. 8 saniye boyunca **OK** tuşuna basılı tutun.
- ⇒ Bluetooth kontrol cihazı sıfırlanacaktır.

Bluetooth konfigürasyonu

- Geçerliliği: DTCO 4.1a sürümünden itibaren.
- Sadece şirket ya da servis kartıyla.

Bu menüde Bluetooth bağlantınızın zamanlamasını ayarlayabilirsiniz.

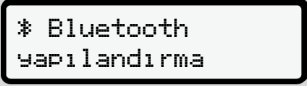

* Bluetooth
yapılandırma

Şekil 121: Menü: Bluetooth konfigürasyonu

1. **[OK]** tuşuna basın.
⇒ Göstergede eşleştirilmiş cihazın adı görünecektir:

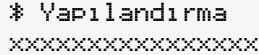

* Yapılandırma
xxxxxxxxxxxxxxxxxxxx

Şekil 122: Cihaz adı göstergesi

2. **[OK]** tuşuna basın.
Aşağıdaki seçenekler arasından seçim yapabilirsiniz:

* açık, 24 s:

- Kontak açık: ITS/Bluetooth devrede
- Kontak kapatılır: ITS/Bluetooth, 24 saat daha açık kalıp sonra kapatılacaktır

* açık:

- ITS/Bluetooth sürekli açıktır, kontak kapalı olduğunda bile

Kont. Kapalı, * kapalı:

- Kontak açık: ITS/Bluetooth devrede
- Kontak kapalı: ITS/Bluetooth devre dışı

3. İstedığınız seçeneklerinden birini seçin ve **[OK]** tuşuyla onaylayın.

⇒ Seçimi onaylayan bir menü belirecektir:

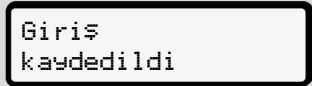

Giriş
kaydedildi

Şekil 123: Kaydetme işleminin onaylanması

► Görüntüle 1. Sürücü/ 2. Sürücü menüsü

Bu menü yardımıyla takılı olan sürücü kartının verilerini görüntüleyebilirsiniz.

UYARI

Veriler, yazdırmaya benzer şekilde ekranda gösterilir, ancak yazdırma satırı (24 karakter) iki satıra paylaştırılmış şekilde gösterilir.

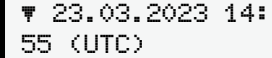

23.03.2023 14:
55 (UTC)



Şekil 124: Verilerin gösterilmesine örnek

Eğer bilgiler arasında **[Up]** / **[Down]** tuşlarıyla gezinirken geri dönerseniz, raporun yalnızca yakl. 20 satırını görebilirsiniz.

[Esc] tuşuyla ekrandan çıkarsınız.

Açıklama:

7

- Verilerin görüntülenmesi için fonksiyonların çağrılması, verilerin yazdırılmasıyla aynı şekilde gerçekleşir. Bu nedenle bu işlem burada tarif edilmez.
- Her göstereyi yerel saatte görüntülenmesi mümkündür.

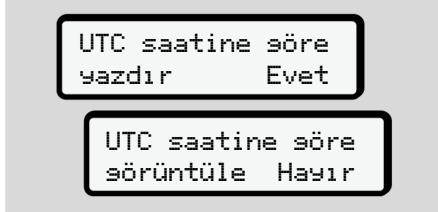

Şekil 125: Hayır – Yerel saatle yazdırma

- 1. Sürücü ve 2. Sürücü için olan göstergeleri adım adım seçin.

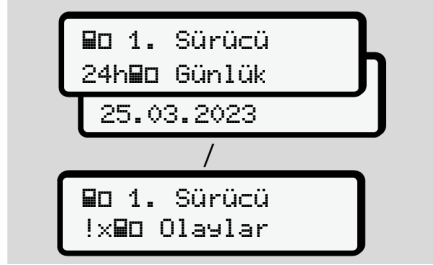

Şekil 126: Görüntüle 1. Sürücü menüsü

Seçilen güne ait tüm aktiviteler, kayıtlı veya hala aktif olan olaylar ve arızalar menüde gezinerek görüntülenebilir.

► Görüntüle Araç menüsü

Bu menü noktası yardımıyla yığın bellekteki verilere bakabilirsiniz.

UYARI

Veriler, yazdırmaya benzer şekilde ekranda gösterilir, ancak yazdırma satırı (24 karakter) iki satıra paylaştırılmış şekilde gösterilir.

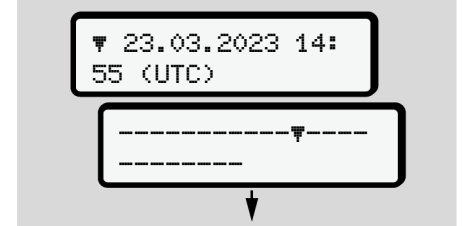

Şekil 127: Verilerin görüntülenmesine örnek

Eğer bilgiler arasında **▲**/**▼** tuşlarıyla gezinirken geri dönerseniz, raporun yalnızca yakl. 20 satırını görebilirsiniz.

☒ tuşuyla ekrandan çıkarsınız.

Açıklama:

- Verilerin görüntülenmesi için fonksiyonların çağrılması, verilerin yazdırılmasıyla aynı şekilde gerçekleşir. Bu nedenle bu işlem burada tarif edilmez.
- Her göstereyi yerel saatte görüntülenmesi mümkündür.

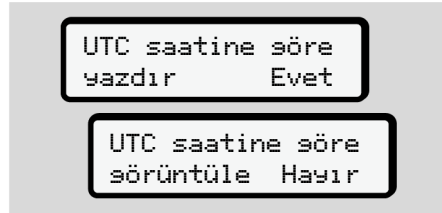

Şekil 128: Hayır – Yerel saatle görüntüle

Belirtilen fonksiyonları adım adım seçin:

- Tüm sürücü aktivitelerini kronolojik sırada görüntüle.
- Tüm kayıtlı veya hakla aktif olan olayları ve arızaları görüntüle.
- Ayarlanmış olan hız değeri aşımalarını görüntüle.
- Araç tanıtımı, sensör tanıtımı ve kalibrasyon verilerini görüntüle.
- Bugüne kadar takılmış olan takograf kartlarını göster.
- Kayıtlı şirkete ait şirket kartının numarasını görüntüle. Kayıtlı şirket yoksa ekranda ___ gösterilir.
- Güncel araç ağırlığını göster. (Onboard Weight System gerekir)

- DTCO sürümü ve yazılım sürümünü göster.



Şekil 129: Araç görüntüleme menüsü

► Merkezi dil (opsiyonel)

Geçerliliği: DTCO 4.1a sürümünden itibaren.

merkezi dil seçeneği, merkezi sürücü ünitesinin, bir CAN bildirim aracılığıyla, araç-CAN bağlantısına bağlı tüm cihazlarda belli bir dilin ayarlanmasını mümkün kılar.

merkezi dil davranışının DTCO 4.1a/4.1b'da aktif olması için aşağıdaki koşulların yerine getirilmiş olması gerekmektedir:

- merkezi dil araç tarafı olarak desteklenmektedir.
- merkezi dil araç üreticisi tarafından onaylanıp açılmış olmalıdır.
- merkezi dil o zaman DTCO 4.1a/4.1b'da 4.1b aktif hale gelir.
- CAN 1 üzerinden mukabil bir bildirim merkezi araç ünitesi tarafından alınır.
- Herhangi bir kontrol, şirket ya da servis kartı takılı değildir.

Menü:

7

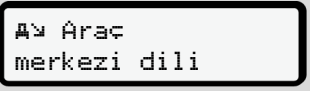

Araç
merkezi dili

Şekil 130: Merkezi dil menüsü

Alt menüde merkezi dili devreye alabilir ya da devreden çıkarabilirsiniz.



merkezi
dil? Evet

Şekil 131: Merkezi dil: Evet/Hayır

► Yol ücreti menü başlığı (opsiyonel)

Bir VDO Link takılı durumdaysa
aşağıdaki menüye erişilebilir:



Menü
tollins

Menünün tarifi: VDO Link el kitabına
bakın.

Mesajlar

Mesajların anlamları

Özel mesajlar

Olası olaylara genel bakış

Olası arızalara genel bakış

Sürüş zamanı uyarıları

Olası kullanım uyarılarına genel bakış

Mesajlar

■ Mesajların anlamları

Bir bileşendeki, cihazdaki veya kullanımdaki hatalar ortaya çıkar çıkmaz ekranda mesaj olarak gösterilir.

Aşağıdaki özellikler vardır:

!	Olay
×	Arıza
⏰	Sürüş süresi uyarısı
⏰	Kullanma uyarısı



Şekil 132: Bir mesajın gösterilmesi (aralıklı olarak yanıp söner)

- (1) Piktogram kombinasyonu, gerekli görüldüğünde kart yuvası numarası
- (2) Bildirim metni
- (3) Hata kodu

⚠ UYARI

Cihaz bildirimleri nedeniyle dikkat dağınıklığı

Seyir halindeyken ekranda bildirimler gösterildiğinde veya kart otomatik olarak dışarı atıldığında sürücünün dikkatinin dağılması tehlikesi vardır.

- Mesajların dikkatinizi dağıtmasına izin vermeyin, dikkatiniz trafikte olsun.

UYARI

Takograf kartıyla ilgili mesajlarda piktogramın yanında ilgili kart yuvasının numarası gösterilir.

► Mesajların özellikleri

Olaylar, arızalar

- Olaylar veya arızalar gösterilirken ekranın zemin aydınlatması yakl. 30 saniye boyunca yanıp söner. Bunun nedeni piktogram, mesaj metni ve hata koduyla birlikte gösterilir.

- Bu mesajı **OK** tuşuyla onaylamalısınız.
- DTCO 4.1x (yönetmeliğin veri saklanması hakkındaki hükümlerine uygun olarak) olayı veya arızayı hem yığın belleğe hem de sürücü kartına kaydeder. Bu verileri menü üzerinden görüntüleyebilir veya yazdırabilirsiniz.

UYARI

Eğer bir olay sürekli tekrarlanıyorsa, yetkili teknik servise başvurun.

UYARI

Arıza durumunda yapılacaklar

Takograf arızalandığında, sürücü olarak, takograf tarafından doğru şekilde kaydedilmeyen veya yazdırılmayan aktivite bilgilerini ayrı bir kağıda veya raporun arka yüzüne not etmekle yükümlüsünüz.

→ *Aktivitelerin el yazısıyla kaydedilmesi* [► 59]

Sürüş zamanı uyarıları

- 401 Sürüş süresi bildirim, sürücüyü sürüş süresi aşımına karşı uyarır.
- Bu bildirim yanıp sönen bir fonla gösterilir ve **OK** tuşuyla onaylanmalıdır.

Kullanım uyarıları

Kullanım uyarıları ekranın zemin aydınlatması **yanıp sönmeye** gösterilir ve 3 veya 30 saniye sonra otomatik olarak kaybolurlar (bazı mesajlar hariç).

DTCO 4.1x uyumlu gösterge enstrümanları

Eğer araca DTCO 4.1x ile iletişim kurabilen bir gösterge enstrümanı monte edilmişse, fonksiyon kontrolü **T**, DTCO 4.1x'nun bildirimlerine dikkat çeker.

UYARI

Ayrıntılı bilgiler için aracınızın kullanma kılavuzunu dikkate alın.

► Mesajların onaylanması

1. **OK** tuşuna basın. Böylece mesajı onaylamış olursunuz ve ekranın zemin aydınlatmasının yanıp sönmeye sona erer.
2. Yeniden **OK** tuşuna basın. Böylece mesaj kaybolur ve yeniden önceden ayarlanmış olan standart ekran gösterilir.

Notlar:

Bir kullanma uyarısı **OK** tuşuna ilk basışta kaybolur.
Birden fazla mesaj varsa, her bir mesajı artarda onaylamalısınız.

■ Özel mesajlar

► Üretim durumu

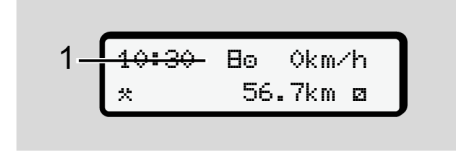

Şekil 133: Standart gösterge - Üretim durumu

Eğer DTCO 4.1x henüz kontrol cihazı olarak etkinleştirilmemişse, *Üretim durumu*, simge **E (1)**, gösterilir.

DTCO 4.1x yalnızca servis kartını kabul eder.

UYARI

DTCO 4.1x'yu, yetkili bir uzman servisin, kurallara uygun şekilde işleme almasını sağlayın.

8

► OUT (geçerlilik alanından çıkılması)

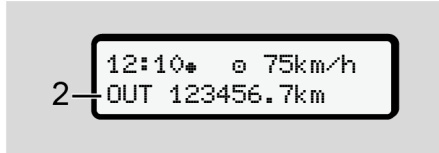

Şekil 134: Standart gösterge – Out of scope

Araç, yönetmeliğin geçerlilik alanı dışında seyrediyorsa **OUT (2)** simgesi gösterilir.

→ *Tanımlar* [► 11]

Bu fonksiyonu menü üzerinden ayarlayabilirsiniz

→ *OUT Başlangıcı/ Bitişi girişi* [► 98]

Herhangi bir tuşa basarak başka bir ekrana geçebilirsiniz.

► Feribot/ tren seferi



Şekil 135: Standart gösterge - Feribot/ Tren seferi

Eğer **3** simgesi yanıyorsa, araç bir feribot veya tren üzerindedir.

Bu fonksiyonu menü üzerinden ayarlayabilirsiniz.

→ *Feribot/ Tren: Başlangıç/ bitiş girişi* [► 98].

UYARI

Araç nakledilmeden önce bu işlevin ve şu anki etkinliğinizin ayarlanmış olmasına dikkat edin.

Herhangi bir tuşa basarak başka bir ekrana geçebilirsiniz.

■ Olası olaylara genel bakış

Bildirimler kısmında „xx“, kaydetme kodunu temsil eder.

8

Bildirim	Olası nedenleri	Önlemler
!🔒 Güvenlik ihlali xx	Veri deposunda hata; DTCO 4.1x için veri güvenliği temin edilememektedir. Sensör verileri artık güvenilir değildir. DTCO 4.1x mahfazası izinsiz şekilde açılmıştır.	Bildirimi onaylayın.
!🔑1 Güvenlik ihlali xx	Kart kilidi hasar görmüş ya da bozulmuştur. DTCO 4.1x önceden doğru şekilde takılmış olan takograf kartını tanıyamamaktadır. Takograf kartının kimliği ya da hakikiliğinde sorun vardır ya da takograf kartına kaydedilmiş veriler güvenilir değildir.	Bildirimi onaylayın. Eğer DTCO 4.1x, takograf kartı üzerindeki verilerin doğruluğunun temin edilememesine sebep olan bir güvenlik ihlali tespit edecek olursa takograf kartı otomatik olarak – sürüş esnasında da – yuvasından atılır. Takograf kartını tekrar yerleştirin ya da kontrol ettirin.
!⚡ Gerilim kesintisi xx	Gerilim kesilmiştir veya DTCO 4.1x- sensörün besleme gerilimi çok düşük veya yüksekti. Bu bildirim motor çalıştırılırken de gösterilebilir.	Bildirimi onaylayın.
x📶 Sensör	Sensör ile iletişim kesintiye uğramıştır. Bu bildirim bir elektrik kesintisinin ardından da gösterilecektir.	Bildirimi onaylayın.
!🚗 Hareket çakışması xx	Aracın hareketlerinin değerlendirilmesi konusunda, sensör ile bağımsız bir sinyal kaynağı arasında çelişki. Muhtemelen nakledilme sırasında fonksiyon (feribot/tren) ayarlanmamıştı.	Bildirimi onaylayın. Yetkili servise başvurun.
!📶 GNSS sinyali mevcut değil xx	Üç saat kümülatif sürüş süresince konum verisi yok.	Bildirimi onaylayın.

8

Bildirim	Olası nedenleri	Önlemler
!e Zaman çakışması xx	DTCO 4.1x takografinin dahili saati ile GNSS sinyalindeki zaman bilgileri arasından bir dakikadan daha büyük bir fark vardır.	Bildirimi onaylayın.
!Y DSRC iletişim hatası xx	DTCO 4.1x ile harici DSRC CAN modülü arasında bir iletişim hatası ortaya çıktı.	Bildirimi onaylayın. Birden fazla kez karşılaştığınızda kendinize yetkili bir servis bulun.
!e Kartsız sürüş xx	Sürüşe, 1. kart yuvasında sürücü kartı olmadan veya geçerli bir sürücü kartı olmadan başlandı. Bu bildirim, sürüş öncesi veya esnasında izin verilmeyen bir kart kombinasyonu oluştuğunda da gösterilir.	Bildirimi onaylayın. Aracı durdurun ve geçerli sürücü kartı yerleştirin. Gerekli olması durumunda takılı olan şirket kartını/ kontrol kartını DTCO 4.1x'dan çıkarın.
!e1 SÜRÜŞ esnasında takıldı xx	Sürücü kartı araç hareket ettikten sonra takıldı.	Bildirimi onaylayın.
!e Zaman çakışması xx	Bu takografin ayarlanmış olan UTC zamanı önceki takografin UTC zamanına göre geri kalmış. Negatif zaman farkı doğuyor.	Bildirimi onaylayın. UTC zamanı doğru olmayan takografi tespit edin ve bu takografin yetkili teknik serviste kontrol edilip düzeltilmesini sağlayın.
!e1 Kart seçersiz xx	Takograf kartının tarihi geçmiş, henüz geçerli hale gelmemiş ya da doğrulama işlemi hata vermiş olabilir. Günün dönmesiyle birlikte geçerli hale gelen bir sürücü kartı, araç durdurulduktan sonra otomatik olarak – komut gerekmeden – üzerine yazılır ve kart yuvasından atılır.	Bildirimi onaylayın. Takograf kartını kontrol edin ve tekrar yuvasına takın.
!e1 Gün sonra seçersiz ??	Takograf kartının süresi yakında doluyor.	Bildirimi onaylayın. Takograf kartını yenileyin.

Bildirim	Olası nedenleri	Önlemler
! Kart çakışması xx	Bu iki takograf kartı DTCO 4.1x'ya birlikte takılmış olmamalıdır. Örneğin şirket kartı bir kontrol kartıyla birlikte takılmıştır.	Bildirimi onaylayın. Söz konusu takograf kartını kart yuvasından çıkarın.
!A1 Kart doğru kapatılmamış xx	Sürücü kartı en son bulunduğu takograftan doğru şekilde çıkarılmamış. Duruma göre sürücüyle ilgili veriler kaydedilmemiştir.	Bildirimi onaylayın.
>> Aşırı hız xx	Ayarlanan azami hız 60 saniyeden uzun bir süre boyunca aşıldı.	Bildirimi onaylayın. Hızı düşürün.
!A5 Kalibrasyona kalan süre ??	Düzenli muayene yaklaşmaktadır. 28 gün öncesinden bir bildirim görülecektir.	Bildirimi onaylayın. Bu sürenin dolmasından önce servisinizden randevu alın.
!F1 indirme süresi ??	Bir sonraki kart indirme işlemi yaklaşmaktadır. 14 gün öncesinden bir bildirim görülecektir.	Takograf kartını indirme işlemi yapın.
! Son kullanıma kalan süre ??	DTCO 4.1x sertifikasının süresi dolmak üzere. 92 gün önce kartı çıkarırken bir bildirim görülecektir. Bildirim görünme süresi şirket kartı ve bir kontrol cihazıyla üzerinden ayarlanabilir.	Bu sürenin dolmasından önce DTCO 4.1x'yu değiştirmek için servisinizden randevu alın.

8

Bildirim	Olası nedenleri	Önlemler
!?! GNSS Anormal	Galileo OS-NMEA kimlik doğrulaması hatalıdır ya da GNSS alıcısı, GNSS sinyaline yönelik bir saldırıyı tanımıştır.	<p>Bu bildirim olası bir müdahaleye işaret etmektedir.</p> <p>Olası nedenleri:</p> <ul style="list-style-type: none">• Müdahale ya da dışarıdan saldırı.• Diğer parazit kaynaklarından gelen parazitler (örn. CD çalar). <p>Önlemler:</p> <ul style="list-style-type: none">• Müdahale sebeplerini araştırın.• GNSS fonksiyonunu kontrol edin.• Gerekli durumlarda bozuk komponenti değiştirin.• Parazit kaynağını ortadan kaldırın.

■ Olası arızalara genel bakış

Bildirimler kısmında „xx“, kaydetme kodunu temsil eder.

8

Bildirim	Olası nedeni	Önlemler
xA Dahili arıza xx	DTCO 4.1x'da ağır arıza; aşağıdaki unsurlardan biri sebep olmuş olabilir: Beklenmedik program ya da işleme zaman hatası.	Bildirimi onaylayın.
	Tuş elemanları engellendi veya uzun süre eş zamanlı olarak basıldı.	Tuş elemanlarının çalışıp çalışmadığını kontrol edin.
	Harici cihazlarla iletişimde arıza.	Harici cihazların bağlantı kablolarını veya fonksiyonlarını yetkili teknik servise kontrol ettirin.
	Gösterge enstrümanı ile iletişimde arıza.	Gösterge enstrümanının bağlantı kablolarını veya fonksiyonlarını yetkili teknik servise kontrol ettirin.
	Sinyal çıkışında arıza.	Bağlı olan kontrol ünitesinin bağlantı kablolarını veya fonksiyonlarını yetkili teknik servise kontrol ettirin.
x41 Dahili arıza xx	Kart mekaniğinde arıza, örneğin kart kilidi kapanmamış.	Takograf kartını çıkarın ve yeniden takın.
xA Saat arızası xx	DTCO 4.1x'nun UTC zamanı tutarlı değil veya düzgün çalışmıyor. Verilerde tutarsızlık olmaması için yeni takılan sürücü/şirket kartları kabul edilmez.	Bildirimi onaylayın.
x7 Yazıcı arızası	Yazıcının besleme gerilimi devre dışı kalmış veya yazıcı kafası sıcaklık sensörü bozuk.	Bildirimi onaylayın. İşlemi tekrarlayın, gerekiyorsa kontağı kapatıp açın.

8

Bildirim	Olası nedeni	Önlemler
xT indirme arızası xx	Harici cihaz veri indirirken arıza oluştu.	Bildirimi onaylayın. Verilerin indirilmesi işini tekrarlayın. Bağlantı hatlarını (örn. gevşek temas) ya da harici cihazı yetkili serviste kontrol ettirin.
xL Sensör arızası xx	Sensör kendi kendini testten sonra dahili arıza bildiriyor.	Bildirimi onaylayın.
xM Kart arızası xx	Takograf kartının okunması/ yazılması sırasında iletişimde bir hata meydana gelmiştir, örn. Kirli kontak bağlantıları nedeniyle. Veriler sürücü kartına eksiksiz biçimde kaydedilememiş olabilir.	Bildirimi onaylayın. Takograf kartının temas noktalarını temizleyin ve kartı tekrar yuvasına takın.
xN Dahili GNSS arızası xx	GNSS sisteminde bir arıza ortaya çıktı: <ul style="list-style-type: none"> Dahili cihaz hatası. Harici bir GNSS anteninde (opsiyonel) kısa devre. Harici GNSS anteniyle (opsiyonel) bağlantı kurulamıyor. 	Bildirimi onaylayın. Yetkili teknik servise başvurun.
xY Dahili DSRC arızası xx	DSRC modülünde dahili bir hata meydana geldi. Harici antende bir hata meydana geldi ya da anten bağlı değil.	Bildirimi onaylayın. DSRC modülü ve bağlantı hatlarının yanı sıra harici antenin işlerliğini de yetkili bir servis tarafından kontrol ettirin.
xA dahili sensör arızası xx	Dahili ivmelenme sensörünün kendi kendine yaptığı test en az 10 kez hata verdi ve sıfırlama işlemi hatalıydı.	Bildirimi onaylayın. Yetkili servise başvurun.
xZ ITS arızası xx	Dahili Bluetooth komponentinde bir hata meydana geldi.	Bildirimi onaylayın. Yetkili servise başvurun.

■ Sürüş zamanı uyarıları

Bildirim	Anlamı	Önlemler
M01 Mola! 1e04h15 ■00h15	Mola verin. Bu bildirim 04:15 saatlik kesintisiz sürüş süresinden sonra gösterilir.	Bildirimi onaylayın. Kısa süre içinde bir mola vermeyi planlayın.
M01 Mola! 1e04h30 ■00h15	Sürüş süresi aşıldı. Bu bildirim 04:30 saatlik kesintisiz sürüş süresinden sonra gösterilir.	Bildirimi onaylayın. Mola verin.
M01 Sürüş süresi 24h 03h15	Günlük (24h), haftalık (I) ya da iki haftalık (II) sürüş süresine ulaşıldı ya da ya da yakında ulaşılabilecek. Ön uyarı zamanı ayarlanabilir.	Bildirimi onaylayın. Sürüş zamanınızı sonlandırın ve kurallara uygun şekilde dinlenme zamanına girin.
M01 Mola zamanı →h 01h45	Bir sonraki günlük ya da haftalık dinlenme zamanına ulaşıldı ya da yakında ulaşılabilecek. Ön uyarı zamanı ayarlanabilir.	Bildirimi onaylayın. Bir sonraki molanızı vakitlice planlayın.
Mx1 Çalışma sür. 24h 09h30	Günlük (24h), ya da haftalık (I) sürüş süresine ulaşıldı ya da ya da yakında ulaşılabilecek. Ön uyarı zamanı ayarlanabilir.	Bildirimi onaylayın. Sürüş zamanınızı sonlandırın ve kurallara uygun şekilde dinlenme zamanına girin.
Mx1 Çalışma sür. x 04h15	Mümkün olan en uzun kesintisiz sürüş süresine ulaşıldı ya da ya da yakında ulaşılabilecek. Ön uyarı zamanı ayarlanabilir.	Bildirimi onaylayın. Bir sonraki molanızı vakitlice planlayın.
M01 Sürüş süresi 24h 03h15	İzin verilen azami sürüş süresine ulaşılabilecek ön uyarısı.	Lütfen bu bildirimde dikkat edin. Varış noktasına geldiğinizde öngörülen dinlenme süresine riayet edin.

8

UYARI

DTCO 4.1x yönetmelikle belirlenmiş kurallar temelinde sürüş zamanlarını kaydeder, saklar ve hesaplar. Sizi, yani sürücüyü, sürüş zamanını aşmadan önce uyarır.

Bu kümüle sürüş süreleri, **kesintisiz sürüş süresinin** yasal yorumunu kısıtlayacak nitelikte olamaz.

► VDO Counter göstergesi (opsiyonel)

Şekil 136: VDO Counter – Gösterge

İkinci sürüş süresi uyarısı onaylandıktan sonra VDO Counter, sürüş sürenizin **(1)** sona erdiğini gösterir (Out of scope için geçerli değildir).

Derhal bir mola verin.

■ Olası kullanım uyarılarına genel bakış

Bildirim	Anlamı	Önlemler
⚠ Lütfen giriş yapın	Manuel giriş prosedüründe bir giriş olmazsa, bu istek gösterilir.	☑ tuşuna basın ve girişe devam edin.
⚠ Yazdırma mümkün değil! xx	<p>Şu an yazdırma mümkün değildir:</p> <ul style="list-style-type: none"> • Çünkü ADR varyantlarında kontak kapalıdır, • Termal yazıcı kafasının sıcaklığı çok yüksektir, • Yazıcı arayüzü aktif olan başka bir işlem tarafından kullanılıyor, örneğin devam eden bir yazdırma, • veya besleme gerilimi çok yüksek veya çok düşük. <p>Şu anda gösterilemiyor, çünkü ADR varyantlarında kontak kapalıdır.</p>	Neden ortadan kalktığına yazdırma talep edebilirsiniz.
⚠ Yazdırma duraklatıldı!	Devam eden bir yazdırma işlemi durdurulmuş veya geciktirilmiş çünkü termal yazıcı kafasının sıcaklığı çok yüksektir.	Soğumasını bekleyin. İzin verilen duruma ulaştığında yazdırma otomatik olarak devam ettirilecektir.
⚠ Kağıt yok! xx	Yazıcı içinde kağıt yok ya da yazıcı çekmecesini doğru şekilde yerleştirilmemiş. Yazdırma isteği reddedilir veya devam eden yazdırma iptal edilir.	Yeni kağıt rulosu yerleştirin. Yazıcı çekmecesini doğru yerleştirin. Kesintiye uğramış bir yazdırma işlemi, menü fonksiyonu üzerinden yeniden başlatılmalıdır.

Bildirim	Anlamı	Önlemler
Çıkarma mümkün değil! xx	Takograf kartı çıkarma isteği reddedilir: <ul style="list-style-type: none"> Çünkü veriler hala okunmakta veya aktarılmaktadır, Tam olarak okunmuş sürücü kartı kaydedilen dakika aralığı içinde yeniden çıkarılmak istenmektedir, UTC zamanına göre gün değişimi olmaktadır, Araç hareket halindedir, veya ADR varyantlarında kontak kapalıdır. 	DTCO 4.1x fonksiyonu serbest bırakıncaya kadar bekleyin ya da bunun nedenini ortadan kaldırın: Aracı durdurun ya da kontağı açın. Akabinde takograf kartını yeniden çağırın.
Tutarsız kayıt! xx	Sürücü kartı üzerine kaydedilmiş olan günlük verilerin kronolojik sırasında bir tutarsızlık var.	Bu bildirim, hatalı kayıtların üzerine yeni veriler yazılana kadar gösterilecektir. Bildirim sürekli gösterilecek olursa takograf kartını kontrol ettirin.
Lütfen kartı çıkartın xx	Verilerin sürücü kartına yazılması sırasında bir hata ortaya çıktı.	Kart dışarı atılırken, bir kez daha kartla iletişim kurulmaya çalışılır. Bu deneme de başarısız olacak olursa, bu kart için son olarak kaydedilmiş aktiviteler otomatik olarak bir çıktıya yazılmaya başlar.
Kart hatalı xx	Takılı olan takograf kartı işlenirken bir hata ortaya çıktı. Takograf kartı kabul edilmez ve dışarı atılır.	Takograf kartının temas noktalarını temizleyin de yeniden yuvasına takın. Bildirim yeniden gösterilecek olursa başka bir takograf kartının doğru okunup okunmadığını kontrol edebilirsiniz.

Bildirim	Anlamı	Önlemler
☹️ Yanlış kart tipi xx	Takılan kart bir takograf kartı değildir. Kartı kabul edilmez ve dışarı atılır.	Geçerli bir takograf kartı takın.
☹️ Dahili arıza xx	Kart mekanığında arıza, örneğin kart kilidi kapanmamış.	Takograf kartını çıkarın ve yeniden takın.
☹️ Dahili arıza xx	Sinyal çıkışında arıza.	Bağlanmış olan kontrol cihazının bağlantı hatları ya da fonksiyonunu kontrol edin.
☹️ Dahili arıza xx	DTCO 4.1x'da ciddi bir arıza vardır veya ağır bir zaman hatası vardır. Örneğin gerçek dışı UTC zamanı. Takograf kartı kabul edilmez ve dışarı atılır.	Yetkili servisin takograf kartını mümkün olan en kısa sürede kontrol edip gerekliyse değiştirmesini sağlayın. Takografın hatalı fonksiyon verdiği sırada gösterilen uyarıya dikkat edin. ➔ <i>Olaylar, arızalar</i> [▶ 108]
☹️ Lütfen karti temizleyin!	DTCO 4.1x takograf kartının okunması ya da yazılması sırasında sorunlar olduğunu tespit etti.	Takograf kartının yanı sıra kart yuvalarını da temizleyin. ➔ <i>Temizlik</i> [▶ 150]

► Bilgi Niteliğindeki Kullanma Uyarıları

Bildirim	Anlamı	Önlemler
■ Veri yok!	Menü fonksiyonu çağrılmaz: <ul style="list-style-type: none"> • Kart yuvasında sürücü kartı takılı değil. • Kart yuvasında şirket/kontrol kartı takılı. 	Bu bildirimler 3 saniye sonra otomatik olarak kaybolacaktır. Herhangi bir şey yapmanıza gerek yoktur.
Yazdırılıyor ...	Seçilen fonksiyonun geri bildiri.	
Giriş kaydedildi	DTCO 4.1x'nun girişi kaydettiğine dair geri bildirim.	
Görüntüleme mümkün değil!	Yazdırma işlemi devam ettiği sürece veriler gösterilemez.	Bu uyarılar 3 saniye sonra otomatik olarak silinir. Herhangi bir işlem yapmaya gerek yoktur.
Lütfen bekleyin!	Takograf kartı henüz tamamen okunmamıştır. Menü fonksiyonlarını çağırmak mümkün değildir.	
■AS Kalibrasyona kalan süre ??	Bir sonraki periyodik muayenenin, gösterilen kadar gün sonra yapılması gerekecektir. Teknik değişiklikler nedeniyle gerekli ilave muayeneler sistem tarafından öngörülemez. Bu uyarının kaç günden itibaren gösterileceği yetkili servis tarafından programlanabilir. → <i>Muayene yükümlülüğü</i> [► 150]	
■G1 1 Gün sonra geçersiz ??	Serbest kalan takograf kartı gösterilen kadar gün sonra geçersiz hale gelecektir. Bu uyarının hangi günden itibaren gösterileceği yetkili teknik servis tarafından programlanabilir.	

Bildirim	Anlamı	Önlemler
 İndirme sünde ??	Verilerin sürücü kartından bir sonraki indirilme tarihi, gösterilen kadar gün sonra (Standart ayar: 7 gün) olacaktır. Bu uyarının kaç günden itibaren gösterileceği yetkili servis tarafından programlanabilir.	

Yazdırma

Yazdırılmayla ilgili açıklamalar

Yazdırmayı başlat

Yazdırmayı iptal et

Yazıcı kağıdının değiştirilmesi

Kâğıt sıkışmasının giderilmesi

Yazdırma

■ Yazdırılmayla ilgili açıklamalar

UYARI

Her raporun başlangıcında yakl. 5 cm'lik bir boşluk yer alır.

UYARI

İstek üzerine rapor üzerinde firmaya özel logo konabilir.

■ Yazdırmayı başlat

UYARI

Yazdırma için koşullar:

- Araç park halinde olmalıdır.
- DTCO 4.1x'nun ADR varyantı: Kontak açık olmalıdır.
- Kağıt rulosu takılmış olmalıdır.
- Yazıcı çekmecesi kapalı olmalıdır.

1. SÜRÜCÜ
24h GÜNLÜK

Şekil 137: Yazdırma – Günlük örneği

1. **▲/▼** tuşlarıyla ve **OK** tuşuyla istediğiniz menü başlığını seçin .
2. İstenen günü ve çıktı tipini (UTC veya yerel saat) seçin ve onaylayın.
3. Yazdırma işlemi yaklaşık 3 saniye sonra başlar.
Yazdırma işlemi tamamlanıncaya kadar bekleyin.
4. Raporu kesici kenar üzerinden koparın.



Şekil 138: Raporu koparın

UYARI

Bir raporun koparılması sırasında, kağıt parçacıklarıyla kirlenmemesi veya kart sürgüsünün zarar görmemesi için kart yuvalarının kapalı olmasına dikkat edin.

■ Yazdırmayı iptal et

- Yazdırmayı iptal etmek için **[OK]** tuşuna yeniden basın.
Aşağıdaki sorgulama gösterilir:

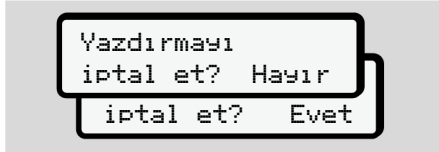

Şekil 139: Yazdırmayı iptal et

İstenen fonksiyonu **[▲]** / **[▼]** tuşlarıyla seçin ve **[OK]** tuşuyla onaylayın.

■ Yazıcı kağıdının değiştirilmesi

► Kâğıt sonu

- Kağıdın bitmekte olduğu, çıktının arka yüzündeki renkli bir işaret ile gösterilmektedir.
- Kağıt bittiğinde aşağıdaki mesaj gösterilir:



Şekil 140: Bildirim - kağıt yok

- Yazdırma sırasında kağıdın sonuna ulaşırsa:
Yeni bir kağıt rulosunu yerleştirildikten sonra yazdırma işlemini menü üzerinden yeniden başlatın.

► Kağıt rulosunun değiştirilmesi

UYARI

Yalnızca üzerinde aşağıdaki işaretlerin bulunduğu orijinal VDO yazıcı kağıdı kullanın:

- Takograf tipi DTCO 4.1 ya da DTCO 4.1x muayene işaretli **[E1] 84**
- Onay işareti **[E1] 174** veya **[E1] 189**.



Şekil 141: Açma tuşuna basın

1. Yazıcı kapağındaki açma düğmesini içe doğru bastırın.
Yazıcı çekmecesini açılır.

⚠ DİKKAT**Yanma tehlikesi**

Yazıcı kafası sıcak olabilir.

- Yazıcı çekmesini çıkardıktan sonra yazıcı bölmesine el sokmayın.

UYARI**Yabancı cisimler nedeniyle zarar görülebilir**

Yazıcının zarar görmemesi için:

- Yazıcı bölmesi içine herhangi bir cisim sokmayın.
2. Yazıcı çekmesini iki tarafından tutun ve yazıcıdan çıkarın.

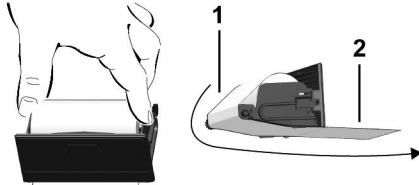

Şekil 142: Kâğıt rulonun yerleştirilmesi

3. Yeni kâğıt rulonunu, kâğıdın ucu yukarı gelecek şekilde yazıcı çekmecesine içine yerleştirin.
4. Kâğıdın gri baskılı kısmını yönlendirme makarası (1) üzerinden geçirin.

UYARI

Kâğıt rulonunun yazıcı çekmecesinde sıkışmadığından ve kâğıdın başlangıcının (2) yazıcı çekmecesinin kenarından (koparma kenarı) dışarı sarktığından emin olun.

5. Yazıcı çekmesini, yerine oturuncaya kadar yazıcı bölmesi içine sürün.

Yazıcı çalışmaya hazırdır.

■ Kâğıt sıkışmasının giderilmesi

Kâğıt sıkışması olduğunda:

1. Yazıcı çekmesini açın.
2. Buruşmuş kâğıdı kâğıt rulosundan koparın ve kâğıt artıklarını yazıcı çekmecesinden uzaklaştırın.
3. Kâğıt rulonunu yeniden yerleştirin ve yazıcı çekmesini yazıcı bölmesi içine sürün.
→ *Yazıcı kâğıdının değiştirilmesi* [126].

Raporlar

Raporların saklanması

Raporlar (örnekler)

Raporlara ilişkin açıklama

Olaylar veya arızalar için veri seti

Raporlar

■ Raporların saklanması

Yazdırılan raporların ışık veya güneş etkisiyle ya da nem veya ısı etkisiyle zarar görmemesini (okunmaz olmamasını) temin edin.

Yazdırılan raporlar araç sahibi/işletmecisi tarafından en az bir yıl saklanmalıdır.

■ Raporlar (örnekler)

UYARI

Ürün ve kullanım kılavuzu hâlen üreticinin önceki unvanı olan “Continental Automotive Technologies GmbH” adına atflar içermektedir. Bu durum bir şikâyet nedeni teşkil etmez; zira üreticinin unvanının “AUMOVIO Germany GmbH” olarak değiştirilmesi, üreticinin tüm hak ve yükümlülüklerinin devralındığı bir geçiş sürecidir.

► Sürücü kartı günlük raporu

1	10.03.2023 14:55 (UTC)
	GEN2
1	GEN2 v2
2	24h
3	Schmitt Peter ID /12345678901234 5 6 07.03.2025 - GEN2 v2
3a	Rosenz Winfried ID /45678901234567 7 8 07.03.2025 - GEN2 v2
4	A ABC12345678901234 D /VS VM 612
5	B Continental Automotive Technologies 1381.1550333010 GEN2
6	T NFZ-Profi Service & Ve rtrieb ID /87654321087654 3 2 T 07.01.2023
7	ID /12345678901234 5 6 09.02.2023 11:11
8	07.03.2023 310
8a	? 00:00 06h00 06:00 00h17
8b	A D /VS VM 612 95 872 km

8c	* 06:17 00h45
	* 07:02 00h39 ee
8e	o 07:41 01h19 ee
	95 958 km: 86 km
8a	-----
8a	? 09:00 00h24

8b	A S /LCR 243
	205 002 km
8c	o 09:24 02h30 ee
	* 11:54 00h39

8a	? 12:33 00h10

8c	o 12:43 02h27
	h 15:10 01h12
	o 16:22 00h16
	o 16:38 00h42
	h+12:25
8d	+h13:42
	o 17:20 00h52
	* 18:12 00h24
	h 18:36 00h02
8e	96 177 km: 305 km

8a	? 18:38 05h22

11	*i06:00 D
11a	lat + 48°05.2'
	lon + 8°26.1'
	06:01
	95 872 km
	i#12:43 D
	lat + 48°05.2'
	lon + 8°26.1'
	12:43
	96 177 km
	09:01
	!o 09:00
	lat + 48°05.2'
	lon + 8°26.1'
	09:01

11d	i#18:38 CH
	205 408 km
	o 04h54 317 km
	* 02h27 o 03h29
12	h 01h14 ? 11h56
	ee 04h28

12c	x# 0 07.03.2023 12:45
	x40 (0) 00h04
	A D /VS VM 612

13	!# 0 07.03.2023 09:23
	!34 (0) 00h01
	A D /VS VM 612

13c	A D /VS VM 612
	!#A
	>> 5 13.02.2023 16:42
	!07 (2) 00h12
	e#D /98765432109876 5 4
	e#F /12345678901234 5 6

23	>> 4 15.02.2023 11:10
	!07 (95) 00h30
	e#DK /45678901234567 7 8
	e#F /12345678901234 5 6

	x# 0 16.02.2023 12:45
	x40 (5) 00h04
	e#DK /45678901234567 7 8

	!# Friedrichshafen
	! Schmitt Peter
	! Regens Winfried

Sürücü kartı günlük raporunun özellikleri

8f	-----
	o /12345678901234 5 6
	o 07.03.2023 11:11

	o 10.03.2023 310

	-----? !ee ?-----

	? 00:00 06h00
	o 06:00 00h17

	-----1-----
8g	-----
	A D /VS VM 612
	95 872 km
	* 06:17 00h45
	* 07:02 00h39 ee
	o 07:41

	----- km: km
	-----Σ-----
	!i06:00 D
	95 872 km
	o 00h00 km

8h	-----

	o 10.03.2023 310

	-----DUT-----
	-----1-----
	A D /VS VM 612
	95 872 km
	h 00:00 07h02
	* 07:02 00h39

► Sürücü kartındaki olaylar / arızalar

1 ▼ 10.03.2023 11:11 (UTC)
GENZ v2

1 GENZ v2

2 !x 80 km/h

3 Schmitt Peter
/12345678901234 5 6
07.03.2025 - GENZ v2

3a Rosenz Winfried
/45678901234567 8
03.03.2025 - GENZ v2

4 A ABC12345678901234
D /VS VM 612

12a !+ 07.03.2023 02:14
!o 06h03
A S /LCR 243

12c !o 07.03.2023 18:12
!o 00h01
A D /VS VM 612

!o 08.03.2023 08:12
!o 00h05
A D /S VD 432

!+ 08.03.2023 10:15
!o 00h10
A D /VS VM 612

!L 09.03.2023 08:45
!o 00h01
A D /VS VM 612

12c ! 13.02.2023 09:23
!22 00h01
A D /VS VM 612

12b ! 15.02.2023 16:04
!11 01h02
A D /VS VM 612

12c x 22.02.2023 12:45
x40 00h04
A D /VS VM 612

12c x 17.02.2023 18:02
x40 00h03
A D /VS VM 612

22 xL 03.02.2023 01:54
x35 00h04
A D /S VD 432

Wm
Schmitt Peter
Rosenz Winfried

► Araçtan günlük rapor

1 ▼ 10.03.2023 16:55 (UTC)

2 GENZ v2

3 Schmitt Peter
/12345678901234 5 6
07.03.2025 - GENZ v2

4 A ABC12345678901234
D /VS VM 612

5 Continental Automotive Technologies
1381.1550333010
GENZ

6 T NFZ-Profi Service & Vertrieb
/87654321087654 3 2
T 22.02.2023

7 /12345678901234 5 6
03.03.2023 11:11

9 10.03.2023
95 872 - 96 284 km

10 -1-

10a 95 872 km
H 00:00 06h17
95 872 km 0 km

10b Rosenz Winfried
/45678901234567 8
07.03.2026

10c A+S /LCR 243
10.02.2023 18:54

10d 95 872 km M

10

10e	* 06:17 00h45
10g	* 07:02 00h39 ee o 07:41 01h19 ee ----- 95 958 km: 86 km
10a	o 95 958 km * 09:00 00h05 95 958 km: 0 km
10b	o Mustermann Heinz-Dieter
10c	o MF /12345678901234 5 6 16.06.2023 GEN 2
10d	A+D /M MS 680 07.03.2023 18:54
10f	95 958 km * 09:05 00h25 o 09:30 02h55 o 12:25 01h18 +12:25 +13:42 o 13:43 00h03 * 13:46 00h02 ee o 13:48 00h45 ee * 14:33 00h35 ee h 15:08 01h02 ee 96 206 km: 248 km
10g	o 96 206 km h 16:10 00h20 96 206 km: 0 km ----- o Anton Max o MA /56789567895678 9 5 10.03.2024

10a	A+D /VS VM 612 14.02.2023 16:30 96 206 km
10h	o 16:30 00h56 * 17:26 01h11 96 274 km: 68 km
10a	o 96 274 km * 18:37 00h23 o 19:00 00h21 h 19:21 04h39 96 284 km: 10 km
10a	o 96 872 km h 00:00 07h02 h 00:00 07h02
11	-----Σ----- 1o 00h21 10 km * 00h28 o 00h00 h 11h16
11b	2o 00h00 o 12h16 h 07h02
11c	o Rosenz Winfried
11e	o DK /45678901234567 7 8 * 07:19 lat + 48° 04.1' lon + 8° 26.5' 02.03.2023 07:19 96 274 km h 09:00 o 95 958 km o 09:00 lat + 48° 04.1' lon + 8° 26.5' 09:01 o 01h19 86 km * 01h24 o 00h00 h 00h00 ee 01h58

11f	F: CH D + CH lat + 47° 66.0' o lon + 9° 16.2' o 10.03.2023 09:36 o 134867 km
13	-----!x----- !o 1 08.03.2023 19:01 (1) 00:20
13c	>> 5 07.03.2023 16:42 (2) 00h12 o D /98765432109876 5 4 o F /12345678901234 5 6 x 0 03.03.2023 12:45 00h04 o DK /45678901234567 7 8 -----IR----- o+ 20.02.2023 14:34 +e 20.02.2023 15:29
22	o+ <i>Linda</i> o+ <i>Schmitz Peter</i> +e o
23	o+ o

Araç günlük raporunun özellikleri

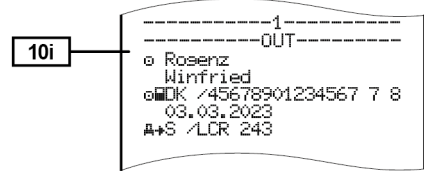

► Araçtaki olaylar / arızalar

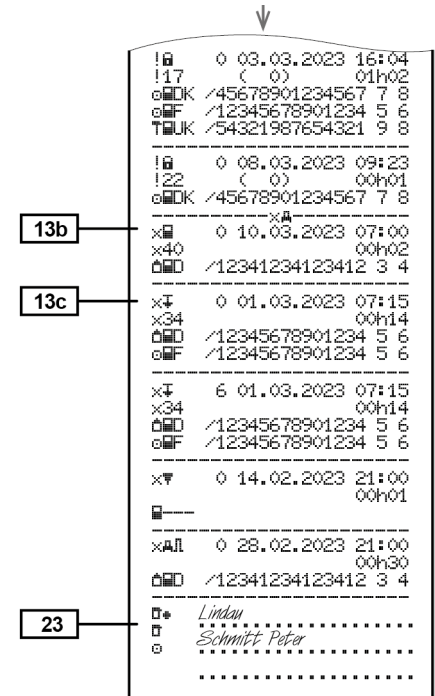
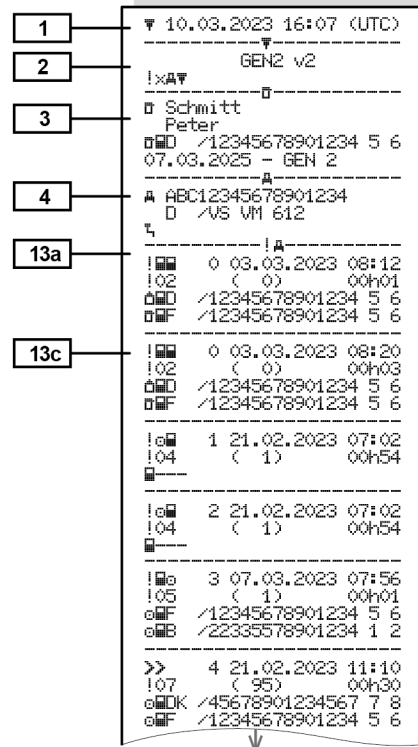

► Sürücünün aktiviteleri

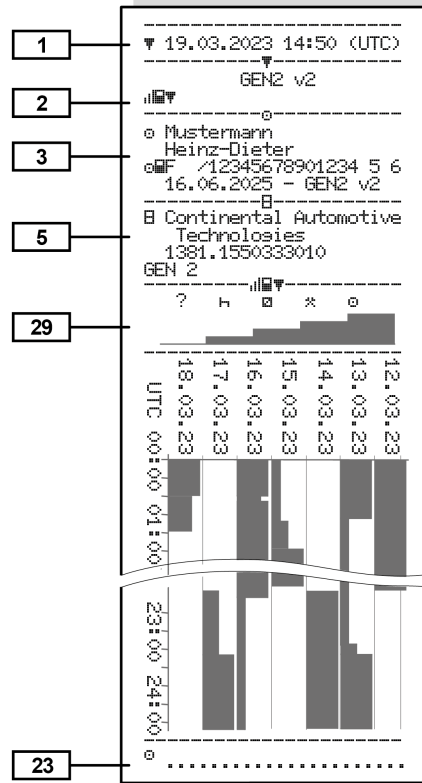

► v grafiği

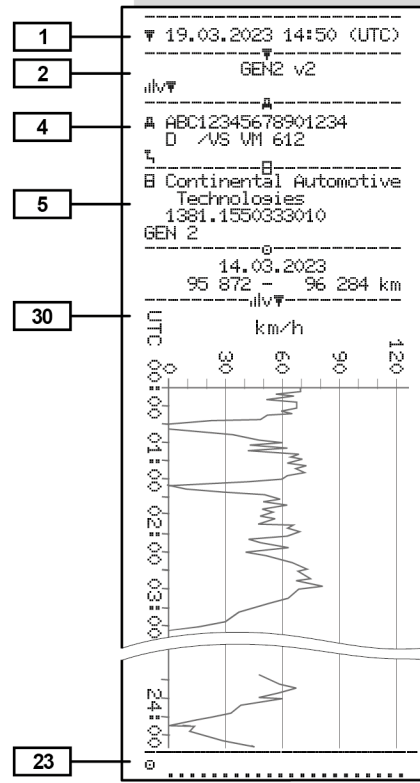

► D1/D2 grafiği durumu (opsiyonel)

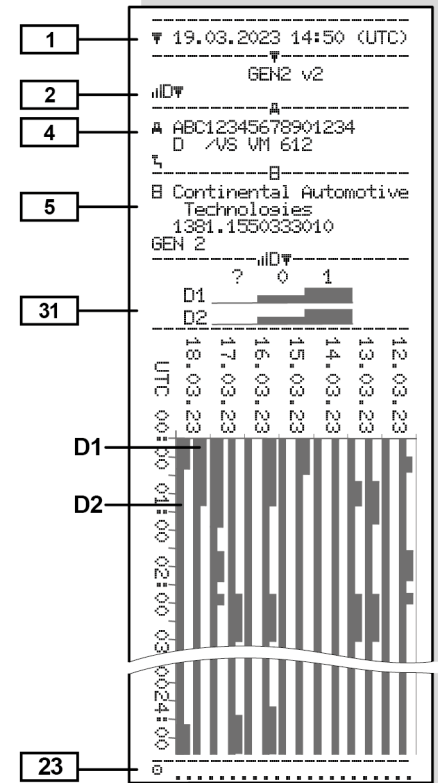

10

► Hız profilleri (opsiyonel)

1	▼ 10.03.2023 17:05 (UTC)
2	GEN2 v2
3	Spedition Mustermüller ID /12341234123412 3 4 20.03.2025 - GEN2 v2
4	A ABC12345678901234 D /VS VM 612
	07.03.2023 00:00 07.03.2023 06:17 ---km/h

24	112 <=v< 221 00h00
	Mustermann Heinz-Dieter 07.03.2023 18:37 08.03.2023 00:00 ---km/h
25	0 <=v< 1 05h02 1 <=v< 10 00h01 10 <=v< 16 00h02 16 <=v< 24 00h04 24 <=v< 32 00h05 32 <=v< 40 00h05 40 <=v< 48 00h04 48 <=v< 56 00h00 56 <=v< 64 00h00 64 <=v< 72 00h00 72 <=v< 80 00h00 80 <=v< 88 00h00 88 <=v< 96 00h00 96 <=v< 104 00h00 104 <=v< 112 00h00 112 <=v< 221 00h00
23

► Devir frekansı profilleri (opsiyonel)

1	▼ 10.03.2023 17:05 (UTC)
2	GEN2 v2
3	Spedition Mustermüller ID /12341234123412 3 4 20.03.2024 - GEN2
4	A ABC12345678901234 D /VS VM 612
	07.03.2023 00:00 07.03.2023 06:17 ---rpm

24	3281 <=n< * 00h00
	Mustermann Heinz-Dieter 07.03.2023 18:37 08.03.2023 00:00 ---rpm
26	0 <=n< 1 05h02 1 <=n< 234 00h00 234 <=n< 469 00h00 469 <=n< 703 00h00 703 <=n< 938 00h00 938 <=n< 1172 00h00 1172 <=n< 1406 00h03 1406 <=n< 1641 00h03 1641 <=n< 1875 00h04 1875 <=n< 2109 00h09 2109 <=n< 2344 00h02 2344 <=n< 2578 00h00 2578 <=n< 2812 00h00 2812 <=n< 3047 00h00 3047 <=n< 3281 00h00 3281 <=n< * 00h00
23

► Takılı olan takograf kartı

1	▼ 10.03.2023 14:50 (UTC)
2	GEN2 v2
3	Mustermann Heinz-Dieter ID /12345678901234 5 6 16.06.2025 - GEN2 v2
32	GEN1 0000 AD ID /12345678901234 5 6 0000513205 14.02.2023
	GEN2 0101 163 ID /1234567890000 0 0 0287705177 14.02.2023 18:42
	GEN2 v2

► Yerel saatle yazdırma

33	!!! No lesal printout!!!
34	07.03.2023 01:00 08.03.2023 01:00 UTC +01h00
35	08.03.2023 15:55 (LOC)
36	24h GEN2 v2 Rosenz Winfried /45678901234567 7 8 14.03.2024 ABC12345678901234 D /VS VM 612 Continental Automotive Technologies 1381.1550333010 GEN 2 NFZ-Profi Service & Ve rtrieb /87654321087654 3 2 03.03.2023 /12345678901234 5 6 10.02.2023 12:11

■ Raporlara ilişkin açıklama

1	10.03.2023 14:50 (UTC)
2	GEN2 v2
3	
4	Te
5	! 0 10.03.2023 14:50 !02 (0) 00h01 /12345678901234 5 6 /12345678901234 5 6 ! 0 10.03.2023 08:20 !02 (0) 00h03
6	GEN2 v2
7	Te

Şekil 143: Çıktılara ilişkin açıklama

1	Tarih ve saat (UTC) ile çıktının başlığı
2	Sınırlama çizgisi
3	Takograf kartı nesli (2. Nesilden itibaren)
4	Seçilmiş olan çıktının sembolleri (örn. burada "Teknik Veriler")
5	İlgili veri satırının veri satırı belirteci
6	Sınırlama çizgisi
7	Rapor sonu simgesi. Yine seçilmiş olan raporun sembolleriyle (Başlık 4'e mukabil olarak)

► Veri plaklarının açıklamaları

[1]	Ek I B (GEN1) ve Ek I C (GEN2 ve GEN2 v2) uyarınca takograf kartı nesli. Raporun tarihi ve UTC zamanı cinsinden saati.
-----	--

UYARI

Gösterilen sürücü kartı çıktıkları, DTCO 4.1x takografı içinde birinci ya da ikinci nesil sürücü kartlarının olduğunu göstermektedir.

Özel durumlar:





- Birinci nesil sürücü kartı takılıysa günlük rapor DTCO takografların önceki sürümleri gibi, GEN1 ve GEN2 işareti olmadan yazdırılır.
- İkinci nesil sürücü kartının, kartın bir DTCO 3.0 veya daha eski model bir takografa takıldığı bir güne ait olan raporda, blokların hepsi (GEN1 ve GEN2) yazdırılır ama GEN2 blokları boştur. Bu aktiviteler için zaman bilgileri **00:00** olarak gösterilir.



[2]	Yazdırılan raporun türü: <ul style="list-style-type: none"> • 24s□□ = Sürücü kartının günlük dökümü • !x□□ = Sürücü kartında kayıtlı olaylar/arızalar • 24s□□ = DTCO 4.1x'nun günlük dökümü • !x□□ = DTCO 4.1x olayları/arızaları • >>□ = Hız aşımaları Ayarlanmış olan, yasal olarak izin verilen azami hız sınırı değeri ilave olarak yazdırılacaktır. • T□□ = Teknik Veriler • □□□ = Sürücü etkinliği • □□□ = v diyagramı Opsiyonel dökümler: <ul style="list-style-type: none"> • □□□ = Statü D1/D2 diyagramı* • %v□ = Hız profilleri* • %n = Devir frekansı profilleri* <p>* = opsiyonel</p>
-----	--

[2a]	Rapor sonu simgesi
[3]	Takılı olan takograf kartının sahibine ait bilgileri: <ul style="list-style-type: none"> □ = Kontrolör ⊗ = Sürücü ♠ = Girişimci † = Servis/Muayene istasyonu • Soyadı • Adı • Kart tanıtımı • Kartın geçerlilik tarihi ... • Takograf kartının nesli (GEN1, GEN2 veya GEN2 v2) <p>Not: Kişiye bağlanmış takograf kartlarında isim yerine muayene istasyonunun, şirketin ya da servisin adı yazdırılır.</p>
[3a]	Takılı olan diğer takograf kartının sahibine ait bilgiler
[4]	Araç tanıtımı: <ul style="list-style-type: none"> • Araç tanımlama numarası

	<ul style="list-style-type: none"> Tescil eden üye devlet ve araç plakası Araçın standart yükü 		<ul style="list-style-type: none"> Yazdırma yapılan takvim günü ve puantaj sayacı (kartın kullanıldığı gün sayısı) 		<ul style="list-style-type: none"> Giriş zamanı ve piktogram, bu örnekte: Feribot veya tren
[5]	4.1x tanıtımı: <ul style="list-style-type: none"> Takograf üreticisi DTCO 4.1x parça numarası Araç ünitesinin nesli (GEN1, GEN2) 	[8a]	? = Kartın takılı olmadığı zaman dilimi: <ul style="list-style-type: none"> Sürücü kartı takıldıktan sonra manuel girilen aktiviteler piktogram, başlangıç ve süreyle birlikte. 	[8e]	Sürücü kartı alımı: <ul style="list-style-type: none"> Kilometre durumu ve kart son takıldığından beri kat edilen yol
[6]	4.1x'in son kalibrasyonu: <ul style="list-style-type: none"> Atölyenin adı Atölye tanıtımı Kalibrasyon tarihi 	[8a1]	≡ = Gün başında yükün türü <ul style="list-style-type: none"> Kart DTCO 4.1x'ya takılı olduğunda, aksi halde boş 	[8f]	Dikkat: Bu günün takograf kartında iki kere kaydedilmiş olmasından dolayı veri kayıtlarında tutarsızlık olabilir.
[7]	Son kontrol: <ul style="list-style-type: none"> Kontrol kartının tanıtımı Kontrolün tarihi, saati ve türü <ul style="list-style-type: none"> ≡ = Sürücü kartından indirme ≡ = DTCO 4.1x'dan indirme ≡ = Yazdırma □ = Gösterme 	[8b]	Sürücü kartının yuvaya takılması (1. kart yuvası veya 2. kart yuvası): <ul style="list-style-type: none"> Tescil eden üye devlet ve araç plakası Kart takıldığındaki kilometre 	[8g]	Aktivite tamamlanmadı: <ul style="list-style-type: none"> Sürücü kartı takılı halde yazdırılırken aktivite süresi ve gün özetleri eksik olabilir.
[8]	Ortaya çıkış sırasıyla sürücü aktivitelerinin listesi:	[8c]	Sürücü kartı aktiviteleri: <ul style="list-style-type: none"> Araç kullanma başlangıcı ve süresi ile durum <ul style="list-style-type: none"> ≡ = Ekip halinde kullanım 	[8h]	Gün başında "OUT of scope" (Kapsam Dışı) özel durumu etkinleştirilmiştir
		[8d]	Özel koşullar:	[9]	Sürücü etkinliklerinin 4.1x'te sıralanmaya başlanması: <ul style="list-style-type: none"> Yazdırılan raporun tarihi Saat 00:00 ve 23:59'daki kilometre durumu
				[10]	1. kart yuvasına ait tüm aktivitelerin kronolojisi

[10a]	<p>1. kart yuvası içinde sürücü kartı bulunmayan zaman dilimi:</p> <ul style="list-style-type: none"> Zaman diliminin başlangıcındaki kilometre durumu Bu zaman diliminde ayarlanmış olan aktiviteler Bu zaman dilimi sonundaki kilometre durumu ve kat edilen yol
[10b]	<p>Sürücü kartının takılması:</p> <ul style="list-style-type: none"> Sürücünün soyadı Sürücünün adı Kart tanıtımı Kartın geçerlilik tarihi ...
[10c]	<ul style="list-style-type: none"> Önceki aracı tescil eden üye devlet ve araç plakası Önceki araçtan kart alımı tarihi ve saati
[10d]	<ul style="list-style-type: none"> Sürücü kartı M'in takılması sırasında araç kilometresi = elle giriş yapılmıştır

[10e]	<p>Aktivitelerin listesi:</p> <ul style="list-style-type: none"> Etkinliğin, araç kullanma başlangıcı ve süresi ile statüsünün piktogramı  = Ekip halinde kullanım
[10f]	<p>Özel bir koşulun giriş saati ve piktogramı:</p> <ul style="list-style-type: none">  = Feribot/ Tren başlangıcı  = Feribot/ Tren sonu  = Başlangıç (Kontrol cihazı gerekmez)  = Bitiş
[10g]	<p>Sürücü kartı alımı:</p> <ul style="list-style-type: none"> Kilometre durumu ve kat edilen yol
[10h]	<p>2. kart yuvasına ait tüm aktivitelerin kronolojisi</p>
[10i]	<p>Gün başında "Out of scope" (Kapsam Dışı) özel durumu etkinleştirilmiştir.</p>
[11]	<p>Günlük özet</p>
[11a]	<p>Girilen yerler:</p>

	<ul style="list-style-type: none">  = Başlangıç saati ve ülke ve gereği halinde bölge (İspanya için)  = Bitiş saati ve ülke ve gereği halinde bölge (İspanya için) Aracın kilometre durumu <p>Konum verileri (yalnızca ikinci nesil sürücü kartlarında)</p> <ul style="list-style-type: none"> Çalışma süresinin başlangıcındaki ve bitişindeki ve de her üç saat kümülatif sürüş süresinin sonundaki konum verilerinin kronolojik listesi
[11b]	<p>1. kart yuvasında sürücü kartı olmayan zaman dilimlerinin özeti:</p> <ul style="list-style-type: none"> Girilen yerlerin kronolojik sırası (bu örnekte giriş yok) 1. kart yuvasına ait tüm aktiviteler

[11c]	<p>2. kart yuvasında sürücü kartı olmayan zaman dilimlerinin özeti:</p> <ul style="list-style-type: none"> Girilen yerlerin kronolojik sırası (bu örnekte giriş yok) 2. kart yuvasına ait tüm aktiviteler 	<ul style="list-style-type: none"> 🕒 = Başlangıç saati, ülke ve gerekliyse bölgeyle beraber (İspanya için) 🕒 = Bitiş saati, ülke ve gerekliyse bölgeyle beraber (İspanya için) 📍 = Saat ve pozisyon verileriyle yükleme 📍 = Saat ve pozisyon verileriyle boşaltma Her 3 saatlik kümülatif sürüş süresi sonunda ve vardiya sonunda (burada yalnızca vardiya sonunda) konum verileri (kronolojik) Bu sürücünün aktiviteleri: <ul style="list-style-type: none"> Toplam sürüş süresi ve kat edilen mesafe, Toplam çalışma ve toplam nöbet süresi, Toplam dinlenme süresi, Ekip aktivitelerinin toplam süresi. 	<ul style="list-style-type: none"> Giriş ve çıkış ülkesi ülke kodları Boylam ve enlem Saat Kilometre durumu <p>Uyarı: Tam OS-NMA fonksiyonlarına sahip cihazlarda, yalnızca ülke geçişi sırasında gerçek kimlik doğrulama durumunda 🛖 simgesi görüntülenir (➔ Geçiş takografi [➔ 22]).</p>
[11d]	<p>Sürücü kartından “Etkinliklerin toplam değeri” günlük özeti:</p> <ul style="list-style-type: none"> Toplam sürüş zamanı ve kat edilen mesafe Toplam çalışma ve nöbet süresi Toplam dinlenme zamanı ve bilinmeyen zaman Ekip etkinliklerinin toplam süresi 	<p>[11f] Ülke geçişine dair bilgi</p> <ul style="list-style-type: none"> Konum verileri Piktogram 	<p>[12] Sürücü kartında en son kaydedilen beş olayın veya arızanın listesi</p> <p>[12a] Sürücü kartında kayıtlı olan tüm olayların hata türüne ve tarihine göre sınıflandırılmış halde listesi</p> <p>[12b] Sürücü kartında kayıtlı olan tüm arızaların hata türüne ve tarihine göre sınıflandırılmış halde listesi</p> <p>[12c] Olayın veya arızanın veri seti 1. satır:</p>
[11e]	<p>Sürücüye göre kronolojik olarak düzenlenmiş aktivitelerin özeti (her iki kart yuvası için sürücü başına kümülatif):</p> <ul style="list-style-type: none"> Sürücünün soyadı, adı, kart tanıtımı 		

	<ul style="list-style-type: none"> Olayın veya arızanın piktogramı Tarih ve başlangıç <p>2. <i>satır</i>:</p> <ul style="list-style-type: none"> Güvenik ihlaline tabi olaylar, ilave bir kodlama üzerinden açıklanacaktır Bkz. „Olay ya da Arızadaki Veri Satırları“ Olayın veya arızanın süresi <p>3. <i>satır</i>:</p> <ul style="list-style-type: none"> Olayların veya arızaların ortaya çıktığı aracın tescil edildiği üye devlet ve aracın plakası. 	<ul style="list-style-type: none"> Veri satırı amacı kodlaması Bkz. „Olaylar veya arızalar için veri seti“ Tarih ve başlangıç <p>2. <i>satır</i>:</p> <ul style="list-style-type: none"> Güvenik ihlaline tabi olaylar, ilave bir kodlama üzerinden açıklanacaktır Bkz. „Daha ayrıntılı tarif için kodlama“ Aynı gün olan benzer olayların sayısı bkz. “Benzer Olayların Sayısı” Olayın veya arızanın süresi <p>3. <i>satır</i>:</p> <ul style="list-style-type: none"> Olayın veya arızanın başlangıcında veya bitişinde takılı olan sürücü kartlarının tanıtımı (en fazla dört kayıt) ☐---, sürücü kartı takılı olmadığında gösterilir. 	<ul style="list-style-type: none"> Takograf üreticisinin adresi Parça numarası Tip ruhsatı numarası Seri numarası Üretim yılı İşletim yazılımının sürümü ve kurulum tarihi Kaydedilmiş dijital haritanın sürümü <p>[15] Sensörün tanıtımı:</p> <ul style="list-style-type: none"> Seri numarası Tip ruhsatı numarası DTCO 4.1x son eşleştirme tarihi/ saati <p>[16] GNSS modülü tanıtımı</p> <p>[16a] DSRC tanınması</p> <p>[17] Kalibrasyon verileri</p> <p>[17a] Kalibrasyon verilerinin listesi (veri seti şeklinde):</p> <ul style="list-style-type: none"> Servisin adı ve adresi Servis tanıtımı
[13]	DTCO 4.1x 'da kayıtlı veya hala aktif olan son beş olayın/ arızanın listesi.		
[13a]	DTCO 4.1x 'da kaydedilmiş ya da süren olayların listesi.		
[13b]	DTCO 4.1x 'da kaydedilmiş ya da süren arızaların listesi.		
[13c]	<p>Olayın veya arızanın veri seti</p> <p>1. <i>satır</i>:</p> <ul style="list-style-type: none"> Olayın veya arızanın piktogramı 	<p>[14] Takografin tanıtımı:</p> <ul style="list-style-type: none"> Takograf üreticisi 	

	<ul style="list-style-type: none"> • Servis kartının geçerlilik tarihi 		<ul style="list-style-type: none"> • ☐ / ☑ / ? = aracın standartlara uygun biçimde yüklenmesi 												
[17b]	<ul style="list-style-type: none"> • Kalibrasyonun tarihi ve amacı: <ul style="list-style-type: none"> – 01 = Aktivasyon; aktivasyon sırasında bilinen kalibrasyon verilerinin kaydı – 02 = İlk montaj, DTCO 4.1x'nun aktivasyonundan sonraki ilk kalibrasyon verileri – 03 = Onarımdan sonra ilk montaj – çıkma cihaz; bulunduğu araçtaki ilk kalibrasyon verileri – 04 = düzenli muayene – 05 = Resmi plakanın girişimci tarafından girilmesi – 06 = Kalibrasyonsuz zaman uyarılma (GNSS) – 80 = Yeni KITAS kurşun burcunun seri numarası 	<ul style="list-style-type: none"> – 81 = Birinci nesil takograf kartlarını kullanma özelliği engellenmiştir – 82 = Hareket sensörü değişikliği – 83 = Uzaktan iletişim modülü değişikliği – 84 = Tam OS-NMA işlevine sahip 2. sürüm akıllı takograf olarak yapılandırılmıştır <ul style="list-style-type: none"> • Araç tanımlama numarası • Tescil eden üye devlet ve plaka • w = Aracın yol impuls sayısı • k = hız uyarılması için DTCO 4.1x'da ayarlanmış sabit değer • l = Gerçek lastik çevresi • e = Lastik ebadı • > = Yasal olarak izin verilen azami hız • Eski ve yeni kilometre durumu 	<ul style="list-style-type: none"> • ☐ / ☑ / ? = aracın standartlara uygun biçimde yüklenmesi • Kalibrasyonun yapıldığı ülkenin yanı sıra tarih ve saat bilgisi • ☐ = Kurşun burcu verileri (5 kurşun burcu veri setine kadar, kullanılan her kurşun burç için 1 satır) <tr> <td data-bbox="1026 460 1150 499">[18]</td> <td colspan="3" data-bbox="1150 460 1509 499">Zaman ayarlamaları</td> </tr> <tr> <td data-bbox="1026 499 1150 897">[18a]</td> <td colspan="3" data-bbox="1150 499 1509 897"> Zaman ayarlaması hakkında bulunabilen tüm verilerin listesi: <ul style="list-style-type: none"> • Tarih ve saat, eski • Tarih ve saat, değişen • Zamanı ayarlayan servisin adı • Servisin adresi • Servis tanıtımı • Servis kartının geçerlilik tarihi </td> </tr> <tr> <td data-bbox="1026 897 1150 984">[18b]</td> <td colspan="3" data-bbox="1150 897 1509 984">Açıklama:</td> </tr>	[18]	Zaman ayarlamaları			[18a]	Zaman ayarlaması hakkında bulunabilen tüm verilerin listesi: <ul style="list-style-type: none"> • Tarih ve saat, eski • Tarih ve saat, değişen • Zamanı ayarlayan servisin adı • Servisin adresi • Servis tanıtımı • Servis kartının geçerlilik tarihi 			[18b]	Açıklama:		
[18]	Zaman ayarlamaları														
[18a]	Zaman ayarlaması hakkında bulunabilen tüm verilerin listesi: <ul style="list-style-type: none"> • Tarih ve saat, eski • Tarih ve saat, değişen • Zamanı ayarlayan servisin adı • Servisin adresi • Servis tanıtımı • Servis kartının geçerlilik tarihi 														
[18b]	Açıklama:														

	2. veri satırında, ayarlanmış olan UTC zamanının yetkili bir servis tarafından düzeltildiği anlaşılabilir
[19]	Kaydedilen en güncel olay ve en güncel arıza: ! = en son olay, tarih ve saat × = en son arıza, tarih ve saat
[20]	Hız sınırı aşımı kontrolünde kullanılan bilgiler <ul style="list-style-type: none"> Son kontrolün tarihi ve saati Son kontrolden beri olan ilk hız aşımının tarihi ve saati ve diğer hız aşımının sayısı
[21]	Son kalibrasyondan beri olan ilk hız aşımı
[21a]	Son 365 gündeki en belirgin beş hız aşımı
[21b]	Kaydedilmiş olan son 10 hız aşımı Burada gün başına en belirgin olan hız aşımı kaydedilir.

[21c]	Hız aşımındaki kayıtlar (en yüksek ortalama hıza göre kronolojik olarak sıralanmıştır): <ul style="list-style-type: none"> Aşımın tarihi, saati ve süresi Aşımın azami ve ortalama hızı, aynı gündeki benzeri olayların sayısı Sürücünün soyadı Sürücünün kart tanıtımı <p>Not: : Eğer bir blokta hız aşımı veri seti yoksa, >>--- gösterilir.</p>
[22]	Uzak veri girişinin etkin olduğu zaman aralıkları: <ul style="list-style-type: none"> ☞ = Başlangıç zamanı ☛ = Bitiş zamanı <p>Not: Kayıt 1. sürücü ve 2. sürücü için ayrı ayrı yapılır. Rapor üzerinde, aynı süreler olsa da iki sürücünün de zamanları ayrı ayrı bildirilir.</p>
[23]	El yazısıyla olan bilgiler: <ul style="list-style-type: none"> ☞ = Kontrol yeri

	<ul style="list-style-type: none"> ☞ = Kontrolörün imzası ☞+ = Başlangıç zamanı +☛ = Bitiş zamanı ☛ = Sürücünün imzası
[24]	Kaydedilen profile ait kart sahibinin bilgileri: <ul style="list-style-type: none"> Sürücünün soyadı Sürücünün adı Kart tanıtımı <p>Açıklama: Kart sahibine ait bilgilerin eksik olması şu anlama gelir: 1. kart yuvasına sürücü kartı takılmamış.</p> <ul style="list-style-type: none"> Profil kaydının başlangıcı, tarih ve saat Profil kaydının sonu, tarih ve saat <p>Yeni profiller oluşturulur:</p> <ul style="list-style-type: none"> 1. kart yuvasına bir takograf kartı takılarak/ çıkarılarak, Gün değişimi ile,

	<ul style="list-style-type: none"> • UTC zamanı düzeltilmesiyle, • Gerilim kesintisiyle.
[25]	<p>Hız profilleri kaydı:</p> <ul style="list-style-type: none"> • Tanımlanmış hız aralıklarının listesi ve bu aralıktaki zaman dilimi • Aralık: $0 \leq v < 1$ = Araç park halinde <p>Hız profili 16 bölgeye ayrılmıştır. Her bir alan kurulum sırasında bireysel olarak ayarlanabilir.</p>
[26]	<p>Devir frekansı profillerinin kaydı:</p> <p>Tanımlanmış motor devir sayısı frekans aralıklarının listesi ve bu aralıktaki zaman dilimi:</p> <ul style="list-style-type: none"> • Aralık: $0 \leq n < 1$ = Motor stop • Aralık: $3281 \leq n < x$ = sonsuz <p>Devir frekansı profili 16 bölgeye ayrılmıştır. Her bir alan kurulum sırasında bireysel olarak ayarlanabilir.</p>

[27]	<p>Üreticiye ait bilgiler:</p> <ul style="list-style-type: none"> • Yazılım yükseltme modülü (SWUM) sürüm numarası • Örnek: 04.01.40 R024 • T = Test yazılımı sürümü • R = Yazılımın resmi numune ya da nihai sürümü
[28]	<p>DTCO 4.1x üzerindeki mahfaza mührü numarası</p>
[28a]	<p>Sensöre özgül veriler:</p> <ul style="list-style-type: none"> • Sensör seri numarası • Genişletilmiş seri numarası ve cihaz tipi • Üretim ayı ve yılı • Üretici kodu <p>NOT: Hareket sensörünün seri numarası ve yapı tipi onayı numarası, ancak aktivasyondan sonra yazdırılır.</p>
[28 b]	<p>DCRC modülü</p> <ul style="list-style-type: none"> • DSRC modülünün seri numarası

	<ul style="list-style-type: none"> • Cihaz tipi <ul style="list-style-type: none"> – 6 = DTCO – 9 = harici DSRC modülü • Üretim ayı ve yılı • Üretici kodu
[28 c]	<p>Kurşunlar</p> <ul style="list-style-type: none"> • Üretici kodu • Kurşun numarası • Kurşunun yeri <ul style="list-style-type: none"> – 7 = Sensörden dişli kutusuna, örn. KITAS 4.0 2185 – 12 = Araçla beraber M1N1 adaptörü
[29]	<p>Aktivitelerin kaydedilmesi:</p> <ul style="list-style-type: none"> • Simgelerin açıklamaları • Seçilen günden itibaren son yedi takvim gününe ait aktivitelerin grafiği kaydedilir
[30]	<p>Seçilen güne ait hız grafiği hakkındaki kayıt</p>

[31]	<p>Tepe işiği, siren vs. kullanımı gibi ek iş gruplarının kaydedilmesi:</p> <ul style="list-style-type: none"> • Simgelerin açıklamaları • Seçilen günden itibaren son 7 takvim gününe ait D1/D2 durumu girişlerinin grafiği kaydedilir.
[32]	<p>Takılan sürücü kartlarının kronolojik listesi</p>
[33]	<p>Lütfen dikkat: Bu yazdırma işlemine izin verilmiyor.</p> <p>Tüzük uyarınca (örn. saklama yükümlülüğü) yerel saat ile yazdırılan raporlar geçersizdir</p>
[34]	<p>Yazdırılan raporun yerel saat ile zaman aralığı:</p> <p>☞+ = Kayıt başlangıcı</p> <p>☞+ = Kayıt sonu</p> <p>UTC +01h00 = UTC zamanı ve yerel saat arasındaki fark.</p>
[35]	<p>Raporun tarihi ve yerel zaman (LOC) cinsinden saati.</p>
[36]	<p>Raporun türü, örn. yerel saat olarak “☞”</p>

■ Olaylar veya arızalar için veri seti

DTCO 4.1x, tespit edilen her olayda veya tespit edilen her arızada verileri öngörülmuş kurallara göre kaydeder ve saklar.

1	☞F /12345678901234 5 6
2	☞B /22335578901234 1 2
3	☞F /12345678901234 5 6

- (1) Veri satırı amacı
- (2) I C eki uyarınca EventFaultType
- (3) Bu günde benzer olayların sayısı

Veri kaydı amacı (1) olayın veya arızanın neden kaydedildiğini belirtir. Aynı gün birçok kez ortaya çıkan aynı türden olaylar Poz. (2) altında gösterilir.

Aşağıdaki genel bakışta hata türüne (nedenine) göre olaylar ve arızalar ile veri setinin amacına ait sınıflandırma görülmektedir:

→ Veri seti amacı kodu [▶ 147]

→ Benzer olayların sayısı [▶ 148]

Güvenlik ihlali arz eden olaylar “!☞” ilave bir kodlama üzerinden (**aşağıdaki tabloda 1**) deşifre edilir:

→ Ayrıntılı tanımlama için kodlama [▶ 148]

► Veri seti amacı kodu

Aşağıdaki genel bakışta hata türüne (nedenine) göre olaylar ve arızalar ile veri setinin amacına ait sınıflandırma görülmektedir.

Piktog ram	Nedeni	Amaç
! 🚫	Kart çakışması ²⁾	0
! 🚫	Geçerli kart olmadan sürüş ²⁾	1 / 2 / 7
! 🚫	Sürüş esnasında takıldı	3
! 🚫	Kart doğru kapatılmamış	0
>>	Hız çok yüksek ²⁾	4 / 5 / 6
! ⚡	Gerilim kesintisi	1 / 2 / 7
! 🚫	Sensör arızası	1 / 2 / 7
! 🚫	Hareket çakışması ⁴⁾	1 / 2
! 🚫	Güvenlik ihlali	0
! 🚫	Zaman çakışması ¹⁾	-
! 🚫	Kart geçersiz ³⁾	-

Tab. 1: Olaylar

Piktog ram	Nedeni	Amaç
✖ 🚫	Kart arızası	0
✖ 🚫	Cihaz arızası	0 / 6
✖ 🚫	Yazıcı arızası	0 / 6
✖ 🚫	İndirme arızası	0 / 6
✖ 🚫	Sensör arızası	0 / 6

Tab. 2: Arızalar

- 1) Bu olay sadece sürücü kartına kaydedilmektedir.
- 2) Bu olay / bu arıza sadece DTCO 4.1x altında kaydedilmektedir.
- 3) Bu olay DTCO 4.1x tarafından kaydedilmemektedir.
- 4) Bu olay / bu arıza DTCO 4.1x ve ikinci nesil sürücü kartlarına kaydedilmektedir.

Veri seti amacına genel bakış

Amaç	Anlamı
0	En son olaylardan veya arızalardan biri.
1	Bir olay yaşanan son 10 gün içinde en uzun olan olay.
2	Son 365 gün içinde en uzun süren beş olaydan biri.
3	Bir olay yaşanan son 10 gün içinde en son olan olay.
4	Bir olay yaşanan son 10 gün içinde en ağır olay.
5	Son 365 gün içinde en ağır 5 olaydan biri.
6	Son kalibrasyondan sonraki ilk olay veya ilk arıza.
7	Aktif bir olay veya devam eden bir arıza.

Benzer olayların sayısı

Amaç	Anlamı
0	Bu olay için "Benzer olayların sayısı" altında kayıt oluşturmaya gerek yoktur.
1	Aynı gün bu türden bir olay oldu.
2	Aynı gün bu türden iki olay oldu ve yalnız biri kaydedildi.
n	Aynı gün bu türden n sayıda olay oldu ve yalnız biri kaydedildi.

► Ayrıntılı tanımlama için kodlama

!	0	10.03.2023	09:23
!	22		00h01
A	D	/VS UM 612	
!	0	07.03.2023	16:04
!	16		01h02
A	D	/VS UM 612	

Şekil 144: Kodlamaya ilişkin açıklamalar

Güvenlik ihlali anlamına gelen olaylar ilave bir kodlama (1) üzerinden deşifre edilir

DTCO 4.1x üzerinde güvenlik ihlali teşebbüsleri

Kod	Anlamı
10	Başka bilgi yok
11	Sensörün yetkilendirmesi başarısız oldu
12	Sürücü kartları yetkilendirme hatası
13	Sensörde yetkisiz değişiklik
14	Doğruluk hatası; sürücü kartındaki verilerin gerçekliği doğrulanamadı
15	Doğruluk hatası; kayıtlı olan kullanıcı verilerinin gerçekliği doğrulanamadı
16	Dahili veri aktarma hatası
18	Donanımda manipülasyon
19	GNSS'de manipülasyon tespiti

Sinyal vericisinde güvenliği ihlal eden denemeler

Kod	Anlamı
20	Başka bilgi yok
21	Yetkilendirme başarısız oldu
22	Doğruluk hatası; kayıtlı verilerin gerçekliği doğrulanamadı
23	Dahili veri aktarma hatası
24	Gövdenin yetkisiz açılması
25	Donanımda manipülasyon

Bakım ve muayene yükümlülüğü

Temizlik

Muayene yükümlülüğü

Atık bertarafı

Bakım ve muayene yükümlülüğü

■ Temizlik

► DTCO 4.1x'in temizlenmesi

- DTCO 4.1x'yu hafifçe nemlendirilmiş bir bez veya mikro fiber temizlik beziyle temizleyin.
- Gerekli olması durumunda kart yuvalarını bu iş için öngörülmuş bir temizlik kartıyla temizleyin → *Temizlik kartları ve temizlik bezleri* [174]

Her ikisini de satış & servis merkezinde bulabilirsiniz.

⚠ İKAZ

Zarar vermektten kaçının

- Aşındırıcı temizlik maddeleri, tiner veya benzin gibi çözücü maddeler kullanmayın.

► Takograf kartının temizlenmesi

- Takograf kartının kirlenen kontaklarını hafifçe nemlendirilmiş bir bez veya mikro fiber temizlik beziyle temizleyin.

Yetkili satış ve servis merkezinizden tedarik edebilirsiniz.

⚠ İKAZ

Zarar vermektten kaçının

Takograf kartının kontaklarını temizlemek için tiner veya benzin gibi çözücü madde kullanmayın.

■ Muayene yükümlülüğü

DTCO 4.1x için koruyucu bakım işleri gerekli değildir.

- DTCO 4.1x'nun amacına uygun şekilde çalışmayı sürdürdüğünden emin olmak için en geç iki yılda bir yetkili bir servise kontrol ettirin.

Aşağıdaki durumlarda muayene yaptırılması gerekir:

- Araç üzerinde, örneğin yol sinyali sayısı veya lastik çevresi gibi değişiklikler yapıldığında.
- DTCO 4.1x üzerinde bir onarım yapılmıştır.
- Aracın plakası değiştiğinde.
- UTC zamanı 5 dakikadan fazla sapma gösterdiğinde.

⚠ İKAZ**Muayenede dikkat edilmesi gerekenler**

- Montaj etiketinin her muayenede yenilenmesini ve üzerinde öngörülen bilgilerin bulunmasını sağlayın.

UYARI

KITAS 4.0 2185 sensöründe hata kaydı gerçekleşir

- Bir akım kesintisinde KITAS 4.0 2185 sensöründe hata kaydı gerçekleşebilir.

► Tamponlama pili hakkında notlar

DTCO 4.1x, veri bütünlüğünü korumak amacıyla bir tamponlama pili içerir.

Tamponlama pili, cihazın arkasındaki, kurşunla mühürlenmiş pil bölmesinde bulunur.

Tamponlama pilinin değiştirilmesi hakkında notlar**⚠ İKAZ****DTCO 4.1x'da olası hasar**

Tamponlama pilinin değişimi sadece yetkili serviste ve uygun eğitim almış personel tarafından yapılabilir.

DTCO 4.1x'nun güvenli bir şekilde çalışmasını sağlamak için aşağıdaki durumlarda tamponlama pili, yetkili servis tarafından değiştirilmelidir:

- DTCO 4.1x'nun üretim tarihi 12 aydan daha eskiyse kurulum, devreye almak ya da ilk kalibrasyon sırasında.
- Her düzenli kontrol denetiminde.

Pil değişiminin ardından pil bölmesi tekrar kurşunla mühürlenmelidir.

Tamponlama pilinin bertarafına ilişkin notlar

Almanya'da piller evsel atıklarla birlikte bertaraf edilemez.

Lütfen pili, kendi ülkenizde geçerli atık pil yönergelerine uygun olarak, kamu sağlığına uygun şekilde bertaraf edin.



■ Atık bertarafı

DTCO 4.1x ve beraberindeki sistem bileşenleri, Uygulama Yönetmeliği (EU) 2016/799, Ek I C'nin güncel sürümüne uygun bir AB kontrol cihazıdır.

AB kontrol cihazları sadece ilgili üye devletin, AB kontrol cihazlarının bertarafına ilişkin yönergelerine uygun olarak bertaraf edilebilir.

Arızaların giderilmesi

Servis tarafından veri yedekleme

Aşırı/düşük gerilim

Kart iletişimde hata

Yazıcı çekmecesini arızalı

Takograf kartının otomatik dışarı atılması

Arızaların giderilmesi

■ Servis tarafından veri yedekleme

Yetkili servisler verileri DTCO 4.1x'dan indirebilir ve şirkete teslim edebilir.

Verilerin indirilmesi mümkün değilse, servisler, şirkete bu durum hakkında bir belge düzenlemek zorundadırlar.

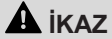

Verileri yedekleyin

- Gelebilecek sorular için verileri arşivleyin veya belgeyi özenle saklayın.

■ Aşırı/düşük gerilim

DTCO 4.1x takografinin güç kaynağı geriliminin çok düşük veya çok yüksek olduğu standart ekranda (a) böyle gösterilir:

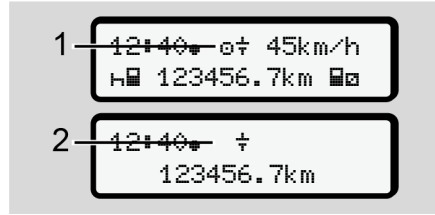

Şekil 145: Gösterge – Güç kaynağında arıza

UYARI

Aşırı ve düşük gerilim olduğu sırada kart yuvalarından biri açık durumdaysa, takograf kartı takmayın.

1. durum: ⚡ (1) Aşırı gerilim

UYARI

Aşırı gerilimde ekran kapatılır ve tuşlar engellenir.

DTCO 4.1x aktiviteleri kaydetmeye devam eder. Verilerin yazdırılması veya görüntülenmesi fonksiyonları ile takograf kartının takılması veya çıkarılması mümkün değildir.

2. durum: ⚡ (2) Düşük gerilim

Bu olay bir gerilim kesintisine eşdeğerdir.

Standart ekran gösterilir.

DTCO 4.1x kontrol cihazı görevini yerine getiremiyor. Sürücülerin aktiviteleri kaydedilmez.

► Gerilim kesintisi

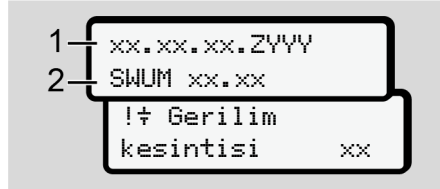

Şekil 146: Gösterge - Gerilim kesintisi

Bir gerilim kesintisinden sonra yakl. 5 saniye boyunca işletim yazılımının sürümü (1) ve yazılım yükseltme modülünün sürümü (2) gösterilir.

Akabinde DTCO 4.1x bildirim yapar:
!⚡ Gerilimkesintisi xx.

⚠ İKAZ

Sürekli gösterge ⚡

- Araç gerilimi doğru olduğu halde ⚡ simgesi sürekli olarak gösteriliyorsa: Lütfen bir yetkili teknik servise başvurun.
- DTCO 4.1x'nun arızalanması halinde aktiviteleri el yazısıyla kaydetmek sizin yükümlülüğünüzdendir. Aktivitelerin el yazısıyla kaydedilmesi.
→ *Aktivitelerin el yazısıyla kaydedilmesi* [► 59]

■ Kart iletişimde hata

Kart iletişimde bir hata ortaya çıktığında, sürücüden kartını çıkarması istenir.



Şekil 147: Gösterge - Kartı çıkartın

Bunun için tuşuna basın.

Kart dışarı atılırken, bir kez daha kartla iletişim kurulmaya çalışılır. Bu deneme de başarısız olacak olursa, bu kart için son olarak kaydedilmiş aktiviteler otomatik olarak bir çıktıya yazılmaya başlar.

UYARI

Sürücü bu raporla aktivitelerini buna rağmen belgelendirebilir.

Rapor sürücü tarafından imzalanmalıdır.

Sürücü, sürücü kartı yeniden takılıncaya kadar olan tüm aktiviteleri (sürüş süreleri hariç) rapora ekleyebilir.

UYARI

Sürücü araç ünitesinin günlük raporunu alabilir ve kartın bir sonraki takılmasına kadar yaptığı ek aktiviteleri ekleyebilir ve imzalayabilir.

UYARI

Sürücünün uzun süre araçta bulunmadığı durumlarda – örn. günlük veya haftalık dinlenme süreleri içerisinde – sürücü kartı kart yuvasından çıkarılmalıdır.



■ Yazıcı çekmecesi arızalı

Yazıcı çekmecesi arızalandığında değiştirilebilir.

- Yetkili teknik servisimize başvurun.

■ Takograf kartının otomatik dışarı atılması

DTCO 4.1x, kart iletişimde bir arıza tespit ettiğinde, mevcut verileri takograf kartına aktarmaya çalışır.

Sürücü,  Lütfen kartı çıkartın  bildirim aracılığıyla arıza hakkında bilgilendirilir ve ondan sürücü kartını çıkarması istenir.

Sürücü kartı için son olarak kaydedilen aktivitelerin yazdırılması otomatik olarak gerçekleşir.

→ *Aktivitelerin el yazısıyla kaydedilmesi*
[59]

Teknik veriler

DTCO 4.1x

Kâğıt rulo

Teknik veriler**■ DTCO 4.1x**

DTCO 4.1x	
Ölçüm aralığı son değeri	220 km/s (Ek I C uyarınca) 250 km/s (diğer araç seferleri için)
LCD ekran	Her biri 16 karakterli 2 satır
Sıcaklık	Çalışma: -20 °C ile +70 °C arası depo: -20 °C ile +75 °C arası
Gerilim	12 V DC ya da 24 V DC
Şase	600 g ± 50 g
Akım çekişi	Beklemede: 12 V: maks. 30 mA; 24 V:maks. 20 mA Çalışma: 12 V: maks. 5,0 A; 24 V: maks. 4,2 A
EMU / EMC	ECE R10
Termal yazıcı	Yazı boyu: 2,1 mm x 1,5 mm Yazı genişliği: 24 karakter/ satır Hız: yakl. 15 mm/ san. – 30 mm/ san. Diyagramların yazdırılması
Koruma türü	IP 54

DTCO 4.1x Ex varyantı	
Ex alanı	Araç ünitesi: Alan 2 Hareket sensörü arayüzü Bölge 1
Cihaz grubu	II Araç ünitesi: Cihaz grubu 3 Hareket sensörü arayüzü: Cihaz grubu 2
Gaz grubu	IIC
Koruma türü	Araç ünitesi: ec Hareket sensörü arayüzü: ib
Sıcaklık sınıfı	T6 Çalışma: -20 °C ile +65 °C arası

■ Kâğıt rulo

Ortam şartları	Sıcaklık: -25 °C ila +70 °C
Boyutlar	Çap: yakl. 27,5 mm Genişlik: 56,5 mm Uzunluk: yakl. 8 m
Sipariş No.	1381.90030300 Orijinal yedek kâğıt rulolarını yetkili satış ve servis merkezinde bulabilirsiniz.

UYARI

Yalnızca üzerinde aşağıdaki işaretlerin bulunduğu orijinal VDO yazıcı kâğıdı kullanın:

- Takograf tipi DTCO 4.1 ya da DTCO 4.1x muayene işaretli **e1 84**
- Onay işareti **e1 174** veya **e1 189**.

Ekler

Uygunluk açıklaması/ İzinler

Opsiyonel aksesuarlar

VDO Online Shop

Ekler**■ Uygunluk açıklaması/ İzinler**

<https://fleet.vdo.com/support/ce-certificates/> bağlantısı altında aşağıdaki açıklama ve izinleri bulabilirsiniz:

- KBA (motorlu taşıtlar federal dairesi) tip onayı

- ATEX yapı tipi muayene sertifikası
- CE uygunluk açıklaması
- UKCA uygunluk açıklaması



AUMOVIO Germany GmbH

EU Declaration of Conformity*

- 1. Equipment**
1a. Smart tachograph type DTCCO 1381
- 2. Manufacturer**
VDO / AUMOVIO Germany GmbH
Heinrich-Hertz-Str. 45,
78652 Willingen-Schwenningen
Germany
- 3. CE Requirements**
3a. We as manufacturer hereby declare that the following described equipment when used for its intended purpose is in conformity with the EMC Directive (2014/53/EU), the RED Directive (2014/53/EU) (RED Directive) and if applicable Directive No. 2014/34/EU for equipment and protective systems for use in potentially explosive atmospheres. This declaration of conformity is issued under the sole responsibility of the manufacturer.
- 4. Variants of the Equipment**
4a. Variants with GNSS and DSRC:
DTCCO 1381.xxxxx1x
DTCCO 1381.xxxxx2x
DTCCO 1381.xxxxx3x
4b. variants with GNSS only:
DTCCO 1381.xxxxx4x
DTCCO 1381.xxxxx5x
DTCCO 1381.xxxxx6x
4c. variants for ADR vehicles:
DTCCO 1381.2xxxxxx
DTCCO 1381.3xxxxxx
DTCCO 1381.4xxxxxx
DTCCO 1381.7xxxxxx
- 5. EU type examination certificate**
T818402F-05-TEC
5a. Only applicable for RED certification (variants 4a. and 4b.)
TUV 03 ATEX 2324 X
5b. Only applicable for ADR variants (4c.)
- 6. Notified body**
6a. Only applicable for RED certification (variants 4a. and 4b.):
CTC advanced GmbH, Unterdiekhelmer Str. 6-10,
66117 Saarbrücken, Germany, CE 0682
6b. Only applicable for EU type examination of ADR variants (4c.):
TUV NORD CERT GmbH, Geschäftsstelle Hannover, Am TÜV 1,
30519 Hannover, Germany, CE 0044
6c. Notified body of surveillance of ADR variants:
DEKRA, Testing and Certification GmbH, Zertifizierungsstelle Bochum,
Dimmendahlstraße 9, 44809 Bochum CE 0158
- 7. Marking of the equipment**
7a. Only applicable for ADR variants (4c.):
 II 3(2)G Ex ec [Ib Gb] IIC T6 Gc
- 8. Used harmonized standards**
8a. Only applicable for RED certification (variants 4a. and 4b.):

1/2

AUMOVIO Germany GmbH | Goerdelerstraße 7 | 60488 Frankfurt am Main | Germany
Telephone: +49 69 793033 | www.aumovio.com
E-mail: aumovio@vdo.com | aumovio@vdo.com | aumovio@vdo.com
VDO is a registered trademark of VDO AG. VDO is a registered trademark of VDO AG.
Notified Organisation of the Supervisory Board: Günter-Meyer
Bank: Deutsche Bank Frankfurt am Main | IBAN: DE25 2507 0110 008 8025 00 | BIC: DEUTDE33HAN

Şekil 148: AB Uygunluk Açıklaması – 1



EN 300 328 V2.2.2, EN 300 674-2-2 V2.1.1, EN 303 413 V1.2.1
 EN 301 489-1 V2.2.3, EN 301 489-3 V2.3.0 (Draft), EN 301 489-17
 V3.2.5 (Draft), EN 301 489-19 V2.2.1
 EN 62368-1: 2014/AC: 2015/A11: 2017/AC: 2017
 EN 62479: 2010

8b. Only applicable for ADR variants (4c):

EN IEC 60076-0: 2018;
 EN IEC 60079-7: 2015/A1;
 EN 60079-11: 2012

9. Other used directives and regulations
 VO (EU) Nr. 165/2014, VO (EU) 2016/799, VO (EU) 2018/502, ECE
 R10 Rev. 06/02

10. This declaration certifies the conformity to the specified directives but does not imply any warranty for properties. The safety documentation accompanying the product shall be considered in detail.

Villingen-Schwenningen, December 18, 2025
 AUMOVIO Germany GmbH

Pierre Blüher
 Head of Homologation

(Digitally signed by Pierre Blüher, DN: cn=Pierre Blüher, o=AUMOVIO, email=pierre.blueher@aumovio.com, c=DE, serial=202512181330140400)

Rothe, Ulrich
 Head of Quality

(Digitally signed by Ulrich Rothe, DN: cn=Ulrich Rothe, o=AUMOVIO, email=ulrich.rothe@aumovio.com, c=DE, serial=202512181330140400)



<https://www.fleet.vdo.com/support/ce-certificates/>

2/2

AUMOVIO Germany GmbH | Querstraße 67 | 69468 Frankfort am Main | Germany
 Telephone: +49 (0) 7203-3 | www.aumovio.com
 Fax: +49 (0) 7203-3000 | E-Mail: info@aumovio.com
 Deputy Chairperson of the Supervisory Board: Stefan Neuberger | Address: Luitpoldstraße 100
 Bank details: Deutsche Bank Frankfurt am Main | BIC: BFSW2333 | IBAN: DE25 2507 0010 0006 8975 00 | BIC: DEUTDE33XXX



Şekil 150: AB Uygunluk Açıklaması – 3

DOC Translation Annex

Language Code (ISO 893-1)	Language name		Applicable Country
	(in English)	in local language (endonym)	
EN	English	English	Ireland, Malta, United Kingdom
DE	German	Deutsch	Austria, Belgium, Luxembourg, Germany, Switzerland
BG	Bulgarian	български език	Bulgaria
ET	Estonian	Eesti keel	Estonia
FI	Finnish	suomen kieli	Finland
EL	Greek	Νέα Ελληνικά	Cyprus, Greece
ES	Spanish; Castilian	español; castellano	Spain
FR	French	français	Belgium, Luxembourg, France, Switzerland
HU	Hungarian	magyar nyelv	Hungary
IT	Italian	italiano; lingua italiana	Italy
HR	Croatian	hrvatski	Croatia
LT	Lithuanian	lietuvių kalba	Lithuania
LV	Lithuanian	Laihušu valoda	Latvia
NL	Dutch; Flemish	Nederlands; Vlaams	Belgium, Netherlands
PL	Polish	język polski	Poland
PT	Portuguese	português	Portugal
RO	Romanian; Moldavian;	limba română	Romania
Moldovan			
SV	Swedish	svenska	Finland, Sweden
SK	Slovak	slovenčina; slovenský jazyk	Slovakia
SL	Slovenian	slovenski jezik; slovensščina	Slovenia
CS	Czech	čeština; český jazyk	Czech Republic
IS	Icelandic	íslenska	Iceland
TR	Turkish	Türkçe	Cyprus, Turkey
SR	Serbian	српски; српски	Serbia
SQ	Albanian	Shqip	Albania
MK	Macedonian	македонски јазик	North Macedonia
BS	Bosnian	bosanski; босански	Bosnia and Herzegovina

Translation:

1.	(EN) EU Declaration of Conformity, (DE) EU-Konformitätserklärung, (BG) EC декларация за съответствие, (ET) EU vastavusdeklaratsioon, (PL) EU-u wadiumniemniarkuswzawiazanie, (EL) Δήλωση συμμόρφωσης, (EE) (ES) Declaración de conformidad CE; (FR) Déclaration de conformité UE; (HU) EU-megjelölés nyilatkozat; (IT) Dichiarazione di conformità UE; (HR) EU izjava o skladnosti, (LV) Deklarācija par atbilstību, (LT) Europos Sąjungos atitikimo deklaracija, (SK) EU vyhlásenie o zhode; (SL) EU izjava EU o skladnosti, (CS) EU prohlášení o shodě, (IS) Samræmiðsýfing ESB; (TR) AB Uygunluk Beyanı, (SR) EY Декларација о ycтaвaнaocтyи, (SQ) Deklarata e konformitetit të BE-së; (MK) Дeкларaциja зa ycтaвaнaocтyи нa EY; (BS) EU deklaracija o uskladenosti
1.	(EN) Equipment, (DE) Gerät, (BG) Оборудване, (ET) Seadmesid, (FI) Laitteet, (EL) Συσκευή, (ES) Aparato, (FR) Appareil, (HU) Berendezések, (IT) Apparecchio, (HR) Oprema, (LT) Prietaisai, (LV) Ierīces, (NL) Apparaat, (PL) Urządzenie, (PT) Aparelho, (RO) Aparat, (SV) Utrustning, (SK) Zariadenie, (SL) Naprave, (CS) Zařízení, (IS) Búnaður, (TR) Ekipman, (SR) Oprema, (SQ) Pajëje, (MK) Oprema, (BS) Oprema
1a.	(EN) Smart tachograph type DTCO 1381; (DE) Intelligenter Fahrtenschreiber Typ DTCO 1381; (BG) Интелигентен тахограф тип DTCO 1381; (ET) Nutiteograaf DTCO 1381; (FI) Älykas ajurituri tyyppi DTCO 1381; (ES) Esmosmo; tachógrafo; Tmox; DTCO 1381; (FR) tachographe intelligent modéle DTCO 1381; (HR) Inteligentni tachografski tip DTCO 1381; (HU) Élyeszköz típusú DTCO 1381; (IT) Tachografo intelligente modello DTCO 1381; (LV) Intelligēnais taigrāfs, tips DTCO 1381; (LT) Intelligenti tachografo tipas Programuojamas taigrāfs, tips DTCO 1381; (LV) Intelligēnais taigrāfs, tips DTCO 1381; (NL) Intelligente tachograaf type

AUMOVIO Germany GmbH | Gieselerstraße 7 | 60488 Frankfurt am Main | Germany
 Telephone: +49 69 7503-0 | www.aumovio.com
 Fax: +49 69 7503-100 | E-Mail: info@aumovio.com | Tax Number: HRB 3963 | VAT: DE34142706

Branch: AUMOVIO Germany GmbH | Gieselerstraße 7 | 60488 Frankfurt am Main | Germany
 Deputy Chairman of the Supervisory Board: Sime Njoré
 Chairman of the Supervisory Board: Sime Njoré | Address: Luisi, Ingrid, Schönborn
 Bank details: Deutsche Bank Frankfurt am Main | BIK: BFSW 3307 | IBAN: DE25 2507 00 00 0068 8915 00 | BIC: DEUTDE33XXX



Şekil 151: AB Uygunluk Açıklaması – 4

<p>DTCO 1381; (PU) Intelligent tachograph type DTCO 1381; (T) Teogrofo digital inteligente de tipo DTCO 1381; (RO) Tachograf inteligent de tip DTCO 1381; (SV) Smart taksitör avtya DTCO 1381; (S) Intelligenti tachograf, typ DTCO 1381; (S) Intelligenti tachograf, typ DTCO 1381; (IS) Sjálfstjórn tæki DTCO 1381; (TR) Akli takograf tipi DTCO 1381; (CS) Inteligent tachograf DTCO 1381; (SK) Inteligent tachograf DTCO 1381; (HU) Intelligens tachograf DTCO 1381; (PL) Tachograf inteligent DTCO 1381; (BG) Tachograf inteligent DTCO 1381</p>	<p>(EN) Navigator; (DE) Navigator; (BG) Navigator; (ET) Tõelgi; (FI) Väinäkäsi; (EL) Υποναυπηγός; (ES) Fabricación; (FR) Fabrication; (IT) Navigatore; (HU) Navigátor; (NL) Navigatie; (PT) Fabricação; (PL) Nawigacja; (SK) Navigácia; (CZ) Navigace; (SI) Navigacija; (TR) Üretici; (SR) Proizvođač; (RO) Producător; (SV) Tillverkare; (SK) Výrobca; (SV) Producent; (CS) Výrobce; (IS) Framleiðandi; (TR) Üretici; (SR) Proizvođač; (EN) CE requirements; (DE) CE-Anforderungen; (BG) CE изисквания; (ET) CE nõuded; (FI) CE-vaatimukset; (EL) Απαιτήσεις; (ES) Requisitos; (FR) Exigences; (HU) CE követelmények; (IT) Requisiti; (CE) (HR) CE zahtjevi; (LT) CE reikalavimai; (LV) CE prasības; (NL) CE-eisen; (PL) Wymagania; (PT) Requisitos; (CZ) (SV) CE-krav; (SK) CE požiadavky; (SU) CE persyaratan; (CS) CE podmínky; (IS) CE kröfur; (TR) CE gereklilikleri; (SR) CE zahtevi; (SQ) Kërkesat e CE; (MK) CE zahtevi; (BS) CE zahtjevi</p>	<p>3a. (EN) We as manufacturer hereby declare that the following described equipment when used for its intended purpose is in conformity with the relevant Union harmonization legislation. Directive No. 2014/53/EU (RED Directive) and if applicable Directive No. 2014/54/EU for equipment and protective systems for use in potentially explosive atmospheres. The declaration of conformity is the sole responsibility of the manufacturer. (DE) Hiermit erkläre ich als Hersteller, dass die folgende beschriebene Ausrüstung bei Verwendung für ihren vorgesehenen Zweck im Einklang mit der Richtlinie Nr. 2014/53/EU (RED-Richtlinie) und wenn anwendbar die Anforderungen der Richtlinie Nr. 2014/54/EU für Geräte und Schutzsysteme zur Verwendung in explosionsgefährlichen Bereichen erfüllt. Die alleinige Verantwortung für die Ausstellung dieser Konformitätserklärung trägt der Hersteller. (BG) Във, в съответствие с от провайдера, декларираме, че отначало по-долу описаните, когато се използват по предназначение, е в съответствие със съответното законодателство на Съюза за хармонизация. Директива № 2014/53/ЕС (RED директива) и, ако е приложима, Директива № 2014/54/ЕС за оборудване за използване в потенциално взривоопасни атмосфери. Декларацията за съответствие е изцяло на отговорността на производителя. (HU) A gyártó nyilatkozik, hogy a leírt berendezés a megjelölt célra való használatkor megfelel az Európai Unió harmonizációs jogszabályainak, nevezetesen a 2014/53/EU (RED) irányelvnek, és ha alkalmazható, a 2014/54/EU (OEM) irányelvnek. A gyártó kizárólagos felelősséget vállal a nyilatkozat igazolásáért. (ES) Yo, como fabricante, declaro que el equipo descrito a continuación cumple con la legislación de armonización de la Unión Europea que le es aplicable, en particular la Directiva 2014/53/UE (Directiva RED) y, en su caso, la Directiva 2014/54/UE (Directiva OEM). Yo, como fabricante, asumo la responsabilidad exclusiva del fabricante. (FR) Je soussigné, fabricant, déclare que l'équipement décrit ci-dessous est conforme à la législation de l'Union européenne en matière de compatibilité électromagnétique, à savoir la directive 2014/53/UE (directive RED) et, le cas échéant, la directive 2014/54/UE (directive OEM). Je suis seul responsable de la conformité de l'équipement que j'ai fabriqué. (IT) Io, in qualità di produttore, dichiaro che l'apparato descritto di seguito è conforme alle direttive UE, in particolare la direttiva 2014/53/UE (direttiva RED) e, se applicabile, la direttiva 2014/54/UE (direttiva OEM). Io, in qualità di produttore, assumo la responsabilità esclusiva del fabbricante. (HR) Ja, kao proizvođač, ovime izjavljujem da je sljedeći opisana oprema, kada se koristi za namjeravanu svrhu, u skladu s relevantnim zakonodavstvom Unije za usklađivanje, konkretno Direktiva 2014/53/EU (RED Direktiva) ako je primjenjiva Direktiva br. 2014/54/EU za opremu i zaštitni sustavi za korištenje u potencijalno eksplozivnim atmosferama. Za izdavanje EU izvje o sukladnosti odgovoran je isključivo proizvođač. (LT) Kaip gamintojas, deklaruojame, kad pagal pateiktą naudojimą toliau aprašytas reikšmingas atitiktis Europos Sąjungos harmonizacijos teisės aktams, ypač 2014/53/ES (RED) direktyvai ir, jei taikoma, 2014/54/ES (OEM) direktyvai. Aš, kaip gamintojas, prisiimu vieną iš gamintojų atsakomybę už pateiktą išvadą. (LV) Es, raugoties raugoties, deklarēju, ka šāds aprakstītais ierīcēm, izmantojot tās paredzēto mērķi, atbilst Eiropas Savienības harmonizācijas tiesību aktiem, proti, 2014/53/EU (RED) direktīvai un, ja attiecināma, 2014/54/EU (OEM) direktīvai. Es, kā raugoties raugoties, uzņemu atbildību par šīs deklarācijas izdošanu. (NL) Hiermee verklaan wij als fabrikant, dat de hieronder beschreven inrichting bij doelmatig gebruik voldoet aan de eisen van richtlijn nr. 2014/53/EU (RED-richtlijn) en indien van toepassing aan de eisen van richtlijn nr. 2014/54/EU voor apparaten en beveiligingssystemen voor het gebruik in explosiegevaarlijke omgevingen. Deze conformiteitsverklaring wordt vertrekt onder volledige verantwoordelijkheid van de fabrikant. (PL) Ninajszym oświadczamy, iż wyprodukowany przez nas sprzęt jest zgodny z wymaganiami dyrektywy 2014/53/UE (dyrektywa RED) i, jeżeli jest to stosowne, z wymaganiami dyrektywy 2014/54/UE (dyrektywa OEM) dla urządzeń w przestrzeniach zagrożonych</p>
---	--	---

AUMOVIO Germany GmbH | Querdenstraße 7 | 04668 Frankfurt am Main | Germany
 Telephone: +49 30 7930-3 | www.aumovio.com
 Fax: +49 30 7930-200 | E-Mail: info@aumovio.com
 Deputy Chairperson of the Supervisory Board: Sören Weitz
 Chairperson of the Supervisory Board: Andrea Lohr | Ulfhard Schöberl
 Bank details: Deutsche Bank Frankfurt am Main | BIC: BFSW3333 | IBAN: 2507 00 0000 8975 00 | BIC: DEUTDE33HAN



Şekil 153: AB Uygunluk Açıklaması – 6

5.	(HU) ADR járművek változatai; (IT) Varianti ADR; (HR) varijante za ADR vozila; (LT) ADR variantai; (LV) ADR versijas; (NL) ADR-varianten; (PL) Warianty ADR; (PT) Variantes ADR; (RO) Variante ADR; (SI) varianti for ADR-vozila; (SK) Varianty ADR; (SL) Različice ADR; (CS) varianty pro vozidla ADR; (IS) líkningar fyrir ADR önski; (TR) ADR araçları için varyantlar; (SR) različice za ADR vozila; (ES) variante per automobili ADR; (MK) različice za ADR vozila; (BG) различиче за АDR возила; (ET) variantid ADR; (FI) EU-tyyppitarkastusluokituksen (UE) harmonisointi-työryhmä; (FR) Certification de conformité de type; (DE) EU-Typgenehmigung; (NL) EU-keuring; (IE) EU-tyypitarkastus; (EL) Έγκριση τύπου; (PT) Certificação de conformidade de tipo; (HU) EU-típusjóváírás; (LV) ES tipa izpildes sertifikāts; (LT) ES tipo lytinio sertifikatas; (LV) ES tipa pārbaudes sertifikāts; (NL) Verklaring van EG-typegoedkeuring; (PL) Certyfikat badania typu UE; (PT) Certificado de exame de tipo UE; (RO) Certificatul de examinare UE de tip; (SI) EU tipovarnostni list; (SK) Certifikát EU o preskúšaní typu; (SU) Certifikat o EU-pregledu tipa; (CS) Certifikát EU prozkušební list; (IS) ESB gerðingarmáttur; (TR) AB tip incelenme sertifikası; (SR) EV certifikat za ispitivanje tipa; (SQ) Certifikata e eksaminimit të tipit të BE-së; (IM) Uperenje za konfirmimise tina na EY; (BS) EU sertifikati o ispitivanju tipa
5a.	(EN) Only applicable for RED certification; (DE) Nur für Funkzulassung der RED Varianten anwendbar; (BG) Применимо само за RED сертифициране; (FR) Certification de conformité de type RED; (ES) Variante van RED-tyyppitarkastus; (NL) Soort van RED-varianten; (PT) Variante ADR; (RO) Variante ADR; (SI) Varianti ADR; (SK) Varianty ADR; (SL) Različice ADR; (CS) Varianty ADR; (IS) Líkningar fyrir ADR önski; (TR) ADR araçları için varyantlar; (SR) Različice za ADR vozila; (ES) Variante per automobili ADR; (MK) Različice za ADR vozila; (BG) различиче за АDR возила; (ET) variantid ADR; (FI) EU-tyyppitarkastusluokituksen (UE) harmonisointi-työryhmä; (FR) Certification de conformité de type; (DE) EU-Typgenehmigung; (NL) EU-keuring; (IE) EU-tyypitarkastus; (EL) Έγκριση τύπου; (PT) Certificação de conformidade de tipo; (HU) EU-típusjóváírás; (LV) ES tipa izpildes sertifikāts; (LT) ES tipo lytinio sertifikatas; (LV) ES tipa pārbaudes sertifikāts; (NL) Verklaring van EG-typegoedkeuring; (PL) Certyfikat badania typu UE; (PT) Certificado de exame de tipo UE; (RO) Certificatul de examinare UE de tip; (SI) EU tipovarnostni list; (SK) Certifikát EU o preskúšaní typu; (SU) Certifikat o EU-pregledu tipa; (CS) Certifikát EU prozkušební list; (IS) ESB gerðingarmáttur; (TR) AB tip incelenme sertifikası; (SR) EV certifikat za ispitivanje tipa; (SQ) Certifikata e eksaminimit të tipit të BE-së; (IM) Uperenje za konfirmimise tina na EY; (BS) EU sertifikati o ispitivanju tipa
6.	(EN) Notified body; (DE) Benannte Stelle; (BG) нотифициран орган; (ET) Teavitatud asutus; (FI) ilmoitettu laitos; (EL) Επιτελεστικό όργανο; (ES) Organismo notificado; (FR) Organisme notifié; (HU) Megnevezett szerv; (LV) Paziņotais dienests; (LT) Patvirtintas institucija; (LV) Patvirtinātais dienests; (NL) Erkende instantie; (PL) Wykazany organ; (PT) Organismo notificado; (RO) Organism notificat; (SV) Anmält organ; (SK) Menovaný ústav; (SR) Poglavljeni organ; (SQ) Organ i njohur; (MK) Obavešteno telo; (BS) Prijavljeno tijelo
6b.	(EN) Only applicable for RED variants; (DE) Nur für Varianten der RED; (BG) Применимо само за варианти ADR; (ET) Ainult rakendatav RED variantide jaoks; (FI) Vain RED-varianttien osalta sovellettävää; (FR) Uniquement applicable pour les variantes ADR; (HU) Csak ADR-variantokra alkalmazható; (IT) Applicabile solo per varianti ADR; (HR) Primjenivo samo za ADR varijante; (LT) Tarkomas tik ADR variantams; (LV) Pielietojams tikai ADR versijām; (NL) Alleen van toepassing voor ADR-varianten; (PL) Dotyczy tylko wariantów ADR; (PT) Aplicável apenas a variantes ADR; (RO) Se aplică numai pentru variantele ADR; (SI) Endeti tililigniti for ADR-varianter; (SK) Možno použiť iba pre varianty ADR; (SL) Uporablja se samo za različice ADR; (CS) Pliati pouze pro varianty ADR; (IS) Glildir aðeins fyrir ADR afbrigði; (TR) Sadece ADR varyantları için geçerlidir; (SR) Primjenivo samo za ADR varijante
6b.	(EN) Only applicable for RED certification; (DE) Nur für Funkzulassung der RED Varianten anwendbar; (BG) Применимо само за RED сертифициране; (FR) Certification de conformité de type RED; (ES) Variante van RED-tyyppitarkastus; (NL) Soort van RED-varianten; (PT) Variante ADR; (RO) Variante ADR; (SI) Varianti ADR; (SK) Varianty ADR; (SL) Različice ADR; (CS) Varianty ADR; (IS) Líkningar fyrir ADR önski; (TR) ADR araçları için varyantlar; (SR) Različice za ADR vozila; (ES) Variante per automobili ADR; (MK) Različice za ADR vozila; (BG) различиче за АDR возила; (ET) variantid ADR; (FI) EU-tyyppitarkastusluokituksen (UE) harmonisointi-työryhmä; (FR) Certification de conformité de type; (DE) EU-Typgenehmigung; (NL) EU-keuring; (IE) EU-tyypitarkastus; (EL) Έγκριση τύπου; (PT) Certificação de conformidade de tipo; (HU) EU-típusjóváírás; (LV) ES tipa izpildes sertifikāts; (LT) ES tipo lytinio sertifikatas; (LV) ES tipa pārbaudes sertifikāts; (NL) Verklaring van EG-typegoedkeuring; (PL) Certyfikat badania typu UE; (PT) Certificado de exame de tipo UE; (RO) Certificatul de examinare UE de tip; (SI) EU tipovarnostni list; (SK) Certifikát EU o preskúšaní typu; (SU) Certifikat o EU-pregledu tipa; (CS) Certifikát EU prozkušební list; (IS) ESB gerðingarmáttur; (TR) AB tip incelenme sertifikası; (SR) EV certifikat za ispitivanje tipa; (SQ) Certifikata e eksaminimit të tipit të BE-së; (IM) Uperenje za konfirmimise tina na EY; (BS) EU sertifikati o ispitivanju tipa
6c.	(EN) Only applicable for RED variants; (DE) Nur für Varianten der RED; (BG) Применимо само за варианти ADR; (ET) Ainult rakendatav RED variantide jaoks; (FI) Vain RED-varianttien osalta sovellettävää; (FR) Uniquement applicable pour les variantes ADR; (HU) Csak ADR-variantokra alkalmazható; (IT) Applicabile solo per varianti ADR; (HR) Primjenivo samo za ADR varijante; (LT) Tarkomas tik ADR variantams; (LV) Pielietojams tikai ADR versijām; (NL) Alleen van toepassing voor ADR-varianten; (PL) Dotyczy tylko wariantów ADR; (PT) Aplicável apenas a variantes ADR; (RO) Se aplică numai pentru variantele ADR; (SI) Endeti tililigniti for ADR-varianter; (SK) Možno použiť iba pre varianty ADR; (SL) Uporablja se samo za različice ADR; (CS) Pliati pouze pro varianty ADR; (IS) Glildir aðeins fyrir ADR afbrigði; (TR) Sadece ADR varyantları için geçerlidir; (SR) Primjenivo samo za ADR varijante
7.	(EN) Marking of the equipment; (DE) Geräte Kennzeichnung; (BG) маркировка на оборуването; (ET) Seadmete märgistus; (FI) Laitehenkilöt; (EL) Σημάτισση εξοπλισμού; (ES) Identificación del aparato; (FR) Identification des appareils; (HU) A berendezés jelölése; (IT) Designazione del dispositivo; (HR) Označavanje opreme; (LT) Priedaiso ženklinimas; (LV) Ierīces apzīmējums; (NL) Apparatenidentificatie; (PL) Oznaczenie urządzeń; (PT) Identificação do aparelho; (RO) Marcarea aparatelor; (SV) Märkning av utrustningen; (SK) Označenie prístrojov; (SR) Označeni zlatzjeni; (IS) Merking bjúnaðar; (SI) Ekipljanje opreme; (SU) Oznacavanje opreme; (SQ) Shënimet / pajisjeve; (MK) Obележување на опремата; (BS) Označavanje opreme
8.	(EN) Used harmonized standards; (DE) Verwendete harmonisierte Normen; (BG) Използвани хармонизирани стандарти; (ET) Tõukõikimised; (FI) Tuohittuimmat standardit; (FR) Normes harmonisées; (HU) Harmonizált normák; (IT) Norme armonizzate; (LV) Normas harmonizētas; (LT) Normos harmonizuotos; (NL) Normen geharmoniseerd; (PL) Normy zharmonizowane; (PT) Normas harmonizadas; (RO) Standarde armonizate aplicabile; (SV) Använda harmoniserade standarder; (SK) Použitie harmonizované normy; (SL) Uporabljene harmonizirani standardi; (IS) Notiðaði samræmdir

45

AUMOVIO Germany GmbH | Querfeldstraße 7 | 04608 Frankfurt am Main | Germany
 Telephone: +49 30 7263-0 | www.aumovio.com
 Fax: +49 30 7263-1000 | E-Mail: info@aumovio.com | IBAN: DE44 2512 0510 0007 0001 0001 0001
 Deputy Chairperson of the Supervisory Board: Stefan Weitzel | Address: Lauterbachstraße 10
 04608 Frankfurt am Main | Germany | Telephone: +49 30 7263-1000
 Bank details: Deutsche Bank Frankfurt am Main | BIC: BFSW33HAN | IBAN: DE25 2507 0010 0008 8975 00 | BIC: DEUTDE33HAN

► UKCA



AUMOVIO Germany GmbH

UK Declaration of Conformity

We as manufacturer hereby declare that the following described equipment when used for its intended purpose is in conformity with the relevant United Kingdom Regulations: Radio Equipment Regulations 2017 (SI 2017 No. 1206, as amended) and if applicable: Equipment and Protective Systems Intended for Use in Potentially Explosive Atmospheres Regulations 2016 (UKSI 2016 No. 1107). This declaration of conformity is issued under the sole responsibility of the manufacturer.

Manufacturer

VDO / AUMOVIO Germany GmbH
Herzsch-Heids-Sr. 45,
78052 Villingen-Schwenningen,
Germany

Equipment

Smart tachograph type DTCC 1381 that is equipped with **Global Navigation Satellite System (GNSS)** and **Dedicated Short Range Communication (DSRC)** or that is intended for use in vehicles for the transport of dangerous goods by road (ADR vehicles).

Variants of the equipment

variants without GNSS and DSRC (no RED):
DTCC 1381..xxxx0x

variants with GNSS and DSRC (RED):
DTCC 1381..xxxx0x4

DTCC 1381..xxxx02x

DTCC 1381..xxxx03x

variants with GNSS only (RED):
DTCC 1381..xxxx4x

DTCC 1381..xxxx5x

DTCC 1381..xxxx6x

variants for ADR vehicles (ATEX/UKEX):
DTCC 1381..2xxxxxx

DTCC 1381..3xxxxxx

DTCC 1381..4xxxxxx

DTCC 1381..7xxxxxx

Type examination certificate

Only applicable for variants with GNSS or DSRC:
(EU) RED Type Examination: T818402F-05-TEC

Only applicable for ADR variants:
ATEX Certificate: TÜV03ATEX2324X

UKEX Type Certificate: EMA21UKEX0029X

Notified body

Only applicable for (EU) RED certification:
CTC advanced GmbH, Untertürkheimer Str. 6-10,
66117 Saarbrücken, Germany, CE 0682

Only applicable for ADR variants:
Notified body for UK type examination:

Element Materials Technology, Unit 1, Pendle Place,
Skelmersdale, West Lancashire, WN8 9PN, United Kingdom,
UKCA 0891

Notified body of surveillance of ADR variants (Fast-Track UKCA

12

AUMOVIO Germany GmbH | Geschäftsstelle: T 0682 Frankfurt am Main | Germany
Telephone +49 69 7020 20 | www.aumovio.com
E-Mail: info@aumovio.com | 069 26091 1411 | 0634 1411066
Deputy Chairman of the Supervisory Board: Sören Nitzsch
Chairman of the Supervisory Board: Sören Nitzsch
Bank details: Deutsche Bank Frankfurt am Main (BANK) | BIC25 2507 0010 | IBAN 89 25 0010 0009 8925 001 | BIC: DEUTDE33HAN

Şekil 155: UKCA Declaration of Conformity – 1



Şekil 156: UKCA Declaration of Conformity – 2

Process):
DEKRA Testing and Certification GmbH, Zertifizierungsstelle
 Bochum, Dinnendahlstraße 9, 44809 Bochum CE 0158

Marking of the equipment

Only applicable for ADR variants:
 (CE) II 3 (2) G Ex ec [fb Gb] IIC T6 Gc

Used standards

Applicable for the above mentioned variants according Radio
 Equipment Regulations 2017 **(SI 2017 No. 1206, as amended)**:
 EN 300 328 V2.2.2, EN 300 874-2-2 V2.1.1, EN 303 413 V1.2.1
 EN 301 489-1 V2.2.3, EN 301 489-3 V2.3.0 (Draft), EN 301 489-
 17 V3.2.5 (Draft), EN 301 489-19 V2.2.1
 EN 62368-1: 2014/AC: 2015/A11: 2017/AC:2017
 EN 62479:2010

Applicable for the above mentioned ADR variants according
 Potentially Explosive Atmospheres Regulations 2016 **(UKSI
 2016 No. 1107)**:

EN IEC 60079-0:2018;
 EN IEC 60079-7:2015/A1:2018;
 EN 60079-11:2012

Other used directives and regulations

Regulation (EU) No. 165/2014, Regulation (EU) 2016/799, ECE
 R10 Rev. 06/02

Villingen-Schwenningen, December 18, 2025
AUMOVIO Germany GmbH

Pierre Blüher
 Head of Homologation



Ulrich Rothe
 Head of Quality

Digital unterschrieben von Ulrich Rothe
 CE-UKCA-Rothe, cert:AUMOVIO SE,
 email=Ulrich.Rothe@aumovio.com, c=DE
 Datum: 2025.12.18 13:27:40:00

This declaration certifies the conformity to the specified directives and regulations but does not imply any warranty for properties. The safety documentation accompanying the product shall be considered in detail.



<https://www.fleet.vdo.com/support/ce-certificates/>

AUMOVIO Germany GmbH | Guerdonstr. 7 | 60488 Frankfurt am Main | Germany
 Registered Office: Harwood | Registered Court: Harwood | VAT: DE341447068
 Managing Director: Nicole Wenzler | Tobias Freyendörfer | Dr. Andreas Löffel | Harald Schabmann
 Bank details: Deutsche Bank Frankfurt am Main | IBAN: DE25 2507 0010 0088 8975 00 | BIC: DEUTDE33XXX

■ Opsiyonel aksesuarlar

► DLK Smart Download Key



DLK Smart Download Key ile DTCO 4.1x'daki ve sürücü kartındaki verileri yasaya uygun olarak indirebilir ve arşivleyebilirsiniz.

Verilerin, VDO Fleet Online Portal'a yüklenmesi opsiyonel olarak mümkündür.

Sipariş numarası: **2910003149100**

► DLKPro Download Key S



DLKPro Download Key S ile DTCO 4.1x'daki ve sürücü kartındaki verileri yasaya uygun olarak indirebilir ve arşivleyebilirsiniz.

Sipariş numarası: **2910002165200**

► DLKPro Compact S



DLKPro Compact S ile DTCO 4.1x'daki ve sürücü kartındaki verileri yasaya uygun olarak indirebilir, arşivleyebilir ve görüntüleyebilirsiniz.

Sipariş numaraları

- Avrupa – **2910002165300**
- Avrupa (EE)– **2910002165400**

► Remote DL 4G

VDO'nun Remote DL 4G'ü ile indirilen verileri GPRS üzerinden filo yönetimi sisteminize ya da bir değerlendirme yazılımına aktarabilirsiniz.

Sipariş numarası: **2910002759400**

► VDO Link

VDO Link, araç ve takograf verilerini, örneğin telematik ve yol ücreti tespiti için uzaktan ve gerçek zamanlı olarak çekebilmek için kullanılan bir ilave modüldür.

VDO Link, DTCO'ya takılır.

Geçerliliği:

- Telematik, DTCO 4.1'den itibaren kullanılabilir.
- Yol ücreti tespiti, DTCO 4.1a'den itibaren kullanılabilir.

Sipariş numarası: **AAA2201870110**

► Temizlik kartları ve temizlik bezleri

Temizleme kartlarıyla DTCO 4.1x'nun kart yuvalarını temizleyebilirsiniz.

Temizlik bezleri sürücü ve/veya şirket kartlarının temizlenmesi içindir.

Sipariş numaraları:

- Temizlik kartları (12 kart):
A2C5951338266
- Temizlik bezleri (12 bez):
A2C5951184966
- Temizlik bezi seti (6 kart / 6 bez):
A2C5951183866

■ VDO Online Shop

VDO ürün ve hizmetleri için çevrimiçi mağazasına şu bağlantıdan ulaşabilirsiniz: www.fleet.vdo.com.

Revizyon tablosu

Sürümlere genel bakış

Revizyon tablosu

■ Sürümlere genel bakış

Eldeki bu kullanma kılavuzu DTCO takografin aşağıdaki sürümü için geçerlidir:

Mevcut son sürüm	Kullanma kılavuzu	Kullanma kılavuzundaki değişiklikler
 <p>AZCXXXXXXXX</p> <p>X XXX</p> <p>Continental Automotive Technologies GmbH D-72693 Zuffenhausen Typ 1381.1t. No. xxx Date MM/YY</p> <p>10 R-06 4991</p> <p>CE XXXX R 4.1x</p> <p>R 4.1x</p> <p>Güncel sürüm: Bkz., „Teknik Veriler“ dökümü</p>	BA00.1381.41 100 129	Birinci baskı

Mevcut son sürüm	Kullanma kılavuzu	Kullanma kılavuzundaki değişiklikler
4.1a	BA00.1381.41 100 129	<p>DTCO 4.1a sürümü</p> <ul style="list-style-type: none">• Geçerlilik kapsamının DTCO 4.1 ve DTCO 4.1a'ya genişletilmesi.• DTCO örnek ekranlarının bazılarında güncelleme• Genel redaksiyonel değişiklikler QR kodu ve belge dizini güncellendi (son sayfa)• Opsiyonel bir fonksiyon olan „Merkezi dil“ tarifi eklendi → <i>Merkezi dil (opsiyonel)</i> [▶ 105]• Araç içi Bluetooth bağlantısı, Bluetooth cihazları yönetimi, Bluetooth konfigürasyonu tarifleri eklendi → <i>Araç içi Bluetooth bağlantısı</i> [▶ 100] → <i>Bluetooth cihazların yönetimi</i> [▶ 102] → <i>Bluetooth konfigürasyonu</i> [▶ 103]• VDO Link opsiyonel bir cihaz olarak eklendi → <i>VDO Link</i> [▶ 173]• Yol ücreti piktogramı eklendi• İşletim yazılımı sürümü genişletildi

15

Mevcut son sürüm	Kullanma kılavuzu	Kullanma kılavuzundaki değişiklikler
4.1b	BA00.1381.41 100 129	<p>DTCO 4.1b sürümü</p> <ul style="list-style-type: none"> Yeni: Tamponlama pili hakkında notlar → <i>Tamponlama pili hakkında notlar</i> [▶ 151] UTC zamanı sapması 20 dakika yerine 5 dakika Yeni: "DTCO'nun bertarafı" → <i>Atık bertarafı</i> [▶ 152] "Uzaktan indirme" işleminin, günde 24 kez ile sınırlandırılması Yeni: Bluetooth Kontrol Cihazını Sıfırlama → <i>Bluetooth Kontrol Cihazını Sıfırlama</i> [▶ 102] Yeni: Üreticinin unvan değişikliğine ilişkin notlar

Ekrandaki yazılım adı	Teknik verilerin çıktısı	Mevcut son sürüm	Yayınlanma tarihi
04.01.2026	V 4126	DTCO 4,1	Ağustos 2023
04.01.40 R.040	V 4140	DTCO 4.1a	Ocak 2024
04.01.41 R.010	V 4141	DTCO 4.1b	Eylül 2025

UYARI

Takografin sürüm durumunu, takograf monte edilmiş haldeyken alınan "*Teknik veriler*" raporunda bulabilirsiniz.

UYARI

Bu kullanma kılavuzu DTCO takografin önceki sürümleri için uygun değildir.

Dizin**nümerik**

1. sürücü tanımı 11

A

AB 165/2014.....	17
ADR varyantı	21, 26
Simge.....	21
AETR anlaşması	11
Aktiviteler	
Dinlenme süresi girişi ve ekleme	63
ekleme - Kart takıldığında	54
Aktiviteleri otomatik olarak ayarlayın	41, 58
Aktivitelerin ayarlanması	58
Etkinliğin değiştirilmesi.....	58
kart takıldığında	56
Aktivitelerin manuel olarak girilmesi	59
Amaca uygun kullanım	19
Aracın çekilmesi	99
Araç ağırlığı	105
Araç içi Bluetooth bağlantısı	100
Arızalar	
Genel bakış.....	116
Mesaj	108
AT 561/2006.....	17
AT/2006/22/.....	17

ATEX sertifikası.....	162
Atık bertarafı.....	152

B

Bekleme	26
Bildirimler	121
Arıza	116
Bluetooth	25
eşleştirme	96
Sembol	21
Boşaltmanın girilmesi	60

C

CE açıklaması	162
Çalışma (çalışma modu)	28
Çalışma süresi uyarısı.....	117
Çevrimiç mağaza	174

D

Diğer bağlantılar	3
Dijital imza	49
Dil	
Elle ayarlama	80
Gösterilen dil.....	47
Kart takıldığında	52
Dimmer.....	24, 26

DLK Smart Download Key	172
DLKPro Compact S	172
DLKPro Download Key S	172
DTCO sürümü	105

E

Ekip halinde kullanım	11, 66
Ekleme	
elle - kartı yerleştirirken.....	53
Manuel giriş	62
Ekran	21, 24
Elle ekleme	
Kart takıldığında.....	53
Erişim hakları.....	30
Etkinliğin değiştirilmesi	24
Ex cihaz	26

F

Feribot/ Tren	
Giriş	98
Mesaj	110

G

Geçerlilik alanından çıkılması (Out)	110
Gerilim kesintisi	155
Giriş	

1. sürücü/ 2. sürücü – Başlanan ülke	95
1. Sürücü/ 2. Sürücü – Ülke.....	94
Araç – Out Başlangıç / Bitiş.....	98
Bitiş Ülkesi	95
Ek fonksiyonların etkinleştirilmesi.....	101
Feribot/ Tren	98
Şirket yerel saati	100
Yerel saat	99
Giriş iptali	57
Gösterge	
1. Sürücü/ 2. Sürücü.....	103
Araç	104
araç park halindeyken	78
Düşük/aşırı gerilim.....	154
Seyir halindeki standart göstergeler	43
seyir halindeyken.....	43
Sürüş ve mola süreleri.....	44
VDO Counter (opsiyonel)	118

H

Hata bildirimleri	116
Hata mesajları	108
Hedef kitle	12

I

ITS verileri	11
--------------------	----

onayla	67
İzin verilen toplam ağırlık	105
İzinler	162

K

Kabotaj	60
Kâğıt sıkışmasının giderilmesi	127
Kalibrasyon	28
Kapsam Dışı	12
Karma kullanım	11
Kart	
kart alma	47
kart isteme	62
Kullanım	48
takma	45
Kart yuvası	21, 24
Kişisel veriler	11
değiştir	96
Kombine tuş	21, 24
Kontak açık - Gösterge	43
Kontak kapalı - Gösterge	45
Kontrast	24
Kontrol (çalışma modu)	28
Kontrol kartı	30

M

Manuel giriş	62
--------------------	----

Aktivitelerin öncesine başka aktivitelerin eklenmesi	65
Aktivitelerin sürdürülmesi	64
Düzeltilme olanağı	62
Menü erişiminin engellenmesi	89
Menü İşlevleri	
çıkış – manuel	90
çıkış – otomatik	89
navigasyon	88
Menü seviyeleri	86
Menü tuşları	21, 24
Menü içinde	45
Merkezi dil	105
Mesajlar	108
Anlamı	108
Ekrandaki gösterge	45
Feribot/ Tren	110
Nedenler	45
Onaylayın	109

N

NUTS0	33
-------------	----

O

Olaylar - Genel görünüm	114
Out (geçerlilik alanından çıkılması)	110
Out of scope	

girilmesi.....	98
Ön arayüz.....	11, 21, 25

P

Parlaklık.....	24
Piktogramlar	
Genel bakış.....	35
Kombinasyonlar.....	37
Plakanın girilmesi.....	73
Uygulama ile.....	26

R

Remote DL 4G.....	173
Resmi plakanın girilmesi.....	73

S

Semboller - Piktogramlar.....	35
Sertifika - Süre sonu bildirim.....	113
Servis kartı.....	30
Servis ortakları.....	12
Servis tarafından veri yedekleme.....	154
Sınır geçişi.....	33
manuel.....	56
Standart gösterge (a).....	43
Standart göstergeler.....	78
Sürücü kartı	

Açıklama.....	29
Geçerlilik süresi.....	18
ilk yerleştirme.....	67
İşlevler.....	52
kart alma.....	60
Kartın ilk kez takılması.....	55
Sürücünün yükümlülükleri.....	17
Veriler.....	32
Sürücü kartının sürelerinin görüntülenmesi.....	79
Sürücü/araç değişimi	
Karma kullanım.....	66
Kartların takılması.....	66
Vardiya sonu.....	66
Sürümlere genel bakış.....	176
Sürüş süresi uyarısı.....	117
Bildirim.....	109
Sürüş ve mola süreleri.....	44
Şirket (işletim türü).....	28
Şirket kartı	
kart alma.....	75
Kartın ilk kez takılması.....	71
Numarayı görüntüle.....	105
Şirket kartının fonksiyonları.....	70
Veriler.....	32
Şirket yerel saati girişi.....	100
Şirketin kaydedilmesi.....	72

T

Takograf kartı	29
kart alma	47
Otomatik çıkartma.....	156
takma	45
temizleyin	150
Takograflar için muayene yükümlülüğü	150
Tamponlama pili	151
Teknik Veriler	158
Temizlik	150
Temizlik bezleri (aksesuar).....	174
Temizlik kartları (aksesuar)	174

U

UKCA açıklaması	162
UTC zamanı	34
Uyarı – Sürüş zamanı.....	117
Uzaktan kumanda	25
Uzaktan veri indirme.....	50
Ülke - kart takıldığında	54
Ülke girişi - manuel.....	56
Ülke kodları	
Genel bakış tablosu	40
İspanyol bölgeleri.....	40
Üretim durumu - Gösterge.....	109

V

Vardiya başlangıcı.....	52
VDO Counter	
Açıklama.....	80
Çalışma süresi etkinliğindeki gösterge	84
Dinlenme süresi etkinliğindeki göstergeler	83
Durum göstergesi	85
Gösterge.....	44
Göstergesinin açıklaması	81
Günlük değerleri gösterme	84
Haftalık değerlerin gösterilmesi	85
VDO Link.....	173
VDO verileri.....	11
onayla	68
Veri imzası	49
Veri kaydetme	32
Veri koruma.....	10
Veriler	
İndirme.....	49
Kişisel verilerin korunması.....	67
Kod	49
Yığın bellekten veri indirme	50

Y

Yazdırma

1. Sürücü/ 2. Sürücü	90
Aktiviteler	91
Araç	91
D1/D2 durumu (opsiyonel).....	93
Devir frekansı profilleri (opsiyonel)	94
Günlük değer	92
Hız profilleri (opsiyonel)	94
Hız sınırı aşımaları.....	92
Olaylar	91
Olaylar [Araç]	92
Takograf kartı bilgileri	93
Teknik veriler	92
v grafiği	93
Yazdırma: Günlük değer	90
Yazıcı	21
başlat	125
iptal	126
Yazıcı kağıdının değiştirilmesi.....	126
Yazılım sürümü	105
Yerel zaman - kart takıldığında	54
Yetkili kişi.....	12
Yetkili kişiler.....	12
Yığın bellek.....	32
Tanım.....	12
Veri indirme.....	50
Yol ücreti (menü).....	106
Yükleme/ Boşaltma - menüsü	99
Yüklemenin girilmesi	60

Z

Zaman dilimleri.....	34
----------------------	----

AUMOVIO Germany GmbH
P.O. Box 1640
78006 Villingen-Schwenningen
Germany
www.fleet.vdo.com

AAA2242990000 / AAA2242990029
70122078 SPE 000 AE
BA00.1381.41 100 129
Dil: Türkçe

Version 041b



VDO



fleet.vdo.com