



www.fleet.vdo.com

Цифровий тахограф – DTCO® 4.0

Інструкції з експлуатації для підприємців та водіїв



VDO

Офіційна інформація

Описаний виріб

- Цифровий тахограф DTCO 1381
Випуск 4.0 (також DTCO 4.0)
- Виконання: ADR
(вибухозахищене виконання)

Виробник

Continental Automotive GmbH
P.O. Box 1640
78006 Villingen-Schwenningen
Germany
www.fleet.vdo.com

Оригінальна інструкція з експлуатації

© 11.2018
Continental Automotive GmbH

Цей документ захищено авторським правом. Пов'язані з ним права зберігаються за компанією Continental Automotive GmbH.

Передрукування, переклади та тиражування без письмового дозволу виробника забороняються.

Це оригінальний документ компанії Continental Automotive GmbH.



Зміст

Офіційна інформація	2	2.2.1	Обов'язки водія	18	
1 Про цей документ.....	9	2.2.2	Відхилення від правових положень	19	
1.1	Захист даних	9	2.2.3	Обов'язки підприємця	19
1.1.1	Особисті дані ITS	10	2.3	Використання за призначенням	20
1.1.2	Особисті дані VDO	10	3 Опис приладу	22	
1.2	Позначення	10	3.1	Елементи індикації та органи керування	22
1.3	Призначення цього документа	11	3.2	Властивості	22
1.4	Цільова аудиторія.....	11	3.3	Детально про елементи індикації та органи керування	22
1.4.1	Зберігання	11	3.3.1	Дисплей (1)	23
1.4.2	Контактні особи	11	3.3.2	Кнопки меню (2).....	23
1.5	Символи та сигнальні слова	11	3.3.3	Слот для картки 1 (3)	23
1.6	Опис дій.....	12	3.3.4	Комбінована кнопка «Водій 1» (4).....	23
1.7	Відображення меню	12	3.3.5	Комбінована кнопка «Водій 2» (5).....	23
1.8	Додаткова інформація.....	13	3.3.6	Слот для картки 2 (6)	23
1.8.1	Коротка інструкція	13	3.3.7	Відривний кант (7).....	24
1.8.2	Інформація в Інтернеті	13	3.3.8	Лоток принтера (8)	24
2 Для вашої безпеки.....	15	3.3.9	Інтерфейс передньої панелі (9)	24	
2.1	Основні правила техніки безпеки	15	3.4	Важливі налаштування (огляд).....	24
2.1.1	DTCO 4.0 ADR (вибухозахищене виконання)	16	3.5	Дистанційне керування	24
2.2	Правові положення.....	17	3.6	Режим очікування (дисплей).....	25
			3.6.1	Вихід з режиму очікування	25
			3.7	Виконання ADR (вибухозахищене виконання)	25
			3.7.1	Особливі правила техніки безпеки	26

3.7.2	Особливості використання	26	4.1.4	Індикація після вимкнення запалювання	45
3.8	Режими роботи (огляд)	27	4.2	Переміщення в меню	45
3.9	Картки тахографа (огляд)	28	4.2.1	Меню, коли транспортний засіб не рухається	46
3.9.1	Картка водія	29	4.3	Вставити картку	46
3.9.2	Картка підприємства	29	4.3.1	Мова	47
3.9.3	Контрольна картка	30	4.4	Вилучити картку	47
3.9.4	Картка майстерні	30	4.5	Поводження з картками	49
3.9.5	Права доступу карток тахографа	30	4.6	Завантаження даних	49
3.10	Збережені дані	31	4.6.1	З картки водія або підприємця	49
3.10.1	Картка водія	32	4.6.2	Ідентифікація даних	50
3.10.2	Картка підприємства	32	4.6.3	Завантаження із внутрішньої пам'яті	50
3.10.3	Внутрішня пам'ять (у пристрої)	33	4.6.4	Дистанційне завантаження (опція)	50
3.11	Часові пояси	33	5	Експлуатація водієм	53
3.12	Піктограми (огляд)	34	5.1	Функції картки водія	53
3.13	Коди країн	38	5.2	Початок зміни — вставлення картки	53
3.13.1	Іспанські регіони	40	5.2.1	1. Вставити картку	54
3.14	Автоматичні режими (попереднє налаштування)	41	5.2.2	2. Установити режим	56
4	Експлуатація (загальна)	44	5.2.3	Введення країни (ручне введення)	57
4.1	Індикація	44	5.2.4	Скасування процесу введення	58
4.1.1	Індикація після ввімкнення запалювання	44	5.3	Установити режими	58
4.1.2	Індикація під час руху	44	5.3.1	Можливі режими	58
4.1.3	Повідомлення	45	5.3.2	Змінити режим	58

5.3.3	Автоматичне налаштування	58	7 Меню	78	
5.3.4	Запис режимів вручну	59	7.1	Перший рівень меню — Стандартні значення	78
5.4	Кінець зміни — вилучення картки водія	60	7.1.1	Індикація, коли транспортний засіб не рухається	78
5.5	Ручне введення (початкове / додаткове внесення)	61	7.1.2	Показати час картки водія	79
5.5.1	Запит картки під час ручного введення ...	62	7.1.3	Установити мову	79
5.5.2	Доповнення режиму відпочинку	63	7.1.4	Лічильник VDO (опція)	80
5.5.3	Продовжити режими	64	7.2	Другий рівень меню — Функції меню	86
5.5.4	Продовжити режими та попередньо встановити інші режими	65	7.2.1	Функції меню (огляд)	87
5.6	Заміна водія / транспортного засобу	65	7.2.2	Навігація у функціях меню	88
5.6.1	Випадок 1 – робота в екіпажі	66	7.2.3	Блокування доступу до меню	90
5.6.2	Випадок 2 — кінець зміни	66	7.2.4	Вихід з головного меню	90
5.6.3	Випадок 3 — змішана робота	66	7.2.5	Пункт меню «Роздрук Водій 1 / Водій 2»	90
5.7	Вставлення картки водія вперше	67	7.2.6	Пункт меню «Роздрук Транспортний засіб»	91
5.7.1	Використання даних	67	7.2.7	Пункт меню «Введення Водій 1 / Водій 2»	95
5.7.2	Процес реєстрації	67	7.2.8	Пункт меню «Введення Транспортний засіб»	97
6	Експлуатація підприємцем	70	7.2.9	Пункт меню «Показати Водій 1 / Водій 2»	100
6.1	Функції картки підприємства	70	7.2.10	Пункт меню «Показати Транспортний засіб»	100
6.2	Функції меню в режимі роботи «Підприємство» .	70	8 Повідомлення	104	
6.3	Реєстрація — вставлення картки підприємства .	71	8.1	Значення повідомлень	104
6.4	Введення країни ЄС і номерного знака	73			
6.5	Вилучення картки підприємства	74			

8.1.1	Ознаки повідомлень	104	9.7.2	Події / збої картки водія	124
8.1.2	Підтвердження повідомлень	105	9.7.3	Денний роздрук	125
8.2	Особливі повідомлення	105	9.7.4	Події / збої транспортного засобу	126
8.2.1	Стан при виробництві	106	9.7.5	Перевищення швидкості.....	127
8.2.2	OUT (вихід за територію дії).....	106	9.7.6	Технічні дані	127
8.2.3	Пором або потяг.....	106	9.7.7	Режими роботи водія	128
8.3	Огляд можливих подій	106	9.7.8	v-графік	128
8.4	Огляд можливих збоїв.....	110	9.7.9	Графік статусу D1/D2 (опція).....	129
8.5	Попередження щодо часу керування.....	113	9.7.10	Профілі швидкостей (опція)	129
8.5.1	Індикація лічильника VDO (опція).....	113	9.7.11	Профілі частоти обертання (опція).....	129
8.6	Огляд можливих вказівок.....	113	9.7.12	Вставлені картки тахографа.....	130
8.6.1	Інформаційні вказівки	117	9.7.13	Роздрук за місцевим часом	130
9	Друк.....	120	9.8	Пояснення роздруківок.....	130
9.1	Вказівки щодо друку	120	9.8.1	Умовні позначення блоків даних.....	130
9.2	Розпочати друк	120	9.9	Запис даних у разі подій та збоїв	139
9.3	Скасувати друк	120	9.9.1	Кодування призначення запису даних ...	139
9.4	Заміна паперу для друку.....	121	9.9.2	Кодування для більш детального опису	140
9.4.1	Кінець паперу	121	10	Догляд і обов'язкова перевірка.....	143
9.4.2	Замінити рулон паперу	121	10.1	Чищення	143
9.5	Усування застрягання паперу.....	122	10.1.1	Чищення тахографа DTCO 4.0.....	143
9.6	Збереження роздруківок	122	10.1.2	Чищення картки тахографа	143
9.7	Роздруківки (прикладі)	123	10.2	Обов'язкова перевірка	143
9.7.1	Денний роздрук картки водія.....	123	11	Усунення несправності.....	146
			11.1	Відновлення даних у майстерні.....	146

11.2	Перенапруга або надто низька напруга	146
11.2.1	Збій електроживлення	147
11.3	Помилки обміну даними з картою.....	147
11.3.1	Несправний лоток принтера.....	148
11.3.2	Автоматичне повернення картки тахографа	148
12	Технічні дані	150
12.1	DTCO 4.0	150
12.2	Рулон паперу	151
13	Додаток	153
13.1	Декларація про відповідність.....	153
13.2	Сертифікат діяльності (витяг).....	154
13.3	Додаткове приладдя	155
13.3.1	Ключ завантаження DLKPro.....	155
13.3.2	DLKPro TIS-Compact.....	155
13.3.3	DTCO® SmartLink.....	155
13.3.4	DLD® Short Range II та DLD® Wide Range II	156
13.3.5	Картки та серветки для чищення.....	156
14	Огляд змін.....	158
14.1	Огляд веосії	158
	Індекс	159

Про цей документ

Захист даних

Позначення

Призначення цього документа

Цільова аудиторія

Символи та сигнальні слова

Опис дій

Відображення меню

Додаткова інформація

Service Only

Про цей документ

■ Захист даних

У Постанові (ЄС) 165/2014, а також у поточній редакції Імплементаційного регламенту (ЄС) 2016/799 наведено численні вимоги щодо захисту даних у DTCO 4.0. Крім того, DTCO 4.0 відповідає вимогам Загального регламенту захисту даних (ЄС) 2016/679 у чинній редакції.

Це особливо стосується:

- Згоди водія на обробку особистих даних ITS
- Згоди водія на обробку особистих даних VDO

Коли картку водія вперше вставляють у DTCO 4.0, після ручного введення на тахографі відображається запитання, чи погоджується водій на обробку своїх особистих даних.

ВАЖЛИВО

Детальну інформацію щодо захисту даних, зокрема про обсяг даних, що збираються, та про їхнє використання, можна отримати у вашого роботодавця та (або) замовника. Майте на увазі, що компанія Continental Automotive GmbH діє лише як оператор за вказівками вашого роботодавця/замовника.

ВАЖЛИВО

Майте на увазі, що надану згоду може бути в будь-який час скасовано. Це не стосується обробки даних, уже виконаної за вашої згоди до моменту скасування.

➔ *Змінення налаштувань особистих даних ITS* [▶ 96]

➔ *Змінення налаштувань особистих даних VDO* [▶ 96]

ВАЖЛИВО

Дані зберігаються в тахографі та, коли досягається визначений системою максимальний обсяг даних, переписуються, починаючи з найстаріших записів. Це відбувається не раніше ніж через один рік.

Зовнішні пристрої, підключені до тахографа, можуть звертатися до описаних нижче даних, якщо водій погодився на записування.

ВАЖЛИВО

Дані в реальному часі можуть бути отримані в мережі транспортного засобу в будь-який час, незалежно від згоди водія. За відсутності інших концепцій захисту даних ці дані можуть залишатися в мережі транспортного засобу, лише якщо водій дав свою згоду.

1

► Особисті дані ITS

До особистих даних ITS (ITS: Intelligentes Transportsystem — інтелектуальна транспортна система) належать, зокрема:

- Ім'я та прізвище водія
- Номер картки водія
- Дата народження

→ Початок зміни — вставка картки [► 53]

► Особисті дані VDO

Ці додаткові особисті дані, не визначені в Імплементційному регламенті (ЄС) 2016/799, додаток 13, які надходять у реальному часі.

За наявності згоди водія записуються такі додаткові особисті дані:

- Входи статусу D1/D2
- Профілі обертів двигуна
- Профілі швидкості
- Сигнал швидкості 4 Гц

ВАЖЛИВО

За допомогою сигналу швидкості 4 Гц до тахографа записуються події екстреного гальмування. Завжди записується лише остання подія.

→ Реєстрація — вставка картки підприємства [► 71]

ВАЖЛИВО

Додаткові відомості про збирання даних ви можете отримати у свого роботодавця.

■ Позначення

У цій інструкції з експлуатації використовуються такі позначення:

- Пристрій DTCO 1381, версія 4.0 називається DTCO 4.0.
- Закритий кришкою роз'єм на передній панелі DTCO 4.0 служить для завантаження даних і для введення параметрів. Він називається інтерфейсом передньої панелі.
- Угода AETR (**A**ccord **E**uropéen sur les **T**ransports **R**outiers) установлює тривалість керування та відпочинку у транскордонному транспортному сполученні. Тому цю угоду також включено до цього документа.
- **Змішана робота** означає змішане використання транспортних засобів з аналоговими та цифровими тахографами.
- **Робота в екіпажі** означає рух із 2 водіями.
- **Внутрішня пам'ять** — це пам'ять пристрою.

- **Out** (Out of Scope — поза межами) у цьому документі позначає вихід за територію дії відповідної постанови.

■ Призначення цього документа

Цей документ являє собою інструкцію з експлуатації та описує правильне та передбачене Постановою (ЄС) 165/2014 використання цифрового тахографа DTCSO 4.0.

Інструкція з експлуатації має допомогти вам у виконанні правових вимог, пов'язаних із DTCSO 4.0.

Цей документ є чинним для DTCSO 4.0. Він непридатний для пристроїв попередніх поколінь.

■ Цільова аудиторія

Цю інструкцію з експлуатації розраховано на водіїв і підприємців.

Уважно прочитайте інструкцію та ознайомтеся з пристроєм.

► Зберігання

Ця інструкція постійно має зберігатися у зручному місці у вашому транспортному засобі.

► Контактні особи

Із запитаннями та побажаннями звертайтеся до авторизованої майстерні або сервісного центру.

■ Символи та сигнальні слова

НЕБЕЗПЕКА ВИБУХУ

Указівка НЕБЕЗПЕКА ВИБУХУ означає **безпосередню** загрозу вибуху.

Зневажання цієї загрозою може призвести до дуже серйозних травм або смерті.

ПОПЕРЕДЖЕННЯ

Указівка ПОПЕРЕДЖЕННЯ означає **можливу** небезпеку.

Зневажання цієї небезпекою може призвести до серйозних травм або смерті.

ОБЕРЕЖНО

Указівка ОБЕРЕЖНО означає небезпеку отримання незначних травм.

Зневажання цієї небезпекою може призвести до незначних травм.

УВАГА

Указівка УВАГА містить важливу інформацію, яка використовується для уникнення втрати даних, запобігання пошкодження пристрою та дотримання правових вимог.

ВАЖЛИВО

Указівка ВАЖЛИВО надає вам поради чи інформацію, недотримання яких може стати причиною несправностей.

■ Опис дій

1. Відкрийте...
Дії відображаються у вигляді нумерованого списку, коли кілька дій потрібно виконати у певній послідовності.
 - Виберіть...
Дії відображаються у вигляді нумерованого переліку, коли після них не потрібні подальші дії або коли ці дії необов'язкові.
- а. Послідовність відображення...
Якщо окремі кроки певної дії ілюструються послідовністю зображень дисплея, ці кроки позначаються буквами в алфавітному порядку.

■ Відображення меню

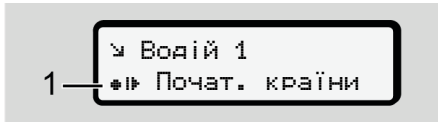

Мал. 1: Приклад відображення меню

Рядки або символи у меню, що блимають, відображаються курсивом (1).

Визначення

Водій 1 = особа, яка в цей момент керує чи буде керувати транспортним засобом.

Водій 2 = особа, яка не керує транспортним засобом.

■ Додаткова інформація

▶ Коротка інструкція

- Коротка інструкція водія містить стислий огляд основних кроків експлуатації.

▶ Інформація в Інтернеті

На веб-сайті www.fleet.vdo.com можна знайти:

- Додаткову інформацію про DTCO 4.0
- Інформацію про ліцензію на сторонні продукти
- Цю інструкцію з експлуатації у форматі PDF
- Контактні адреси
- Вимоги до зовнішніх антен GNSS, які повинні використовуватися з DTCO 4.0

Для вашої безпеки

Основні правила техніки безпеки

Правові положення

Використання за призначенням

Service Only

Для вашої безпеки

■ Основні правила техніки безпеки

⚠ ПОПЕРЕДЖЕННЯ

Відволікання через повідомлення пристрою

Існує ризик відволікання уваги, коли під час руху на дисплеї відображаються повідомлення або відбувається автоматичне вилучення картки.

- Не звертайте на це увагу, а повністю сконцентруйтеся на дорожньому русі.

⚠ ОБЕРЕЖНО

Ризик травмування слотом для картки

Ви та інші особи можете отримати травму від відкритого слота для картки.

- Відкривайте слот лише для вставлення або виймання картки тахографа.

⚠ УВАГА

Необхідність навчання на DTCSO 4.0

Згідно з Постановою (ЄС) 165/2014 транспортні компанії зобов'язані навчати своїх водіїв користування

цифровими тахографами та видавати посвідчення про таке навчання.

Недотримання цієї вимоги може призвести до стягнення штрафів і посиленої відповідальності в разі аварії.

- Забезпечте регулярне навчання ваших водіїв.

2

⚠ УВАГА**Уникайте пошкодження DTCSO**

Щоб запобігти пошкодженню тахографа DTCSO 4.0, дотримуйтесь таких вказівок:

- Тахограф DTCSO 4.0 має бути встановлено та опломбовано уповноваженими особами. Не втручайтесь в роботу DTCSO 4.0 та в електропроводку.
- Вставляйте у слот для картки лише призначені для цього картки тахографа .
- Використовуйте винятково схвалені та рекомендовані виробником рулони паперу з символом допуску (оригінальний друкарський папір фірми VDO).
→ *Заміна паперу для друку [121]*
- Не натискайте кнопки гострими предметами.

⚠ УВАГА**Не пошкоджуйте пломбування та печатку**

В іншому разі стан тахографа DTCSO 4.0 не відповідатиме дозволу на його використання, а дані більше не будуть надійними.

⚠ УВАГА**Не втручайтесь в дані**

Забороняються підробка, виключення або знищення записів тахографа, а також карток тахографа та надрукованих документів.

⚠ УВАГА**Не втручайтесь в DTCSO 4.0**

Особа, що вносить до тахографа або до подачі сигналу зміни, які впливають на реєстрацію та

зберігання даних тахографа, особливо з метою введення в оману, порушує норми закону.

► DTCS 4.0 ADR (вибухозахищене виконання)

Усю інформацію (особливості експлуатації та відповідні правила техніки безпеки) для вибухозахищеного виконання ADR зібрано в одному розділі для кращого огляду.

НЕБЕЗПЕКА ВИБУХУ

Небезпека вибуху через залишкову напругу та відкриті інтерфейси

У вибухонебезпечних зонах натискання кнопок тахографа DTCS 4.0, вставлення карток, відкриття лотка принтера або відкриття інтерфейсу передньої панелі може становити небезпеку вибуху.

- Дотримуйтесь вказівок щодо транспортування та використання небезпечного вантажу у вибухонебезпечному середовищі.

→ Виконання ADR (вибухозахищене виконання) [► 25]

■ Правові положення

УВАГА

Правові положення в інших країнах

Правові норми окремих країн не наведені в цій інструкції з експлуатації та потребують додаткового дотримання!

Використання тахографів регулюється такими постановами й директивами:

- Постанова (ЄС) 165/2014
- Постанова (ЄЕС) 561/2006
- Директива 2006/22/ЄЕС

Застосовується поточна редакція кожного документа.

Цими постановами Європейський парламент покладає на водія та власника транспортного засобу (підприємця) низку обов'язків та певну відповідальність.

2

Крім того, слід дотримуватися відповідних національних законів.

Без претензії на повноту або чинність можна виокремити такі ключові моменти:

► **Обов'язки водія**

- Водій зобов'язаний забезпечити належне застосування картки водія та тахографа.
- Що слід робити, якщо тахограф працює зі збоями:
 - На окремому аркуші або на зворотному боці роздруківки водій повинен відмічати дані про діяльність, які тахограф більше не реєструє або не друкує.
 - ➔ *Запис режимів вручну* [► 59]
 - Якщо протягом тижня водій не повертається до місця перебування власника транспортного засобу, тахограф слід відремонтувати по дорозі в будь-якій авторизованій спеціалізованій майстерні.
- При змішаному режимі роботи (застосування транспортних засобів з тахокартою та цифровим тахографом) водій повинен мати при собі такі документи:
 - Картка водія
 - Роздруківки за день
 - Тахокарти
 - записи режимів від руки
 - ➔ *Заміна водія / транспортного засобу* [► 65]
- У разі відпустки для лікування / тарифної відпустки, коли введення даних у тахограф вручну неможливе, водій повинен мати з собою відповідні документи.
- Згідно з директивою 2006/22/ЄС Європейської комісії водій повинен пред'явити довідку про таку інформацію за минулі 28 днів:
 - Період, коли водій перебував у відпустці для лікування.
 - Період, коли водій перебував у тарифній відпустці.

- Період руху, який відбувався поза сферою застосування Постанови розпорядження (ЄС) 561/2006 або Європейської угоди про роботу екіпажів транспортних засобів, що виконують міжнародні перевезення.

ВАЖЛИВО

Формуляр для роздруку можна знайти на веб-сайті:

ec.europa.eu

- Якщо картка водія була загублена, вкрадена, пошкоджена або працювала зі збоями, водій повинен на початку та в кінці руху зробити роздруківку за день і вписати персональні дані. У разі необхідності треба від руки записати часи перерв та роботи.
 - ➔ *Запис режимів вручну* [► 59]
- У разі пошкодження або несправності картки водія: передати картку водія компетентним органам, а при втраті заявити про це згідно з

чинними правилами. Упродовж тижня треба подати заяву на заміну картки.

- Якщо це необхідно для повернення транспортного засобу до місцеперебування його власника, рух без картки водія може тривати 15 календарних днів.
- Якщо органи іншої країни ЄС замінюють картку водія: негайно повідомити про причину відповідним органам.
- По закінченні строку дії картки водія він повинен мати її з собою в транспортному засобі ще принаймні 28 календарних днів (постанова для водіїв у Німеччині).

► Відхилення від правових положень

Для дотримання безпеки людей, транспортного засобу або вантажу можуть бути необхідні відхилення від чинних правових положень.

У таких випадках водій повинен щонайпізніше після прибуття на придатне для паркування місце власноручно записати тип та причину такого відхилення. Наприклад:

- На тахограмі
- На роздруківці з тахографа DTCO 4.0
- У календарному графіку робіт.

► Обов'язки підприємця

Калібрування та ремонт тахографа DTCO 4.0 дозволяється виконувати лише в авторизованій майстерні.

➔ Обов'язкова перевірка [► 143]

- При першому вставленні картки підприємства DTCO 4.0 пропонує ввести такі дані транспортного засобу:
 - Назва країни ЄС
 - Державний номерний знак
- ➔ *Введення країни ЄС і номерного знака [► 73]*

- Після перевезення транспортного засобу: В авторизованій майстерні в тахограф DTCO 4.0 має бути введено такі дані калібрування:
 - Назва країни-учасниці
 - Державний номерний знак
- До початку використання транспортного засобу зареєструйте підприємство в тахографі DTCO 4.0, а по закінченні використання скасуєте його реєстрацію.
 - ➔ *Реєстрація — вставлення картки підприємства [► 71]*
- Переконайтеся, що у транспортному засобі є достатня кількість рулонів паперу для принтера.
- Проконтролюйте бездоганну роботу тахографа, наприклад, шляхом вставлення картки підприємства.
- Дотримуйтесь призначених законом інтервалів, передбачених для перевірки тахографа. Перевірка має відбуватися мінімум раз на два роки.

- Регулярно завантажуйте дані із запам'ятовувача тахографа DTCSO 4.0, а також із карток водія та зберігайте дані відповідно до правових положень.
- Контролюйте належне використання тахографа водієм. Регулярно перевіряйте часи керування й відпочинку та вказуйте на можливі відхилення.

■ Використання за призначенням

Цифровий тахограф DTCSO 4.0 — це записувальний пристрій для контролю та реєстрації швидкості, пробігу та часу керування / відпочинку.

У цьому документі описується експлуатація цифрового тахографа DTCSO 4.0.

Дані, підготовані цим тахографом, допомагають вам у виконанні щоденних справ:

- Для водія: вони полегшують вам дотримання вимог соціального законодавства у сфері дорожнього руху.
- Для підприємця: вони полегшують вам стеження за роботою водія та використанням транспортного засобу (за допомогою спеціальних програм оцінювання).

Тахограф DTCSO 4.0 у виконанні ADR дозволяється використовувати лише відповідно до приписів Директиви ATEX 2014/34/ЄС.

ВАЖЛИВО

Тахограф DTCSO 4.0 має використовуватися не більше 15 років, після чого його сертифікат анулюється.

Якщо строк дії сертифіката скінчився, тахограф необхідно замінити.

Опис приладу

Елементи індикації та органи керування

Властивості

Детально про елементи індикації та органи керування

Важливі налаштування (огляд)

Дистанційне керування

Режим очікування (дисплей)

Виконання ADR (вибухозахищене виконання)

Режими роботи (огляд)

Картки тахографа (огляд)

Збережені дані

Часові пояси

Піктограми (огляд)

Коди країн

Автоматичні режими (попереднє налаштування)

Опис приладу

■ Елементи індикації та органи керування

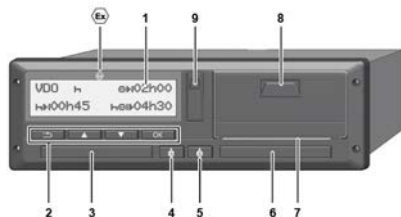

Мал. 2: DTCSO 4.0, вид спереду

- (1) Дисплей
- (2) Кнопки меню
- (3) Слот для картки 1 з кришкою
- (4) Комбінована кнопка «Водій 1»
- (5) Комбінована кнопка «Водій 2»
- (6) Слот для картки 2 з кришкою
- (7) Відривний кант принтера
- (8) Лоток принтера
- (9) Інтерфейс передньої панелі



Символ виконання ADR (вибухозахищене виконання — опція)

Тахографом DTCSO 4.0 можна керувати дистанційно за допомогою опціонального приладдя.

■ Властивості

Цифровий тахограф DTCSO 4.0 разом зі своїми системними компонентами є автомобільним модулем реєстраційного або контрольного пристрою та відповідає технічним специфікаціям згідно з Постановою (ЄС) 165/2014, а також Імплементативного регламенту (ЄС) 2016/799, додаток I С, у чинній редакції.

Тахограф DTCSO 4.0 постійно реєструє дані водія та транспортного засобу.

Помилки в компоненті, пристрої або в експлуатації відображаються на дисплеї відразу після виникнення та запам'ятовуються.

У виконанні ADR тахограф DTCSO 4.0 відповідає Директиві АТЕХ 2014/34/ЄС і Угоді ADR, частина 9.

■ Детально про елементи індикації та органи керування

▶ Дисплей (1)

Контрастність і яскравість дисплея не регулюються.

Рівень затемнення (після вимкнення запалювання) можна відрегулювати в майстерні.

→ *Відображення меню* [▶ 12]

▶ Кнопки меню (2)

Для введення даних, індикації або роздрукування даних використовуйте такі кнопки:

▣/ ▣ **Натиснути кнопку бажаного напрямку кілька разів:** переміщення через рівні меню до потрібної функції.

Тримати кнопку натиснутою: автоматичне переміщення далі.

▣ **Коротко натиснути кнопку:** підтвердити функцію або вибір.

▣ **Коротко натиснути кнопку:** повернутися до останнього поля введення, скасувати введення країни або покроково вийти з меню.

▶ Слот для картки 1 (3)

Водій 1, який керує транспортним засобом, вставляє свою картку водія у слот для картки 1.

→ *Початок зміни — вставка картки* [▶ 53]

▶ Комбінована кнопка «Водій 1» (4)

▣ **Коротко натиснути кнопку:** змінити режим.
→ *Установити режими* [▶ 58]
Тримати кнопку натиснутою: (щонайменше на 2 секунди): відкрити слот для картки.

▶ Комбінована кнопка «Водій 2» (5)

▣ **Коротко натиснути кнопку:** змінити режим.
→ *Установити режими* [▶ 58]
Тримати кнопку натиснутою: (щонайменше на 2 секунди): відкрити слот для картки.

▶ Слот для картки 2 (6)

Водій 2, який на цей час не керує транспортним засобом, вставляє свою картку водія у слот для картки 2 (робота в екіпажі).

→ *Початок зміни — вставка картки* [▶ 53]

▶ Відривний кант (7)

Об відривний кант можна відірвати роздруківку з принтера.

▶ Лоток принтера (8)

Лоток принтера для вставлення ролонів паперу.

→ *Заміна паперу для друку* [▶ 121]

▶ Інтерфейс передньої панелі (9)

Через інтерфейс передньої панелі відбувається завантаження даних і введення параметрів (у майстерні).

Інтерфейс передньої панелі розташовано під кришкою.

Права доступу до функцій цього інтерфейсу залежать від вставленої картки тахографа.

→ *Права доступу карток тахографа* [▶ 30]

■ Важливі налаштування (огляд)

До важливих налаштувань тахографа DTCS 4.0 належать, зокрема:

- Введення державного номера та позначення країни, яка видала допуск (якщо це ще не виконано в майстерні)
→ *Введення країни ЄС і номерного знака* [▶ 73]
- Зміна діяльності при вимкненні запалювання
→ *Автоматичні режими (попереднє налаштування)* [▶ 41]
- Записування профілів швидкості та частоти обертання
→ *Роздрук профілів швидкості (опція)* [▶ 94]
- Визначення статусу D1/D2
→ *Початок зміни — вставлення картки* [▶ 53]
- Індикація лічильника VDO
→ *Лічильник VDO (опція)* [▶ 80]

■ Дистанційне керування

Тахографом DTCS 4.0 можна керувати дистанційно. Для цього необхідні:

- DTCS® SmartLink (знімний інтерфейс Bluetooth)
- Пристрій з інтерфейсом Bluetooth, наприклад смартфон або тестер
- Прикладне програмне забезпечення (застосунок) на пристрої

→ *DTCS® SmartLink* [▶ 155]

Ви можете самостійно активувати дистанційне керування в DTCS 4.0, а потім за допомогою ліцензійного коду з'єднати тахограф з вашим мобільним пристроєм.

→ *Активация дистанційного керування* [▶ 96]

Введення державного номера

Введення державного номера та позначення країни ЄС, що видала допуск, також можна виконувати через програму, з'єднану з пристроєм DTCSO® SmartLink.

■ Режим очікування (дисплей)

У режимі роботи Робо́та, який позначається на дисплеї піктограмою , тахограф DTCSO 4.0 за нижченаведених умов переходить до режиму Очікування :

- Запалювання транспортного засобу вимкнене.
- Немає ніякого повідомлення.

При вимкненому запаленні дисплей затемнюється.

Приблизно через 1 хвилину (тривалість визначається клієнтом) дисплей повністю гасне — DTCSO 4.0 переходить до режиму Очікування.

У майстерні можна встановити ще один рівень затемнення.

► Вихід з режиму очікування

Після натиснення будь-якої кнопки або ввімкнення запалювання режим Очікування завершується.

Дисплей знову вмикається, далі жодних дій не відбувається.

■ Виконання ADR (вибухозахищене виконання)

Виконання ADR тахографа DTCO 4.0 позначається символом вибухозахищеності (Ex) на передній панелі.

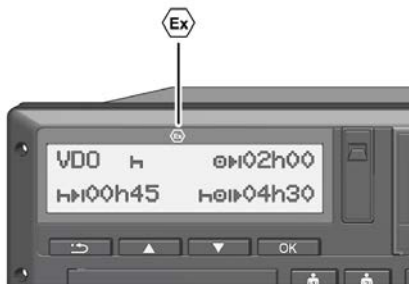

Мал. 3: Символ вибухозахищеності (Ex) на передній панелі

Виконання ADR тахографа DTCO 4.0 призначене для роботи у вибухонебезпечному середовищі.

- Вибухонебезпечна зона: Зона II
- Температура навколишнього середовища: від -20 °C до +65 °C.

► Особливі правила техніки безпеки

У роботі з виконанням ADR тахографа DTCO 4.0 слід дотримуватись таких додаткових правил техніки безпеки:

НЕБЕЗПЕКА ВИБУХУ

Дотримання вказівок

- Дотримуйтесь вказівок щодо транспортування та використання небезпечного вантажу у вибухонебезпечному середовищі.

НЕБЕЗПЕКА ВИБУХУ

При навантаженні та розвантаженні небезпечного вантажу:

- Обидва слоти для карток мають бути закриті.
- Лоток принтера має бути закритий.
- Кришка інтерфейсу передньої панелі має бути закрита.
- Забороняється натискати кнопки на тахографі.
- Забороняється вставляти картку майстерні, контрольну картку або картку підприємства.

► Особливості використання

Для захисту від вибуху у відповідних небезпечних зонах виконання ADR тахографа DTCO 4.0 при вимкненому запалюванні може виконувати лише внутрішні функції (на відміну від стандартного виконання).

Тому для використання виконання ADR тахографа DTCSO 4.0 необхідно ввімкнути запалювання, перебуваючи поза небезпечною зоною.

■ Режими роботи (огляд)

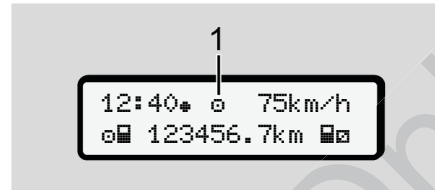

Мал. 4: Дисплей режиму роботи

(1) Індикація режиму роботи

Тахограф DTCSO 4.0 має 4 режими роботи, які залежать від вставленої на цей час картки тахографа:

- Режим (Рух/Водій)
Стандартна індикація з однією вставленою картою водія або без карток водія
→ Початок зміни — вставка картки [► 53]
- Підприємство (Підприємець)
Індикація після вставлення картки підприємства
→ Реєстрація — вставка картки підприємства [► 71]

- Контроль (не описано в цій інструкції)
- Калібрування (не описано в цій інструкції)

Залежно від того, чи вставлено картки тахографа, а якщо вставлено, то які, тахограф DTCSO 4.0 автоматично перемикається на один із таких режимів роботи:

3

Огляд режимів роботи залежно від вставлених карток тахографа

Режими роботи		Слот для картки 1				
		Картка відсутня	Картка водія	Картка підприємства	Контрольна картка	Картка майстерні
Слот для картки 2	Картка відсутня	Робота	Робота	Підприємство	Контроль	Калібровка
	Картка водія	Робота	Робота	Підприємство	Контроль	Калібровка
	Картка підприємства	Підприємство	Підприємство	Підприємство (*)	Робота	Робота
	Контрольна картка	Контроль	Контроль	Робота	Контроль (*)	Робота
	Картка майстерні	Калібровка	Калібровка	Робота	Робота	Калібровка (*)

(*) У цих режимах тахограф DTCO 4.0 використовує тільки вставлену у слот 1 картку тахографа.

■ Картки тахографа (огляд)

Рекомендовані законом картки тахографа можна отримати, надіславши запит до відповідних органів країни ЄС.

→ *Правові положення* [17]

ВАЖЛИВО

Дозволяється використання карток тахографа першого покоління згідно з Постановою (ЄС)3821/85, додаток I B, а також карток другого покоління згідно з Імплементативним регламентом (ЄС)2016/799, додаток I C у чинній редакції.

Проте можна використовувати картки майстерні лише другого покоління.

Наявність картки тахографа надає право на користування тахографом DTCSO 4.0. Сфери діяльності та права доступу встановлені законом.

➔ *Права доступу карток тахографа [30]*

ВАЖЛИВО

Щоб уникнути втрати даних, поводьтеся з вашою картою тахографа обережно та дотримуйтесь вказівок органів видачі карток.

► Картка водія

За допомогою картки водія ви реєструєтеся в цифровому тахографі як водій.

Тахограф DTCSO 4.0 починає відображати та зберігати всі режими цього водія.

Дані можна роздрукувати або (коли вставлено картку водія) завантажити.

Таким чином, картка водія потрібна для нормальної експлуатації транспортного засобу (окремим водієм або в екіпажі).

► Картка підприємства

За допомогою картки підприємства ви реєструєтеся в тахографі DTCSO 4.0 як власник транспортного засобу. Це дає доступ до даних підприємства.

Картка підприємства дозволяє індикацію, роздрук та завантаження даних, які зберігаються в запам'ятовувачі пристрою, а також даних вставленої у другий слот картки водія.

ВАЖЛИВО

Додатково картка підприємства надає вам право (одноразово та якщо це ще не зроблено в майстерні) вказати країну ЄС, що видала допуск, і державний номерний знак. У разі сумніву звертайтеся до авторизованої майстерні.

За наявності відповідної системи керування автомобільним парком картка підприємства також дає змогу дистанційно завантажувати дані про використання.

ВАЖЛИВО

Картка підприємства призначена для власника транспортного засобу із вбудованим цифровим тахографом та не може бути передана третім особам. Картка підприємства не використовується під час руху.

► Контрольна картка

(Не описано в цій інструкції.)

Контрольна картка службовця контролюючого органу (наприклад, поліції) дозволяє доступ до внутрішньої пам'яті.

Доступні всі збережені дані та дані вставленої картки водія. Ці дані можна відобразити, роздрукувати або завантажити через інтерфейс передньої панелі.

► Картка майстерні

(Не описано в цій інструкції.)

Картку майстерні отримують працівники авторизованої майстерні, які мають право на програмування, калібрування, активацію та перевірку тощо.

► Права доступу карток тахографа

Права доступу до даних, збережених у запам'ятовувачі тахографа DTCO 4.0, регламентовані законом та надаються тільки за допомогою відповідної картки тахографа.

		Без картки	Картка водія	Картка підприємства	Контрольна картка	Картка майстерні
Друк	Дані водія	X	V	V	V	V
	Дані транспортного засобу	T1	T2	T3	V	V
	Параметр	X	V	V	V	V
Індикація	Дані водія	T1	T2	T3	V	V
	Дані транспортного засобу	V	V	V	V	V
	Параметр	X	T2	V	V	V
Зчитування	Дані водія	X	X	T3	V	V
	Дані транспортного засобу	X	X	V	V	V
	Параметр	X	V	V	V	V

Значення:**Дані водія**

Дані картки водія

Дані транспортного засобу

Дані запам'ятовувача

Дані показників

Дані для адаптації / калібрування пристрою

V

Права доступу без обмеження

T1

Режими роботи водія за останні 8 днів без даних ідентифікації водія

T2

Ідентифікація водія тільки для вставленої картки

T3

Режими роботи водія відповідного підприємства

X

неможливо

■ Збережені дані

► Картка водія

В основному на картці водія містяться:

- Дані для ідентифікації водія.
→ *Особисті дані ITS [10]*

Після кожного використання транспортного засобу на картці водія зберігаються такі дані:

- Вставлення та вилучення картки
- Використані транспортні засоби
- Дата та пробіг
- Режими водія, у разі нормальної експлуатації транспортного засобу щонайменше протягом 28 днів.
- Подолана відстань у кілометрах
- Зазначена країна
- Дані статусу (окремий водій або робота в екіпажі)
- Події / збої, що виникли
- Інформація про контрольні режими.
- Спеціальні умови:

- Поїздки з статусом «Пором / потяг»
- Поїздки зі статусом Пю-за межами

Коли пам'ять на картці заповнюється, тахограф DTCO 4.0 записує нові дані на місце старих.

→ *Обов'язки водія [18]*

► Картка підприємства

В основному на картці підприємства містяться :

- Дані для ідентифікації підприємства та авторизації доступу до збережених даних
 - Підприємство
 - Картка водія

Після кожного використання на картці підприємства зберігаються такі дані:

- Тип режиму
 - Реєстрація / скасування реєстрації

- Завантаження даних із внутрішньої пам'яті
- Завантаження даних з картки водія

- Інтервал часу (початок / кінець), в якому було завантажено дані.
- Ідентифікація транспортного засобу
- Ідентичність картки водія, з якої було завантажено дані.

Коли пам'ять на картці заповнюється, тахограф DTCO 4.0 записує нові дані на місце старих.

→ *Обов'язки підприємця [19]*

► Внутрішня пам'ять (у пристрої)

- У внутрішній пам'яті реєструються та зберігаються дані згідно з Постановою (ЄС) 2016/799, додаток I C, протягом щонайменше 365 календарних днів.
- Аналіз режимів відбувається з інтервалом в одну календарну хвилину; при цьому тахограф DTCSO 4.0 у кожному інтервалі оцінює найтриваліший безперервний режим.
- Тахограф DTCSO 4.0 може зберігати показники швидкості протягом приблизно 168 годин з роздільністю в одну секунду. При цьому показники реєструються з точністю до секунди разом з часом та датою.
- Збережені показники швидкості з великою роздільністю (одна хвилина до та одна хвилина після надзвичайної затримки) допомагають при аналізі дорожньо-транспортної пригоди.

Ці дані можна зчитати через інтерфейс на передній панелі (лише за допомогою картки підприємства)

- Завантаження даних картки водія
- Завантаження даних внутрішньої пам'яті за допомогою ключа завантаження (опція)

■ Часові пояси

На заводі годинник тахографа DTCSO 4.0 виставлено за світовим стандартним часом (UTC).

Записи часу зберігаються в DTCSO 4.0 за часом UTC.

Час UTC відповідає часовому поясу **0** із загальної кількості 24 часових поясів (-12...0...+12 год), на які розділена Земля.

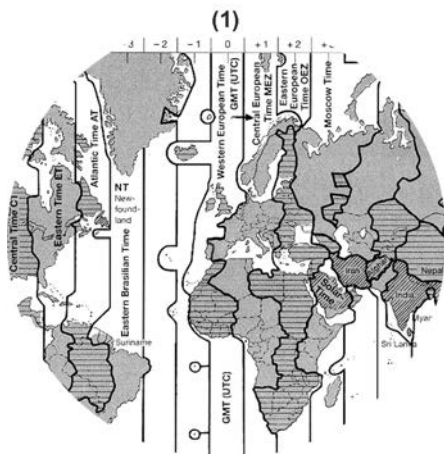

Мал. 5: Часові пояси в Європі

(1) Часовий пояс 0 = UTC

Зсув часу	Держава
00:00 (UTC)	UK / P / IRL / IS
+ 01:00 год	A / B / BIH / CZ / D / DK / E / F / H / HR / I / L / M / N / NL / PL / S / SK / SLO / SRB

+ 2:00 год	BG / CY / EST / FIN / GR / LT / LV / RO / TR / UA
+ 3:00 год	RUS

Переведення у час UTC

Час UTC = місцевий час - (ЗЧ + ЛЧ)

ЗЧ = зсув часу

ЛЧ = літній час (лише влітку)

(ЗЧ + ЛЧ) = різниця в часі, яку слід задати

Приклад:

Місцевий час у Німеччині = 15:30 годин (літній час)

Час UTC = місцевий час - (ЗЧ + ЛЧ)
 = 15:30 - (01:00 год + 01:00 год)

Час UTC = 13:30

У цьому меню можна встановити місцевий час:

➔ Установити місцевий час [98]

■ Піктограми (огляд)

Режими роботи	
	Підприємство
	Контроль
	Робота
	Калібровка
	Стан при виробництві
Особи	
	Підприємство
	Контролер
	Водій
	Майстерня / лабораторія
	Виробник
Режими	
	Час готовності
	Час керування транспортним засобом
	Час перерв та відпочинку
	Інший робочий час
	Дійсна перерва

Режими	
?	Невідомо

Пристрої / функції	
1	Слот для картки 1, Водій 1
2	Слот для картки 2, Водій 2
	Картка тахографа (зчитана повністю)
	Картка тахографа вставлена; необхідні дані зчитані.
	Годинник
	Принтер / друк
	Введення
	Індикація
	Ліцензійний код
	Зовнішнє збереження; завантаження даних (копіювання)
	Триває передавання даних
	Датчик

Пристрої / функції	
	Транспортний засіб / автомобільний модуль / тахограф DTSC0 4.0
	Розмір шин
	Знижена напруга
	Перевищена напруга
	Збій електроживлення
	Дистанційне керування

Різні	
	Подія
	Збій
	Вказівки / застереження щодо робочого часу
	Початок зміни
	Пункт
	Безпека
	Швидкість
	Час
	Загалом / зведення
	Кінець зміни

Різні	
	Ручне введення режимів

Спеціальні умови	
	Контрольний пристрій не потрібен
	Перебування на поромі або потязі

Визначники	
	Щодня
	Щотижня
	Два тижні
	3 або до

Комбінації піктограм	
Різні	
	Пункт контролю
	Час початку
	Час кінця
	Початок Поза межами: Контрольний пристрій не потрібен

3

Різне	
	Кінець Поза межами
	Початок Пором / потяг
	Кінець Пором / потяг
	Пункт на початку робочого дня (початок зміни)
	Пункт наприкінці робочого дня (кінець зміни)
	З транспортного засобу
	Роздрук картки водія
	Роздрук даних транспортного засобу / DTSC 4.0
	Введення даних транспортного засобу / DTSC 4.0
	Індикація даних картки водія
	Індикація даних транспортного засобу / DTSC 4.0
	Місцевий час
	Місцевий час підприємства

Картки	
	Картка водія
	Картка підприємства
	Контрольна картка
	Картка майстерні
	Картку не вставлено
Керування	
	Командна робота
	Сумарний час керування за два тижні

Роздруки	
	Щоденні дії водія (дані за добу) з картки водія
	Події та збої з картки водія
	Щоденні дії водія (дані за добу) з тахографа DTSC 4.0
	Події та збої з тахографа DTSC 4.0
	Перевищення швидкості
	Технічні дані
	Режими роботи водія

Роздруки	
	Періоди часу з активованим дистанційним керуванням
	v-графік
	Графік статусу D1/D2 (опція)
	Профілі швидкостей (опція)
	Профілі частоти обертання (опція)
	Інформація щодо датчика
	Інформація щодо безпеки

Індикація	
	Щоденні дії водія (дані за добу) з картки водія
	Події та збої з картки водія
	Щоденні дії водія (дані за добу) з транспортного засобу / DTSC 4.0
	Події та збої з транспортного засобу / DTSC 4.0
	Перевищення швидкості
	Технічні дані
	Картки

Індикація	
	Підприємство
Події	
	Вставлення недійсної картки тахографа
	Накладка часу
	Вставлення картки водія під час руху
	Перевищення швидкості
	Збій зв'язку з датчиком
	Встановлення часу (у майстерні)
	Конфлікт карток
	Рух без дійсної картки
	Остання операція з картою завершена некоректно
	Збій електроживлення
	Порушення безпеки
	Відсутній сигнал GNSS
	Конфлікт часу
	Збій зв'язку DSRC

Події	
	Контроль перевищення швидкості
	Конфлікт переміщення транспортного засобу

Збої	
	Збій картки
	Збій принтера
	Внутрішній збій DTCS 4.0
	Збій при завантаженні
	Збій датчика
	Внутрішній збій GNSS
	Внутрішній збій DSRC

Попередження щодо часу керування	
	Перерва!

Ручне введення	
	Введення режимів
	Введення Невідомий режим

Ручне введення	
	Введення пункту в кінці зміни
	Введення пункту на початку зміни

Вказівки	
	Помилка введення
	Немає доступу до меню
	Введіть дані
	Друк неможливий
	Немає паперу
	Друк відкладений
	Картка несправна
	Витягти картку
	Невідповідна картка
	Повернення картки неможливе
	Процес відкладений
	Запис несумісний
	Збій пристрою
	Недійсна через днів...

3

Вказівки

	Калібровка через днів...
	Завантаження даних картки водія через днів...

Лічильник VDO (опція)

	Залишок часу керування транспортним засобом
	Початок наступного часу керування транспортним засобом:
	Майбутній час керування транспортним засобом:
	Залишок часу перерви / відпочинку
	Залишок часу до початку щоденного, щотижневого відпочинку

Коди країн**Позначення країн**

A	Австрія
AL	Албанія
AND	Андорра
AR	Вірменія
AZ	Азербайджан
B	Бельгія
BG	Болгарія
BIH	Боснія і Герцеговина
BY	Білорусь
CH	Швейцарія
CY	Кіпр
CZ	Чеська Республіка
D	Німеччина
DK	Данія
E	Іспанія *
EC	Європейський Союз
EST	Естонія
EUR	Інша Європа

Позначення країн

F	Франція
FIN	Фінляндія
FL	Ліхтенштейн
FR/FO	Фарерські острови
GE	Грузія
GR	Греція
H	Угорщина
HR	Хорватія
I	Італія
IRL	Ірландія
IS	Ісландія
KZ	Казахстан
L	Люксембург
LT	Литва
LV	Латвія
M	Мальта
MC	Монако
MD	Молдова
MK	Македонія
MNE	Чорногорія

Позначення країн	
N	Норвегія
NL	Нідерланди
P	Португалія
PL	Польща
RO	Румунія
RSM	Сан-Марино
RUS	Російська федерація
S	Швеція
SK	Словаччина
SLO	Словенія
SRB	Сербія
TJ	Таджикистан
TM	Туркменістан
TR	Туреччина
UA	Україна
UK	Великобританія, Олдерні, Гернсі, Джерсі, острів Мен, Гібралтар
UZ	Узбекистан
V	Ватикан

Позначення країн	
WLD	Інший світ

* Іспанські регіони:
 → *Іспанські регіони* [▶ 40]

3

► Іспанські регіони

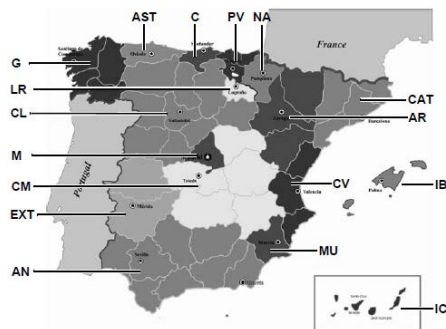

Мал. 6: Регіони в Іспанії

Позначення регіонів Іспанії

G	Галісія
IB	Балеарські острови
IC	Канарські острови
LR	Ла-Ріоха
M	Мадрид
MU	Мурсія
NA	Наварра
PV	Країна Басків

Позначення регіонів Іспанії

AN	Андалусія
AR	Арагон
AST	Астурія
C	Кантабрія
CAT	Каталонія
CL	Кастилія-Леон
CM	Кастилія-Ла Манча
CV	Валенсія
EXT	Естремадура

■ Автоматичні режими (попереднє налаштування)

Автоматично встановлений режим...

...після ввімкнення запалювання ...після вимкнення запалювання

Водій 1				Дані для DTCO 4.0 Тип: №: Рік: Дата налаштування _____ Підпис: _____		
<input type="checkbox"/>	н	Пауза / відпочинок	<input type="checkbox"/>		н	Пауза / відпочинок
<input type="checkbox"/>	✱	Інший робочий час	<input type="checkbox"/>		✱	Інший робочий час
<input type="checkbox"/>	☒	Час готовності	<input type="checkbox"/>		☒	Час готовності
<input type="checkbox"/>	?	Змін немає	<input type="checkbox"/>		?	Змін немає
Водій 2						
<input type="checkbox"/>	н	Пауза / відпочинок	<input type="checkbox"/>	н	Пауза / відпочинок	
<input type="checkbox"/>	✱	Інший робочий час	<input type="checkbox"/>	✱	Інший робочий час	
<input type="checkbox"/>	☒	Час готовності	<input type="checkbox"/>	☒	Час готовності	
<input type="checkbox"/>	?	Змін немає	<input type="checkbox"/>	?	Змін немає	

3

ВАЖЛИВО

Виробник транспортного засобу може запрограмувати вже визначені налаштування режимів після ввімкнення / вимкнення запалювання!

- Позначте в таблиці встановлені функції символом (√).

ВАЖЛИВО

Винятком є додавання режимів у картці водія. Під час введення вручну ця опція недоступна. Після ввімкнення / вимкнення запалювання зміна режиму не відбувається.

Автоматична настройка після ввімкнення / вимкнення запалювання відображається у стандартній індикації. Режим блимає приблизно протягом 5 секунд, потім знову з'являється попередня індикація.

→ Індикація [44]

Стандартні настройки:

→ Установити режими [58]

Експлуатація (загальна)

Індикація

Переміщення в меню

Вставити картку

Вилучити картку

Поводження з картками

Завантаження даних

Service Only!

Експлуатація (загальна)

■ Індикація

► Індикація після ввімкнення запалювання

Після ввімкнення запалювання або після режиму очікування з'являється стандартна індикація (а).

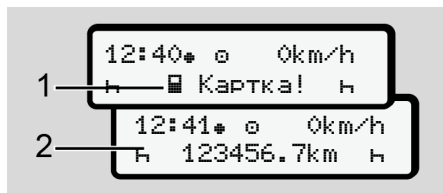

Мал. 7: Індикація після ввімкнення запалювання

Якщо у слот для картки 1 не вставлено картку тахографа, приблизно на 20 секунд відображається вказівка (1) (Картка відсутня), після чого з'являється індикація (2).

► Індикація під час руху

Під час руху може з'явитися індикація (а), (b) або (c) (опція).

Натисненням кнопки меню / можна змінювати індикацію.

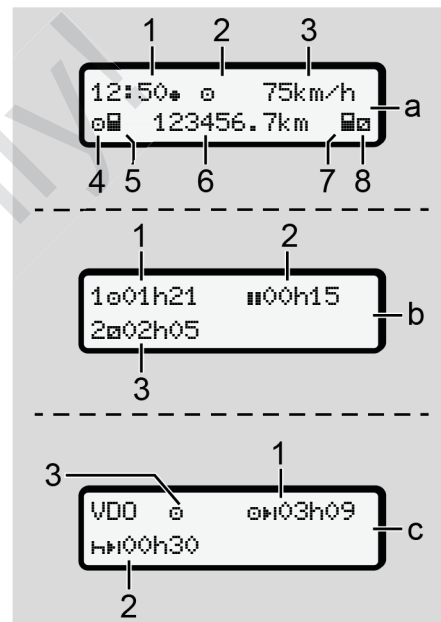

Мал. 8: Індикація під час руху

Стандартна індикація (а):

- (1) Час
із символом * = місцевий
без символу * = час UTC

- (2) Умове позначення режиму Робота
- (3) Швидкість
- (4) Режим водія 1
- (5) Символ картки водія 1
- (6) Загальний пробіг у кілометрах
- (7) Символ картки водія 2
- (8) Режим водія 2

Індикація тривалості керування та відпочинку (b):

- (1) Час керування ☼ Водія 1 з початку дійсного часу відпочинку
- (2) Дійсний час відпочинку ■■, який складається з часткових перерв по 15 хвилин кожна та наступних 30 хвилин
- (3) Час водія 2: поточний режим часу готовності ☼ та тривалість режиму

ВАЖЛИВО

Тип і джерело небезпеки

Коли картку водія не вставлено, відображається час, призначений відповідному слоту для карток 1 або 2.

Індикація залишків тривалості керування та відпочинку (опція — лічильник VDO) (c):

- (1) Залишок часу керування ☼■ (■ блимає = ця частина індикації зараз активна)
- (2) Наступний дійсний час відпочинку / щоденний або щотижневий час відпочинку ■■■
→ Лічильник VDO (опція) [▶ 80]
- (3) Відображається встановлений режим.

► Повідомлення

Повідомлення з'являються незалежно від поточної індикації.

Поява повідомлення може мати такі причини:

!	Подія
×	Збій
⏰	Попередження щодо часу керування
⏰	Вказівка

→ Значення повідомлень [▶ 104]

► Індикація після вимкнення запалювання

Після вимкнення запалювання відображається таке:

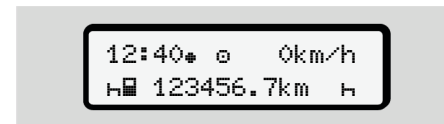

Мал. 9: Індикація після вимкнення запалювання

■ Переміщення в меню

- Виберіть бажану функцію, режим або числове значення за допомогою кнопок **▲/▼** у полі введення.
- Підтвердіть вибір кнопкою **OK**.

► Меню, коли транспортний засіб не рухається

Якщо транспортний засіб не рухається та вставлена картка водія, ви можете викликати інші дані картки водія.

➔ *Другий рівень меню — Функції меню* [▶ 86]

■ Вставити картку

УВАГА

Додержання безпеки дорожнього руху

- Водій повинен вставляти картку лише в нерухомому стані транспортного засобу.
- Вставлення картки під час руху можливе, але не дозволяється. Такий випадок реєструється як подія.

Постійно тримайте слоти закритими.

Щоб запобігти потраплянню пилу, бруду або бризок води, не знімайте кришки слотів.

ВАЖЛИВО

Вибір відсіку для картки

- Слот 1 (лівий відсік) для картки водія, який керує транспортним засобом.
- При роботі в екіпажі: слот 2 (правий відсік) для картки супроводжуючого водія.
- Для картки підприємства: будь-який слот.

ВАЖЛИВО

Для експлуатації виконання ADR необхідно ввімкнути запалювання.

Дотримуйтесь особливих правил техніки безпеки для експлуатації виконання ADR тахографа DTCO 4.0 у вибухонебезпечних середовищах.

➔ *Виконання ADR (вибухозахищене виконання)* [▶ 25]

1. Натисніть комбіновану кнопку **Водій 1** або **Водій 2** і утримуйте її понад 2 секунди.



Мал. 10: Запит картки (комбінована кнопка)

2. Лоток подачі картки буде висунуто вперед. Обережно опустіть кришку лотка подачі картки вниз.



Мал. 11: Опускання кришки

3. Вставте картку у слот чипом догори та стрілкою вперед.



Мал. 12: Вставити картку

4. Обережно підніміть кришку лотка подачі картки на місце.
5. Заштовхніть лоток подачі картки у слот до фіксації. Інформацію на картці буде зчитано. Під час зчитування карти у слоті 1 можна вставити другу карту у слот 2:
 - Командна робота: картка другого, супроводжуючого водія.
 - Зчитування даних картки та запам'ятовувача: картка підприємства.

Залежно від вставленої картки виконуються операції за допомогою меню.

- Для першої та (якщо її вставлено) другої картки водія
→ Початок зміни — вставка картки [▶ 53]
- Для картки підприємства:
→ Реєстрація — вставка картки підприємства [▶ 71]

► Мова

Відображувана мова залежить від:

- Картки водія, вставленої у слот 1
- Картки тахографа з вищим пріоритетом, наприклад картки підприємця, контрольної картки

Окрім автоматичного вибору мови, ви можете самостійно задати бажану мову.

→ Установити мову [▶ 79]

■ Вилучити картку

ВАЖЛИВО

Ви можете вилучити картки зі слотів, тільки коли транспортний засіб не рухається.

⚠ УВАГА

Захист від зловживання

Виймайте картку водія зі слота:

- У кінці зміни
- При заміні водія або транспортного засобу.

ВАЖЛИВО

Для експлуатації виконання ADR необхідно ввімкнути запалювання.

Дотримуйтесь особливих правил техніки безпеки для експлуатації виконання ADR тахографа DTCO 4.0

у вибухонебезпечних середовищах.
➔ Виконання ADR (вибухозахищене виконання) [▶ 25]



Мал. 13: Запит картки (комбінована кнопка)

1. Натисніть комбіновану кнопку **Водій 1** або **Водій 2** і утримуйте її понад 2 секунди.

На дисплеї після цього відобразиться:

- Прізвище власника картки
 - Індикатор перебігу передачі даних на чип картки
 - Запит на скасування реєстрації
2. Виберіть за допомогою кнопок **▲** бажану функцію:
 - Картка водія:
Вибір країни, в якій ви зараз перебуваєте.

ВАЖЛИВО

Якщо впродовж однієї хвилини не буде введено країну, повернення картки скасовується.

- Картка підприємства:

(a) Так, якщо ви бажаєте скасувати реєстрацію підприємства в тахографі DTCO 4.0.

(b) Ні, якщо блокування підприємства має бути активовано й надалі.

ВАЖЛИВО

При деактивованому блокуванні підприємства збережені дані вашого підприємства залишаються заблокованими для іншого підприємства.

3. Підтвердіть вибір кнопкою **OK**.

ВАЖЛИВО

Вказівка відображається в таких випадках:

- Періодична перевірка тахографа DTSSO 4.0
- Строк дії картки підприємства або водія закінчується
- Передбачається завантаження даних на картку водія.

Лоток подачі картки у відповідному відсіку висунуто.

4. Вилучіть картку.
5. Обережно підніміть кришку лотка подачі картки на місце.
6. Заштовхніть лоток подачі картки у слот до фіксації.

■ Поводження з картками

- Не згинайте, не надломлюйте та не використовуйте картку тахографа в інших цілях.
- Не застосовуйте пошкоджені картки.
- Контактні поверхні мають бути чистими, сухими, без слідів жиру та олії (зберігайте її завжди у захисній оболонці).
- Захищайте картку від прямих сонячних променів (не залишайте її на панелі приборів).
- Не кладіть її поблизу від сильних електромагнітних полів.
- Не використовуйте картку після закінчення строку дії, своєчасно замовляйте нову картку тахографа.

■ Завантаження даних**▶ 3 картки водія або підприємця****НЕБЕЗПЕКА ВИБУХУ****У виконанні ADR існує небезпека вибуху через залишкову напругу та відкриті інтерфейси**

У вибухонебезпечних зонах натискання кнопок тахографа DTSSO 4.0, вставлення карток, відкриття лотка принтера або відкриття інтерфейсу передньої панелі може становити підвищену небезпеку вибуху.

- Кришка інтерфейсу має бути закрита.
- Завантаження даних забороняється.

4

ВАЖЛИВО

Для завантаження даних має бути вставлено лише одну картку водія. В іншому разі передавання даних не відбувається.

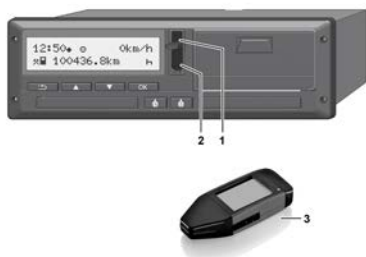

Мал. 14: Підключення до інтерфейсу передньої панелі

1. Відкиньте кришку (1) інтерфейсу передньої панелі вгору.
2. Вставте ключ завантаження (3) в інтерфейс передньої панелі (2). Завантаження почнеться автоматично.

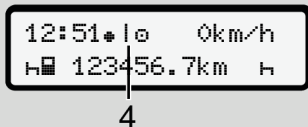

Мал. 15: Піктограма: Передавання даних

Під час передавання даних відображається відповідна піктограма (4)

ВАЖЛИВО

Можлива втрата даних при передаванні на ключ завантаження.

Ні в якому разі не від'єднуйте ключ від інтерфейсу передньої панелі під час передавання даних.

3. Після завантаження даних закрийте кришку (1).

► Ідентифікація даних

Скопійовані дані мають цифровий підпис (ідентифікатор).

За допомогою цього підпису можна закріпити дані за певною карткою водія, а також перевірити їхню повноту та справжність.

ВАЖЛИВО

Детальну інформацію про програму зчитування та про ключ завантаження можна знайти у відповідній документації.

► Завантаження із внутрішньої пам'яті

Дані з запам'ятовувача можна завантажувати лише за допомогою картки підприємства.

Джерело даних для завантаження (картка або внутрішня пам'ять) можна вказати у ключі завантаження.

► Дистанційне завантаження (опція)

За допомогою системи керування автомобільним парком (дистанційної експлуатації) необхідні дані можуть

бути завантажені дистанційно після успішної авторизації картки підприємства (яка запам'ятовується на сервері).

ВАЖЛИВО

Детальну інформацію про необхідне для цього устаткування та програмне забезпечення, а також про їх використання можна знайти у відповідній документації.

Service Only!

Експлуатація водієм

Функції картки водія

Початок зміни — вставлення картки

Установити режими

Кінець зміни — вилучення картки водія

Ручне введення (початкове / додаткове внесення)

Заміна водія / транспортного засобу

Вставлення картки водія вперше

Експлуатація водієм

■ Функції картки водія

За допомогою картки водія тахограф DTCO 4.0 ідентифікує водія.

Картка водія служить для нормальної експлуатації транспортного засобу та дає змогу зберігати, відобразити, роздруковувати або завантажувати (у разі вставленої картки водія) дії або режими водія.

ВАЖЛИВО

Забороняється передавати картку водія третім особам.

ВАЖЛИВО

Меню індикації та друку даних водія доступні, лише якщо вставлена відповідна картка.

Так, наприклад, пункт меню «Роздрук Водій 2» з'являється, лише якщо у слот для картки 2 вставлено картку водія.

■ Початок зміни — вставлення картки

ВАЖЛИВО

Експлуатація водієм відповідає режиму роботи Робота згідно з Імплементаційним регламентом (ЄС) 2016/799, додаток I С у чинній редакції.

→ *Режими роботи (огляд)* [▶ 27]

ВАЖЛИВО

Для експлуатації виконання ADR необхідно ввімкнути запалювання.

Дотримуйтеся особливих правил техніки безпеки для експлуатації виконання ADR тахографа DTCO 4.0 у вибухонебезпечних середовищах.

→ *Виконання ADR (вибухозахищене виконання)* [▶ 25]

5

► 1. Вставити картку

На початку зміни (початок робочого дня) вставте свою картку водія у слот для картки.

→ *Вставити картку* [► 46]

Після вставлення картки водія на дисплеї встановлюється зазначена на картці мова.

ВАЖЛИВО

Мову також можна установити в меню.

→ *Установити мову* [► 79]

Відображене меню дає змогу крок за кроком перейти до повної готовності тахографа DTCO 4.0 до експлуатації:

a. welcome
16:00* 14:00UTC

Мал. 16: Індикація привітання

Текст привітання: Протягом приблизно 3 секунд відображаються встановлений місцевий час 16:00* та час UTC 14:00UTC (зсув часу = 2 години).

Під час зчитування картки введення даних неможливе.

При натисненні будь-якої кнопки з'являється повідомлення:

Будь ласка
зачекайте!

або

Не можливо
поверн. картку xx

Виконується зчитування інформації картки:

b. 1 Maier

Мал. 17: Зчитування інформації картки

Ліворуч зазначено номер слота, в який вставлено картку.

Після цього відображається прізвище водія (зчитане з картки водія).

Індикатор перебігу показує подальше зчитування картки водія.

c. Останнє вилучення
15.04.18 16:31*

Мал. 18: Індикація останнього вилучення

Протягом приблизно 4 секунд відображаються дата та час останнього вилучення картки за місцевим часом (символ*).

ВАЖЛИВО

Забезпечуйте повноту даних про рух. Згідно з приписами, режими, які не вдалося записати на картку водія, мають бути додатково внесені вручну.

Після цього з'являється запит на додавання вручну:

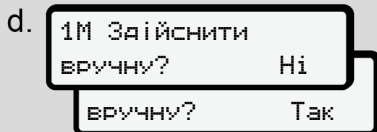

Мал. 19: Запит на додавання

- Можна доповнити режими;
 - Ручне введення (початкове / додаткове внесення) [▶ 61]
 - Якщо ви **не бажаєте** доповнювати режими, виберіть варіант Ні; далі див. крок і.
 - Якщо вибрати Так, тахограф DTCO 4.0 запропонує ввести дані вручну, і на дисплеї з'явиться:

e. M 15.04.18 16:31
H 18.04.18 07:35

Мал. 20: Варіанти введення

M = ручне введення
H = поле введення режиму блимає

Буде показано проміжок часу між вилученням (1-й рядок) і поточним вставленням (2-й рядок) за місцевим часом.

→ Установити режими [▶ 58]

f. M 15.04.18 16:31
☑ 16.04.18 07:35
☑ 16.04.18 09:35

Мал. 21: 2. рядок = блок введення

- Необхідні дані (поля введення, що блимають) можна ввести в такій послідовності: режим / день / місяць / рік / години / хвилини.

Процес завершується, коли буде досягнуто момент введення картки.

Після цього пристрій пропонує ввести країну.

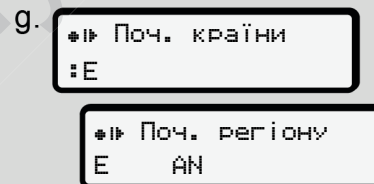

Мал. 22: Вибір країни

- Виберіть країну, а при потребі також регіон, яких стосується додавання, і підтвердіть вибір кнопкою **OK**.
→ Коди країн [▶ 38]

ВАЖЛИВО

Для Іспанії також потрібно вказати регіон.

5

ВАЖЛИВО

Кнопкою  можна скасувати введення.

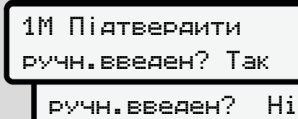
h.  1М Підтвердити
ручн. введен? Так
ручн. введен? Ні

Мал. 23: Підтвердження введення

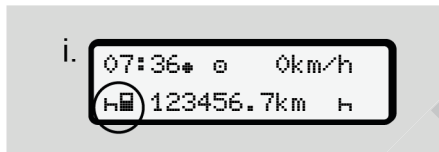

- Підтвердіть введення кнопкою Так або Ні.
- Перше вставлення
Коли картку водія вставляють вперше, з'являються додаткові запити:
→ *Вставлення картки водія вперше* [▶ 67]

З'явиться стандартна індикація.





Мал. 24: Стандартна індикація зі вставленою карткою

Відображені символи мають таке значення:

-  = картка водія перебуває у слоті.
-  = можна починати рух, дані зчитано.

ВАЖЛИВО

Для обох слотів для карток відображається символ .

Коли картки Водія 1 та Водія 2 вставлено, можна починати рух, якщо відображається символ  для Водія 1.

▶ 2. Установити режим

Комбінованою кнопкою відповідного слота  встановить режим, який бажаєте виконувати.

→ *Установити режими* [▶ 58]

- У разі змінення місцевого часу: поставте годинник на поточний місцевий час.
→ *Установити місцевий час* [▶ 98]

Тахограф DTCO 4.0 готовий до експлуатації.

ВАЖЛИВО

З початком руху будь-яке почате введення вручну припиняється; це стосується і Водія 2.

⚠ УВАГА

На час перерви чи відпочинку обов'язково установіть режим H.

Збої тахографа DTCO 4.0 або компонентів системи відображаються на дисплеї.

- Кожне повідомлення слід підтвердити кнопкою **OK**
→ *Значення повідомлень* [▶ 104]

▶ Введення країни (ручне введення)

Зазначення країни на початку робочої зміни

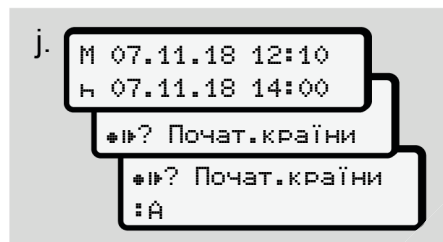

Мал. 25: Введення - Початок країни

- Виберіть символ **M? H?** Початок країни та підтвердіть вибір.
- Виберіть країну та підтвердіть вибір.
→ *Коди країн* [▶ 38]

ВАЖЛИВО

В Іспанії необхідно додатково вказати регіон, в якому починається поїздка.

→ *Іспанські регіони* [▶ 40]

Зазначення країни наприкінці зміни

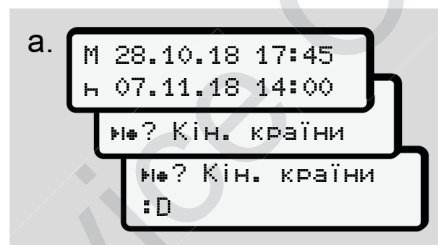

Мал. 26: Введення - Кінець країни

- У першому полі введення **H** виберіть символ **M? H?** Виберіть **Кінець країни** та підтвердіть вибір.
Це можливо, лише якщо час першого ручного введення не збігається з часом введення країни при останньому вилученні картки..

- Виберіть країну та підтвердіть вибір.

Вибір країн

При новому виборі країна, вибрана минулого разу, відображається першою.

Кнопками **▲/▼** можна відобразити 4 останні введені країни.

Позначка: двокрапка перед кодом країни **:B**

Подальший вибір здійснюється в алфавітному порядку, починаючи з літери **A**:

- Кнопка **▲**: A, Z, Y, X, ... тощо
- Кнопка **▼**: A, B, C, D, ... тощо

ВАЖЛИВО

Натиснувши та утримуючи кнопку **▲/▼**, можна прискорити вибір (функція автоповторення).

5

► Скасування процесу введення

Якщо впродовж 30 секунд не відбувається введення, на дисплеї з'являється таке:



Будь ласка
введіть дані

Мал. 27: Вимога введення на дисплеї

Якщо протягом наступних 30 секунд натиснути кнопку , введення можна буде продовжити.

В іншому разі або на початку руху на дисплеї відображається стандартна індикація (а).





Уже введені дані відхиляються, щоб забезпечити збереження лише правильних і підтверджених вами даних. Це стосується дистанційного введення, а також прямого введення в тахограф DTCO 4.0.

Запит картки натисненням комбінованої кнопки  перериває ручне введення.

■ Установити режими

► Можливі режими

Можна вказати такі режими:

	Час керування (автоматично під час руху)
	Усі інші години роботи
	Години готовності (години очікування, час змінного водія, час сну в кабіні під час руху для Водія 2)
	Час перерви та відпочинку

► Змінити режим

ВАЖЛИВО

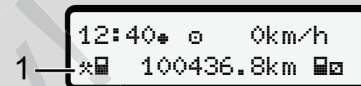

Установлювати режими можна лише тоді, коли транспортний засіб не рухається.

- а. Натисніть комбіновану кнопку  для Водія 1.
Буде показано стандартну індикацію.







12:40 0 km/h
100436.8km

Мал. 28: Стандартна індикація з режимом (1)

- б. Натискайте комбіновану кнопку , доки на дисплеї не з'явиться бажаний режим (1).
- с. При роботі в екіпажі: другий водій (Водій 2) натискає кнопку .

► Автоматичне налаштування

Тахограф DTCO 4.0 автоматично перемикається на такі режими:

коли...	Водій 1	Водій 2
Рух		
Припинення руху		

ВАЖЛИВО

Забезпечте правильний розрахунок лічильника (опція):

- Наприкінці робочої зміни або під час перерви обов'язково встановіть режим **н**.

Автоматичне налаштування після ввімкнення / вимкнення запалювання (попереднє налаштування)

Після ввімкнення / вимкнення запалювання тахограф DTSC 4.0 може переключитися на певний режим, наприклад **н**.

Цей режим можна запрограмувати за допомогою картки підприємства або в авторизованій майстерні.

Режим **(1)** і (або) **(2)**, який автоматично змінюється внаслідок ввімкнення запалювання або вимкнення запалювання, відображається у стандартній індикації. Цей режим блимає приблизно 5 секунд.



Мал. 29: Блимання режиму у стандартній індикації

Після ввімкнення запалювання знову з'являється попередня індикація.

Приклад:

Ви вибрали **Л і чильник** і вимкнули запалювання.
При ввімкненні запалювання через 5 секунд знову відобразиться **Л і чильник**.

► Запис режимів вручну**ВАЖЛИВО**

Дотримуйтесь вимог постанови.
Згідно з Постановою (ЄС) 165/2014, режими, які не вдалося записати на картку водія, мають бути додатково внесені вручну.

Режими слід вносити вручну в таких випадках:

- У разі несправності тахографа DTSC 4.0
- У разі втрати, крадіжки, пошкодження або несправності картки водія

У цих випадках на початку та наприкінці поїздки або робочої зміни слід зробити в DTSC 4.0 роздруківку за день.

На зворотному боці роздруківки можна записати режими від руки та доповнити роздруківку особистими даними.



Мал. 30: Внесення режимів від руки

Значення символів

Д№	Номерний знак транспортного засобу
⚡	Пункт початку зміни
⚡	Пункт кінця зміни
⚡км	Пробіг на початок зміни
км⚡	Пробіг наприкінці зміни
км	Усього кілометрів
Dat.	Дата
Sig.	Власноручний підпис

ВАЖЛИВО

Дотримуйтесь правових положень, що діють у вашій країні.

Кінець зміни — вилучення картки водія

ВАЖЛИВО

Для захисту особистих даних слід наприкінці кожної зміни вилучати картку водія.

Картку водія можна вилучати зі слоту лише тільки тоді, коли транспортний засіб не рухається.

ВАЖЛИВО

Для експлуатації виконання ADR необхідно ввімкнути запалювання.

Дотримуйтесь особливих правил техніки безпеки для експлуатації виконання ADR тахографа у вибухонебезпечних середовищах.
 ➔ Виконання ADR (вибухозахищене виконання) [25]

Значення символів

⊙	Ім'я та прізвище
⊙	Номер картки водія або посвідчення водія

1. Відображається номер слота для картки та прізвище водія. Індикатор перебігу показує процес переписування картки водія **h**.
→ Установити режими [▶ 58]
2. Натисніть кнопку **h** слота для картки 1 або слота для картки 2 принаймні 2 секунди.



Мал. 31: Передавання даних зміни

Відображається номер слота для картки та прізвище водія. Індикатор перебігу показує процес переписування картки водія. Індикатор перебігу показує хід переписування картки водія.



Мал. 32: Зазначення поточного місця перебування

3. Виберіть країну за допомогою кнопок **h**/**h** і підтвердіть вибір кнопкою **OK**.
→ Зазначення країни на початку робочої зміни [▶ 57]

ВАЖЛИВО

Якщо впродовж однієї хвилини не буде введено країну, повернення картки скасовується.

4. Вийміть картку водія зі слота.
→ Вилучити картку [▶ 47]
Це також стосується зміни водія при командній роботі. Потім вставте картку водія в інший слот. На дисплеї буде показано:

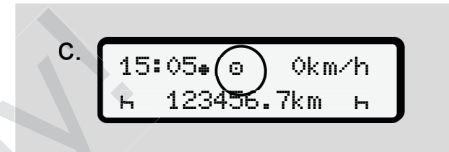

Мал. 33: Стандартна індикація без карток

5. Якщо бажаєте, роздрукуйте збережені режими та події за допомогою меню друку.
→ Другий рівень меню — Функції меню [▶ 86]

ВАЖЛИВО

Якщо потрібно зробити роздруківку за останні 24 години, по можливості почекайте до наступного дня.

Таким чином останній режим гарантовано буде повністю відображено в роздруківці.

5

■ Ручне введення (початкове / додаткове внесення)

Якщо після вставлення картки водія у відповідь на запит Здійснити вручну? натиснути Так (крок d),, буде відображено записи, які можна змінити вручну (крок e).

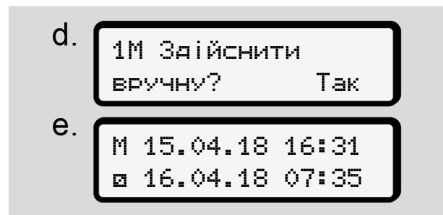

Мал. 34: Дисплей із можливістю виправлення

Тепер можна виправити записи одна за одною (кнопками **▲** / **▼** і **OK**).

У разі неправильного введення можна скасувати його кнопкою **ESC** та повторити введення.

Вилучення (15.04.18) 16:31 Місцевий час Неможливо (18.04.18) 07:35 Місцевий час



Період невідомого режиму
Мал. 35: Приклад для періоду з невідомим режимом

Є такі варіанти введення:

- Доповнення режиму відпочинку **H**:
→ *Доповнення режиму відпочинку* [▶ 63]
- Продовжити робочий час:
→ *Продовжити режими* [▶ 64]
- Продовжити робочий час, закінчити його або попередньо встановити режими робочого часу:
→ *Продовжити режими та попередньо встановити інші режими* [▶ 65]

Ці можливості після вставлення картки водія доступні також для вибору поточного режиму.

► Запит картки під час ручного введення

1. Кнопкою **ESC** запитайте повернення картки.
З'явиться запит на ручне введення:

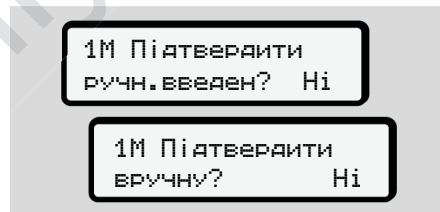

Мал. 36: Запит на додавання

2. Кнопками **▲** / **▼** виберіть Ні та підтвердіть вибір кнопкою **OK**.
3. Далі див. крок 3.
→ *Кінець зміни — вилучення картки водія* [▶ 60]

Ручне введення скасовується. На невідомий період часу тахограф DTCO 4.0 зберігає режим ? .

► **Доповнення режиму відпочинку**

Вилучення (15.04.18) 16:31 Місцевий час	Неможливо (18.04.18) 07:35 Місцевий час
--	--

Доповнення часу відпочинку

Майте на увазі: введення здійснюється за місцевим часом.

- Після вибору пункту **Так** для доповнення:
- Виберіть і підтвердіть режим **Н** кнопкою **OK**. Стане активним наступне поле введення, що блимає. Якщо натиснути та утримувати кнопку **OK**, активним стане останнє поле.
- Підтвердіть введення в останнє поле хвилин кнопкою **OK**.
- Дотримуйтесь вказівок у меню.

5

► Продовжити режими

Вилучення (24.02.18) 23:32 Місцевий час	Неможливо (25.02.18) 02:30 Місцевий час
--	--

← 00:20 Місцевий час

Доповнити режими

Майте на увазі: введення здійснюється за місцевим часом.

- Виберіть і підтвердіть перший режим * кнопкою **OK**.
- Послідовно введіть день і час, підтверджуючи введення кнопкою **OK**.
- Виберіть і підтвердіть другий режим в кнопкою **OK**.
- Знову введіть день і час, підтверджуючи введення кнопкою **OK**.
- Підтвердіть введення в останнє поле хвилин кнопкою **OK**.
- Дотримуйтесь вказівок у меню.

► Продовжити режими та попередньо встановити інші режими

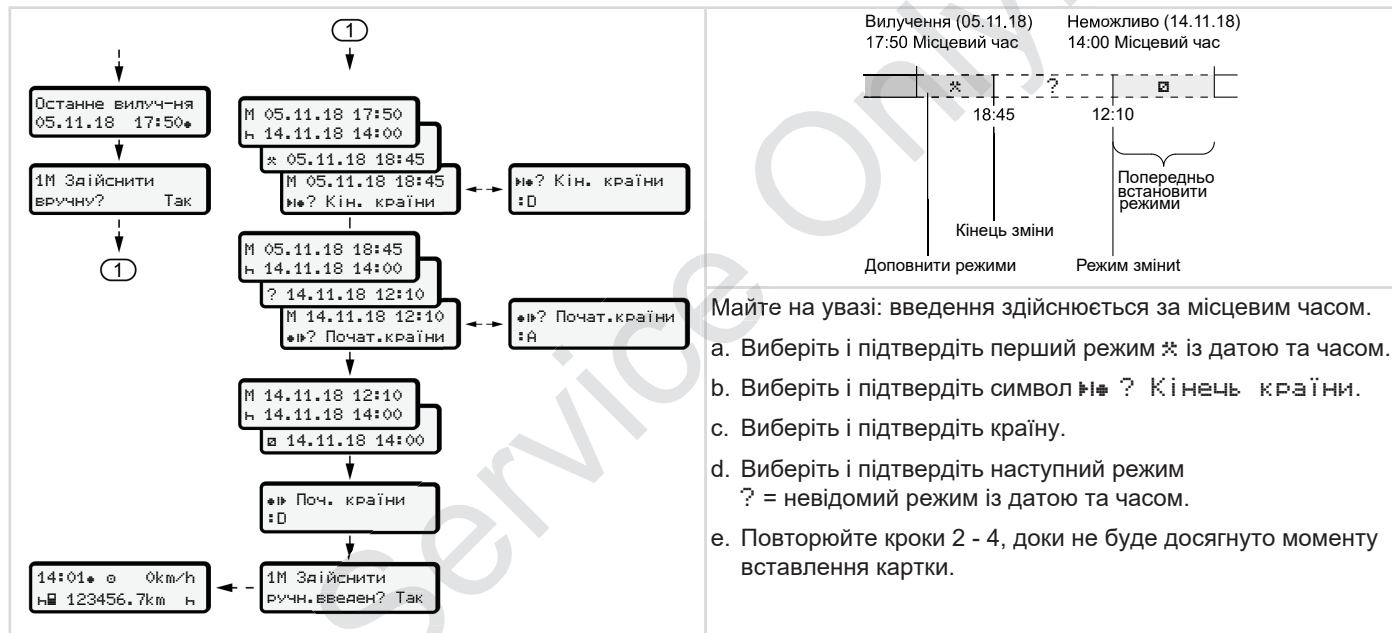

■ Заміна водія / транспортного засобу



Мал. 37: Заміна картки водія

► Випадок 1 – робота в екіпажі



Водій 2 стає водієм 1.

- a. Вийміть картки водіїв зі слотів та вставте кожну картку в інший слот.
- b. Установити бажаний режим:
→ *Установити режими* [► 58]

ВАЖЛИВО

При командній роботі можна спочатку вставити картку Водія 1, щоб пришвидшити початок руху. Картку Водія 2 може бути вставлено вже під час зчитування картки

Водія 1.

Рух можна починати, щойно з'явиться символ  для Водія 1 та символ  для Водія 2.

► Випадок 2 — кінець зміни

Водій 1 та (або) Водій 2 залишають транспортний засіб.

- a. Зазначена особа при потребі створює денну роздруківку, запитує свою картку водія та забирає її зі слота.
- b. Новий екіпаж транспортного засобу відповідно до функцій (Водій 1 або Водій 2) вставляє картку водія у слот.

► Випадок 3 — змішана робота

Рух із різними типами тахографів.

- Наприклад, аналоговим реєстраційним пристроєм із записом на тахограмах або...

- цифровим тахографом із картою водія згідно з Постановою (ЄС) 165/2014, наприклад DTCO 4.0.

Для контролю водій має пред'явити такі документи за поточний тиждень і за останні 28 днів:

- Картку водія **(1)**,
- відповідні денні роздруківки з цифрового тахографа **(2)**, наприклад, у разі пошкодження або несправності картки водія,
- записані тахокарти **(3)**,
- записи режимів від руки.

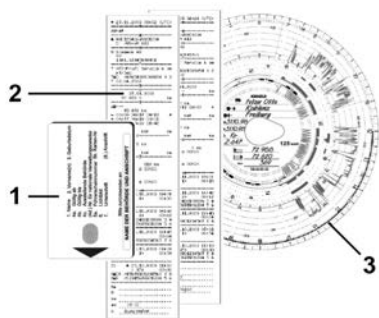

Мал. 38: Приклади супровідних документів

ВАЖЛИВО

Дотримуйтесь правових положень, що діють у вашій країні.

■ Вставлення картки водія вперше

► Використання даних

При першому вставленні картки пристрій з метою захисту ваших особистих даних запитує, чи погоджуєтеся ви на обробку особистих даних.

→ *Захист даних* [► 9]

► Процес реєстрації

Запит щодо особистих даних автоматично з'являється у процесі першої реєстрації в тахографі DTCO 4.0.

Він відбувається після вибору країни.

1 публікувати
дані ITS? Так

Мал. 39: Запит щодо особистих даних

1. Кнопками **▲** **▼** виберіть Так або Ні.

2. Підтвердіть вибір кнопкою **OK**. З'явиться повідомлення про збереження введених даних:

Введення
збережено

Мал. 40: Підтвердження збереження

1 публікувати
дані VDO? Так

Мал. 41: Запит щодо особистих спеціальних даних

3. Кнопками **▲** **▼** виберіть Так або Ні.

4. Підтвердіть вибір кнопкою **OK**. З'явиться повідомлення про збереження введених даних:

Введення
збережено

Мал. 42: Підтвердження другого збереження

- 5 Після цього відбувається звичайна реєстрація в DTCO 4.0.
→ Початок зміни — вставлення картки [► 53]

ВАЖЛИВО

У пристрої можуть зберігатися налаштування 88 різних карток тахографа.

Налаштування можна змінити:

→ Змінення налаштувань особистих даних ITS [► 96]

Експлуатація підприємцем

Функції картки підприємства

Функції меню в режимі роботи «Підприємство»

Реєстрація — вставлення картки підприємства

Введення країни ЄС і номерного знака

Вилучення картки підприємства

Service Only

Експлуатація підприємцем

■ Функції картки підприємства

ВАЖЛИВО

Картка підприємства використовується виключно для керування даними підприємства та не призначена для експлуатації транспортного засобу.

У разі руху з картою підприємства з'являється повідомлення !🚫 Рух без дійсної картки.

ВАЖЛИВО

Дотримуйтесь нормативних актів відповідної країни.

Підприємство дбає про належне використання карток підприємства.

- Дотримуйтесь правових положень, що діють у вашій країні.

За допомогою картки підприємства тахограф DTCO 4.0 ідентифікує підприємство.

При першому вставленні картки підприємства підприємство реєструється в тахографі DTCO 4.0, і ця реєстрація триває до її скасування або до вставлення другої картки підприємства в тахограф. Таким чином забезпечуються права доступу до даних, призначених підприємству.

Залежно від ваших повноважень картка підприємства пропонує такі можливості:

- Реєстрація та скасування реєстрації підприємства в тахографі DTCO 4.0, наприклад, при продажі транспортного засобу, по закінченні оренди транспортного засобу
- Введення країни ЄС і державного номерного знака транспортного засобу
➔ *Введення країни ЄС і номерного знака [73]*

- Доступ до даних внутрішньої пам'яті та до даних, призначених підприємству, наприклад подій, збоїв, швидкості, прізвища водія
- Доступ до даних вставленої картки водія
- Доступ до інтерфейсу передньої панелі для авторизованого завантаження даних внутрішньої пам'яті

За нормами ЄС дані слід завантажувати з внутрішньої пам'яті кожні 3 місяці.

Крім того, дані доцільно завантажувати в таких випадках:

- Продаж транспортного засобу
- Консервація транспортного засобу
- Заміна тахографа DTCO 4.0

■ Функції меню в режимі роботи «Підприємство»

Навігація у межах функцій меню принципово завжди здійснюється за однаковою систематикою.

→ *Переміщення в меню [▶ 45]*

Проте якщо картка підприємства перебуває у слоті 2, всі головні меню, призначені цьому слоту, залишаються заблокованими.

→ *Блокування доступу до меню [▶ 90]*

У цьому разі можна лише переглядати, друкувати або завантажувати дані картки водія, вставленої у слот 1.

→ *Перший рівень меню — Стандартні значення [▶ 78]*

■ Реєстрація — вставлення картки підприємства

ВАЖЛИВО

Експлуатація підприємцем відповідає режиму роботи Підприємець згідно з Імплементативним регламентом (ЄС) 2016/799, додаток I С у чинній редакції.

- Вставте картку підприємця у вільний слот для картки;
→ *Вставити картку [▶ 46]*
Після вставлення картки підприємства на дисплеї встановлюється зазначена на картці мова.

ВАЖЛИВО

Бажану мову можна вказати індивідуально.

→ *Установити мову [▶ 79]*

Відображене меню дає змогу крок за кроком перейти до повної готовності тахографа DTCO 4.0 до експлуатації:

а. 

Мал. 43: Індикація привітання

Текст привітання: Протягом приблизно 3 секунд відображаються встановлений місцевий час 12:50 та час UTC 10:50UTC (різниця часу = 2 години в літній час).

ВАЖЛИВО

Під час зчитування картки введення даних неможливе.

При натисненні будь-якої кнопки з'являється повідомлення.



Мал. 44: Повідомлення — варіант I

або

6

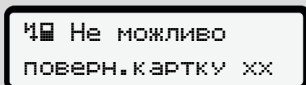

Мал. 45: Повідомлення — варіант II

Виконується зчитування інформації картки:



Мал. 46: Зчитування інформації картки

Ліворуч зазначено номер слота, в який вставлено картку.

Після цього відображається назва підприємства (зчитана з картки підприємства).

Індикатор перебігу показує подальше зчитування картки підприємства.

- Якщо потрібно, введіть код країни та державний номерний знак транспортного засобу:
→ *Введення країни ЄС і номерного знака [73]*
- Далі відбувається реєстрація підприємства, якщо її ще не виконано на цьому тахографі DTCO 4.0:

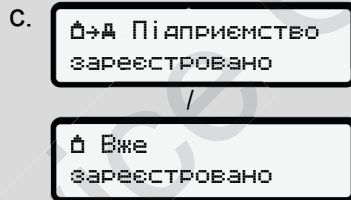

Мал. 47: Реєстрація підприємства

З моменту реєстрації та до її скасування діє блокування підприємства.

Це гарантує захист даних про підприємство, а також особистих даних водіїв, призначених цій компанії, від доступу.

З'явиться стандартна індикація.

Тахограф DTCO 4.0 перебуває в режимі роботи Підприємство, символ 

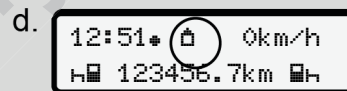

Мал. 48: Стандартна індикація зі вставленою карткою підприємства

Результат: Тахограф DTCO 4.0 готовий до експлуатації.

- Тепер ви можете завантажувати дані із запам'ятовувача для їх архівування та вивчення згідно з правовими нормами.
→ *Завантаження даних [49]*
- Також можливий доступ до даних вставленої картки водія, наприклад завантаження.
- Збої тахографа DTCO 4.0 або компонентів системи відображаються на дисплеї. Кожне

повідомлення слід підтвердити кнопкою **OK**.

→ Значення повідомлень [▶ 104]

■ Введення країни ЄС і номерного знака

Зазвичай введення коду країни та державного номерного знака виконується авторизованою майстернею під час установки та калібрування.

Якщо це не так, при першому вставленні картки підприємства в тахограф DTSC 4.0 вам пропонується ввести ці дані.

Введені дані зберігаються в DTSC 4.0.

ВАЖЛИВО

Номерний знак слід вводити правильно.

Ввести державний номерний знак у тахограф DTSC 4.0 можна лише один раз.

Тому введіть номер точно так, як він відображений на самому транспортному засобі.

Змінити введені дані можна буде лише в авторизованій майстерні з картою майстерні.

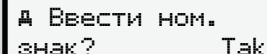

Ввести ном.
знак? Так

Мал. 49: Запит на введення номерного знака

1. Кнопками **▲/▼** виберіть **Так** і підтвердіть вибір кнопкою **OK**.
З'явиться індикація для введення країни ЄС:

6

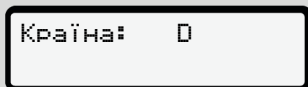

Мал. 50: Поле вибору Країна

2. Кнопками **▲** / **▼** виберіть код країни та підтвердіть вибір кнопкою **OK**.

З'явиться індикація для введення державного номерного знака. Блимає перша позиція введення ...

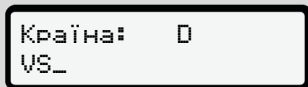

Мал. 51: Введення номера

3. Кнопками **▲** / **▼** виберіть потрібний номер і підтвердіть вибір кнопкою **OK**.

ВАЖЛИВО

Кнопкою **ESC** можна покроково здійснювати навігацію у зворотному напрямку та коригувати введення.

- Блимає наступна позиція введення ...
4. Повторюйте крок 3, доки номер не буде введено повністю. Номер може містити до 13 знаків.
 5. Ще раз підтвердіть введений номер кнопкою **OK**. Після підтвердження автоматично створюється контрольна роздруківка:

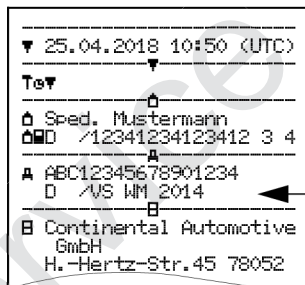

Мал. 52: Контрольна роздруківка

- Номерний знак відображається на дисплеї ще раз для виправлення можливих помилок:



Мал. 53: Вибір для підтвердження

6. Перевірте, чи правильний номерний знак на роздруківці.

7. Кнопками **▲** / **▼** виберіть:

- Ні , якщо номер неправильний, і підтвердіть вибір кнопкою **OK**.

Знову буде відображено дисплей для кроку 1, де можна буде повторити введення.

- Так , якщо номер правильний, і підтвердіть вибір кнопкою **OK**.

Код країни та державний номерний знак транспортного засобу буде збережено в тахографі DTCO 4.0.

Якщо потрібно щось змінити, наприклад, внаслідок змінення місця перебування, зверніться до авторизованої майстерні з картою майстерні.

■ Вилучення картки підприємства

ВАЖЛИВО

Для захисту даних вашого підприємства, наприклад, щоб запобігти зловживанню картою, ніколи не залишайте її у транспортному засобі.

Картку підприємства можна вилучити зі слота, тільки коли транспортний засіб не рухається.

ВАЖЛИВО

Для експлуатації виконання ADR необхідно ввімкнути запалювання.

Дотримуйтесь особливих правил техніки безпеки для експлуатації виконання ADR тахографа DTCO 4.0 у вибухонебезпечних середовищах.

➔ Виконання ADR (вибухозахищене виконання) [▶ 25]



Мал. 54: Вилучення картки водія

Натисніть і утримуйте натиснутою комбіновану кнопку слота для картки 1 або слота для картки 2 принаймні 2 секунди.



Мал. 55: Передавання даних використання

Відображається назва підприємства.

Індикатор перебігу показує хід переписування картки підприємства.

Відображається запит на скасування реєстрації підприємства.

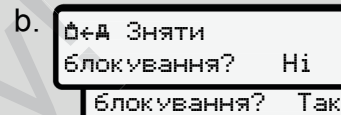

Мал. 56: Скасування реєстрації підприємства в тахографі DTCO 4.0

1. Кнопками **▲/▼** виберіть:

- **Ні**: Реєстрація підприємства не скасовується, а блокування підприємства залишається.
- **Так**: Реєстрація підприємства скасовується, а блокування підприємства деактивується.

Підтвердіть вибір кнопкою **OK**.

ВАЖЛИВО

Незважаючи на деактивоване блокування підприємства, збережені дані вашого підприємства залишаються заблокованими для іншого підприємства.

6

ВАЖЛИВО

Відображається вказівка, якщо очікується періодична додаткова перевірка тахографа DTCO 4.0 або закінчується строк дії картки підприємства.

2. Вийміть картку підприємства зі слота.

→ *Вилучення картки підприємства [► 74]*

На дисплеї буде показано:

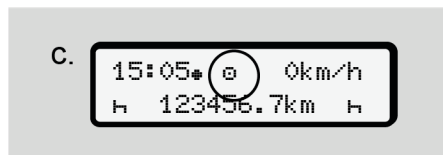

Мал. 57: Стандартна індикація без карток

Тахограф DTCO 4.0 знову перебуває в режимі Робота , символ ☉.

Меню

Перший рівень меню — Стандартні значення

Другий рівень меню — Функції меню

Service Only

Меню

■ Перший рівень меню — Стандартні значення

► Індикація, коли транспортний засіб не рухається

У цьому розділі описано пункти меню тахографа DTCO 4.0, які можна вибрати, коли транспортний засіб **не рухається**.

Відправна точка — це стандартна індикація **(а)**, яка з'являється на дисплеї після ввімкнення запалювання (Попереднє налаштування).

ВАЖЛИВО

У стандартній індикації також може бути відображено опцію Лічильник VDO, якщо її активовано.

ВАЖЛИВО

Функції меню для індикації та роздруку даних водія з'являються, якщо вставлена відповідна картка.

Так, наприклад, пункт меню Роз'ярук Водій 2 з'являється, якщо у слот для картки 2 вставлена картка водія.

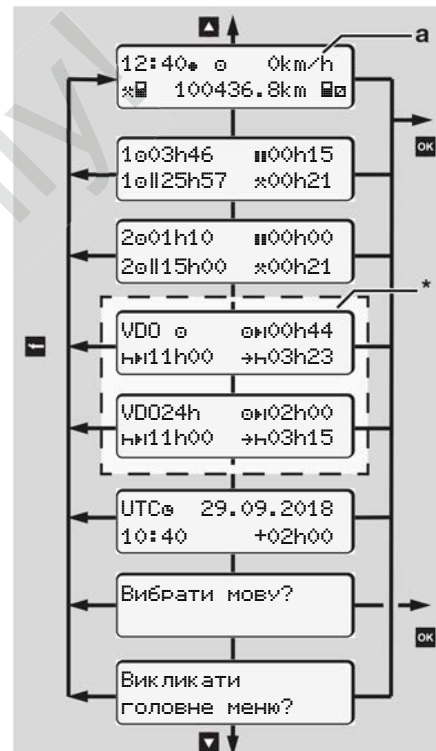

Мал. 58: Перший рівень меню (* = опція «Лічильник VDO»)

Виходячи зі стандартної індикації (a) та залежно від вставленої картки можна за допомогою кнопок **▲/▼** викликати на дисплей таку інформацію:

- Стандартну індикацію (a) (наприклад, після ввімкнення запалювання)
- Два пункти меню з інформацією часу для вставлених карток водія (1 = Водій 1, 2 = Водій 2)
→ Показати час картки водія [▶ 79]
- (VDO) = планування робочого дня / тижня за допомогою лічильника VDO (опція)
→ Лічильник VDO (опція) [▶ 80]
- (UTC) = час-UTC із датою, а також зазначений зсув часу для місцевого часу
→ Установити місцевий час [▶ 98]
- Меню для встановлення бажаної мови.
→ Установити мову [▶ 79]

Кнопкою **⏪** можна повернутися одразу до стандартної індикації (a).

Натиснення кнопки **OK** відкриває другий рівень — функції меню.

→ Другий рівень меню — Функції меню [▶ 86]

▶ Показати час картки водія

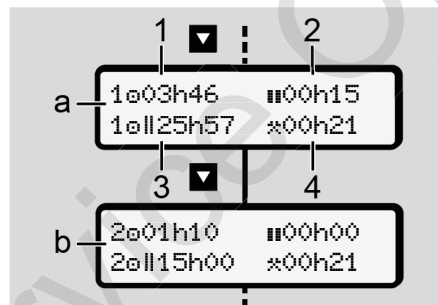

Мал. 59: Дані картки водія 1 або 2

(a)	Час Водія 1
(b)	Час Водія 2
(1)	Час керування ☒ Водія 1 з початку дійсного часу відпочинку

(2)	Дійсний час відпочинку , який складається з часткових перерв по 15 хвилин кожна та наступних 30 хвилин, згідно з Постановою (ЄС) 561/2006.
(3)	Сумарний час керування за два тижні
(4)	Тривалість встановленого режиму

ВАЖЛИВО

Якщо картку водія не вставлено, відображаються значення часу, окрім (3), які відповідають останньому стану у відповідному слоті для картки 1 або 2.

▶ Установити мову

Зазвичай кожній картці водія для відображення на дисплеї призначається мова, зазначена в заявці (до органа, який видав картку).

7

Це попереднє налаштування можна змінити в кожному тахографі DTCSO 4.0, установивши іншу мову.

Тахограф DTCSO 4.0 запам'ятовує встановлену мову, пов'язуючи її з номером вставленої картки.

Можна зберегти до 5 мов.

1. Кнопками **▲** / **▼** виберіть функцію **Вибрати мову?** та натисніть кнопку **OK**.
2. Кнопками **▲** / **▼** виберіть потрібну мову та підтвердіть вибір кнопкою **OK**.

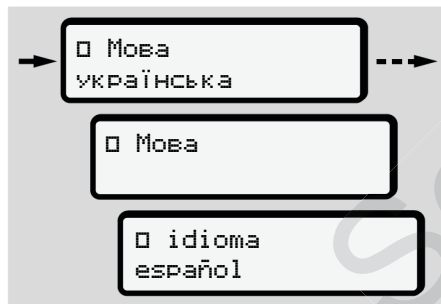

Мал. 60: Вибір бажаної мови

3. На дисплеї DTCSO 4.0 буде новою мовою підтверджено успішне збереження мови.

► Лічильник VDO (опція)

ВАЖЛИВО

За бажанням лічильник VDO можна розблокувати.

Звертайтеся для цього до авторизованої майстерні.

Лічильник VDO (опція) підтримує планування робочого дня / тижня, показуючи залишок часу керування та відпочинку.

ВАЖЛИВО

Дотримуйтеся правових норм.

Через можливі відмінності у тлумаченні Постанови (ЄС) 561/2006 і приписів AETR

контрольними органами різних країн та інші системні обмеження пам'ятайте про таке:

Лічильник VDO не звільняє користувача від обов'язку вести облік часу керування транспортним засобом, часу відпочинку, готовності та інших робочих часів і самостійно оцінювати його таким чином, щоб дотримуватись чинних норм.

Інакше кажучи, Лічильник VDO не гарантує, що правові норми будуть відображені загальноновживаним способом і без помилок.

Подальшу інформацію щодо лічильника VDO ви знайдете на сайті www.fleet.vdo.com.

ВАЖЛИВО

Щоб лічильник VDO відображав чинну інформацію, для оцінки даних має бути виконано такі умови:

- Внесення без пропусків ваших режимів роботи на картку водія.
→ Ручне введення (початкове / додаткове внесення) [▶ 61]
- Правильне налаштування режимів у відповідний час — без помилок (наприклад, помилкового встановлення режиму «Робочий час»: ⌘ замість щоденного часу відпочинку H).
→ Установити режими [▶ 58]
- Введення режиму порому / потягу та вашої діяльності в цей момент.
→ Пором / потяг: ввести початок / кінець [▶ 98]

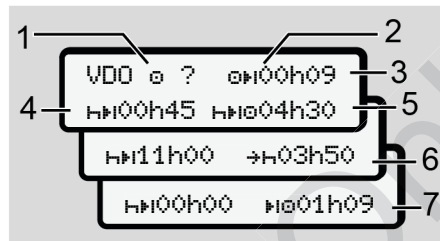
Опис індикації лічильника VDO

Мал. 61: Лічильник VDO — Структура індикації

ВАЖЛИВО

Блимання H означає, що ця частина індикації зараз активна.

- (1) Установлений на цей час режим
- (2) ? = вказівка для користувача

На картці водія зберігаються періоди часу з невідомим режимом ? або записуються неповні дані (наприклад, використання нової картки водія).

Лічильник VDO оцінює відсутні режими як режим H. Якщо в режимах роботи водія утворюється суттєва накладка часу, це відображається на дисплеї символом ! ⌘ замість символу ? та режиму роботи водія.

(3) Залишок часу керування транспортним засобом ⌘H

Під час руху: індикація часу, протягом якого ще можна керувати.

(⌘H 00h00 = час керування транспортним засобом закінчився)

(4) Залишок часу відпочинку H#H

Тривалість наступної обов'язкової перерви / відпочинку.

При встановленому режимі H відбувається зворотний відлік залишку часу перерви / відпочинку. (H#H 00h00 = перерва закінчилася).

7

(5) Майбутній час керування транспортним засобом: HhM

Тривалість майбутнього часу керування транспортним засобом після закінчення перерви / відпочинку.

(6) Найпізніший термін щоденного відпочинку HhM

Наприклад, при встановленому режимі * відображається час, що ще залишився до початку необхідного щоденного відпочинку.

(7) Початок наступного часу керування транспортним засобом HhM

Наступний період керування транспортним засобом починається тільки після закінчення цього часу.

Лічильник VDO — Індикація під час руху

ВАЖЛИВО

Додержуйте встановлених у відповідній країні приписів щодо робочого часу.

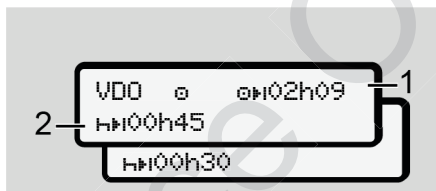

Мал. 62: Режим 0 — залишок часу керування транспортним засобом та щоденний відпочинок

- (1) Залишок часу керування транспортним засобом.
- (2) Не пізніше, ніж після закінчення відображеного часу керування (1) треба зробити перерву або продовжити нагромаджену перерву.

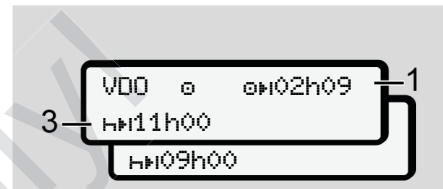

Мал. 63: Режим 0 — залишок часу керування транспортним засобом та щоденний відпочинок

- (3) Не пізніше, ніж після закінчення відображеного часу керування (1) треба влаштувати обов'язковий щоденний відпочинок.

Якщо таке дозволено, цей відпочинок можна поділити на дві частини, причому друга частина відпочинку має безперервно тривати 9 годин.

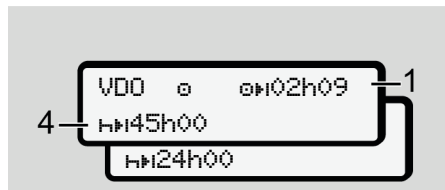

Мал. 64: Режим 0 — залишок часу керування транспортним засобом та щотижневий відпочинок

- (4) Не пізніше, ніж після закінчення відображеного часу керування (1) треба влаштувати регулярний щотижневий відпочинок.

Якщо таке дозволено, майбутній щоденний відпочинок можна скоротити.

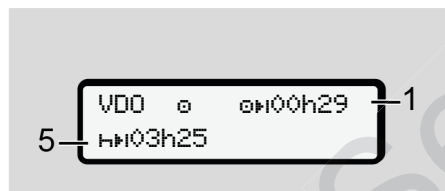

Мал. 65: Режим 0 — пором / потяг і продовження відпочинку

- (5) Лічильник VDO розпізнає перебування на поромі або потязі.

Передумова: правильне введення цієї функції:

→ Пором / потяг: ввести початок / кінець [98]

Не пізніше, ніж після закінчення часу керування (1) має бути продовжено щоденний відпочинок.



Мал. 66: Режим 0 — Поза межами

- (6) Індикація залишку часу керування транспортним засобом активна (h блимає), відбувається зворотний відлік.

Лічильник VDO розцінює режим 0 як режим *.

ВАЖЛИВО

Майте на увазі, що розрахунки часу керування та відпочинку для лічильника VDO виконуються відповідно до Постанови (ЄС) 561/2006, а не відповідно до Імплементаційного регламенту (ЄС) 2016/799, додаток I C у чинній редакції.

Тому це може призвести до відхилень від стандартної індикації на тахографі DTCO 4.0.

Лічильник VDO — Індикація під час відпочинку

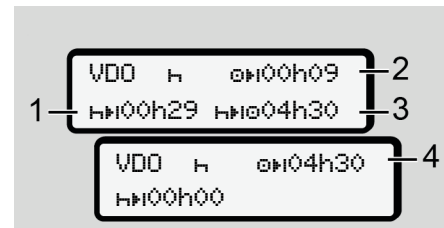

Мал. 67: Режим h — Час відпочинку та доступний час керування

- (1) Залишок часу відпочинку

7

- (2) Залишок часу керування, якщо час відпочинку (1) не використано.
- (3) Тривалість подальшого доступного керування транспортним засобом після закінчення відображеного часу відпочинку (1).
- (4) Доступний час керування транспортним засобом після чинного часу відпочинку.

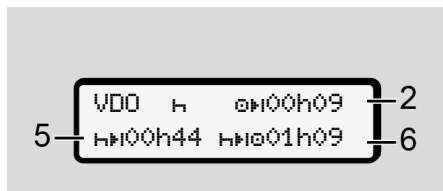

Мал. 68: Режим H — Час відпочинку та доступний час керування за день

- (5) Залишок часу відпочинку.
- (6) Тривалість ще доступного керування транспортним засобом після закінчення часу відпочинку (5).

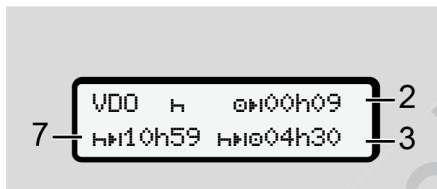

Мал. 69: Режим H — час щоденного відпочинку

- (7) Залишок часу щоденного відпочинку.
- Якщо це дозволено, розподіляється на 3 + 9 годин.

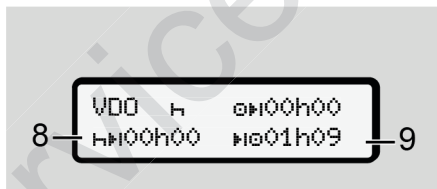

Мал. 70: Режим H — кінець відпочинку

- (8) Чинний час відпочинку закінчується.
- Індикація 00h00 блимає протягом 10 секунд/ Якщо час відпочинку буде продовжено, індикація

лічильника VDO зміниться на тривалість наступного щоденного або щотижневого відпочинку.

- (9) Початок наступного часу керування транспортним засобом.

Ситуація: максимальний час керування за тиждень або за два тижні вже сплив.

Хоча чинні перерви було зроблено, лічильник VDO вважає, що новий період керування можливий тільки після закінчення відображеного часу.

Лічильник VDO — Індикація в режимі «Робочий час»

ВАЖЛИВО

Додержуйте встановлених у відповідній країні приписів щодо робочого часу.

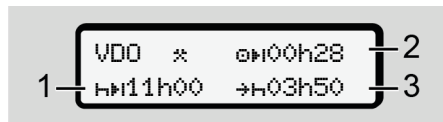

Мал. 71: Режим * — Робочий час та час відпочинку

- (1) Тривалість наступного щоденного відпочинку
- (2) Залишок часу керування транспортним засобом
- (3) Початок наступного щоденного відпочинку. Щоденний відпочинок повинен розпочатись щонайпізніше до закінчення відображеного часу

Примітка:

Під час перерви у керуванні транспортним засобом лічильник VDO оцінює режим порівняно з режимом (окрім щоденного відпочинку).

Кнопками / можна вивести на дисплей подальшу інформацію.

Лічильник VDO — Індикація даних за добу

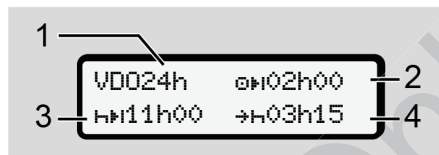

Мал. 72: Режим * — Дані за добу

- (1) Умовне позначення для індикації даних за добу
- (2) Залишок часу керування за день
- (3) Тривалість наступного щоденного відпочинку
- (4) Щоденний відпочинок має початися щонайпізніше до закінчення відображеного часу

Лічильник VDO — Індикація даних за тиждень

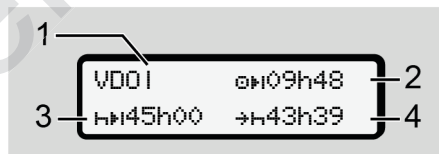

Мал. 73: Режим * — Дані за тиждень

- (1) Умовне позначення для індикації даних за тиждень починаючи з останнього щотижневого відпочинку
- (2) Залишок часу керування за тиждень
- (3) Тривалість щотижневого відпочинку. Щотижневий відпочинок має початися щонайпізніше через шість робочих днів
- (4) Щотижневий відпочинок має початися щонайпізніше до закінчення відображеного часу

ВАЖЛИВО

Індикацію щотижневого відпочинку (3) та (4) можна вимкнути для міжнародних пасажирських перевезень.

Якщо в лічильнику VDO деактивовано обчислення значень за тиждень, ці значення не відображаються.

7

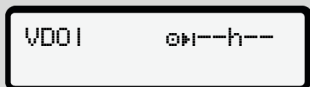

Мал. 74: Індикація деактивованого обчислення

Лічильник VDO — Індикація статусу

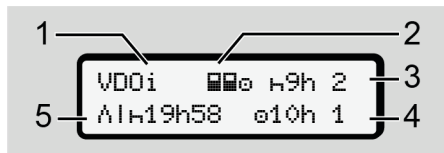

Мал. 75: Лічильник VDO — Індикація статусу

(1) Умовне позначення для індикації статусу

(2) Умовне позначення роботи в екіпажі

Відображається, якщо з початку роботи працює екіпаж. При обчисленні лічильник VDO враховує чинні для цього правила.

(3) Цього тижня дозволяється ще два скорочених щоденних відпочинки (можливо не більше 3 на тиждень).

(4) Цього тижня дозволяється подовжений час керування за день не більше 10 годин (можливо не більше 2 разів на тиждень).

(5) Компенсація скороченого щотижневого часу відпочинку

На підставі скороченого щотижневого часу відпочинку **відображений** час повинен бути компенсований, а саме мінімум 9-годинним відпочинком.



Мал. 76: Індикація деактивованого обчислення

ВАЖЛИВО

Індикацію скороченого щотижневого часу відпочинку **(5)** можна вимкнути для міжнародних пасажирських перевезень.

Якщо в лічильнику VDO деактивовано обчислення значень за тиждень, ці значення не відображаються.

■ Другий рівень меню — Функції меню

Другий рівень меню відкривається, якщо на першому рівні натиснути кнопку **▲** або вибрати пункт меню. Викликати функції меню.

→ Перший рівень меню — Стандартні значення [78]

ВАЖЛИВО

Якщо вибрати пункт меню, але впродовж 30 секунд нічого не вводити, тахограф DTCO 4.0 повертається на перший рівень меню.

Усі введені до цього, але не підтвержені дані скасовуються.

ВАЖЛИВО

Функції меню можна викликати, лише коли транспортний засіб не рухається.

Якщо транспортний засіб перебуває у вибухонебезпечній зоні, для керування виконанням тахографа ADR слід увімкнути запалювання.

► Функції меню (огляд)

```
>Роздрук ■ Водій 1 1)
  |-- 24h■ Доб. дані
  |-- !x■ Подія
  |-- ■Режими
  ▼
>Роздрук ■ Водій 2 2)
  |-- 24h■ Доб. дані
  |-- !x■ Подія
  |-- ■Режими
  ▼
>Роздрук ▲ Трансп.
засіб
```

```
  |-- 24h▲ Доб. дані
  |-- !x▲ Подія
  |-- >> Перев.швидк.
  |-- Т Техн. дані
  |-- ■v▲ v-Графік
  |-- ■к▲ картки
  |-- ■D▲ Статус D1/D2
  |-- ?v▲ v-Профілі
  |-- ?n▲ n-Профілі
  ▼
```

```
>Введення ▼ Водій 1
  |-- ■ Почат. країни
  |-- ■ Кінець країни
  |-- ? Налаштування
  |-- R Дистанційне
керування
  ▼
>Введення ▼ Водій 2
  |-- ■ Почат. країни
  |-- ■ Кінець країни
  |-- ? Налаштування
```

7

```

|-- R Дистанційне керування
┆
>Введення даних Трансп. засіб
|-- OUT+ Початок/+OUT Кінець
|-- &+ Початок/+& Кінець Пором/потяг
|-- *e Місцевий час
|-- &e Місцевий час підприємства
|-- $ Код ліцензії
┆
>Показати [ ] Водій 1 1)
|-- 24h [ ] Доб. дані
|-- !x [ ] Подія
┆
>Показати [ ] Водій 2 2)
|-- 24h [ ] Доб. дані
|-- !x [ ] Подія
┆

```

```

>Показати AD Трансп. засіб
|-- 24hAD Доб. дані
|-- !xAD Подія
|-- >>D Перев.швиак.
|-- TеD Техн. дані
|-- B [ ]eD картки
|-- & [ ] Підприємство
|--

```

- > Пункт меню
- * Опція
- 1) Функції меню відображаються, лише коли у слот 1 вставлено картку водія
- 2) Функції меню відображаються, лише коли у слот 2 вставлено картку водія

► Навігація у функціях меню



Мал. 77: Переміщення в (головному) меню

1. Кнопками **▲**/**▼** можна перейти до бажаного головного меню (сірі поля в попередньому списку, наприклад для роздруку даних транспортного засобу **(1)**. Блимання у 2-му рядку (зображено курсивом) **(1)** показує, що існують інші можливості вибору.



Мал. 78: Вибір пункту меню

2. Натисніть кнопку **OK**, якщо потрібно перейти до бажаної функції (2) з наявністю інших можливостей вибору.



Мал. 79: Вибір функції меню

Відображається вибраний пункт меню (3), інші можливі функції блимають у 2-му рядку (4).

Подання меню індикації та друку залежить від карток водія, вставлених у слот для картки 1 та 2:

- Якщо у слоті 1 є картка водія, відображається Роздрук Водій 1.
- Якщо у слоті 2 є картка водія, а слот 1 вільний, відображається Роздрук Водій 2.

- Якщо не вставлено жодної картки, відображається Роздрук Трансп. засіб.

Це не дійсне для меню введення.

3. Кнопками **▲/▼** виберіть потрібний пункт меню, наприклад наприклад роздрук значень за добу (4) і підтвердіть вибір кнопкою **OK**.

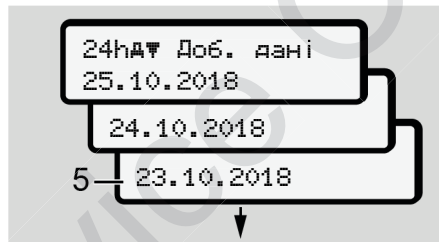

Мал. 80: Вибір бажаного дня

4. Кнопками **▲/▼** виберіть потрібний день і підтвердіть вибір кнопкою **OK**.



Мал. 81: Ні = роздрук за місцевим часом

5. Кнопками **▲/▼** виберіть потрібний тип роздруку та підтвердіть вибір кнопкою **OK**.

Протягом 3 секунд тахограф DTCS 4.0 повідомить про початок друку. Друк можна скасувати.

→ Скасувати друк [▶ 120]

На закінчення відображається пункт меню, вибраний останнього разу.

6. Подальші дії:

- Кнопками **▲/▼** виберіть наступний роздрук.
- Кнопкою **ESC** можна повернутися до вищого рівня меню.

► **Блокування доступу до меню**

Згідно з приписами, доступ до збережених даних регулюється за допомогою прав доступу та здійснюється через відповідні картки тахографа.

Приклад індикації відсутності прав:

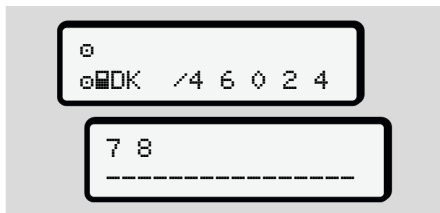

Мал. 82: Відсутні права доступу

Очікувані дані відображаються не повністю. Особисті дані приховуються повністю або частково.

► **Вихід з головного меню**

Автоматично

Вихід з меню відбувається автоматично у наступних випадках:

- Після вставлення або запиту картки тахографа
- Після 1 хвилини бездіяльності
- З початком руху

Вручну

1. Натисніть кнопку

- Вибір або введення, які почалися, припиняються.
- Знову відображається вищий рівень вибору.
- Відображається наступний запит:

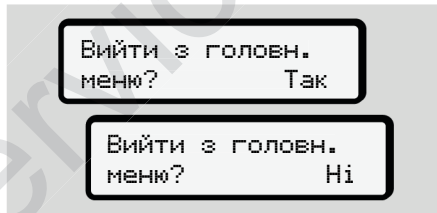

Мал. 83: Вихід із функції меню

2. Кнопками / виберіть Так і підтвердіть вибір кнопкою . Або скасуйте запит кнопкою . На дисплеї знову з'явиться стандартна індикація (а).

► **Пункт меню «Роздрук Водій 1 / Водій 2»**

За допомогою цього пункту меню можна роздрукувати дані із вставленої картки водія.

Примітка:

- Для обох карток водія процес один і той самий.
- Перед кожним друком ви можете обрати бажаний тип роздруку.



Мал. 84: Ні = роздрук за місцевим часом

Друк даних за добу

ВАЖЛИВО

Роздруківку за день слід створювати на наступний день якомога раніше. Таким чином останній зареєстрований режим минулого дня буде враховано в роздруківці.



Мал. 85: Послідовність меню «Роздрук — Дані за добу» для Водія 1

Залежно від вибору відбувається роздрук усіх режимів вибраного дня.
→ Роздруківки (прикладу) [▶ 123]

Роздрукувати події



Мал. 86: Послідовність меню «Роздрук — Події»

Залежно від вибору відбувається роздрук збережених або ще активних подій та збоїв.
→ Технічні дані [▶ 127]

Роздрукувати режими

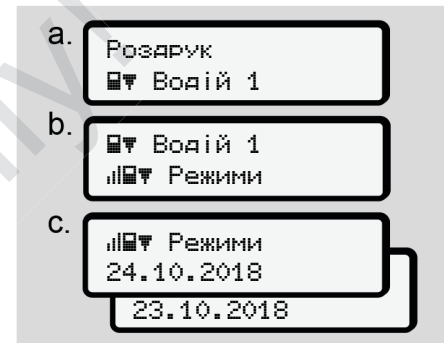

Мал. 87: Послідовність меню «Роздрук — Режими»

Відбувається роздрук усіх режимів за останні 7 календарних днів починаючи з вибраного дня.
→ Режим роботи водія [▶ 128]

▶ Пункт меню «Роздрук Транспортний засіб»

За допомогою цього пункту меню можна роздрукувати дані транспортного засобу із внутрішньої пам'яті.

7

Виберіть бажану функцію (див. опис далі).

Після цього буде запропоновано вибрати бажаний час.



Мал. 88: Ні = роздрук за місцевим часом

Друк даних за добу

ВАЖЛИВО

Роздруківку за день слід створювати на наступний день якомога раніше. Таким чином останній зареєстрований режим минулого дня буде враховано в роздруківці.



Мал. 89: Послідовність меню «Роздрук — Дані за добу» для Водія 1 та Водія 2

Залежно від вибору відбувається роздрук усіх режимів водія у хронологічній послідовності окремо для Водія 1 та Водія 2.

→ *Денний роздрук* [▶ 125]

Роздрукувати події (Транспортний засіб)



Мал. 90: Послідовність меню «Роздрук — Події транспортного засобу»

Залежно від вибору відбувається роздрук збережених або ще активних подій та збоїв.

→ *Події / збої транспортного засобу* [▶ 126]

Роздрукувати дані щодо перевищення швидкості

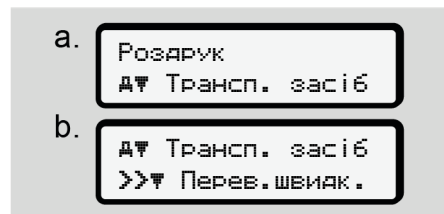

Мал. 91: Послідовність меню «Роздрук — Перевищення швидкості»

Залежно від вибору відбувається роздрук перевищень значення швидкості, встановленого в тахографі DTCO 4.0.

→ *Перевищення швидкості* [▶ 127]

Роздрукувати технічні дані

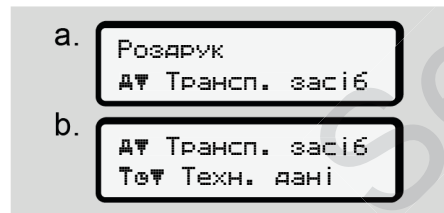

Мал. 92: Послідовність меню «Роздрук — Технічні дані»

Залежно від вибору відбувається роздрук даних для ідентифікації транспортного засобу, ідентифікації датчика та калібрування
→ *Технічні дані* [▶ 127]

Роздрукувати інформацію із вставлених карток тахографа

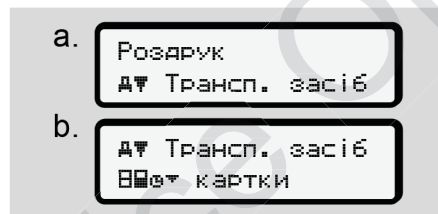

Мал. 93: Послідовність меню «Роздрук — Інформація карток тахографа»

Відбувається роздрук даних усіх вставлених карток тахографа.

→ *Вставлені картки тахографа* [▶ 130]

Роздрукувати v-графік

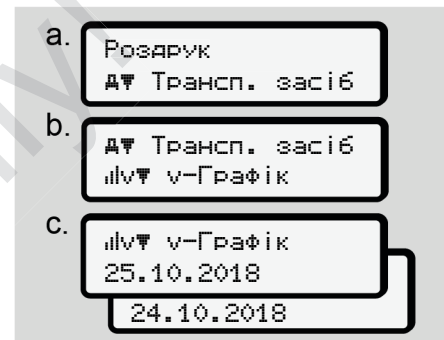

Мал. 94: Послідовність меню «Роздрук — v-Графік»

Відбувається роздрук розподілу швидкостей починаючи з вибраного дня.

→ *v-графік* [▶ 128]

7

Роздрукувати статус D1/D2 (опція)



Мал. 95: Послідовність меню «Роздрук — Статус D1/D2»

Відбувається роздрук введених статусів за останні 7 календарних днів починаючи з вибраного дня.

➔ *Графік статусу D1/D2 (опція)*
 [▶ 129]

Роздрук профілів швидкості (опція)

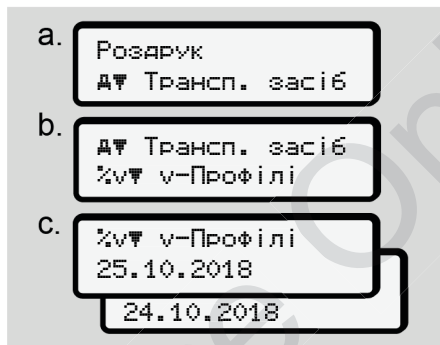

Мал. 96: Послідовність меню «Роздрук — Профіль швидкості»

Залежно від вибору відбувається роздрук профілю швидкостей руху.

➔ *Профілі швидкостей (опція)* [▶ 129]

Роздрук профілів частоти обертання (опція)

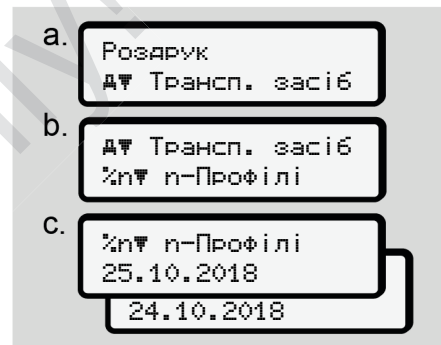

Мал. 97: Послідовність меню «Роздрук — Профіль частоти обертання»

Залежно від вибору відбувається роздрук профілю обертів двигуна.

➔ *Профілі частоти обертання (опція)* [▶ 129]

► Пункт меню «Введення Водій 1 / Водій 2»

Введення країни

Додатково до введення країни при вставленні або витягнення картки водія можна ввести країну через цей пункт меню.

ВАЖЛИВО

Згідно з приписами, Водій 1 та Водій 2 повинні окремо один від іншого ввести в тахографи країну, в якій вони почали або закінчили зміну.

Примітка:

- Для обох водіїв процес один і той самий.

Початок країни

Оберіть крок за кроком наведені функції.

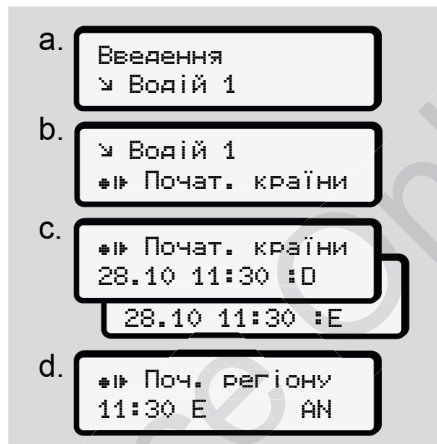

Мал. 98: Послідовність меню «Введення — Початок країни»

Якщо вибрано країну Іспанія, автоматично пропонується ввести регіон (крок d).

Кінець країни

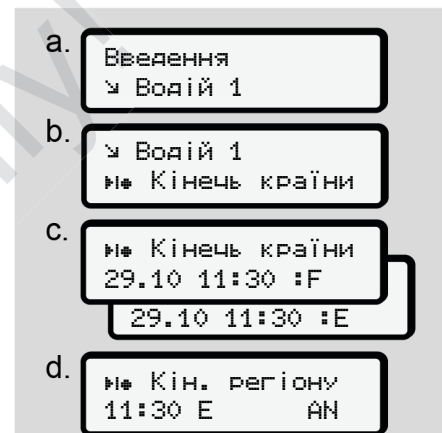

Мал. 99: Послідовність меню «Введення — Кінець країни»

Якщо вибрано країну Іспанія, автоматично пропонується ввести регіон (крок d).

7

Змінення налаштувань особистих даних ITS

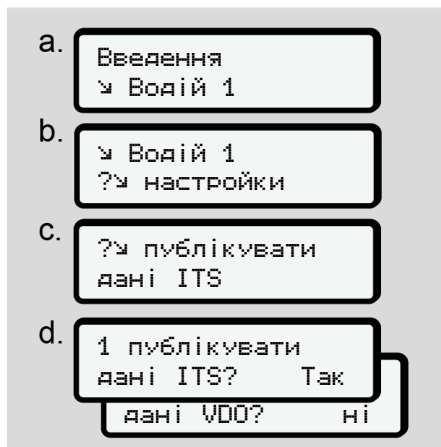

Мал. 100: Послідовність меню «Введення — Особисті дані»

➔ Вставка картки водія вперше
[67]

Змінення налаштувань особистих даних VDO

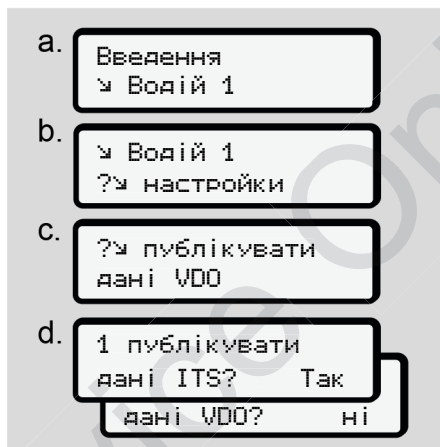

Мал. 101: Послідовність меню «Введення — Особисті спеціальні дані»

➔ Вставка картки водія вперше
[67]

Активация дистанційного керування

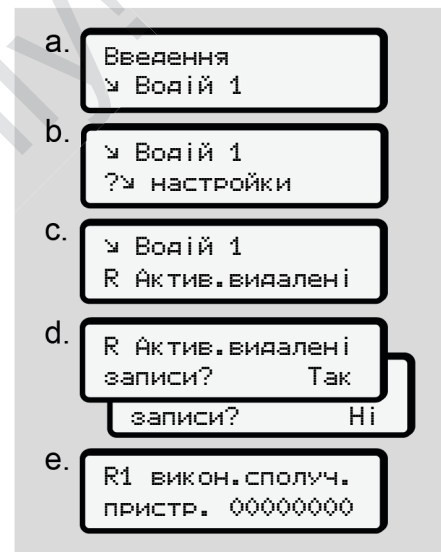

Мал. 102: Послідовність меню «Введення — Активувати дистанційне керування»

Передумови:

- До тахографа приєднано пристрій DTCO® SmartLink (опція).

- Пристрій із підтримкою Bluetooth установлює з'єднання з DTCSO® SmartLink.

Щоб створити з'єднання між DTCSO® SmartLink і вашим кінцевим пристроєм, виконайте такі дії:

1. На дисплеї DTCSO 4.0 відобразиться послідовність цифр (**крок е**).
2. Введіть цю послідовність цифр на вашому пристрої з підтримкою Bluetooth.

Тепер обидва пристрої з'єднані та готові до дистанційного керування.

ВАЖЛИВО

При використанні дистанційного керування користувач повинен дбати про належну повноту та правильність

даних, які вводяться, і визнає це, використовуючи дистанційне керування.

Використання дистанційного керування не передбачено у призначенні тахографічної системи.

Воно здійснюється на власну відповідальність користувача.

Періоди часу, протягом яких використовувалося дистанційне керування, можна відобразити на дисплеї та роздрукувати.

→ *Денний роздрук [125]*

► Пункт меню «Введення Транспортний засіб»

Ввести початок / кінець Out

У разі поїздки поза територію, на якій діє постанова ЄС, можна ввімкнути в цьому меню функцію Out of scope (поза межами) та при потребі вимкнути її.

Поза територією дії постанови можуть виконуватися такі поїздки:

- Рух по не громадських дорогах.

- Поїздки за межі країн AETR.
- Рух на транспортному засобі, загальна вага якого, згідно з правилами, не потребує використання контрольного пристрою DTCSO 4.0.

Виберіть крок за кроком наведені функції.

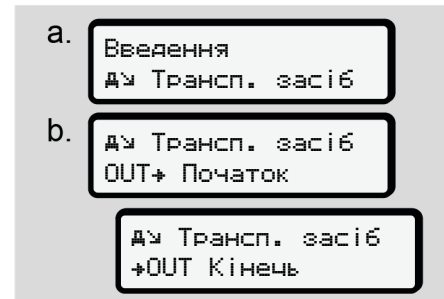

Мал. 103: Послідовність меню «Введення — Out Початок / Кінець»

7

ВАЖЛИВО

Налаштування Out of scope (Поза межами) автоматично вимикається, щойно картку водія буде вилучено або вставлено.

Пором / потяг: ввести початок / кінець

Зареєструйте перебування транспортного засобу на поромі або потязі, як тільки ви займете своє місце для відправлення транспортного засобу.

ВАЖЛИВО

Згідно з Постановою (ЄС)2016/799, додаток I С, у чинній редакції, запис режиму Пором / потяг має початися до моменту вимкнення двигуна транспортного засобу на поромі або потязі.

1. Виберіть такі пункти меню:

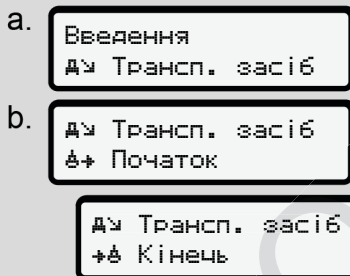

Мал. 104: Послідовність меню «Введення — Пором / потяг»

2. Установіть початок або кінець перебування на поромі або потязі.

Запис режиму Пором / потяг припиняється, коли його буде вимкнено в меню або коли картку водія буде вилучено

ВАЖЛИВО

Якщо на поромі або потязі було вилучено та знову вставлено картку, режим Пором / потяг необхідно установити знову.

Установити місцевий час

ВАЖЛИВО

Ознайомтеся з розділом Часові пояси, перш ніж вносити зміни.
➔ Часові пояси [33]



Мал. 105: Послідовність меню «Введення — Місцевий час»

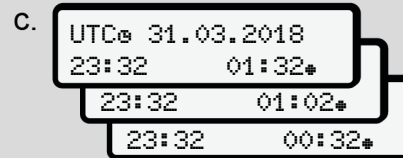

Мал. 106: Послідовність меню «Введення — Ввести місцевий час»

Для режиму стандартної індикації можна встановити час за місцевим часовим поясом, а також указати початок та кінець літнього часу.

Ці дані можна вказати з кроком у 30 хвилин.

ВАЖЛИВО

Дотримуйтесь правових положень, що діють у вашій країні.

Установка місцевого часу підприємства

Для спрощення обрахунку робочого часу в DTCSO 4.0 передбачено калькулятор робочого часу, який базується на місцевому часі підприємства.

Ці відомості можуть бути доступні через інтерфейс передньої панелі.

1. Виберіть такі пункти меню:

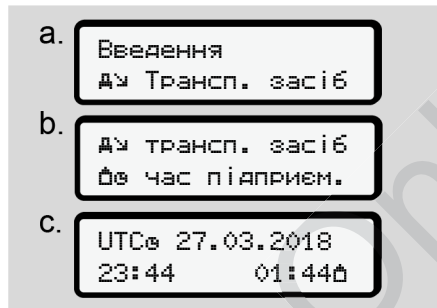

Мал. 107: Послідовність меню «Введення — Місцевий час»

2. На кроці b укажіть дату й час на місці розташування підприємства, а також відхилення від світового стандартного часу (UTC).

Розблокування додаткових функцій

Ввівши ліцензійний код, можна розблокувати додаткові функції DTCSO 4.0.



Мал. 108: Послідовність меню «Введення — Код ліцензії»

ВАЖЛИВО

Якщо ліцензійний код уже введено, він відображається повністю, і змінити його більше не можна.

У цьому разі додаткові функції вже розблоковано.

ВАЖЛИВО

Ліцензій код можна придбати в онлайн-крамниці VDO.

7

► Пункт меню «Показати Водій 1 / Водій 2»

За допомогою цього пункту меню можна відобразити дані із вставленої картки водія.

ВАЖЛИВО

Дані відображаються на дисплеї подібно до роздруківки, причому рядок роздруківки (24 знаки) відображається розділеним на два рядки.

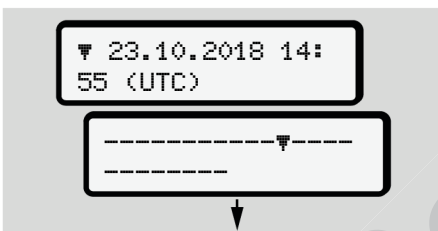

Мал. 109: Приклад індикації даних

Під час прогортання інформації на дисплеї кнопками **▲** / **▼** можна викликати лише близько 20 попередніх рядків роздруківки.

Кнопкою **■** індикація закривається.

Примітка:

- Виклик функцій відображення даних відбувається так само, як і для друку даних. Тому далі вони не описані.
- Є можливість викликати будь-яку бажану індикацію за місцевим часом.

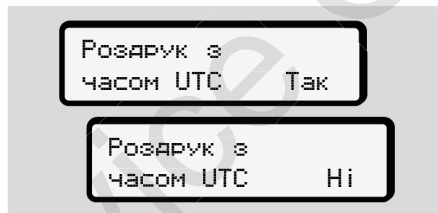

Мал. 110: Ні — роздрук за місцевим часом

- Виберіть крок за кроком можливі варіанти індикації для Водія 1 або Водія 2.



Мал. 111: Послідовність меню «Показати» для Водія 1

За допомогою перегортання можна відобразити всі режими вибраного дня або всі збережені чи ще активні події та збої.

► Пункт меню «Показати Транспортний засіб»

За допомогою цього пункту меню можна відобразити дані із внутрішньої пам'яті.

ВАЖЛИВО

Дані відображаються на дисплеї подібно до роздруківки, причому рядок роздруківки (24 знаки) відображається розділеним на два рядки.

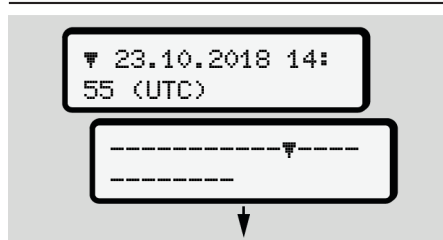

Мал. 112: Приклад індикації даних

Під час прогортання інформації на дисплеї кнопками можна викликати лише близько 20 попередніх рядків роздруківки.

Кнопкою індикація закривається.

Примітка:

- Виклик функцій відображення даних відбувається так само, як і для друку даних. Тому далі вони не описані.
- Є можливість викликати будь-яку бажану індикацію за місцевим часом.



Мал. 113: Ні — індикація за місцевим часом

- Відобразити дані ідентифікації транспортного засобу, датчика та калібровки.

Або

- Відобразити номер картки зареєстрованого підприємства. Якщо немає зареєстрованого підприємства, відображається ____.

Виберіть крок за кроком наведені функції:

- Відобразити усі режими водія у хронологічному порядку.
- Відобразити усі збережені або ще активні події та збої.
- Відобразити перевищення встановленої швидкості.

7

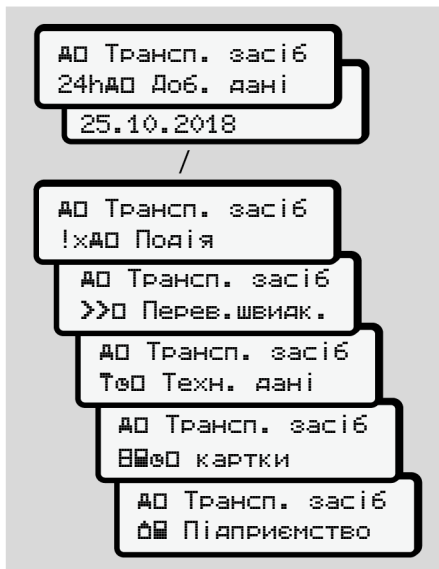

Мал. 114: Послідовність меню «Показати» для транспортного засобу

Повідомлення

Значення повідомлень

Особливі повідомлення

Огляд можливих подій

Огляд можливих збоїв

Попередження щодо часу керування

Огляд можливих вказівок

Service Only

Повідомлення

■ Значення повідомлень

Помилки в компоненті, пристрої або при експлуатації відображаються на дисплеї відразу після виникнення у вигляді повідомлень.

Є такі різновиди повідомлень:

!	Подія
×	Збій
⌚	Попередження щодо часу керування
⌚	Вказівка

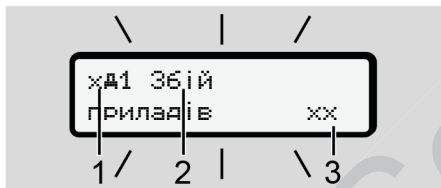

Мал. 115: Індикація повідомлення (іноді блимає)

(1) Комбінація піктограм, у разі необхідності з номером слота для картки

(2) Текст повідомлення

(3) Код помилки

⚠ ПОПЕРЕДЖЕННЯ

Відволікання через повідомлення пристрою

Існує ризик відволікання уваги, коли під час руху на дисплеї відображаються повідомлення або відбувається автоматичне вилучення картки.

- Не звертайте на це увагу, а повністю сконцентруйтеся на дорожньому русі.

ВАЖЛИВО

У повідомленнях, пов'язаних із картою тахографа, біля піктограми відображається також номер відповідного слота для картки.

► Ознаки повідомлень

Події, збої

- При індикації подій та збоїв освітлення дисплея блимає впродовж приблизно 30 секунд. Відображається причина збою з піктограмою, текстом повідомлення та кодом помилки.
- Це повідомлення необхідно підтвердити кнопкою **OK**.
- Тахограф DTCO 4.0 (згідно з положеннями про зберігання даних) зберігає подію або збій у внутрішній пам'яті, а також на картці водія. Ці дані ви можете відобразити або роздрукувати за допомогою функції меню.

ВАЖЛИВО

Якщо певна подія постійно повторюється, зверніться до авторизованої майстерні.

ВАЖЛИВО**Дії в разі несправності**

У разі несправності тахографа водій зобов'язаний занотувати на окремому аркуші або на зворотній стороні роздруківки дані про режими, які більше не записуються або не друкуються пристроєм.

→ *Запис режимів вручну [► 59]*

Попередження щодо часу керування

- Повідомлення Попередження щодо часу керування попереджає водія про перевищення часу керування.
- Це повідомлення супроводжується блиманням освітлення дисплея та має бути підтверджене кнопкою **OK**.

Вказівки

Вказівки відображаються **без** освітлення дисплея та автоматично зникають (до окремих повідомлень) через 3 або 30 секунд.

Індикаторні прилади з підтримкою DTCS 4.0

Якщо у транспортному засобі встановлено індикаторний прилад, який можна підключити до тахографа DTCS 4.0, то контроль функцій **T** вказує на наявність повідомлень від DTCS 4.0.

ВАЖЛИВО

За детальною інформацією звертайтеся до посібника з експлуатації транспортного засобу.

► Підтвердження повідомлень

1. Натисніть кнопку **OK**. Ця дія підтверджує повідомлення та припиняє блимання освітлення дисплея.
2. Ще раз натисніть кнопку **OK**. Ця дія видаляє повідомлення та повертає встановлену до цього часу стандартну індикацію.

Примітки:

Вказівка зникає після першого натискання кнопки **OK**.

Якщо на дисплеї відображається декілька повідомлень, необхідно по черзі підтвердити кожне з них.

8

■ Особливі повідомлення

▶ Стан при виробництві

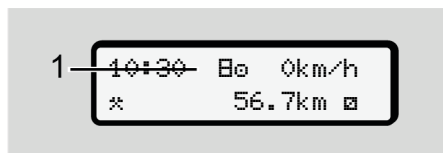

Мал. 116: Стандартна індикація — Стан при виробництві

Якщо тахограф DTСO 4.0 ще не активовано як контрольний пристрій, з'являється індикація Стан при виробництві, символ **1**.

У цьому стані тахограф DTСO 4.0 приймає лише картку майстерні.

ВАЖЛИВО

Тахограф DTСO 4.0 має бути належним чином введено в експлуатацію авторизованою майстернею.

▶ OUT (вихід за територію дії)

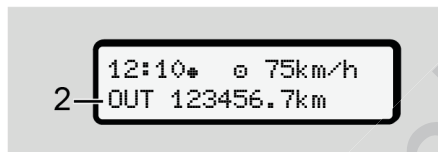

Мал. 117: Стандартна індикація — Поза межами

Коли транспортний засіб рухається поза територією дії постанови, відображається символ OUT (**2**).

➔ *Позначення* [10]

Цю функцію можна настроїти за допомогою меню.

➔ *Вести початок / кінець Out* [97]

Натисненням будь-якої кнопки можна перейти до іншої індикації.

▶ Пором або потяг

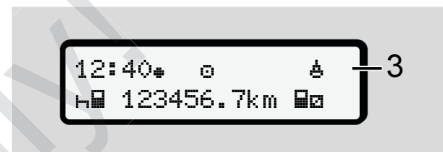

Мал. 118: Стандартна індикація — Пором / потяг

Якщо світиться символ **3**, транспортний засіб перебуває на поромі або на потязі.

Цю функцію можна настроїти за допомогою меню.

➔ *Пором / потяг: ввести початок / кінець* [98]

ВАЖЛИВО

Звертайте увагу на те, щоб перед перевезенням транспортного засобу була встановлена ця функція та її режим на цей час.

Натисненням будь-якої кнопки можна перейти до іншої індикації.

■ Огляд можливих подій

Повідомлення	Можливі причини	Заходи
!⚠️ Порушення безпеки	Помилка в пам'яті пристрою; безпека даних у DTСO 4.0 більше не гарантується. Дані датчика більше не надійні. Корпус тахографа DTСO 4.0 було несанкціоновано відкрито.	Підтвердити повідомлення.
!⚠️1 Порушення безпеки	Фіксатор картки пошкоджений або несправний. Тахограф DTСO 4.0 більше не розпізнає правильно вставлену картку тахографа. Ідентичність або справжність картки тахографа не в порядку, або дані, записані на картці, не є надійними.	Підтвердити повідомлення. Якщо тахограф DTСO 4.0 розпізнає порушення безпеки, яке більше не забезпечує правильність даних на картці тахографа, картка автоматично вилучається, навіть під час руху. Ще раз вставити картку тахографа або у разі необхідності віддати на перевірку.
!⚡ Збій електроживлення	Електроживлення було відключене, або напруга живлення тахографа DTСO 4.0 / датчика була надто високою або надто низькою. Це повідомлення може також з'явитися під час пуску двигуна.	Підтвердити повідомлення.
!⚠️ Збій датчика	З'єднання з датчиком порушене Це повідомлення також з'являється після збою електроживлення.	Підтвердити повідомлення.

8

Повідомлення	Можливі причини	Заходи
!AD Конфлікт переміщення	Розбіжність в оцінці руху транспортного засобу між датчиком та незалежним джерелом сигналу. Можливо, перед відправленням не була встановлена функція (пором/потяг).	Підтвердити повідомлення. Зверніться до авторизованої майстерні.
!G GNSS немає	Відсутність даних про місцезнаходження впродовж трьох годин керування транспортним засобом.	Підтвердити повідомлення.
!e Конфлікт часу	Час внутрішнього годинника DTCO 4.0 відрізняється від часу за сигналом GNSS більше ніж на одну хвилину.	Підтвердити повідомлення.
!T Немає зв'язку DSRC	Сталася помилка зв'язку між тахографом DTCO 4.0 і зовнішнім модулем DSRC CAN.	Підтвердити повідомлення. У разі повторення помилок зверніться до авторизованої майстерні.
!eR Рух без картки	Розпочався рух без картки або без дійсної картки у слоті 1. Повідомлення також з'являється, якщо через вставлення картки перед рухом або під час руху утворюється неприпустима комбінація карток.	Підтвердити повідомлення. Зупинити транспортний засіб і вставити правильну картку водія. Якщо потрібно, вилучити з тахографа DTCO 4.0 вставлену картку підприємства / контрольну картку.
!M01 Введ. карти під час руху	Картка водія була вставлена після початку руху.	Підтвердити повідомлення.
!e01 Накладка часу	Встановлений час UTC цього тахографа відстає відносно часу UTC попередньої версії тахографа. Установлюється не вірна різниця часу.	Підтвердити повідомлення. Визначте тахограф з некоректним часом UTC та віддайте його на перевірку та налагодження до авторизованої майстерні.

Повідомлення	Можливі причини	Заходи
!E1 Картка недійсна	Минув строк дії картки тахографа, або вона ще недейсна, або ідентифікація була невдалою. Вставлена картка водія, яка стала недейсною після зміни дня, записується та вилучається автоматично після зупинки транспортного засобу без запиту.	Підтвердити повідомлення. Перевірити та знову вставити картку тахографа.
!E2 Конфлікт карток	Не можна вставляти в тахограф DTCO 4.0 обидві картки тахографа разом. Наприклад, картка підприємства вставлена разом з контрольною картою.	Підтвердити повідомлення. Вилучити відповідну картку тахографа зі слота.
!E41 Картка не закрита	Картка водія була вилучена з останнього тахографа неналежним чином. Можливо, дані водія не були збережені.	Підтвердити повідомлення.
>> Перевищення швидкості	Встановлена допустима максимальна швидкість була перевищена протягом більш ніж 60 секунд.	Підтвердити повідомлення. Знизити швидкість.

■ Огляд можливих збоїв

Повідомлення	Можлива причина	Заходи
хД ЗБІЙ ПРИСТРОЮ	Суттєвий збій у тахографі DTСO 4.0; можливі такі причини: Несподівана помилка програми або обробки.	Підтвердити повідомлення.
	Кнопки заблоковано, або вони були натиснуті одночасно протягом тривалого часу.	Перевірити роботу елементів кнопок.
	Збій зв'язку із зовнішніми пристроями.	Перевірити лінії з'єднання або роботу зовнішніх пристроїв в авторизованій майстерні.
	Збій зв'язку з індикаторним приладом.	Перевірити лінії з'єднання або роботу індикаторного приладу в авторизованій майстерні.
	Збій імпульсного виходу.	Перевірити лінії з'єднання або роботу підключеного блока керування в авторизованій майстерні.
хД1 ЗБІЙ ПРИСТРОЮ	Збій механіки картки, наприклад, не зачинений фіксатор картки.	Вилучити та знов вставити картку тахографа.
хД ЗБІЙ ГОДИННИКА	Час UTC тахографа DTСO 4.0 неправильний або відраховується неналежним чином. Щоб уникнути несумісності даних, знову вставлені картки водія / підприємства не приймаються.	Підтвердити повідомлення.

Повідомлення	Можлива причина	Заходи
x7 Збій принтера	Відсутнє електроживлення принтера, або пошкоджений температурний датчик головки принтера.	Підтвердити повідомлення. Повторити процес, у разі необхідності вимкнути / ввімкнути запалювання.
x7 Збій завантаження	Збій під час завантаження даних на зовнішній пристрій.	Підтвердити повідомлення. Повторити завантаження даних. Перевірити лінії з'єднання (наприклад, поганий контакт) або зовнішній пристрій в авторизованій майстерні.
xL Збій датчика	Після самодіагностики датчик повідомляє про внутрішній збій.	Підтвердити повідомлення.
xM1 Збій картки xM2 Збій картки	Під час зчитування / переписування картки тахографа стався збій зв'язку, наприклад, через забруднені контакти. Можливо, дані не можуть бути повністю записані на картку водія.	Підтвердити повідомлення. Очистити контакти картки тахографа та вставити її ще раз.
x8 Внутрішній збій GNSS	У засобі GNSS сталася помилка: <ul style="list-style-type: none"> • Внутрішня помилка пристрою. • Коротке замикання зовнішньої антени GNSS (опція). • Немає з'єднання із зовнішньою антеною GNSS (опція) 	Підтвердити повідомлення. Зверніться до авторизованої майстерні.

8

Повідомлення	Можлива причина	Заходи
xT Внутрішній збій DSRC	У модулі DSRC сталася внутрішня помилка. Несправність зовнішньої антени, або антену не підключено.	Підтвердити повідомлення. Перевірити модуль DSRC і лінії з'єднання або роботу зовнішньої антени в авторизованій майстерні.

■ Попередження щодо часу керування

Повідомлення	Значення	Заходи
Чо1 Перерва! 1e04h15 1100h15	Зробити перерву. Це повідомлення з'являється після безперервного часу керування транспортним засобом протягом 04:15 годин.	Підтвердити повідомлення. Заплануйте перерву в найближчий час.
Чо1 Перерва! 1e04h30 1100h15	Час керування транспортним засобом перевищений. Це повідомлення з'являється після безперервного часу керування транспортним засобом протягом 4:30 годин.	Підтвердити повідомлення. Зробіть перерву.

ВАЖЛИВО

Тахограф DTСO 4.0 реєструє, запам'ятовує та розраховує час керування на підставі ухвалених постановою правил. Він завчасно попереджає водія про перевищення його часу керування.

Цей час водіння не є попередженням щодо правового тлумачення Безперервного часу керування транспортним засобом.

► Індикація лічильника VDO (опція)

Негайно розпочніть відпочинок.

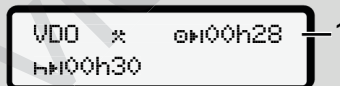

Мал. 119: Лічильник VDO — Індикація

Після підтвердження другого попередження щодо часу керування лічильник VDO показує, що ваш час керування **(1)** закінчився (у статусі Поза межами цього не буває).

■ Огляд можливих вказівок

Повідомлення	Значення	Заходи
Ⓜ Будь ласка, введіть дані	Ця вимога відображається, якщо у процесі ручного введення не введено жодних даних.	Натиснути кнопку OK та продовжити введення даних.
Ⓜ Роздрук неможливий	Зараз роздрук неможливий: <ul style="list-style-type: none"> • оскільки використовується виконання ADR, а запалювання вимкнено, • занадто висока температура термодрукувальної головки, • інтерфейс принтера зайнятий іншим активним процесом, наприклад, поточним роздруком, • або через занадто високу чи занадто малу напругу живлення. 	Ви зможете розпочати роздрук після усунення причини.
	Наразі відображення неможливе, оскільки використовується виконання ADR, а запалювання вимкнено.	
Ⓜ Роздрук віакладений	Поточний роздрук перервано або затримано через занадто високу температуру термодрукувальної головки.	Зачекати остигання головки. Як тільки головка остигне, роздрук продовжиться автоматично.
Ⓜ Немає паперу	У принтері немає паперу, або лоток принтера вставлено неправильно. Запит роздруку буде скасовано або поточний роздрук буде перервано.	Вставте новий рулон паперу. Правильно закрийте відсік принтера.. Перерваний процес друку слід запустити знову за допомогою меню.

Повідомлення	Значення	Заходи
<p>Неможливо поверн. картку</p>	<p>Запит на повернення картки тахографа буде скасовано:</p> <ul style="list-style-type: none"> • тому що, можливо, зараз зчитуються або передаються дані, • знов запитується коректно зчитана картка водія протягом однієї хвилини, • відбувається зміна дня за часом UTC, • транспортний засіб рухається, • або використовується виконання ADR, а запалювання вимкнено. 	<p>Зачекайте, доки тахограф DTCO 4.0 розблокується, або усуньте причину: зупиніть транспортний засіб або ввімкніть запалювання. Наприкінці знову зробіть запит картки тахографа.</p>
<p>Запис несумісний</p>	<p>У часовій послідовності записаних на картці водія денних даних виникає несумісність.</p>	<p>Це повідомлення з'являється, доки помилкові записи не буде замінено на нові дані. Якщо це повідомлення з'являється постійно, перевірте картку тахографа.</p>
<p>Витягніть картку</p>	<p>Під час записування даних на картку водія сталася помилка.</p>	<p>Під час виштовхування картки виконується ще одна спроба обміну даними з картою. Якщо й ця спроба виявляється невдалою, автоматично створюється роздруківка останніх дій, збережених для цієї картки.</p>

8

Повідомлення	Значення	Заходи
4E1 Картка несправна	Під час обробки вставленої картки тахографа виникає помилка. Картка тахографа не приймається та знов викидається.	Очистити контакти картки тахографа та вставити її ще раз. Якщо це повідомлення з'являється знову, перевірте, чи коректно зчитується інша картка тахографа.
4E1 Невідома картка	Вставлена картка не є картою тахографа. Картка не приймається та знов викидається.	Вставити дійсну картку тахографа.
4d1 Збій пристрою	Збій механіки картки, наприклад, не зачинений фіксатор картки.	Вилучити та знов вставити картку тахографа.
4d Збій пристрою	Збій імпульсного виходу.	Перевірити лінії з'єднання або роботу підключеного блока керування.
4d Збій пристрою	У тахографі DTCO 4.0 стався суттєвий збій, або сталася серйозна помилка синхронізації. Наприклад, час UTC неправильний. Картка тахографа не приймається та знов викидається.	Якмога скоріше віддайте тахограф на перевірку до авторизованої майстерні, у разі необхідності замініть. У разі роботи тахографа зі збоями зверніть увагу на наведені вказівки. → Події, збої [► 104]

► Інформаційні вказівки

Повідомлення	Значення	Заходи
■ Немає даних!	Неможливо викликати функцію меню: <ul style="list-style-type: none"> У слот не вставлено картку водія. У слот вставлено картку підприємства або контрольну картку. 	Ці повідомлення зникають автоматично через 3 секунди. Не потрібно вживати жодних заходів.
Роздрук почався	Зворотне повідомлення вибраної функції.	
Введення збережено	Зворотне повідомлення про те, що тахограф DTCO 4.0 зберіг введені дані.	
Індикація неможлива!	Відображення даних неможливе, доки відбувається роздрук.	
Будь ласка, зачекайте!	Картка тахографа ще не зчиталася повністю. Неможливо викликати функції меню.	
■AS Термін дії калібровки 18 днів	Наступна періодична перевірка має відбутися, наприклад, через 18 днів. Необхідні повторні перевірки, можливо, не будуть враховані через технічні зміни. Авторизована майстерня може запрограмувати день, від якого почне з'являтися це повідомлення. → <i>Обов'язкова перевірка [▶ 143]</i>	Ці повідомлення зникають автоматично через 3 секунди. Не потрібно вживати жодних заходів.
■1 Термін дії картки 15 днів	Наприклад, розблокована картка тахографа стане недійсною через 15 днів/ Авторизована майстерня може запрограмувати день, від якого почне з'являтися це повідомлення.	

8

Повідомлення	Значення	Заходи
P071 Завантаження за 7 днів	Наступне завантаження даних із картки водія відбудеться, наприклад, через 7 днів (стандартне налаштування). Авторизована майстерня може запрограмувати день, від якого почне з'являтися це повідомлення.	

Друк

Вказівки щодо друку

Розпочати друк

Скасувати друк

Заміна паперу для друку

Усування застрягання паперу

Збереження роздруківок

Роздруківки (приклад)

Пояснення роздруківок

Запис даних у разі подій та збоїв

Друк

■ Вказівки щодо друку

ВАЖЛИВО

На початку кожної роздруковки є пусте місце близько 5 см завдовжки.

ВАЖЛИВО

За бажанням на роздруковці може бути розташований фірмовий логотип.

■ Розпочати друк

ВАЖЛИВО

Передумови для друку:

- Транспортний засіб не рухається.
- У виконанні ADR тахографа DTCO 4.0: Запалювання ввімкнено.
- Вставлено рулон паперу.
- Лоток принтера закрито.



24h Доб. дані
24h Доб. дані

Мал. 120: Приклад роздруку — Дані за добу

1. Кнопками **▲** / **▼** та кнопкою **OK** виберіть потрібний пункт меню Роздрук Водій 1 > Дані за добу:
→ *Навігація у функціях меню* [▶ 88]
2. Виберіть і підтвердіть бажаний тип роздруку (час UTC або місцевий час).

3. Роздрук почнеться приблизно за 3 секунди.
Зачекайте на завершення друку.
4. Відірвіть роздруковку об відривний кант.



Мал. 121: Відривання роздруковки

ВАЖЛИВО

Стежте, щоб під час відривання роздруковки слот було закрито, щоб не забруднити його частками паперу та не пошкодити лоток подачі картки.

■ Скасувати друк

- Знову натисніть кнопку **OK**, щоб припинити роздрук до його закінчення.
З'явиться такий запит:

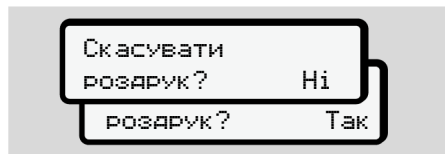

Мал. 122: Скасування друку

- Виберіть потрібну функцію кнопками **▲** / **▼** і підтвердіть вибір кнопкою **OK**.

■ Заміна паперу для друку

▶ Кінець паперу

- Закінчення рулону паперу позначено кольоровим маркуванням на зворотній стороні роздруківки.
- Коли папір закінчується, з'являється таке повідомлення:

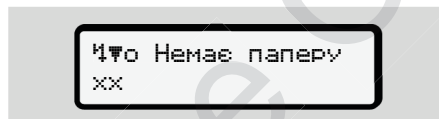

Мал. 123: Сповіщення — немає паперу

- Якщо під час роздруківки закінчується папір: слід після вставлення нового рулону паперу знову запустити роздрук із меню.

▶ Замінити рулон паперу

ВАЖЛИВО

Використовуйте лише оригінальний папір для роздруку фірми VDO, на якому є такі маркування:

- Тип тахографа (DTCO4.0) зі знаком технічного контролю **84**
- Символ допуску **174** або **189**.



Мал. 124: Натисніть кнопку розблокування

1. Натисніть кнопку розблокування на панелі принтера.
Лоток принтера відкриється.

9

⚠ ОБЕРЕЖНО**Небезпека опіку**

Друкувальна голівка може бути гарячою.

- Після виймання лотка принтера не торкайтеся його ніші.

ВАЖЛИВО**Пошкодження предметами**

Щоб запобігти пошкодженню принтера:

- Не вкладайте жодні предмети в нішу принтера.

2. Візьміть лоток принтера за обидва боки та витягніть його з принтера.

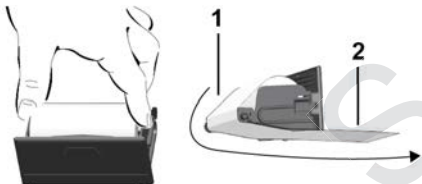

Мал. 125: Вставити рулон паперу

3. Вставте новий рулон паперу в лоток принтера краєм паперу вгору.
4. Проведіть папір задрукованою сірим частиною до напрямної через напрямний ролик (1)

ВАЖЛИВО

Стежте, щоб рулон паперу не застряг у відсіку принтера, а початок паперу (2) виступав через край лотка принтера (відривний кант).

5. Заштовхніть лоток принтера в нішу до фіксації.

Принтер готовий до експлуатації.

■ Усування застрягання паперу

У разі застрягання паперу:

1. Відкрийте лоток принтера.
2. Відірвіть зім'ятий папір від рулону та видаліть залишки паперу з лотка принтера.
3. Знову встановіть рулон паперу та вставте лоток принтера в нішу до фіксації.
→ *Заміна паперу для друку [121]*

■ Збереження роздруківок

Стежте за тим, щоб роздруківки не стали пошкодженими (непридатними для читання) через вплив сонця чи світла, вологості чи тепла.

Власник транспортного засобу / підприємець повинен зберігати роздруківки щонайменше протягом одного року.

■ Роздруківки (приклади)

1	GEN1
1	GEN2 26.11.2018 14:55 (UTC)
2	24h
3	Schmitt Peter
3a	12345678901234 5 6 17.12.2021 - GEN 2
4	Rosenz Winfried
5	DK /45678901234567 7 8 04.01.2021 - GEN 2
6	ABC12345678901234 D /VS VM 612
7	Continental Automotive GmbH
8	1381.12345678901 GEN 2
8a	NFZ-Profi Service & Ve rtrieb
8b	TD /87654321087654 3 2 02.04.2017
8c	12345678901234 5 6 11.11.2017 11:11
8d	25.11.2018 310
8e	? 00:00 06h00 06:00 00h17
8f	A D /VS VM 612 95 872 km

► Денний роздрук картки водія

8c	* 06:17 00h45 * 07:02 00h39 07:41 01h19 95 958 km 86 km
8e	? 09:00 00h24
8a	A S /LCR 243
8b	205 002 km
8c	09:24 02h30 * 11:54 00h39
8a	? 12:33 00h10
8c	12:43 02h27 15:10 01h12 16:22 00h16 16:38 00h42 12:25 13:42
8d	17:20 00h52 * 18:12 00h24 18:36 00h02 96 177 km 305 km
8e	? 18:38 05h22
11	06:00 D lon 008°26.1 lat 48°03.9
11a	06:01 95 872 km 12:43 D lon 008°26.1 lat 48°03.9 12:43 96 177 km 09:01 09:00 lon 008°26.5 lat 48°04.1 09:01

↓

11d 18:38 CH
205 408 km
0 04h54 317 km
* 02h27 03h29
h 01h14 ? 11h56
00 04h28

12 !x
x 0 10.11.2018 12:45
00h04

12c A D /VS VM 612

i 0 05.08.2018 09:23
i34 (0) 00h01
A D /VS VM 612

13 A D /VS VM 612
!xA

>> 5 15.11.2018 16:42
(2) 00h12
0 98765432109876 5 4
0 12345678901234 5 6

13c >> 4 15.10.2018 11:10
(95) 00h30
0 45678901234567 7 8
0 12345678901234 5 6

x 0 10.11.2018 12:45
00h04
0 45678901234567 7 8

22 0 Friedrichshafen
0 Schmitt Peter
0 Rosenz Winfried

Особливості денного роздруку з картки водія

8f 12345678901234 5 6
11.11.2018 11:11
25.11.2018 310
? !00 ?

? 00:00 06h00
0 06:00 00h17
1

8g A D /VS VM 612
95 872 km
* 06:17 00h45
* 07:02 00h39 00
0 07:41

km h km
2

0 06:00 0
95 872 km
0 00h00 km

8h 25.11.2018 310
OUT
1

A D /VS VM 612
95 872 km
h 00:00 07h02
* 07:02 00h39

► Події / збої картки водія

1 GEN1

1 GEN2

1 11.11.2018 11:11 (UTC)

2 !x 80 km/h

3 0 Schmitt
Peter
0 12345678901234 5 6
17.12.2021 - GEN 2

3a 0 Rosenz
Winfried
0 45678901234567 7 8
04.01.2021 - GEN 2

4 A ABC12345678901234
D /VS VM 612

12a !+ 04.04.2018 02:14
06h03

A S /LCR 243

12c !0 04.11.2018 18:12
00h01

A D /VS VM 612

!0 10.02.2018 08:12
00h05

A D /S VD 432

!+ 12.12.2017 10:15
00h10

A D /VS VM 612

!L 10.05.2018 08:45
00h01

A D /VS VM 612

↓

12c	!# 05.08.2018 09:23 !22 00h01 A D /VS VM 612
12b	!# 17.04.2018 16:04 !11 01h02 A D /VS VM 612
12c	x# 10.11.2018 12:45 00h04 A D /VS VM 612
22	x# 11.02.2018 18:02 00h03 A D /VS VM 612
	x# 20.12.2017 01:54 00h04 A D /S VD 432
	D+ Utm Schmitt Peter Rosenz Winfried

► Денний роздрук

1	▼ 27.11.2018 16:55 (UTC)
2	24hAV
3	Schmitt Peter #D /12345678901234 5 6 17.12.2021 - GEN 2
4	A ABC12345678901234 D /VS VM 612
5	B Continental Automotive GmbH 4.0.12345678901 GEN 2
6	T NFZ-Profi Service & Ve rtrieb TD /87654321087654 3 2 T 02.04.2021
7	#D /12345678901234 5 6 # 11.11.2017 11:11 #▼ PPPPP
9	25.11.2018 95 872 - 96 284 km
10	95 872 km
10a	h 00:00 06h17 95 872 km 0 km
10b	o Rosenz Winfried #DK /45678901234567 7 8 04.01.2019
10c	A+S /LCR 243 24.11.2018 18:54
10d	95 872 km M

10e	* 06:17 00h45 * 07:02 00h39 oo o 07:41 01h19 oo 95 958 km: 86 km
10g	95 958 km
10a	* 09:00 00h05 95 958 km: 0 km
10b	o Mustermann Heinz-Dieter #F /12345678901234 5 6 16.06.2018 - GEN 2
10c	A+D /M MS 680 24.11.2016 18:5
10d	95 958 km * 09:05 00h25 o 09:30 02h55 # 12:25 01h18 #+12:25 +#13:42 o 13:43 00h03 * 13:46 00h02 oo o 13:48 00h45 oo * 14:33 00h35 oo h 15:08 01h02 oo 96 206 km: 248 km
10f	96 206 km
10e	h 16:10 00h20 96 206 km: 0 km
10g	o Anton Max #A /56789567895678 9 5 25.10.2018

	<pre> A→D /VS VM 612 25.11.2018 16:30 96 206 km o 16:30 00h56 * 17:26 01h11 96 274 km# 68 km ----- o 96 274 km * 18:37 00h23 o 19:00 00h21 h 19:21 04h39 96 284 km# 10 km ----- o 95 872 km h 00:00 07h02 h 00:00 07h02 </pre>
10a	
10h	
10a	
11	
11b	<pre> 1e 00h21 10 km * 00h28 00h00 h 11h16 </pre>
11c	<pre> 2e 00h00 12h16 h 07h02 </pre>
11e	<pre> o Rosenz Winfried oDK /45678901234567 7 8 h# 09:00 D 95 958 km #e 09:00 lon 008°25.5 lat 48°04.1 09:01 o 01h19 86 km * 01h24 00h00 h 00h00 o 01h58 </pre>

13	<pre> !e 1 25.11.2018 19:01 (1) 00h20 </pre>
13c	<pre> >> 5 15.11.2018 16:42 (2) 00h12 oD /98765432109876 5 4 oF /12345678901234 5 6 x 0 10.11.2018 12:45 00h04 oDK /45678901234567 7 8 </pre>
22	<pre> iRe e+ 17.11.2018 14:34 +s 17.11.2017 15:29 </pre>
23	<pre> o <i>Linday</i> o <i>Schmitt Peter</i> e+ +s o </pre>

Особливості денного роздруку даних транспортного засобу

10i	<pre> -----1----- -----OUT----- o Rosenz Winfried oDK /45678901234567 7 8 04.01.2019 ??S /LCR 243 </pre>
-----	--

► Події / збої транспортного засобу

1	<pre> ▼ 24.10.2018 16:07 (UTC) </pre>
2	<pre> !xA </pre>
3	<pre> o Schmitt Peter oD /12345678901234 5 6 17.12.2021 - GEN 2 </pre>
4	<pre> A ABC12345678901234 D /VS VM 612 </pre>
13a	<pre> ! 0 10.08.2018 08:12 (0) 00h01 oD /12345678901234 5 6 oF /12345678901234 5 6 </pre>
13c	<pre> ! 0 10.08.2018 08:20 (0) 00h03 oD /12345678901234 5 6 oF /12345678901234 5 6 </pre>
	<pre> !e 1 15.10.2018 07:02 (1) 00h54 </pre>
	<pre> !e 2 15.10.2018 07:02 (1) 00h54 </pre>
	<pre> !e 3 15.03.2017 07:56 (1) 00h01 oF /12345678901234 5 6 oB /22335578901234 1 2 >> 4 15.10.2018 11:10 (95) 00h30 oDK /45678901234567 7 8 oF /12345678901234 5 6 </pre>

↓

!	0	17.04.2018	16:04
!	17	(0)	01h02
o	DK	/45678901234567	7 8
o	F	/12345678901234	5 6
T	UK	/54321987654321	9 8

!	0	05.08.2018	09:23
!	22	(0)	00h01
o	DK	/45678901234567	7 8

x	A	0 10.08.2018	07:00
			00h02
o	D	/12341234123412	3 4

x	T	0 05.05.2017	07:15
			00h14
o	D	/12345678901234	5 6
o	F	/12345678901234	5 6

x	T	6 05.05.2017	07:15
			00h14
o	D	/12345678901234	5 6
o	F	/12345678901234	5 6

x	V	0 12.09.2018	21:00
			00h01

x	A	0 02.06.2018	21:00
			00h30
o	D	/12341234123412	3 4

o	*	Lindau
o	*	Schmitt Peter
o	*

13b

13c

23

► Перевищення швидкості

1	▼	24.10.2018	14:50 (UTC)
2	>>▼	90 km/h	
3	o	Mustermann	
		Heinz-Dieter	
3	o	F	/12345678901234 5 6
		16.06.2021 - GEN2	

4	A	ABC12345678901234	
		D /VS VM 612	

	>	13.03.2018	14:15
19	>>	17.04.2018	17:44 (7)

21	>>	24.05.2017	14:02 00h06
		98 km/h	92 km/h (1)
21c	o	Förster	
		Thomas	
21a	o	D	/98765432109876 5 4
		-->(365)	
21a	>>	15.10.2018	11:10 00h30
		98 km/h	95 km/h (95)
21a	o	Rosenz	
		Winfried	
21a	o	DK	/45678901234567 7 8

21b	o	UK	/12345678901234 5 6
		-->(10)	
21b	>>	16.05.2018	17:10 00h15
		94 km/h	92 km/h (12)
21c	o	Mustermann	
		Heinz-Dieter	
21c	o	F	/12345678901234 5 6

23	o
23	o
23	o	Mustermann Heinz

► Технічні дані

1	▼	25.10.2018	14:50 (UTC)
2	Te▼		
3	o	Spedition Mustermüller	
		o	D /12341234123412 3 4

3a	o	Mustermann	
		Heinz-Dieter	
3a	o	F	/12345678901234 5 6
		16.06.2021 - GEN2	

4	A	ABC12345678901234	
		D /VS VM 612	

14	B	Continental Automotive	
		GmbH	
		H.-Hertz-Str.45	78052
		VS-Villineen	
		4.0.12345678901234567	
		GEN 2	
		e1-84	
		12345678	
		2018	
		V 4xxx	17.04.2018

15	l	87654321	
		e1-175	
15		02.02.2018	09:15

16	T	Fa. Mustermann & NFZ-	
		Hersteller	
16		Schillerstr. 10	Muster
		kirchen	
17a	T	DK	/45678901234567 8 9
		21.01.2018	

17b	T	08.03.2016	(1)
17b	A	ABC12345678901234	

↓

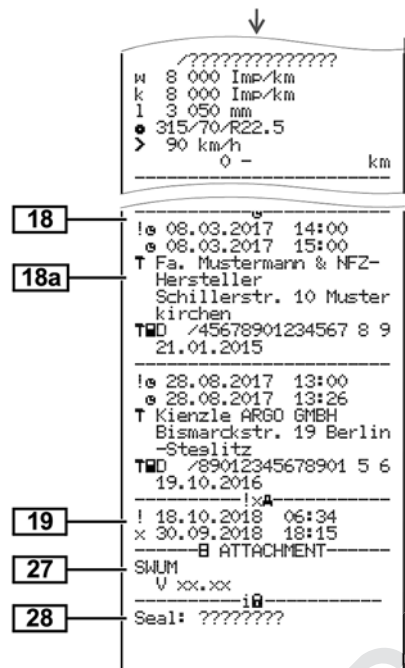

► Режими роботи водія

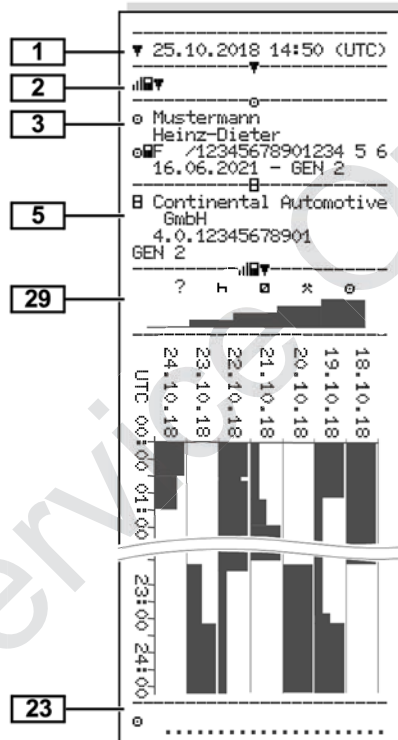

► v-графік

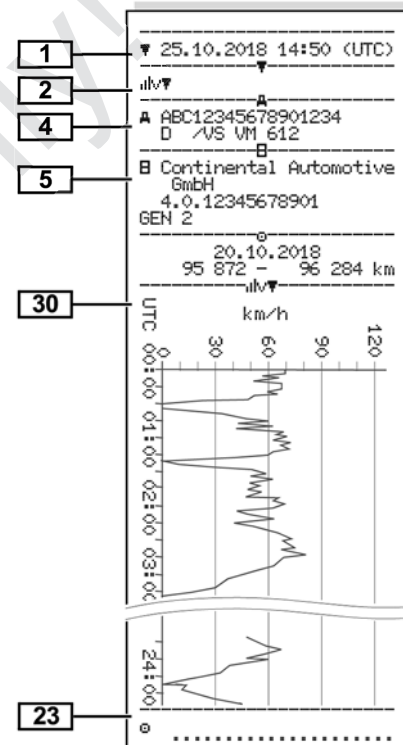

► Графік статусу D1/D2 (опція)

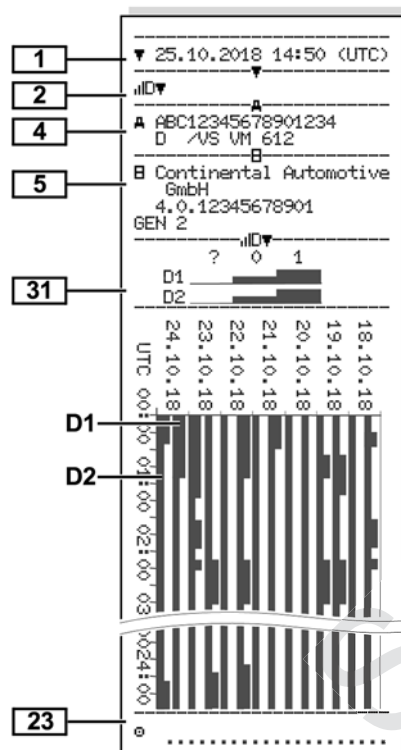

► Профілі швидкостей (опція)

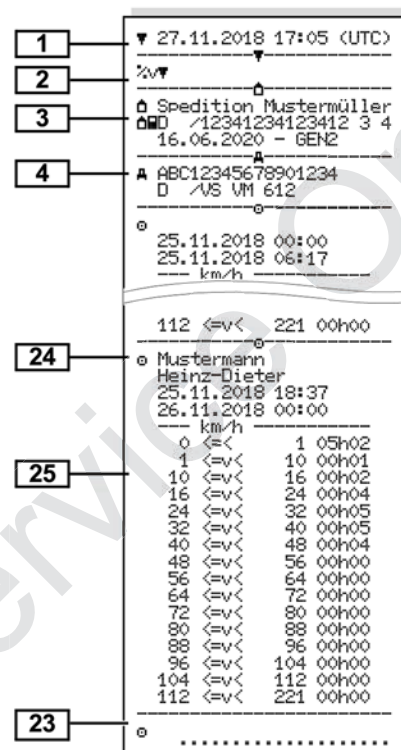

► Профілі частоти обертання (опція)

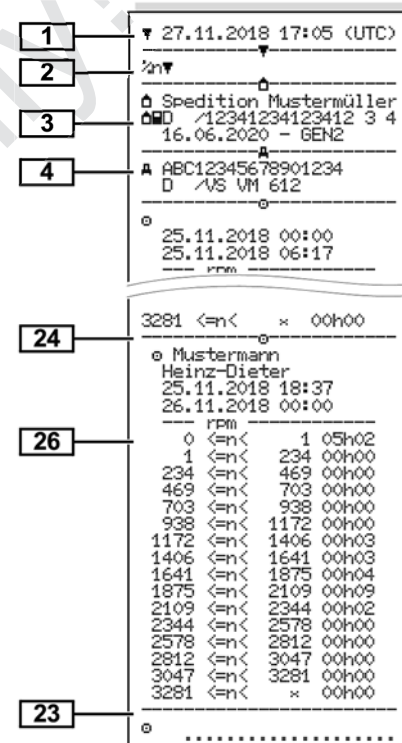

► Вставлені картки тахографа

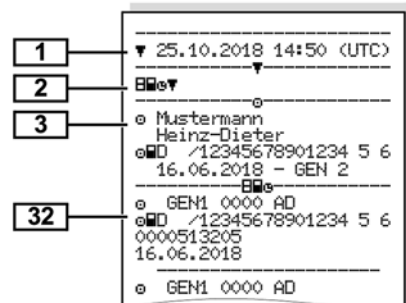

► Роздрук за місцевим часом

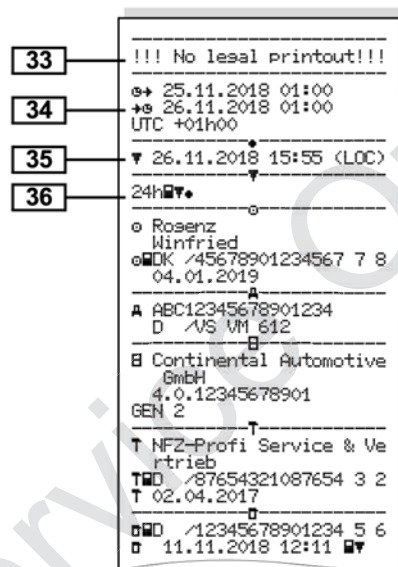

■ Пояснення роздруківок

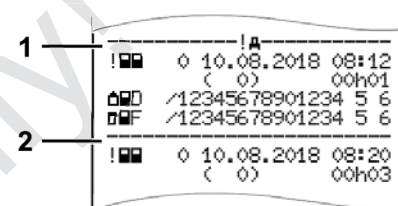

Мал. 126: Розшифровка роздруківки

Кожна роздруківка складається з блоків даних, позначених ідентифікаторами блоків (1).

Блок даних містить один чи кілька записів, позначених ідентифікаторами записів даних (2).

► Умовні позначення блоків даних

- [1] Покоління, до якого належить картка тахографа, згідно з додатком IB (GEN1) і додатком IC (GEN2).
 Дата та час роздруку за часом UTC.

ВАЖЛИВО

Зображені роздруківки показують, що в тахограф DTCO 4.0 вставлено картки водія першого та другого покоління.

Особливі випадки:

- Якщо для роздруку вставлено лише картку водія першого покоління, денний роздрук відбувається, як і в попередніх версіях тахографа DTCO, без позначень GEN1 і GEN2.
- У разі роздруку картки водія другого покоління в тахографі DTCO 4.0 за день, в який картки було вставлено в тахограф DTCO 3.0 або ранішої версії, всі блоки роздруковуються, але виглядають пустими. Усі режими відображаються з позначкою часу 00:00.

[2] Тип роздруку:

- 24hDFF = денний роздрук картки водія

- !xMF = події / збої картки водія
- 24hDFF = денний роздрук із DTCO 4.0
- !xDFF = події / збої з DTCO 4.0
- >>□ = перевищення швидкості

Додатково роздруковується встановлене значення допустимої законом максимальної швидкості.

- T□□ = технічні дані
- MF = режими роботи водія
- vF = v-графік

Додаткові роздруківки:

- IDF = графік статусу D1/D2*
- vF = профілі швидкості*
- n = профілі частоти обертання*

* = опція

[3] Дані щодо власника вставленої картки тахографа:

- = контролер
- = водій
- = підприємець
- T = майстерня / лабораторія
- Прізвище
- Ім'я
- Ідентифікатор картки
- Картка дійсна до...
- Покоління картки тахографа (GEN1 або GEN2)

У випадку, якщо картка не є персональною, замість прізвища друкується назва контрольного пункту, підприємства або майстерні.

[3a] Дані власника іншої картки тахографа

[4] Ідентифікація транспортного засобу:

	<ul style="list-style-type: none"> Ідентифікаційний номер транспортного засобу Країна ЄС, що видала допуск, і номерний знак транспортного засобу 		<p>DTCO 4.0</p> <p>☒= друк</p> <p>☐= індикація</p>	<ul style="list-style-type: none"> Початок та тривалість, а також статус керування транспортним засобом ☒☒= командна робота 	
[5]	Ідентифікація тахографа: <ul style="list-style-type: none"> Виробник тахографа Серійний номер DTCO 4.0 Покоління автомобільного модуля (GEN1 або GEN2) 	[8]	Список усіх дій водія у послідовності їх виникнення: <ul style="list-style-type: none"> Календарний день роздруку та лічильник присутності (кількість днів, коли використовувалася картка). 	[8d]	Спеціальні умови: <ul style="list-style-type: none"> Час введення та піктограма, наприклад: пором або потяг
[6]	Останнє калібрування тахографа: <ul style="list-style-type: none"> Назва майстерні Ідентифікатор картки майстерні Дата калібровки 	[8a]	☒= період часу, картку не вставлено: <ul style="list-style-type: none"> Введена вручну діяльність після вставлення картки водія з піктограмою, початком та тривалістю 	[8e]	Вилучення картки водія: <ul style="list-style-type: none"> Пробіг та пройдений відрізок шляху з моменту останнього вставлення картки
[7]	Остання перевірка: <ul style="list-style-type: none"> Ідентифікатор контрольної картки Дата, час і тип перевірки ☒= завантаження з картки водія ☒= завантаження з 	[8b]	Вставлення картки водія у слот (слот для картки 1 або 2): <ul style="list-style-type: none"> Країна ЄС, що видала допуск, і номерний знак транспортного засобу Пробіг на час вставлення картки 	[8f]	Увага: Можлива несумісність запису даних, тому що цей день було двічі збережено на картці тахографа.
		[8c]	Режими картки водія:	[8g]	Режим не завершено: <ul style="list-style-type: none"> У разі роздруку із вставленою картою водія дані щодо режиму та підсумки дня можуть бути неповними

[8h]	На початку дня була встановлено спеціальну умову Поза межами.		<ul style="list-style-type: none"> • Ідентифікатор картки • Картка дійсна до... 		<ul style="list-style-type: none"> • $\text{+}\text{A}$ = кінець «Пором/потяг» • $\text{OUT}\text{+}$ = початок (контрольний пристрій не потрібен) • +OUT = кінець
[9]	Початок друкування всіх режимів водія з тахографа DTCSO 4.0: <ul style="list-style-type: none"> • Календарний день роздруку • Пробіг на 00:00 годин та 23:59 	[10c]	<ul style="list-style-type: none"> • Країна ЄС, що видала допуск, і державний номерний знак попереднього транспортного засобу • Дата та час вилучення картки з попереднього транспортного засобу 	[10g]	Вилучення картки водія: <ul style="list-style-type: none"> • Пробіг та пройдений відрізок шляху
[10]	Хронологія усіх режимів слота для картки 1	[10d]	<ul style="list-style-type: none"> • Пробіг при вставленні картки водія • I = введення відбувалося вручну 	[10h]	Хронологія всіх режимів слота для картки 2
[10a]	Період часу, коли у слот 1 не була вставлена жодна картка водія: <ul style="list-style-type: none"> • Пробіг на початок періоду • Установлені на цей період режими • Пробіг на кінець періоду та пройдений відрізок шляху 	[10e]	Список режимів: <ul style="list-style-type: none"> • Піктограма режиму, початку та тривалості, а також статус керування транспортним засобом • C = командна робота 	[10i]	На початку дня була встановлено спеціальну умову Поза межами.
[10b]	Вставлення картки водія: <ul style="list-style-type: none"> • Прізвище водія • Ім'я водія 	[10f]	Час введення та піктограма спеціальної умови: <ul style="list-style-type: none"> • $\text{+}\text{A}$ = початок «Пором/потяг» 	[11]	Підсумок дня
				[11a]	Введені пункти: <ul style="list-style-type: none"> • $\text{+}\text{I}$ = час початку з країною та, якщо необхідно, регіоном (Іспанія) • $\text{+}\text{I}$ = час кінця з країною та, якщо необхідно, регіоном (Іспанія) • Пробіг транспортного засобу

	<p>Дані про місцеперебування (лише для карток водія другого покоління)</p> <ul style="list-style-type: none"> Хронологічний перелік даних про місцеперебування на початку та наприкінці робочого часу, а також через кожні три години керування транспортним засобом 	<ul style="list-style-type: none"> Введені пункти у хронологічній послідовності (на прикладі запису немає) Усі режими слота для картки 2 	<ul style="list-style-type: none"> ⌚ = час початку з країною та, якщо необхідно, регіоном (Іспанія) ⌚ = час кінця з країною та, якщо необхідно, регіоном (Іспанія)
[11b]	<p>Підсумок відрізків часу, коли картки водія немає у слоті для картки 1:</p> <ul style="list-style-type: none"> Введені пункти у хронологічній послідовності (на прикладі запису немає) Усі режими слота для картки 1 	<p>[11d] Підсумок за день усі значення режимів в картки водія:</p> <ul style="list-style-type: none"> Загальний час керування транспортним засобом та пройдений відрізок шляху Загальний час роботи та готовності Загальний час відпочинку та невідомий час Загальний час командної роботи 	<ul style="list-style-type: none"> Дані про місцеположення (у хронологічному порядку) через кожні три години керування транспортним засобом до кінця зміни (тут лише на кінець зміни) Режими цього водія: загальний час керування транспортним засобом та пройдений відрізок шляху, загальний час роботи та готовності, загальний час відпочинку, загальний час командної роботи.
[11c]	<p>Підсумок відрізків часу, коли картки водія немає у слоті для карток 2:</p>	<p>[11e] Підсумок режимів з групуванням за водіями (для кожного водія, спільно для обох слотів для карток):</p> <ul style="list-style-type: none"> Прізвище, ім'я, ідентифікація картки водія 	<p>[12] Список п'яти останніх збережених подій та збоїв на картці водія</p>

[12a]	Список усіх збережених подій на картці водія, упорядкованих за типом помилки та датою	<ul style="list-style-type: none"> Країна ЄС, що видала допуск, та державний номерний знак транспортного засобу, на якому відбулась подія або збій 	<ul style="list-style-type: none"> Рядок 2: Події, що стосуються порушення безпеки, розшифровуються за допомогою додаткового кодування → Кодування для більш детального опису [▶ 140] Кількість схожих подій цього дня → Кількість схожих подій [▶ 140] Тривалість події або збою Рядок 3: Ідентифікатор карток водія, вставлених на початку або наприкінці події або збою (максимум 4 записи) ▣---- відображається, якщо картку водія не вставлено
[12b]	Список усіх збережених збоїв на картці водія, упорядкованих за типом помилки та датою	[13] Список п'яти останніх збережених або ще активних подій/збоїв тахографа DTCSO 4.0.	[14] Ідентифікація тахографа: <ul style="list-style-type: none"> Виробник тахографа
[12c]	Запис даних події або збою <i>Рядок 1:</i> <ul style="list-style-type: none"> Піктограма події або збою Дата та початок <i>Рядок 2:</i> <ul style="list-style-type: none"> Події, що стосуються порушення безпеки, розшифровуються за допомогою додаткового кодування → Запис даних у разі подій та збоїв [▶ 139] Тривалість події або збою <i>Рядок 3:</i>	[13a] Список усіх записаних або ще активних подій тахографа DTCSO 4.0.	
		[13b] Список усіх записаних або ще активних збоїв тахографа DTCSO 4.0.	
		[13c] Запис даних події або збою <i>Рядок 1:</i> <ul style="list-style-type: none"> Піктограма події або збою Кодування призначення запису даних. → Запис даних у разі подій та збоїв [▶ 139] Дата та початок 	

	<ul style="list-style-type: none"> • Адреса виробника тахографа • Номер тахографа • Номер дозволу на конструкцію • Серійний номер • Рік випуску • Версія та дата інсталяції ПЗ 		<ul style="list-style-type: none"> • Картка майстерні дійсна до... 	<ul style="list-style-type: none"> • k = установлена у пристрої DTCO 4.0 константа для синхронізації швидкості • l = фактична окружність шин • ϕ = розмір шин • λ = дозволена законом максимальна швидкість • Старий та новий пробіг 	
[15]	Ідентифікація датчика: <ul style="list-style-type: none"> • Серійний номер • Номер дозволу на конструкцію • Дата / час першого з'єднання з DTCO 4.0 	[17b]	Дата та мета калібровки 1 = активація; запис відомих даних калібровки на момент активації 2 = перше встановлення; перші дані калібровки після активації DTCO 4.0 3 = встановлення після ремонту — змінний пристрій; перші дані калібровки на поточному транспортному засобі 4 = регулярна перевірка 5 = введення державного номерного знака підприємцем	[18]	Настройка часу
[16]	Ідентифікація датчика GNSS			[18a]	Список усіх наявних даних настройки часу: <ul style="list-style-type: none"> • Дата та час, старі • Дата та час, змінені • Назва майстерні, що настраювала час • Адреса майстерні • Ідентифікатор картки майстерні • Картка майстерні дійсна до...
[17]	Дані калібровки				
[17a]	Список даних калібровки (у вигляді записів даних): <ul style="list-style-type: none"> • Назва та адреса майстерні • Ідентифікатор картки майстерні 		<ul style="list-style-type: none"> • Ідентифікаційний номер транспортного засобу • Країна ЄС, що видала допуск, і державний номерний знак • n = кількість обертів / 1 м 		

	У 2-му записі можна побачити, що встановлений час UTC було виправлено авторизованою майстернею				
[19]	Найактуальніша записана подія та найактуальніший збій: ! = найраніша подія, дата та час x = найраніший збій, дата та час	[21b]	Десять останніх записаних перевищень швидкості. При чому кожного дня зберігається найсуттєвіше перевищення швидкості.		
[20]	Інформація під час перевірки Перевищення швидкості і : Дата та час останньої перевірки Дата та час першого перевищення швидкості після останньої перевірки, а також кількість подальших перевищень.	[21c]	Записи при перевищенні швидкості (розташовані у хронологічній послідовності після найвищої швидкості): • Дата, час та тривалість перевищення • Найвища та середня швидкість перевищення, кількість схожих подій цього дня • Прізвище водія • Ідентифікатор картки водія Якщо у блоку відсутній запис даних перевищення швидкості, відображається >> ----.		• +⊕ = час кінця Записування відбувається роздільно для Водія 1 і Водія 2. На роздруківці засвідчується час для обох водіїв, навіть якщо він однаковий.
[21]	Перше перевищення швидкості після останньої калібровки	[22]	Періоди часу з активованим дистанційним керуванням: • ⊕+ = час початку	[23]	Рукописні дані: • ⊕# = пункт перевірки • ⊕ = підпис контролера • ⊕+ = час початку • +⊕ = час кінця • ⊕ = підпис водія
[21a]	П'ять суттєвих перевищень швидкості за останні 365 днів			[24]	Дані власника картки записаного профілю: • Прізвище водія • Ім'я водія • Ідентифікатор картки Відсутність даних власника картки означає, що у слот 1 не вставлено картку водія. • Початок запису профілю разом з датою та часом

	<ul style="list-style-type: none"> • Кінець запису профілю разом з датою та часом <p>Нові профілі створюються:</p> <ul style="list-style-type: none"> • через вставлення / вилучення картки тахографа зі слота 1, • через зміну дня, • через виправлення часу UTC, • внаслідок збою електроживлення. 	<p>[26] Запис профілів частоти обертів:</p> <p>Список певних діапазонів обертів двигуна та період часу у цьому діапазоні: Діапазон: $0 \leq n < 1$ = двигун вимкнено Діапазон: $3281 \leq n < x$ = нескінченно</p> <p>Профіль частоти обертів розподілений на 16 зон. Окремі діапазони можна настроїти індивідуально під час інсталяції.</p>	<ul style="list-style-type: none"> • Графік режимів останніх 7 календарних днів складається від вибраного дня
<p>[25]</p>	<p>Запис профілів швидкості:</p> <ul style="list-style-type: none"> • Список певних діапазонів швидкості та період часу у цьому діапазоні • Діапазон: $0 \leq v < 1$ = нерухомість транспортного засобу <p>Профіль швидкості розподілений на 16 зон. Окремі діапазони можна настроїти індивідуально під час інсталяції.</p>	<p>[27] Спеціальні дані виробника:</p> <ul style="list-style-type: none"> • Номер версії модуля оновлення програмного забезпечення 	<p>[30] Запис розподілу швидкостей вибраного дня</p>
		<p>[28] Номер штамп на корпусі DTCO 4.0</p>	<p>[31] Запис додаткових робочих груп, наприклад, використання сигнальної фари синього кольору, сирени тощо:</p> <ul style="list-style-type: none"> • Умовні позначення символів • Графік статусу вводів D1/ D2 останніх 7 календарних днів складається від вибраного дня.
		<p>[29] Запис режимів:</p> <ul style="list-style-type: none"> • Умовні позначення символів 	<p>[32] Хронологічний перелік вставлених карток водія</p>
			<p>[33] Увага: Неприпустимий роздрук. Згідно з постановою (наприклад, про обов'язкове зберігання) роздрук за місцевим часом не дійсний.</p>

[34]	Період часу роздруку за місцевим часом: ☐➔= початок запису ➔☐= кінець запису UTC +01h00 = різниця між часом UTC та місцевим часом
[35]	Дата та час роздруку за місцевим часом (LOC).
[36]	Тип роздруку наприклад, SYMBOL за місцевим часом

■ Запис даних у разі подій та збоїв

При кожній встановленій події або при кожному встановленому збої тахограф DTCO 4.0 реєструє та зберігає дані відповідно до заданих правил.

☐☐F	/12345678901234 5 6
☐☐B	/22335578901234 1 2

1	➔➔ 4 15.10.2018 11:10 (45) 00h30
2	☐☐K /45678901234567 7 8 ☐☐F /12345678901234 5 6

(1) Призначення запису даних

(2) Кількість схожих подій цього дня

Призначення запису (1) показує, чому була записана подія або збій. Події однакового типу, які відбуваються протягом поточного дня, відображаються на позиції (2).

► Кодування призначення запису даних

Наступний огляд демонструє події та збої, упорядковані за типом помилки (причини) та призначенням запису даних.

Піктограма	Причина	Призначення
!☐☐	Конфлікт карток ²⁾	0
!☐☐	Рух без дійсної картки ²⁾	1 / 2 / 7
!☐☐	Вставлення картки під час руху	3
!☐☐	Картка не закрита	0
➔➔	Перевищення швидкості ²⁾	4 / 5 / 6
!☐☐	Збій електроживлення	1 / 2 / 7
!☐☐	Збій датчика	1 / 2 / 7
!☐☐	Конфлікт переміщення ²⁾	1 / 2
!☐☐	Порушення безпеки	0
!☐☐	Накладка часу ¹⁾	-

9

Піктог рама	Причина	Призна чення
!	Картка недійсна ³⁾	-

Табл. 1: Події

Піктог рама	Причина	Призна чення
	Збій картки	0
	Збій пристрою	0 / 6
	Збій принтера	0 / 6
	Збої при завантаженні	0 / 6
	Збій датчика	0 / 6

Табл. 2: Збої

1) Ця подія зберігається тільки на картці водія.

2) Ця подія / збій зберігається тільки в тахографі DTCO 4.0.

3) Ця подія не зберігається в тахографі DTCO 4.0.

Огляд призначення запису даних

Призна чення	Значення
0	Одна з найраніших подій або збоїв.
1	Найтриваліша подія одного з 10 останніх днів, в якому відбулась подія.
2	Одна з 5 найтриваліших подій за останні 365 днів.
3	Найтриваліша подія одного з 10 останніх днів, в якому відбулась подія.
4	Найсуттєвіша подія одного з 10 останніх днів, в якому відбулась подія.
5	Одна з 5 найсуттєвіших подій за останні 365 днів.
6	Перша подія або перший збій після останньої калібровки.
7	Активна подія або тривалий збій.

Кількість схожих подій

Призна чення	Значення
0	Збереження Кількості схожих подій непотрібне для цієї події.
1	Цього дня відбулась подія цього типу.
2	Цього дня відбулось дві події цього типу та тільки одна була збережена.
n	Цього дня відбулось n подій цього типу та тільки одна була збережена.

► Кодування для більш
детального опису

	!	0	05.08.2018	09:23
	!22			00h01
	A D	/US VM 612		
1	!	0	17.04.2018	16:04
	!16			01h02
	A D	/US VM 612		

Мал. 127: Пояснення до кодування

Події, що стосуються порушення безпеки, розшифровуються за допомогою додаткового кодування (1)

Спроби, що порушують безпеку тахографа DTCO 4.0

Код	Значення
10	Подальші дані відсутні
11	Невдала авторизація датчика
12	Помилка авторизації картки водія
13	Неправомірне змінення датчика
14	Помилка цілісності; не гарантована достовірність даних на картці водія.
15	Помилка цілісності; не гарантована достовірність збережених даних користувача
16	Внутрішня помилка передачі даних
18	Втручання в апаратуру

Спроби, що порушують безпеку імпульсного датчика

Код	Значення
20	Подальші дані відсутні
21	Невдала авторизація
22	Помилка цілісності; не гарантована достовірність збережених даних.
23	Внутрішня помилка передачі даних
24	Неправомірне відкривання корпусу
25	Втручання в апаратуру

Догляд і обов'язкова перевірка

Чищення

Обов'язкова перевірка

Service Only!

Догляд і обов'язкова перевірка

■ Чищення

► Чищення тахографа DTCO 4.0

- Чищення Чистіть тахограф DTCO 4.0 вологою серветкою або спеціальною мікрофібровою ганчіркою.

Її можна придбати у вашому авторизованому сервісному центрі.

⚠ УВАГА

Уникайте пошкоджень

- Не використовуйте абразивні засоби для чищення, а також розчинники, наприклад бензин.

► Чищення картки тахографа

- Чистіть забруднені контакти картки тахографа вологою серветкою або спеціальною мікрофібровою ганчіркою.

Її можна придбати у вашому авторизованому сервісному центрі.

⚠ УВАГА

Уникайте пошкоджень

Для чищення контактів картки тахографа не використовуйте розчинники, наприклад розріджувач або бензин.

■ Обов'язкова перевірка

Тахограф DTCO 4.0 не потребує профілактичного технічного обслуговування.

- Проте мінімум кожні два роки необхідно перевіряти належну роботу DTCO 4.0 в авторизованій майстерні.

Повторна перевірка необхідна в таких випадках:

- Відбулися будь-які зміни транспортного засобу, наприклад, числа імпульсів швидкості або окружності шин.
- Було виконано ремонт тахографа DTCO 4.0.
- Змінився державний номерний знак транспортного засобу.
- Час UTC відхиляється більш ніж на 20 хвилин.

10

⚠ УВАГА**Виконання повторної перевірки**

- Стежте, щоб при кожній повторній перевірці на сервісній табличці були записані необхідні дані.
- Стежте, щоб протягом усього часу обов'язкової перевірки не відбувалося збоїв електроживлення тахографа DTCSO 4.0 у сумі більше одного місяця, наприклад, через відключення акумулятора транспортного засобу. Це призводить до розрядження акумулятора DTCSO 4.0 і, таким чином, до виходу пристрою з ладу. Після цього тахограф DTCSO 4.0 стає непридатним для використання, і його необхідно утилізувати.

ВАЖЛИВО

Помилковий запис у KITAS 4.0 2185

- Збій електроживлення може причинити помилковий запис даних у датчику KITAS 4.0 2185.

Усунення несправності

Відновлення даних у майстерні

Перенапруга або надто низька напруга

Помилки обміну даними з картою

Service Only!

Усунення несправності

■ Відновлення даних у майстерні

Авторизована майстерня може завантажити дані з тахографа DTCO 4.0 та передати їх підприємству.

Якщо завантаження даних неможливе, майстерня повинна видати підприємцю відповідну довідку.

⚠ УВАГА

Резервне копіювання даних

- Архівуйте дані або ретельно зберігайте довідку на випадок запитів.

■ Перенапруга або надто низька напруга

Замала або надто велика напруга живлення тахографа DTCO 4.0 відображається у стандартній індикації (а) таким чином:



Мал. 128: Індикація — Збій напруги живлення

ВАЖЛИВО

Якщо будь-який зі слотів відкривається при зниженій або перевищеній напрузі живлення, не вставляйте картку тахографа.

Випадок 1: ⚡ (1) Перевищена напруга

ВАЖЛИВО

У разі перевищення напруги пристрій вимикається, а кнопки блокуються.

Збереження режимів відбувається в тахографі DTCO 4.0 як звичайно. Функції роздрукування або індикації даних недоступні, також неможливо вставити або вилучити картку тахографа.

Випадок 2: ⚡ (2) Знижена напруга

Це повідомлення вказує на збій електроживлення.

Далі відображається стандартна індикація.

Тахограф DTCO 4.0 не може виконувати завдання контрольного пристрою. Режими водія не реєструються.

► Збій електроживлення

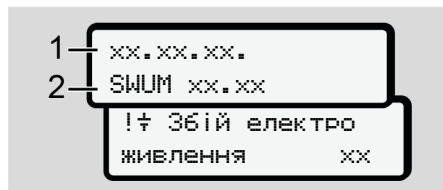

Мал. 129: Індикація — Збій електроживлення

Після збою електроживлення впродовж приблизно 5 секунд відображається версія програмного забезпечення (1) та версія модуля оновлення програмного забезпечення (2).

Після цього тахограф DTCS 4.0 показує повідомлення !⚡ Збій елек тро живлення.

⚠ УВАГА

Тривала індикація ⚡

- Якщо при належному рівні бортової напруги постійно відображається символ ⚡: Зверніться до авторизованої майстерні.
- У разі несправності тахографа DTCS 4.0 ви зобов'язані занотовувати режими вручну.
→ *Запис режимів вручну [59]*

■ Помилки обміну даними з картою

Якщо в обміні даними з картою трапляється помилка, водію пропонується витягти свою картку.



Мал. 130: Індикація — Витягніть картку

Для цього натисніть кнопку **OK**.

Під час виштовхування картки виконується ще одна спроба обміну даними з картою. Якщо й ця спроба виявляється невдалою, автоматично створюється роздруківка останніх дій, збережених для цієї картки.

ВАЖЛИВО

Ця роздруківка дає змогу водієві задокументувати свою діяльність, незважаючи на відмову картки.

Роздруківку має бути підписано водієм.

Водій може реєструвати на роздруківці всю свою діяльність (на додаток до керування) до нового вставлення картки водія.

ВАЖЛИВО

Водій може зробити роздруківку за день і записати свої додаткові дії та завіривати їх підписом до наступного вставлення картки.

ВАЖЛИВО

У разі більш тривалої відсутності, наприклад протягом щоденного або щотижневого відпочинку, слід виймати картку водія зі слота.

► Несправний лоток принтера

Якщо лоток принтера несправний, його можна замінити.

- Звертайтеся для цього до авторизованої майстерні.

► Автоматичне повернення картки тахографа

Якщо тахограф DTCO 4.0 виявляє перешкоду в обміні даними з карткою, пристрій намагається перенести наявні дані на картку тахографа.

Водій отримує сповіщення про перешкоду  **Витягти картку** та вимогу вийняти картку водія.

Роздруківка дій, збережених останніми для картки водія, відбувається автоматично.

→ *Запис режимів вручну* [59]

Технічні дані

DTCO 4.0

Рулон паперу

Service Only!

Технічні дані

■ DTCO 4.0



DTCO 4.0	
Кінцеві значення діапазонів вимірювання	220 км/год (згідно з додатком IC) 250 км/год (для інших використань транспортного засобу)
РК-дисплей	2 рядки по 16 знаків у кожному
Температура	Експлуатація: від -20 до +70 °C Зберігання: від -20 до +85 °C
Напруга	12 В або 24 В постійного струму
Вага	600 г (+/- 50 г)
Споживання струму	В режимі очікування: 12 В: до 30 мА; 24 В: до 20 мА При роботі: 12 В: до 5,0 А; 24 В: до 4,2 А
Електромагнітна сумісність	ECE R10
Термодрукувальний пристрій	Розмір знаків: 2,1 x 1,5 мм Ширина друку: 24 знаки/рядок Швидкість: близько 15 – 30 мм/с Роздрук діаграм
Ступінь захисту	IP 54
DTCO 4.0 ADR, вибухозахищене виконання	
Вибухонебезпечна зона	Зона 2
Температурний клас	T6 Експлуатація: від -20 °C до +65 °C

■ Рулон паперу

Умови навколишнього середовища	Температура: від -25 °C до +70 °C.
Розміри	Діаметр: близько 27,5 мм Ширина: 56,5 мм Довжина: близько 8 м
Номер замовлення:	1381.90030300 Оригінальні змінні рулони паперу ви можете придбати у відповідному центрі обслуговування та продажу.

ВАЖЛИВО

Використовуйте лише оригінальний папір для роздруку фірми VDO, на якому є такі маркування:

- Тип тахографа (DTCO4.0) зі знаком технічного контролю 
- Символ допуску  **174** або  **189**.

Додаток

Декларація про відповідність

Сертифікат діяльності (витяг)

Додаткове приладдя

Service Only

Додаток

■ Декларація про відповідність

Interior



EU-Konformitätserklärung
EU Declaration of Conformity

Nr. HOM_007

Wir erklären hiermit als Hersteller, dass die nachstehend beschriebene Einrichtung bei bestimmungsgemäßer Verwendung die Anforderungen der Richtlinie Nr. 2014/53/EU (RED Richtlinie) und wenn anwendbar die Anforderungen der Richtlinie Nr. 2014/54/EU für Geräte und Schutzsysteme zur Vermeidung in explosionsgefährdeten Bereichen erfüllt.

We as manufacturer hereby declare that the following described equipment when used for its intended purpose is in conformity with the relevant Union harmonization legislation, Directive No. 2014/52/EU (RED Directive) and if applicable Directive No. 2014/54/EU for equipment and protective systems for use in potentially explosive atmospheres.

Hersteller
Manufacturer
Continental Automotive GmbH
Heinrich-Hertz-Str. 45, 78632 Villingen-Schwenningen

Gerät
Equipment
Intelligenter Fahrschreiber Typ DTCO 1381
Smart tachograph type DTCO 1381

Gerätevarianten
Variants of the equipment

Varianten mit GNSS und DSRC:
variants with GNSS and DSRC:
DTCO 1381.x.x.x.x.1.x
DTCO 1381.x.x.x.x.2.x
DTCO 1381.x.x.x.x.3.x

Varianten mit GNSS und DSRC:
variants with GNSS and DSRC:
DTCO 1381.x.x.x.x.4.x
DTCO 1381.x.x.x.x.5.x
DTCO 1381.x.x.x.x.6.x

ADR Varianten:
variants for ADR vehicles:
DTCO 1381.2.x.x.x.x.x
DTCO 1381.3.x.x.x.x.x
DTCO 1381.4.x.x.x.x.x
DTCO 1381.7.x.x.x.x.x

EU-Baumusterprüfbescheinigung
EU type examination certificate
T6184025-01.TEC
Anwendbar für die oben genannten Varianten
Applicable for the above mentioned variants

Benannte Stelle
Notified body
TUV 03 ATEX 2324 X
Nur anwendbar für ADR Varianten
Only applicable for ADR variants

CTC advanced GmbH, Unterturheimer Str. 6-10,
66117 Saarbrücken, C E 0682

Continental Automotive GmbH
78632 Villingen-Schwenningen

StB Dr. Gumboldt, Hannover
Hilfstraße 1
30559 Hannover
UStId. Nr. DE281606063

Geschäftszentrum
General Contractor,
Hansel Ballmann

Telefon +49 (0)720 61 0
www.continental-automotive.com

StB Dr. Gumboldt, Hannover
Hilfstraße 1
30559 Hannover
UStId. Nr. DE281606063

Geschäftszentrum
General Contractor,
Hansel Ballmann

Мал. 131: Декларація про відповідність - 1

- 2 -

Continental

Nur anwendbar für ADR Varianten:
Only applicable for ADR variants:

TÜV NORD CERT GmbH, Geschäftsstelle Hannover, Am TÜV 1,
30519 Hannover, **CE 0044**

Nur anwendbar für ADR Varianten:
Only applicable for ADR variants:
EN 11312(G, Ex ec (B) IIC T6

Verwendete harmonisierte Normen
Used/harmonized standards

Anwendbar für alle oben genannten Varianten nach **RED**
Richtlinie:
Directive:
EN 300 674-1 V1.2.1, EN 300 674-2 V2.1.1;
EN 303 413 V1.1.1

Draft EN 301 489-1 V2.3.0, Final Draft EN 301 489-3 V2.1.1;
Draft EN 301 489-19 V2.1.0

EN 62368-1:2014/AC:2015/A11:2017
EN 62479:2010

Nur anwendbar für ADR Varianten:
Only applicable for ADR variants:
EN 60079-0:2012+A11:2013;
EN 60079-7:2015;
EN 60079-11:2012

Andere angewandte Richtlinien
Other used directives

VO (EU) Nr. 165/2014, VO (EU) 2016/799, ECE R10 Rev. 05

Villingen, Schwabenregion, den (frs 2018-10-15)
Continental Automotive GmbH

Winfried Roggatz
Head of Homologation

Name / Name
Funktion / function

Unterschrift
signature

Dr. Harald Jordan
Head TTS Product and Project
Quality

Name / Name
Funktion / function

Unterschrift
signature

Diese Erklärung beschränkt die Übereinstimmung mit den genannten Richtlinien, insofern keine Beschaffenheits- oder Haltbarkeitsgarantie nach §413 BGB bei Sachmängeln oder mangelhaften Produktionsmaterialien und zu leisten.
This declaration certifies the conformity to the specified directives but does not imply any warranty for properties. The safety documentation accompanying the product shall be considered in detail.

Мал. 132: Декларація про відповідність - 2

■ Сертифікат діяльності (витяг)

BESCHENKUNG VON FÄHRZEUGEN (1)
(VERORDNUNG (EG) Nr. 91/2006 ODER AETR (2))

Vor jeder Fahrt nachzuschreiben auszufüllen und zu unterschreiben.
Zusammen mit dem Original-Kennzeichenschildern aufzubewahren.
Falsche Bescheinigungen stellen einen Verstoß gegen geltendes Recht dar.

Vom Unternehmen auszufüllender Teil

1 Name des Unternehmens: _____
2 Straße, Hausnr., Postleitzahl, Ort, Land _____
3 Telefon-Nr. (mit internationaler Vorwahl) _____
4 Fax-Nr. (mit internationaler Vorwahl) _____
5 E-Mail-Adresse: _____

Ich, deutsche Untertansichte

6 Name und Vorname: _____
7 Position im Unternehmen: _____

erkläre, dass sich der Fahrer/die Fahrerin:

8 Name und Vorname: _____
9 Geburtsdatum (Tag, Monat, Jahr): _____
10 Nummer des Führerscheins, des Personalausweises oder des Reisepasses: _____
11 derzeit im Unternehmen tätig ist seit (Tag, Monat, Jahr): _____

im Zeitraum:

12 von (Stunde/Tag/Monat/Jahr): _____
13 bis (Stunde/Tag/Monat/Jahr): _____

14 sich im Krankheitsurlaub befindet (?)
15 sich im Erziehungsurlaub befindet (?)
16 sich im Urlaub oder in Ruhestand befindet (?)
17 ein von Anwendungsbereich der Verordnung (EG) Nr. 91/2006 oder der AETR ausgenommenes Fahrzeug genutzt hat (?)
18 andere Tätigkeiten aus Landestafeln ausgeübt hat (?)
19 zur Verfügung stand (?)

20 Ort: _____ Datum: _____
Unterschrift: _____

21 Ich, der Fahrer/die Fahrerin, bestätige, dass ich im vorstehend genannten Zeitraum kein oder den Anwendungs-
bereich der Verordnung (EG) Nr. 91/2006 oder der AETR betreffendes Fahrzeug genutzt habe.

22 Ort: _____ Datum: _____
Unterschrift des Fahrer/die Fahrerin: _____

(1) Eine entsprechende und zureichende Fälschung dieses Formblatts ist verfügbar unter der Internetadresse <http://ec.europa.eu>
(2) Europäische Unionen oder die Arbeit des internationalen Straßenverkehrs bestätigten Fahrer/die Fahrerin.
(3) Nur ein Mitgliedstaat.

Мал. 133: Сертифікат діяльності

■ Додаткове приладдя

▶ Ключ завантаження DLKPro



За допомогою ключа завантаження DLKPro ви можете відповідно до закону завантажити та додати до архіву дані з тахографа DTCO 4.0 та картки водія.

Номер замовлення: **A2C59515252** з активацією пристрою для зчитування карток.

▶ DLKPro TIS-Compact



За допомогою DLKPro TIS-Compact ви можете відповідно до закону завантажити, додати до архіву та візуалізувати дані з тахографа DTCO 4.0 та картки водія.

Номери замовлення:

- Європа — **A2C59515262** з активацією пристрою для зчитування карток.
- Франція — **A2C59516565** з активацією пристрою для зчитування карток.

▶ DTCO® SmartLink



DTCO SmartLink® використовується для безпроводового з'єднання тахографа DTCO 4.0 з пристроєм, що має Bluetooth (наприклад, смартфоном).

Номер замовлення DTCO® SmartLink Pro для iOS та Android:
1981-200000101

► **DLD® Short Range II та DLD® Wide Range II**



За допомогою DLD Short Range II та DLD Wide Range II ви можете передати дані завантаження через з'єднання WLAN або GPRS на свою систему керування автомобільним парком або програмне забезпечення для аналізу.

Номери замовлення:

- DLD Short Range II – **A2C59516619**
- DLD Wide Range II – **A2C59516626**

► **Картки та серветки для чищення**



Картки служать для очищення слотів для карток тахографа DTCO 4.0.

Серветки призначені для чищення карток водія та (або) підприємства.

Номери замовлення:

- Картки для чищення – **A2C59513382** (12 карток)
- Серветки для чищення – **A2C59513382** (12 серветок)
- Серветки для чищення (комплект) – **A2C59511838** (6 карток/ 6 серветок)

Огляд змін

Огляд версії

Service Only!

Огляд змін

■ Огляд веосії

Ця інструкція з експлуатації є чинною для такої версії тахографа DTCO:

Стан випуску (відображається на фірмовій табличці)	Інструкція з експлуатації	Зміни в інструкції з експлуатації
 <p>Rel. 4.0</p>	BA00.1381.40 100 130	Повна переробка та впорядкування інструкції

ВАЖЛИВО

Інформацію про стан версії тахографа можна отримати у вбудованій роздруківці Технічні дані.

➔ *Технічні дані* [▶ 127]

ВАЖЛИВО

Ця інструкція з експлуатації непридатна для старих версій DTCO/

Індекс**D**

DLD Short Range II	156
DLD Wide Range II	156
DLKPro TIS-Compact	155
DTCO 1381, версія 4.0	10
DTCO® SmartLink	155

E

EG 561/2006	17
EG/2006/22/	17
EU 165/2014	11, 17

I

Out (вихід за територію дії)	106
------------------------------------	-----

A

Активувати	
Дистанційне керування	96
Аудиторія	11

Б

Блокування доступу до меню	90
----------------------------------	----

B

Введення

Водій 1/водій 2 - країна	95
Водій 1/водій 2 - початок країни	95
Кінець країни	95
Місцевий час	98
Місцевий час підприємства	99
Пором / потяг	98
Розблокування додаткових функцій	99
Транспортний засіб — Out Початок / Кінець	97
Введення країни (ручне введення)	57
Введення місцевого часу підприємства	99
Ввести державний номерний знак	73
Ввести номерний знак	73
Вибухозахищений пристрій	26
Виконання ADR	22, 26
Використання за призначенням	20
Вилучити картку підприємства	75
Вихід за територію дії (Out)	106
Вихід із функцій меню	90
Відновлення даних у майстерні	146
Відображення меню	13
Внесення	
вручну - При вставленні картки	55
Ручне введення	62
Внутрішня пам'ять	
Визначення	10
Водій 1 - визначення	13

Д

Дані	
Завантажити з запам'ятовувача.....	50
Завантажити з картки.....	50
Ідентифікація.....	50
Дисплей.....	22, 23
Дистанційне завантаження.....	50
Дистанційне керування.....	24
Друк.....	120
Скасувати друк.....	121
Друк даних	
Розпочати друк.....	120
Друкарський папір	
замінити; замінити папір.....	121
Експлуатація (режим роботи).....	27

З

Заміна водія / транспортного засобу	
Вставити картку.....	66
Змішана робота.....	66
Кінець зміни.....	66
Запалювання вимкнено	
Індикація.....	45
Запам'ятовувач.....	33
Завантаження даних.....	50
Запис режимів.....	59
Зареєструвати підприємство.....	72

Затемнення.....	25
Затемнення (дисплей).....	23
Захист даних.....	9
Зберігання даних.....	32, 33
Збої	
Огляд.....	112
Повідомлення.....	104
Змінити	
Налаштування особистих даних ITS.....	96
Змінити режим.....	23
Змінити: Налаштування особистих даних VDO.....	96
Змішана робота.....	10
Індикація	
Водій 1/водій 2.....	100
Індикація (а).....	44
Лічильник VDO (опція).....	113
Перевищена або знижена напруга.....	146
Стандартна індикація під час руху.....	44
Транспортний засіб.....	100
Час керування та відпочинку.....	45
Індикація, коли транспортний засіб не рухається.....	78
Інтерфейс передньої панелі.....	10, 22, 24

К

Калібровка.....	27
Картка	

вставити	46	Контактні особи	11
Завантаження даних	50	Контрастність	23
запитати	62	Контроль (режим роботи)	27
Обходження	49	Країна	
Картка водія		при вставленні картки	55
вилучити	61		
Дані	32	Л	
Перше вставлення	56, 67	Лічильник VDO	
Функції	53	Індикація	45
Картка підприємства		Індикація в режимі Робочий час	85
Відобразити номер	101	Індикація даних за добу	85
Дані	32	Індикація даних за тиждень	85
Перше вставлення	71	Індикація під час відпочинку	83
Функції картки підприємства	70	Індикація статусу	86
Картка тахографа	28	Опис	80
вставити	46	Опис індикації	81
очистити	143		
Картки тахографа: автоматичне повернення	148	М	
Ключ завантаження	50, 155	Місцевий час	
Ключ завантаження DLKPro	155	при вставленні картки	55
Кнопки меню	22, 23	Мова	
у меню	46	Відображувана мова	47
Коди країн		При вставленні картки	54
Іспанські регіони	40	Установити вручну	79
Таблиця з оглядом	39	Навігація	
Командна робота	66	У функціях меню	88
Комбінована кнопка	22, 23	Напруга	
Контактна особа	11		

Збій.....	147
О	
Обов'язкова перевірка тахографів	143
Огляд випуску	158
Особисті дані.....	10
Очищення	143
Очікування.....	25
П	
Підпис даних	50
Підприємство (режим роботи)	27
Піктограми (огляд)	34
Повідомлення.....	104, 116
Збій.....	112
Значення.....	104
Індикація на дисплеї	45
Підтвердити	105
Пором / потяг	106
Причини	45
Стан при виробництві	106
Повідомлення про помилки.....	104, 112
Події	
Огляд.....	109
Поза межами	11
Позначення	10
Показати час картки водія.....	79

Попередження - час керування	113
Попередження щодо часу керування.....	113
Повідомлення	105
Попередні настройки	
Автоматичні режими	41
Пором / потяг	
Введення	98
Повідомлення	106
Принтер	22

Р

Режими	
Введення та доповнення часу відпочинку	63
доповнити - при вставленні картки	55
Рівні меню	87
Робота в екіпажі	10
Роздрук	
Водій 1/водій 2.....	90
Транспортний засіб	91
Роздрукувати	

v-графік	93	Т	
Дані за добу	92	Технічні дані	150
Інформація карток тахографа	93		
Перевищення швидкості	93	У	
Події	91	Угода AETR	10
Події [Транспортний засіб]	92	Установити режими	
Профілі частоти обертання (опція)	94	Автоматична настройка;	58
Профілі швидкостей (опція)	94	Докладний опис	58
Режими	91	Змінити режим	58
Статус D1/D2 (опція)	94	при вставленні картки	56
Технічні дані	93	Усування застрягання паперу	122
Роздрукувати: Дані за добу	91		
Ручне введення	62	Ф	
Можливість виправлення	62	Функції меню	
Продовжити режими	64	вихід - автоматично	90
Режими - попередньо встановити інші режими	65	вихід - вручну	90
Ручне внесення			
при вставленні картки	55	Ц	
		Цифровий підпис	50
С		Ч	
Сервісний центр	11	Час UTS	33
Сертифікат діяльності	155	Час керування та відпочинку	45
Скасування введення	58	Часові пояси	33
Слот для картки	22, 23	Чистильні картки (приладдя)	156
Стандартна індикація	78		
Стандартна індикація (а)	44		

Чистильні серветки (приладдя) 156

Я

Яскравість 23

Service Only!

Service Only!

Service Only!

Service Only!

Continental Automotive GmbH
P.O. Box 1640
78006 Villingen-Schwenningen
Germany
www.fleet.vdo.com

A2C19919600
41232803 OPM 000 AA
BA00.1381.40 100 130
Мова: Українська



Service Only!

VDO