

Digitalni tahograf – DTCO[®] 4.1 ... 4.1b

SL Navodila za uporabo za podjetja in voznike



VDO

Impresum

Opisani izdelek

- Digitalni tahograf DTCO 1381
Izdaja DTCO 4.1, DTCO 4.1a in
DTCO 4.1b

Področje veljavnosti

Ta dokument velja za vse digitalne tahografe DTCO različic 4.1, 4.1a in 4.1b, v nadaljevanju označenih 4.1x.

Vsebine, ki zadevajo samo določeni različico, so ustrezno nedvoumno označene.

Proizvajalec

AUMOVIO Germany GmbH
P.O. Box 1640
78006 Villingen-Schwenningen
Germany
www.fleet.vdo.com

Prevod originalnih navodil za uporabo

© 2026
AUMOVIO Germany GmbH

Ta priročnik je avtorsko zaščiten. Vse na tem temelječe pravice ostajajo v lasti podjetja AUMOVIO Germany GmbH.

Ponatis, prevajanje in razmnoževanje je prepovedano brez predhodnega soglasja proizvajalca.

To je izvorni dokument podjetja AUMOVIO Germany GmbH.

Blagovne znamke in oznake

- VDO je blagovna znamka družbe AUMOVIO Germany GmbH
- DTCO® in KITAS® sta registrirani blagovni znamki podjetja AUMOVIO Germany GmbH
- Bluetooth® je registrirana blagovna znamka podjetja Bluetooth SIG, Inc.

Morebitne navedene blagovne znamke in oznake brez posebne navedbe so v lasti ustreznega lastnika blagovne znamke.

Nadaljnje povezave

Naslednje povezave vodijo do nadaljnjih informacij, certifikatov in izjav o skladnosti.

<https://www.fleet.vdo.com/>



<https://www.fleet.vdo.com/support/ce-certificates/>



Kazalo vsebine

Impresum	2	2.3 Pravilna uporaba	19
1 Več informacij o tej dokumentaciji	10	3 Opis naprave	22
1.1 Varstvo podatkov	10	3.1 Elementi prikazov in upravljanja	22
1.1.1 Osebni podatki ITS.....	11	3.2 Lastnosti	22
1.1.2 Osebni podatki VDO	11	3.2.1 Prehodni tahograf.....	23
1.2 Poimenovanja	11	3.3 Podrobnosti o elementih prikaza in upravljanja	25
1.3 Namembnost te dokumentacije	12	3.3.1 Zaslon (1).....	25
1.4 Ciljna skupina	12	3.3.2 Tipka menija (2)	25
1.4.1 Shranjevanje	12	3.3.3 Reža za kartico-1 (3).....	25
1.4.2 Kontaktna oseba	12	3.3.4 Kombinirana tipka Voznik-1 (4).....	25
1.5 Simboli in signalne besede	12	3.3.5 Kombinirana tipka Voznik-2 (5).....	25
1.6 Dodatne informacije.....	13	3.3.6 Špranja za kartico-2 (6).....	25
1.6.1 Kratka navodila	13	3.3.7 Rob s perforacijo (7).....	26
1.6.2 Spletne informacije.....	13	3.3.8 Predal tiskalnika (8).....	26
2 Več informacij o varnosti	15	3.3.9 Sprednji vmesnik (9)	26
2.1 Temeljni varnostni napotki	15	3.4 Pomembne nastavitve (pregled).....	26
2.1.1 DTCO 4.1x ADR (različica Ex)).....	17	3.5 Bluetooth	26
2.2 Zakonske določbe.....	17	3.6 Način pripravljenosti (zaslon)	27
2.2.1 Voznikova kartica: Obveznosti voznika	17	3.6.1 Izhod iz načina pripravljenosti	27
2.2.2 Odstopanja od zakonskih določil.....	18	3.7 Različica ADR (različica Ex)	27
2.2.3 Obveznosti podjetja.....	19	3.7.1 Posebni varnostni ukrepi.....	28
		3.7.2 Posebnosti pri uporabi	28
		3.8 Načini obratovanja (pregled)	29
		3.9 Tahografske kartice (pregled).....	31

3.9.1	Voznikova kartica	31	4.3	Vstavljanje kartice.....	47
3.9.2	Kartica podjetja	31	4.3.1	Jezik.....	49
3.9.3	Kontrolna kartica	32	4.4	Odstranjevanje kartice.....	49
3.9.4	Kartica servisne delavnice	32	4.5	Upravljanje kartic.....	51
3.9.5	Pravice za dostop tahografskih kartic	32	4.6	Prenos podatkov.....	51
3.10	Shranjeni podatki.....	34	4.6.1	Z voznikove kartice ali kartice podjetja	51
3.10.1	Voznikova kartica	34	4.6.2	Identifikacija podatkov.....	52
3.10.2	Kartica podjetja	34	4.6.3	Nalaganje iz množičnega pomnilnika.....	52
3.10.3	Množični pomnilnik (v napravi).....	34	4.6.4	Daljinski prenos (izbirno).....	52
3.11	Prehod meje	35	5	Upravljanje s strani voznika	54
3.12	Časovni pasi	36	5.1	Funkcije voznikove kartice.....	54
3.13	Piktogrami (pregled)	37	5.2	Začetek izmene – vstavljanje voznikove kartice	54
3.14	Oznake držav.....	41	5.2.1	1. Vstavljanje kartice	54
3.14.1	Španske regije	42	5.2.2	2. Nastavitev aktivnosti	58
3.15	Samodejne aktivnosti po vklopu/izklopu vžiga (predhodna nastavitve)	43	5.2.3	Vnos države – ročno	58
4	Upravljanje (splošno)	45	5.2.4	Prekinitev postopka vnosa	59
4.1	Prikazi	45	5.3	Nastavitev aktivnosti.....	60
4.1.1	Prikaz po vžigu vozila.....	45	5.3.1	Morebitne aktivnosti	60
4.1.2	Prikazi med vožnjo	45	5.3.2	Zamenjava aktivnosti	60
4.1.3	Sporočila	46	5.3.3	Samodejno nastavljanje	60
4.1.4	Prikaz po izklopu vozila	47	5.3.4	Ročen vnos aktivnosti	61
4.2	Krmarjenje po menijih	47	5.4	Natovarjanje/raztovarjanje (kabotaža)	62
4.2.1	Meniji pri stoječem vozilu	47	5.5	Konec izmene – odstranjevanje voznikove kartice	62

5.6	Ročno vnašanje (vnos/naknadni vnos)	63	7.1.3	Nastavitev jezika	81
5.6.1	Zahteva kartice med ročnim vnosom	64	7.1.4	Števec VDO (izbirno)	82
5.6.2	Naknadni vnos aktivnosti »Počitek«	65	7.2	Druga raven menija – funkcije menija	87
5.6.3	Nadaljevanje aktivnosti	66	7.2.1	Menijska struktura (pregled).....	88
5.6.4	Nadaljevanje aktivnosti in vnaprejšnja nastavitev aktivnosti drugih	67	7.2.2	Krmarjenje po funkcijah menijev	89
5.7	Zamenjava voznika/vozila.....	68	7.2.3	Blokada dostopa do menija.....	90
5.7.1	Primer 1 – skupinsko delovanje	68	7.2.4	Zapuščanje funkcij menija.....	91
5.7.2	Primer 2 – konec izmene	68	7.2.5	Element menija – izpis voznika-1/ voznika-2	91
5.7.3	Primer 3 – kombinirano obratovanje	68	7.2.6	Element menija – izpis vozila	93
5.8	Prvo vstavljanje voznikove kartice	69	7.2.7	Element menija – vnos voznika-1/ voznika-2	96
5.8.1	Uporaba podatkov	69	7.2.8	Element menija – vnos vozila.....	99
5.8.2	Potek prijave	69	7.2.9	Element menija – prikaz voznika-1/ voznika-2	104
6	Upravljanje s strani podjetja	72	7.2.10	Element menija – prikaz vozila.....	105
6.1	Funkcije kartice podjetja	72	7.2.11	Centraliziran jezik (izbirno).....	106
6.2	Funkcije menija v načinu obratovanja za podjetje ..	73	7.2.12	Menijska možnost Cestnina (izbirno)	107
6.3	Prijava – vstavljanje kartice podjetja	73	8	Sporočila	109
6.4	Vnašanje države članice in registrske številke	75	8.1	Pomen sporočil	109
6.5	Odstranjevanje kartice podjetja	77	8.1.1	Značilnosti sporočil.....	109
7	Meniji.....	80	8.1.2	Potrditev sporočil.....	110
7.1	Prva raven menija – standardne vrednosti	80	8.2	Posebna sporočila	110
7.1.1	Prikazi pri stoječem vozilu	80	8.2.1	Stanje ob montaži	110
7.1.2	Prikaz časov na voznikovi kartici.....	81	8.2.2	OUT (zapustitev območja veljavnosti)	111
			8.2.3	Vožnja s trajektom/vlakom	111

8.3	Pregled morebitnih dogodkov	112	10.2.7	Aktivnosti voznika	135
8.4	Pregled morebitnih motenj	116	10.2.8	v-Diagram	135
8.5	Opozorila na čas vožnje	118	10.2.9	Stanje diagramov D1/D2 (izbirno)	135
8.5.1	Prikaz števca VDO (izbirno)	119	10.2.10	Nastavitve hitrosti (izbirno)	136
8.6	Pregled morebitnih navodil za uporabo	120	10.2.11	Nastavitve frekvence vrtljajev (izbirno)	136
8.6.1	Navodilo za uporabo kot informacija	123	10.2.12	Vstavljene tahografske kartice	136
9	Tiskanje	125	10.2.13	Izpis v lokalnem času	137
9.1	Napotki za tiskanje	125	10.3	Razlaga izpisov	137
9.2	Začetek tiskanja	125	10.3.1	Legenda podatkovnih blokov	137
9.3	Preklic tiskanja	126	10.4	Podatkovni zapis pri dogodkih ali motnjah	146
9.4	Zamenjava papirja za tiskanje	126	10.4.1	Kodiranje zapisa	147
9.4.1	Pomanjkanje papirja	126	10.4.2	Koda za podrobnejši opis	148
9.4.2	Zamenjava papirnatega zvitka	126	11	Nega in obvezni pregled	150
9.5	Odprava zastoja papirja	127	11.1	Čiščenje	150
10	Izpisi	129	11.1.1	Čiščenje tahografa DTCO 4.1x	150
10.1	Shranjevanje izpisov	129	11.1.2	Čiščenje tahografskih kartic	150
10.2	Izpisi (primeri)	129	11.2	Obvezni pregled	150
10.2.1	Dnevni izpis voznikove kartice	129	11.2.1	Napotki glede podporne baterije	151
10.2.2	Dogodki/motnje na voznikovi kartici	131	11.3	Odstranjevanje med odpadke	152
10.2.3	Dnevni izpis vozila	131	12	Odpravljanje motnje	154
10.2.4	Dogodki/motnje na vozilu	133	12.1	Varnostno kopiranje podatkov v servisni delavnici	154
10.2.5	Prekoračitev hitrosti	134	12.2	Previsoka/prenizka napetost	154
10.2.6	Tehnični podatki	134	12.2.1	Prekinitiv napetosti	155

12.3	Napaka pri komunikaciji s kartico	155
12.4	Poškodovan predal tiskalnika	156
12.5	Samodejni izmet tahografske kartice	156
13	Tehnični podatki	158
13.1	DTCO 4.1x.....	158
13.2	Papirnati zvitek	160
14	Dodatek.....	162
14.1	Izjava o skladnosti/certifikati	162
14.2	Izbirna dodatna oprema.....	172
14.2.1	DLK Smart Download Key	172
14.2.2	DLKPro Download Key S	172
14.2.3	DLKPro Compact S.....	172
14.2.4	Remote DL 4G	173
14.2.5	VDO Link.....	173
14.2.6	Čistilne kartice in čistilni robčki	174
14.3	Spletna trgovina VDO	174
15	Pregled sprememb	176
15.1	Pregled izdaj	176
	Kazalo ključnih besed	179

Več informacij o tej dokumentaciji

Varstvo podatkov

Poimenovanja

Namembnost te dokumentacije

Ciljna skupina

Simboli in signalne besede

Dodatne informacije

Več informacij o tej dokumentaciji

■ Varstvo podatkov

V uredbi (EU) 165/2014 in v trenutnem besedilu uredbe o izvajanju (EU) 2016/799 so navedene številne zahteve glede varstva podatkov za DTCO 4.1x. DTCO 4.1x v trenutno veljavni različici izpolnjuje zahteve osnovne uredbe za varstvo podatkov (EU) 2016/679.

Zlasti to velja za:

- Soglasje voznika za obdelavo osebnih podatkov ITS → *Osebni podatki ITS* [▶ 11]
- Soglasje voznika za obdelavo osebnih podatkov VDO → *Osebni podatki VDO* [▶ 11]

Ko voznikovo kartico prvič vstavite v DTCO 4.1x, se prikaže poziv, ali se voznik strinja z obdelavo osebnih podatkov.

NAPOTEK

DTCO 4.1x je možno tako parametrirati, da obdeluje podatke tudi brez soglasja voznika. Vendar pa je ta nastavitev dovoljena le, če je bil med vozniki in delodajalcem/delodajalci sklenjen dogovor o varstvu podatkov.

NAPOTEK

Več informacij o varstvu podatkov, zlasti o obsegu zbiranja in uporabe podatkov, pridobite pri svojem delodajalcu in/ali naročniku. Ne pozabite, da je podjetje AUMOVIO Germany GmbH dejavno kot obdelovalec po naročilu vašega delodajalca/naročnika.

NAPOTEK

Podano soglasje lahko kadar koli prekličete. Zavoljo vašega soglasja to ne bo vplivalo na obdelavo podatkov, ki je bila izvedena do vašega preklica.
→ *Spreminjanje osebnih podatkov ITS* [▶ 97]

→ *Spreminjanje osebnih podatkov VDO* [▶ 97]

NAPOTEK

Podatki se shranjujejo v tahograf in ko dosežete največjo dovoljeno velikost podatkov, sistem začne samodejno prepisovati najstarejše vnose – vendar ne prej kot po enem letu.

Zunanje naprave, ki imajo vzpostavljeno povezavo s tahografom, lahko dostopajo do podatkov, opisanih v nadaljevanju, v kolikor je voznik v to privolil.

NAPOTEK

Nadaljnje podrobnosti o varovanju podatkov glede osebnih identifikacijskih podatkov najdete na spletni strani <https://www.fleet.vdo.com/support/faq/>.

► Osebni podatki ITS

Med osebne podatke ITS (ITS: inteligentni transportni sistem) vključujemo na primer:

- ime in priimek voznika
- številko voznikove kartice
- datum rojstva

Odobritev za prvo vstavljanje kartice voznika → *Potek prijave* [► 69]

► Osebni podatki VDO

Zajemajo se naslednji osebni podatki:

- vnosi stanj D1/D2,
- število vrtljajev motorja,
- nastavitve hitrosti,
- 4-Hz hitrostni signal.

Odobritev za prvo vstavljanje kartice voznika → *Potek prijave* [► 69]

NAPOTEK

Dodatne informacije o zbiranju podatkov prejmete pri svojem delodajalcu.

■ Poimenovanja

V teh navodilih za uporabo smo uporabili naslednja poimenovanja:

- DTCO 1381 izdaja 4.1, 4.1a in 4.1b v nadaljevanju označujemo kot DTCO 4.1x.
- **Sprednji vmesnik** → *Elementi prikazov in upravljanja* [► 22] naprave DTCO 4.1x je namenjen prenašanju podatkov in spreminjanju parametrov naprave DTCO 4.1x.
- Dogovor **AETR** (**A**ccord **E**uropéen sur les **T**ransports **R**outiers) določa kvote za čase vožnje in počitka v mednarodnem transportnem prometu. In je tako tudi vključen v ta navodila.
- **Kombinirano obratovanje** ponazarja uporabo vozil z analognimi in digitalnimi tahografi.
- **Skupinsko delovanje** ponazarja vožnje z dvema voznikoma.
 - Voznik-1 = oseba, ki upravlja vozilo.
 - Voznik-2 = oseba, ki ne upravlja vozila.

- **Množični pomnilnik** predstavlja napravo za shranjevanje podatkov.
- **Out** (Out of Scope) v teh navodilih označuje zapuščenje območje veljave uredbe.

■ Namembnost te dokumentacije

Ta dokumentacija predstavlja navodila za uporabo in opisuje pravilno uporabo digitalnega tahografa DTCO 4.1x v skladu z uredbo (EU) 165/2014..

S temi navodili za uporabo boste lahko izpolnjevali zakonske zahteve, ki veljajo za DTCO 4.1x.

Vendar pa dokument ne velja za izdelke prejšnjih generacij.

NAPOTEK

Izdelek in navodila še vedno vsebujejo navedbe prejšnjega imena proizvajalca »Continental Automotive Technologies GmbH«. To ne predstavlja razloga za reklamacijo, saj je sprememba naziva proizvajalca v »AUMOVIO Germany GmbH« prehodni postopek s prevzemom vseh pravic in obveznosti proizvajalca.

■ Ciljna skupina

Ta navodila za uporabo so namenjena za voznike in podjetja.

Pozorno preberite navodila in se seznanite z napravo.

► Shranjevanje

Navodila hranite v vozilu na lahko dostopnem mestu.

► Kontaktna oseba

Če imate vprašanja, se obrnite na pooblaščen delavnic ali servisnega partnerja.

■ Simboli in signalne besede



NEVARNOST EKSPLOZIJE

Napotek NEVARNOST EKSPLOZIJE označuje **neposredno** nevarnost eksplozije.

Če ga ne upoštevate, lahko pride do težjih telesnih poškodb ali celo izgube življenja.



OPOZORILO

Napotek OPOZORILO označuje **morebitno** nevarnost.

Če ga ne upoštevate, lahko pride do težkih telesnih poškodb ali celo izgube življenja.

⚠ PREVIDNO

Napotek PREVIDNO označuje nevarnost lažjih poškodb.

Če ga ne upoštevate, lahko pride do lažjih telesnih poškodb.

⚠ POZOR

Napotek POZOR vključuje pomembne informacije za preprečevanje izgube podatkov, poškodb na napravi in pomaga pri upoštevanju zakonskih predpisov.

NAPOTEK

NAPOTEK vam nudi nasvete ali informacije, zaradi katerih lahko ob neupoštevanju pride do motenj.

■ Dodatne informacije**▶ Kratka navodila**

- Napis »Kratka navodila za voznika« ponazarja hiter pregled pomembnih korakov pri upravljanju.

▶ Spletne informacije

Na spletnem mestu www.fleet.vdo.com boste našli:

- nadaljnje informacije o DTCO 4.1x
- aplikacijo za upravljanje DTCO 4.1x preko povezave Bluetooth
- informacije o licencah neodvisnih proizvajalcev,
- ta navodila za uporabo v obliki zapisa PDF,
- podatke za stik,
- zahteve za zunanje antene GNSS, ki so združljive z izdelkom DTCO 4.1x

Več informacij o varnosti

Temeljni varnostni napotki

Zakonske določbe

Pravilna uporaba

Več informacij o varnosti

■ Temeljni varnostni napotki

OPOZORILO

Odvračanje pozornosti zaradi sporočil naprave

Obstaja nevarnost odvratanja pozornosti, če se med vožnjo na zaslonu prikažejo sporočila ali če se naprava samodejno izvrže kartico.

- Naj vas to ne zmoti, temveč namenite vso svojo pozornost samo cestnemu prometu.

PREVIDNO

Nevarnost poškodb pri reži za kartico

Vi in druge osebe se lahko pri odprti reži za kartice poškodujete.

- Zaradi tega režo za kartico odprite samo, če želite vstaviti tahografsko kartico ali jo odstraniti.

POZOR

Izvajajte usposabljanja za uporabo tahografa DTCO 4.1x

V skladu z uredbo (EU) 165/2014 so transportna podjetja obvezana svojim voznikom nuditi usposabljanja za delo z digitalnimi tahografi in takšna usposabljanja tudi ustrezno dokazovati. Če tega ne upoštevajo, jim grozi kazen in dodatna odgovornost v škodnem primeru.

- Svojim voznikom omogočajte redna usposabljanja.

POZOR

Preprečite nastanek škode na tahografih DTCO 4.1x

Da bi preprečili škodo na tahografu DTCO 4.1x upoštevajte naslednja točke:

- Tahograf DTCO 4.1x mora namestiti pooblaščen osebje ter ga zaplombirati. Ne izvajajte nobenih posegov na tahografu DTCO 4.1x ali na njegovih dovodnih kablilih.
- V režo za kartice vstavljajte izključno pripadajoče tahografske kartice.
- Uporabljajte izključno papirne zvitke z veljavnim znakom dovoljenja (originalni papir VDO za tiskanje), ki jih je odobril in priporočil proizvajalec.
→ *Zamenjava papirja za tiskanje* [126]
- Tipk ne pritiskajte z ostrimi ali s koničastimi predmeti.

2

⚠ POZOR**Plombe in pečat ne smejo biti poškodovani**

Tahograf DTCO 4.1x je v tem primeru v neodobrenem in neskladnem stanju, in zato podatki niso zaupanja vredni.

⚠ POZOR**Manipulacija podatkov ni dovoljena**

Ponarejanje, prikrivanje ali uničenje zapiskov tahografa in tahografske kartice ter natiskanih dokumentov je prepovedano.

⚠ POZOR**Ne spreminjajte tahografa DTCO 4.1x in njegove okolice**

- Kdor izvaja spremembe na tahografu ali posega v signalni kabel, ki vpliva na sposobnost

registracije in shranjevanja tahografa, še posebej za namen prevare, krši zakonske predpise.

- Spremembe v območju 80 mm okrog tahografa, zlasti z napravami, ki oddajajo magnetna polja (npr. predvajalnik DVD), se ne smejo izvajati.
Pritrjevanje kovinskih ali električnih komponent v okolici ni dovoljeno.
- Pri uporabi naprav, ki ne sodijo v serijsko opremo vozila, je treba zagotoviti, da ne motijo delovanja tahografa (zlasti sprejema signala GNSS).
To lahko privede do ustreznih zapisov v pomnilnik napak (tahografa/kartice voznika).

⚠ POZOR**Možne poškodbe DTCO 4.1x**

Menjavo podporne baterije lahko izvajajo samo ustrezno usposobljene osebe v pooblaščenih delavnicah.

► DTCO 4.1x ADR (različica Ex)

Vse informacije (posebnosti pri upravljanju in pomembni varnostni napotki) za različico Ex ADR so zaradi enostavnejšega pregleda opisane v ločenem poglavju.

NEVARNOST EKSPLOZIJE

Nevarnost eksplozije zaradi preostale napetosti in odprtih vmesnikov

V območjih, kjer obstaja nevarnost eksplozije, lahko s pritiskanjem tipk tahografa DTCO 4.1x, vstavljanjem kartice, odpiranjem reže tiskalnika ali odpiranjem sprednjega vmesnika povzročite eksplozijo.

- Prosimo, da upoštevate navodila glede transporta in ravnanja z nevarnimi snovmi v okolju, ki je izpostavljeno nevarnosti eksplozij.

→ *Različica ADR (različica Ex)* [▶ 27]

■ Zakonske določbe

POZOR

Zakonske določbe drugih držav

Zakonske uredbe posameznih držav niso navedene v teh navodilih za uporabo in jih morate upoštevati ločeno.

Uporabo tahografov določajo naslednje uredbe in direktive:

- Uredba (EU) 165/2014
- Uredba (ES) 561/2006
- Direktiva 2006/22/ES

Veljavna je trenutna različica.

S temi uredbami Evropski Parlament vozniku in lastniku vozila (podjetju) podeljuje različne obveze in odgovornosti.

Prav tako morate upoštevate veljavno državno zakonodajo.

Brez zahtevka o dokončnosti ali veljave lahko povzamete naslednje ključne točke:

► Voznikova kartica: Obveznosti voznika

- Voznik mora skrbeti za pravilno uporabo voznikove kartice in tahografa.
- Ravnanje pri motnjah v delovanju tahografa:
 - Nadaljnja vožnja je izjemoma možna. Voznik mora na poseben list ali na hrbtni strani natisnjene listka zabeležiti vzrok nepravilnosti zapisa tahografa. → *Ročen vnos aktivnosti* [▶ 61]
 - Če se v roku enega tedna ni mogoče vrniti nazaj do podjetja, mora tahograf na poti popraviti pooblaščen servisna delavnica.
- Zahtevani dokumenti pri kombiniranem obratovanju (uporaba vozil z diagramskimi karticami in digitalnimi tahografi):

- voznikova kartica
- dnevni izpiski,
- diagramske kartice,
- zapiski (rokopis)
 - ➔ *Zamenjava voznika/vozila* [▶ 68]

NAPOTEK

Predlogo obrazca, pripravljeno za tiskanje, najdete na spletu.

- Pri izgubi, kraji, poškodbi ali nepravilnem delovanju voznikove kartice:
Voznik mora ob začetku in zaključku vožnje natisniti dnevni izpis tahografa ter navesti osebne podatke. Po potrebi mora voznik ročno dopisati čase dežurstva in ostale delovne čase.
➔ *Ročen vnos aktivnosti* [▶ 61]
- Krajo voznikove kartice je treba tudi prijaviti policiji. Šele takrat je mogoče pri lokalnih organih s predloženim policijskim zapisnikom zahtevati izdajo nove kartice.

- Pri izgubi voznikove kartice je treba namesto prisege podati izjavo za pridobitev nove kartice. Če se stara kartica prekliče, jo je treba vrniti.
- Pri poškodbi ali nepravilnem delovanju voznikove kartice:
Predajte voznikovo kartico pristojnemu uradu.
Za nadomestno kartico lahko zaprosite v roku 7 koledarskih dni.

- Brez voznikove kartice je dovoljeno nadaljevanje poti za čas 15 koledarskih dni, če je to potrebno zaradi vrnitve vozila na sedež podjetja.
- Če organ tuje države članice zamenja voznikovo kartico: Razlog za menjavo javite pristojnemu organu.
- Voznikova kartica velja 5 let.
Po poteku veljavnosti voznikove kartice mora voznik to v vozilu hraniti vsaj še 56 koledarskih dni.
- Do odvzema voznikove kartice lahko pride le, če se ugotovi, da je ponarejena, ali če kartico uporablja ali je uporabljal drug voznik. Ali če se pri

zahtevi za izdajo kartice voznika navedejo napačni podatki in/ali predloži ponarejena dokumentacija. To pomeni, da voznik ohrani kartico tudi pri morebitnem odvzemu vozniškega dovoljenja.

► Odstopanja od zakonskih določil

Zaradi zagotavljanja varnosti oseb, vozila ali transportiranega blaga lahko prihaja do odstopanj v primerjavi z veljavnimi zakonskimi določili.

V takšnih primerih se mora voznik najkasneje na naslednjem primernem mestu ustaviti in ročno zabeležiti vrsto in vzrok odstopanja. Na primer:

- na diagramsko kartico,
- na izpis tahografa DTCO 4.1x
- na delovni načrt.

► Obveznosti podjetja

Umerjanje in popravila tahografa DTCO 4.1x lahko izvaja samo pooblaščen servisna delavnica.

➔ Obvezni pregled [▶ 150]

- Po premiku vozila in če še ni bilo izvedeno: pooblaščen servisna delavnica naj v tahograf DTCO 4.1x vnese naslednje podatke umerjanja:
 - državo članico,
 - uradno registracijo vozila.
- Ob začetku uporabe vozila na tahografu DTCO 4.1x prijavite oz. ob zaključku vožnje odjavite podjetje.
 - ➔ *Prijava – vstavljanje kartice podjetja [▶ 73]*
- Poskrbite, da je v vozilu zadostno število dovoljenih papirnatih zvitkov za tiskalnik.
- Preverite, ali tahograf deluje brezhibno, vstavite na primer kartico podjetja.

- Upoštevajte zakonsko določene intervale, predvidene za preglede tahografov: pregled najmanj vsaki dve leti.
- Redno odstranjujte podatke iz množičnega pomnilnika tahografa DTCO 4.1x in z voznikovih kartic ter jih shranjujte v skladu z zakonskimi določili.
- Nadzorujte pravilno uporabo tahografa prek voznikov. V rednih razmakih preverjajte čas vožnje in počitka ter jih opozorite na morebitna odstopanja.

■ Pravilna uporaba

Digitalni tahograf DTCO 4.1x je snemalnik za nadzor in beleženje hitrosti, prevoženih kilometrov in časov vožnje ter počitka.

V teh navodilih smo opisali upravljanje digitalnega tahografa DTCO 4.1x.

Podatki, ki jih pripravi tahograf, so vam lahko v pomoč pri vaših dnevni opravilih:

- Pomagajo vam, vozniku, da med drugim upoštevate prometne predpise v cestnem prometu.
- Pomagajo vam, podjetju, da imate pregled nad uporabo voznikov in vozili (s pomočjo lastnih programov za ocenjevanje).

Za različico ADR tahografa DTCO 4.1x velja, da jo lahko uporabljate samo v skladu z uredbami direktive ATEX 2014/34/EU.

NAPOTEK

Certifikat tahografa DTCO 4.1x poteče po 15 letih.

Tahografa DTCO 4.1x nato ni več možno uporabljati.

- Privzeto 92 dni pred potekom se prikaže sporočilo
- Datum prve uporabe → *Tehnični podatki* [▶ 134]

Opis naprave

Elementi prikazov in upravljanja

Lastnosti

Podrobnosti o elementih prikaza in upravljanja

Pomembne nastavitve (pregled)

Bluetooth

Način pripravljenosti (zaslon)

Različica ADR (različica Ex)

Načini obratovanja (pregled)

Tahografske kartice (pregled)

Shranjeni podatki

Prehod meje

Časovni pasi

Piktogrami (pregled)

Oznake držav

Samodejne aktivnosti po vklopu/izklopu vžiga (predhodna nastavitve)

Opis naprave

■ Elementi prikazov in upravljanja

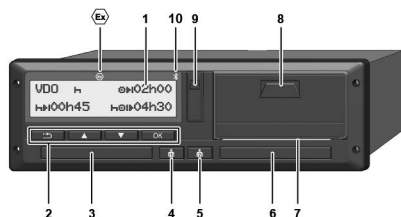

Sl. 1: Pogled od spredaj DTCO 4.1x

- (1) Zaslon
- (2) Tipka menija
- (3) Reža za kartico-1 s pokrovom
- (4) Kombinirana tipka Voznik-1
- (5) Kombinirana tipka Voznik-2
- (6) Reža za kartico-2 s pokrovom
- (7) Rob s perforacijo tiskalnika
- (8) Predal tiskalnika
- (9) Sprednji vmesnik
- (10) Simbol Bluetooth

Tahograf DTCO 4.1x lahko upravljate na daljavo z izbirno dodatno opremo.

V ta namen potrebujete:

- Zunanjo napravo z vmesnikom Bluetooth, npr. pametni telefon ali napravo za preverjanje.
- Primerno aplikacijsko programsko opremo (aplikacijo) v zunanji napravi.
Glejte www.fleet.vdo.com



Oznaka različice ADR (različica Ex – izbirno)

NAPOTEK

Pokrova reže za kartico ne smete odstraniti, da bi ne prišlo do vdora prahu, umazanije ali vode.

- Reža za kartico naj bo vedno zaprta.

■ Lastnosti

Digitalni tahograf DTCO 4.1x s svojimi sistemskimi komponentami je enota vozila zapisovalnika voženj ali nadzorne naprave druge generacije (pametni tahograf V2) v skladu z zahtevami uredbe (EU) št. 165/2014 in izvedbene uredbe (EU) 2016/799 priloga I C v trenutno veljavni izdaji.

Tahograf DTCO 4.1x stalno beleži podatke o vozniku in vozilu.

Motnje komponent naprave ali motnje upravljanja se prikažejo na zaslonu in shranijo, takoj zatem, ko se pojavijo.

Različica ADR tahografa DTCO 4.1x je skladna z direktivo ATEX 2014/34/EU in dogovorom ADR, 9. del.

► Prehodni tahograf

Prehodni tahograf (Transitional)

Prehodni tahografi ne morejo avtenticirati po razlagi storitev OS-NMA razpoložljivih navigacijskih sporočil.

Zato se pri prehodnih tahografih vsak položaj izda kot avtenticirani položaj.

Pametni tahograf različica 2 s polno funkcionalnostjo OS-NMA

Pametni tahografi različice 2 s polno funkcionalnostjo OS-NMA lahko avtenticirajo po razlagi storitev OS-NMA razpoložljiva navigacijska sporočila.

Objava o storitvah za EU

Ko EU izda objavo o storitvah, ki lahko avtenticira funkcije OS-NMA:

- Po tej objavi se lahko prehodni tahografi vgrajujejo v na novo registrirana vozila samo še 5 mesecev.

- V vozila, registrirana pred koncem tega roka, se lahko vgrajujejo prehodni tahografi ali pametni tahografi različice 2 s polno funkcionalnostjo OS-NMA tudi po izteku roka.

Po izteku tega roka se v na novo registrirana vozila lahko vgrajujejo samo še pametni tahografi različice 2 s polno funkcionalnostjo OS-NMA.

Konfiguracija DTCO 4.1a/4.1b

DTCO 4.1a/4.1b je v skladu z izvedbeno uredbo 2023/980/EU odobren kot prehodni tahograf kot tudi kot pametni tahograf različica 2 s polno funkcionalnostjo OS-NMA.

DTCO 4.1a/4.1b se lahko ob upoštevanju izvedbene uredbe 2023/980/EU konfigurira kot prehodni tahograf.

Konfiguracija pred aktiviranjem DTCO 4.1a/4.1b

Sprememba med prehodnim tahografom in pametnim tahografom različica 2 s polno funkcionalnostjo OS-NMA je pred aktiviranjem DTCO 4.1a/4.1b neomejeno možna preko nastavitve v programski opremi.

Konfiguracija po aktiviranju DTCO 4.1a/4.1b

Po aktiviranju DTCO 4.1a/4.1b je možna samo še ena sprememba s prehodnega tahografa v pametni tahograf različica 2 s polno funkcionalnostjo OS-NMA.

Konfiguracija DTCO 4.1

DTCO 4.1 je v skladu z uredbo 2023/980/EU prehodni tahograf.

Zato se lahko vgrajuje v na novo registrirana vozila samo do konca 5-mesečnega obdobja po zgoraj omenjeni objavi.

3

NAPOTEK

DTCO 4.1 je možno s posodobitvijo programske opreme nadgraditi na DTCO 4.1a/4.1b.

Zaznavanje nastavljene konfiguracije**NAPOTEK**

Pogled »Različica SW«, ki ga lahko odprete preko servisnega menija ali ponovnega zagona, **ne** vsebuje informacije, ali je DTCO 4.1a/4.1b konfiguriran kot prehodni tahograf.

Nastavljeno konfiguracijo razpoznate:

- na zaslону v prikazu »Različica DTCO«
- v podatkih za umerjanje

Prikaz na zaslону:

Meni: Prikaz > Vozilo > Različica DTCO.

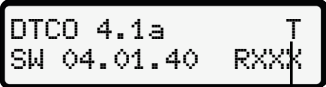
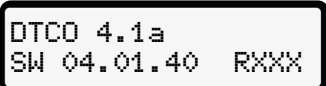
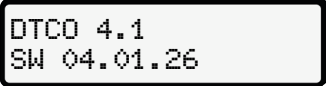
	<p>DTCO 4.1a/4.1b: Črka »T« (Transitional) kaže, da je DTCO 4.1a/4.1b konfiguriran kot prehodni tahograf.</p>
	<p>DTCO 4.1a/4.1b: Če črka »T« ni prikazana, je DTCO 4.1a/4.1b konfiguriran kot pametni tahograf.</p>
	<p>DTCO 4,1: DTCO 4.1 je vedno prehodni tahograf. Zato črka »T« ni prikazana.</p>

■ Podrobnosti o elementih prikaza in upravljanja

► Zaslon (1)

NAPOTEK

Popoln izklop zaslona ni možen – razen v načinu pripravljenosti. Zaslon se lahko le zatemni na minimalno svetlost.

Kontrasta in svetlosti zaslona ni mogoče spreminjati.

Zatemnitev (po izklopu vžiga) lahko spremenite v servisni delavnici.

V odvisnosti od obratovalnega stanja vozila se lahko prikazani različni zaslonski prikazi ali podatki.

► Tipka menija (2)

Za vnos, prikaz ali izpis podatkov uporabite naslednje tipke:

▲/▼ **Večkrat pritisnite tipko zelene smeri:** krmarite po ravneh menija do zelene funkcije.

Pridržite tipko: samodejno krmarjenje naprej.

OK **Pritisnite tipko na kratko:** potrdite funkcijo/izbiro.

⏏ **Pritisnite tipko na kratko:** pomaknite se na zadnje vnosno polje, prekličite vnos države ali postopoma zapuščajte različne ravni menija.

► Reža za kartico-1 (3)

Voznik-1, ki bo trenutno upravljal vozilo, vstavi svojo voznikovo kartico v režo za kartico-1.

→ *Začetek izmene – vstavljanje voznikove kartice* [▶ 54]

► Kombinirana tipka Voznik-1 (4)

⏏ **Pritisnite tipko na kratko:** Zamenjajte dejavnost.
→ *Nastavitev aktivnosti* [▶ 60]
Pritisnite tipko in jo zadržite (najmanj 2 sekundi): odpre se reža za kartico.

► Kombinirana tipka Voznik-2 (5)

⏏ **Pritisnite tipko na kratko:** zamenjajte dejavnost.
→ *Nastavitev aktivnosti* [▶ 60]
Pritisnite tipko in jo zadržite (najmanj 2 sekundi): odpre se reža za kartico.

► Špranja za kartico-2 (6)

Voznik-2, ki trenutno ne bo upravljal vozila, vstavi svojo voznikovo kartico v režo za kartico-2 (skupinsko delovanje).

→ *Začetek izmene – vstavljanje voznikove kartice* [▶ 54]

► Rob s perforacijo (7)

Na robu s perforacijo lahko odtrgate natisnjen listič tiskalnika.

► Predal tiskalnika (8)

Predal tiskalnika za vstavljanje papirnatega zvitka.

→ *Zamenjava papirja za tiskanje* [► 126]

► Sprednji vmesnik (9)

Prek sprednjega vmesnika lahko prenesete podatke in vrednosti parametrov (servisna delavnica).

Sprednji vmesnik je zakrit s pokrovom.

Pravice za dostop do funkcij tega vmesnika se razlikujejo glede na vstavljeno tahografsko kartico.

→ *Pravice za dostop tahografskih kartic* [► 32]

■ Pomembne nastavitve (pregled)

Pomembne nastavitve tahografa DTCO 4.1x so na primer:

- Vnos uradne registrske številke in države, v kateri je vozilo registrirano (če ta nastavev še ni konfigurirana tovarniško)
 - *Vnašanje države članice in registrske številke* [► 75]
- Zamenjava dejavnosti pri izklopu vžiga
 - *Samodejne aktivnosti po vklopu/ izklopu vžiga (predhodna nastavitve)* [► 43]
- Zapis nastavitve profilov hitrosti in profilov števila vrtljajev
 - *Izpis nastavitve hitrosti (izbirno)* [► 95]
- Prepoznanje stanja D1/D2
 - *Začetek izmene – vstavljanje voznikove kartice* [► 54]
- Prikaz števca VDO (izbirno)
 - *Števec VDO (izbirno)* [► 82]

■ Bluetooth

Tahograf DTCO 4.1x je mogoče upravljati na daljavo preko povezave Bluetooth.

V ta namen potrebujete:

- Zunanjo napravo z vmesnikom Bluetooth, npr. pametni telefon ali napravo za preverjanje.
- Primerno aplikacijsko programsko opremo (aplikacijo) v zunanji napravi: www.fleet.vdo.com.

Aktiviranje povezave Bluetooth:

→ *Potek prijave* [► 69]

ali

→ *Seznanjanje preko povezave Bluetooth* [► 97]

Če je z digitalnim tahografom preko povezave Bluetooth seznanjena zunanja naprava in je povezava aktivna, je na privzetem prikazu v zgornji vrstici prikazan simbol »*«: → *Prikazi* [► 45].

NAPOTEK

Če sta se oba voznika strinjala z izpisom podatkov ITS in če aplikacijska programska oprema to podpira, se lahko pri obratovanju več vozil odčitajo podatki drugega voznika.

Vnos uradne registrske številke

Vnos uradne registrske številke in države članice, v kateri je vozilo registrirano lahko izvedete tudi z aplikacijo: www.fleet.vdo.com.

■ Način pripravljenosti (zaslon)

V načinu delovanja »*Obratovanje*«, ki ga prepoznate po prikazanem piktogramu , tahograf DTCO 4.1x preklopi v način pripravljenosti pod naslednjimi pogoji:

- Vžig vozila je izklopljen.
- Prikazano ni nobeno sporočilo.

Če je prikazan napis *Izklop vžiga*, se zaslon zatemni.

Po pribl. 1 minuti (vrednost, ki jo določi stranka) se zaslon izklopi v celoti – tahograf DTCO 4.1x preklopi v način pripravljenosti.

Izbirno lahko nastavite dodatno vrednost zatemnitve (servisna delavnica).

► Izhod iz načina pripravljenosti

Način pripravljenosti zapustite tako, da pritisnete poljubno tipko, vklopite vžig ali nadaljujete vožnjo po prekinitvi.

Zaslon se ponovno prižge; ne sledi nobeno dejanje.

■ Različica ADR (različica Ex)

Različica ADR tahografa DTCO 4.1x je na sprednji plošči označena s simbolom Ex.

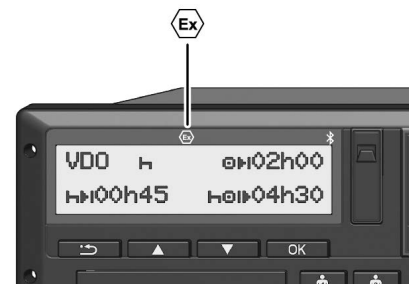

Sl. 2: Simbol Ex na sprednji plošči

Različica ADR tahografa DTCO 4.1x je dovoljena za uporabo v okoljih, kjer grozi nevarnost eksplozije.

- Območje eksplozije: Območje 2
- Temperatura okolice: –20 °C do +65 °C

Pri različicah ADR, pri katerih je način delovanja »*Nalaganje ali razkladanje nevarnega tovora*« zaznan s stanjem

3

»Izklop vžiga«, naprava DTCO 4.1x vpraša voznika, ali gre za način ADR. V tem primeru je treba upoštevati vse v nadaljevanju navedene ukrepe. Voznikova izbira se shrani v enoto v vozilu.

► Posebni varnostni ukrepi

Za različico ADR tahografa DTCO 4.1x je treba upoštevati naslednje dodatne varnostne ukrepe:

NEVARNOST EKSPLOZIJE

Upoštevanje navodil

- Prosimo, da upoštevate navodila glede transporta in ravnanja z nevarnimi snovmi v okolju, ki je izpostavljeno nevarnosti eksplozij.



NEVARNOST EKSPLOZIJE

Med nakladanjem in razkladanjem nevarnih snovi upoštevajte:

- Obe reži za kartici morata biti zaprti.
- Predal tiskalnika mora bit zaprt.
- Pokrov sprednjega vmesnika mora biti zaprt.
- Na tahografu ne pritisnite nobene tipke.
- Ne sme biti vstavljena nobena kartica servisne delavnice, nadzora ali podjetja.
- Dodatne naprave (npr. VDO Link) ne smejo biti priključene.

► Posebnosti pri uporabi

Zaradi zaščite pred eksplozijami je v ustreznih območjih nevarnosti različica ADR tahografa DTCO 4.1x pri izklopljenem vžigu omejena samo na notranje funkcije (v nasprotju s standardno različico).

Vse funkcije tahografa DTCO 4.1x lahko uporabljate izven nevarnega območja pri vključenem vžigu.

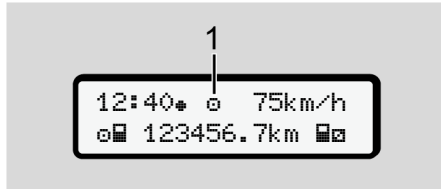

■ Načini obratovanja (pregled)



Sl. 3: Zaslon načina obratovanja

(1) Prikaz načina obratovanja

Tahograf DTCO 4.1x ima na voljo 4 načine obratovanja, ki se razlikujejo glede na vstavljeno tahografsko kartico:

- Obratovanje  (voznja/voznik)
Privzeti prikaz z vstavljeno kartico voznika ali brez nje
→ Začetek izmene – vstavljanje voznikove kartice [▶ 54]
- Podjetje  (podjetnik)
Prikaz po vstavitvi kartice podjetja
→ Prijava – vstavljanje kartice podjetja [▶ 73]

3

Tahograf DTCO 4.1x samodejno preklopi v naslednje načine obratovanja, kar je odvisno od tega, ali in katera tahografska kartica je vstavljena:

Pregled načinov obratovanja vstavljenih tahografskih kartic

Načini obratovanja		Reža za kartico-1				
		Ni kartice	voznikove kartice	Kartica podjetja	Kontrolna kartica	Kartica servisne delavnice
Reža za kartico-2	Ni kartice	Obratovanje	Obratovanje	Podjetje	Kontrola	Umerjanje
	voznikove kartice	Obratovanje	Obratovanje	Podjetje	Kontrola	Umerjanje
	Kartica podjetja	Podjetje	Podjetje	Podjetje (*)	Obratovanje	Obratovanje
	Kontrolna kartica	Kontrola	Kontrola	Obratovanje	Kontrola (*)	Obratovanje
	Kartica servisne delavnice	Umerjanje	Umerjanje	Obratovanje	Obratovanje	Umerjanje (*)

*) V teh položajih tahograf 4.1x uporabi samo tahografsko kartico, ki je vstavljena v režo za kartico 1.

■ Tahografske kartice (pregled)

Zakonsko predpisane tahografske kartice prejmete na ustrezno zahtevo pri organu države članice EU.

→ *Pravice za dostop tahografskih kartic* [32]

NAPOTEK

Uporabljate lahko tahografske kartice prve generacije v skladu z uredbo (EU) 3821/85, priloga I B in kartice druge generacije v skladu z izvedbeno uredbo (EU) 2016/799, priloga I C v trenutno veljavni različici.

Vendar pa lahko uporabljate samo kartice servisnih delavnic druge generacije.

Tahograf DTCO 4.1x je opremljen s funkcijo, ki trajno preprečuje uporabo tahografskih kartic prve generacije. To funkcijo lahko po navodilu EU aktivirajo servisne delavnice.

Lastništvo tahografske kartice zagotavlja upravičenost za uporabo tahografa DTCO 4.1x. Območja dejavnosti in

pravice za dostop predpisuje zakonodajalec.

→ *Pravice za dostop tahografskih kartic* [32]

NAPOTEK

Da ne bi prišlo do izgube podatkov, morate s tahografskimi karticami ravnati pazljivo ter upoštevati napotke izdajateljev tahografskih kartic.

► Voznikova kartica

S svojo voznikovo kartico se kot voznik prijavite v digitalni tahograf.

Tahograf DTCO 4.1x bo začel prikazovati in shranjevati vse dejavnosti tega voznika.

Podatke lahko natisnete ali (če je vstavljena voznikova kartica) prenesete.

Voznikova kartica je namenjena običajni vožnji (samo en voznik ali skupinsko delovanje).

► Kartica podjetja

S kartico podjetja se v tahograf DTCO 4.1x prijavite kot imetnik ali lastnik vozila. S to kartico lahko dostopate do podatkov podjetja.

Kartica podjetja dovoljuje prikazovanje, tiskanje in prenašanje shranjenih podatkov na množičnem pomnilniku kot tudi voznikove kartice, vstavljene v drugo režo za kartice.

NAPOTEK

S kartico podjetja prav tako pridobite pravice – enkratno dejanje in če ta nastavitev še ni bila konfigurirana tovarniško – za vnašanje dovoljenih držav članic in uradne registrske številke. Če ste v dvomih, poiščite podatke za stik s pooblaščenim servisno delavnico.

Kartica podjetja podpira sistem za upravljanje voznega parka, tako da ste upravičeni do oddaljenega prenosa podatkov o uporabi.

NAPOTEK

Kartica podjetja je namenjena imetniku in lastniku vozil z vgrajenim digitalnim tahografom in ni prenosljiva na druge osebe. Kartica podjetja ni namenjena vožnji.

► Kontrolna kartica

(ni opisana v teh navodilih)

Kontrolna kartica uradne osebe nadzornega organa (npr. policije) omogoča dostop do množičnega pomnilnika.

Dostopate lahko do vseh shranjenih podatkov in podatkov vstavljene voznikove kartice. Podatke lahko prikažete, natisnete ali prenesete prek sprednjega vmesnika.

► Kartica servisne delavnice

(ni opisana v teh navodilih)

Osebe, ki delajo v pooblaščenih servisnih delavnicah in katere so pooblaščenice za programiranje, nastavljanje, aktiviranje in pregled, prejmejo kartico servisne delavnice.

► Pravice za dostop tahografskih kartic

Pravice za dostop do shranjenih podatkov na množičnem pomnilniku tahografa DTCO 4.1x so zakonsko določene. Njihov dostop pa je omogočen z ustrezno tahografsko kartico.

		Brez kartice	Voznikova kartica	Kartica podjetja	Kontrolna kartica	Kartica servisne delavnice
Tiskanje	Podatki o vozniku	X	V	V	V	V
	Podatki o vozilu	T1	T2	T3	V	V
	Parameter	X	V	V	V	V
Prikazovanje	Podatki o vozniku	T1	T2	T3	V	V
	Podatki o vozilu	V	V	V	V	V
	Parameter	X	T2	V	V	V
Shranjevanje	Podatki o vozniku	X	X	T3	V	V
	Podatki o vozilu	X	X	V	V	V
	Parameter	X	V	V	V	V

Pomeni:**Podatki o vozniku**

Podatki o voznikovi kartici

Podatki o vozilu

Podatki na trdem disku

Podatki o parametrih

Podatki za prilagoditev/nastavitev naprave

V

Dostopne pravice brez omejitve

T1

Aktivnosti voznika zadnjih 8 dni brez podatkov o identifikaciji voznika

T2

Identifikacija voznika samo z vstavljenjo kartico

T3

Aktivnosti voznika pripadajočega podjetja

X

ni možno

■ Shranjeni podatki

► Voznikova kartica

Običajno so na voznikovi kartici shranjeni naslednji podatki:

- podatki za prepoznavanje voznika
→ *Osební podatki ITS* [► 11]

Po vsaki uporabi vozila se v čip voznikove kartice shranijo naslednji podatki:

- vstavljanje in odstranjevanje kartice,
- uporabljena vozila,
- datum in števec kilometrov,
- aktivnosti voznika, pri običajnem obratovanju vsaj za 56 dni,
- prevoženi kilometri,
- vnosi držav,
- vnosi stanj (posamezno ali skupinsko delovanje),
- nastali dogodki/motnje,
- Informacije o kontrolnih aktivnostih.
- posebni pogoji:

- vožnje s stanji trajekta/vlaka,
- vožnje s stanjem OUT (Out of scope.)
- čas in kraj natovarjanja/raztovarjanja (kabotaža)
- čas in kraj prehoda meje (direktiva o napotitvi delavcev)

Če v notranjem pomnilniku ni več prostora, tahograf DTCO 4.1x prepíše najstarejše podatke.

→ *Voznikova kartica: Obveznosti voznika* [► 17]

► Kartica podjetja

Običajno so na kartici podjetja shranjeni naslednji podatki:

- podatki za prepoznavanje podjetja in za pooblastilo dostopa do shranjenih podatkov.

Po vsaki uporabi se v kartico podjetja shranijo naslednji podatki:

- vrsta aktivnosti,
 - prijava/odjava;

- prenos podatkov z množičnega pomnilnika;
- prenos podatkov z voznikove kartice;

- obdobje (od/do), ko je bil opravljen prenos podatkov,
- identifikacija vozila,
- identiteta voznikove kartice, s katere se nalagajo podatki.

Če na pomnilniku čipa ni več prostora, tahograf DTCO 4.1x prepíše najstarejše podatke.

→ *Obveznosti podjetja* [► 19]

► Množični pomnilnik (v napravi)

- Množični pomnilnik, ki obsega najmanj 365 koledarskih dni, zajema in shranjuje podatke v skladu z uredbo o izvajanju (EU) 2016/799, priloga I C v trenutno veljavni različici.
- Vrednotenje dejavnosti se izvaja v intervalih po koledarskih minutah, pri čemer tahograf DTCO 4.1x ovrednoti najdaljšo skupno aktivnost na interval.

- Tahograf DTCO 4.1x lahko shrani približno 168 ur vrednosti hitrosti v sekundnih intervalih. Pri tem na sekundo natančno registrira vrednosti s časom in datumom.
- Shranjene vrednosti hitrosti v minutnih intervalih (ena minuta pred ali ena minuta po izredni zakasnitvi) podpirajo ovrednotenje v primeru nesreče.

Te podatke lahko preberete prek sprednjega vmesnika (samo, če je vstavljena kartica podjetja):

- prenos podatkov z voznikove kartice
- prenos podatkov množičnega pomnilnika s tipko za prenos (izbirno).

■ Prehod meje

DTCO 4.1x samodejno zaznava prestopa meje za vse države na zemljevidu NUTS0:

https://dtc.jrc.ec.europa.eu/dtc_smart_tachograph.php.html

Na kartico voznika druge generacije, različica 2, se prehodi meje samodejno shranijo.

Prestopi meje se hranijo 365 dni.

Razpoznavanje prestopa meje.

- Država z NUTS0 -> država z NUTS0:
Samodejno razpoznavanje
- Država z NUTS0 -> država brez NUTS0:
Samodejno razpoznavanje, prikaže se »ROW« (Rest of World)
- Država brez NUTS0 -> država brez NUTS0:
Potreben je ročni vnos → *Podatki o državi ob začetku izmene* [▶ 58]

Samodejno bodo razpoznane tudi španske regije.

NAPOTEK

Samodejno se zabeleži samo prestop meje. Ob začetku/koncu izmene je treba ročno vnesti podatke o državi → *Podatki o državi ob začetku izmene* [▶ 58].

3

■ Časovni pas

Tahograf DTCO 4.1x ima tovarniško nastavljeno uro v časovnem pasu UTC.

Tahograf DTCO 4.1x shranjuje časovne vnose v obliki zapisa za čas UTC.

Čas UTC ustreza **časovnemu pasu 0** na zemlji s 24 časovnimi pasovi (−12...0...+12 h).

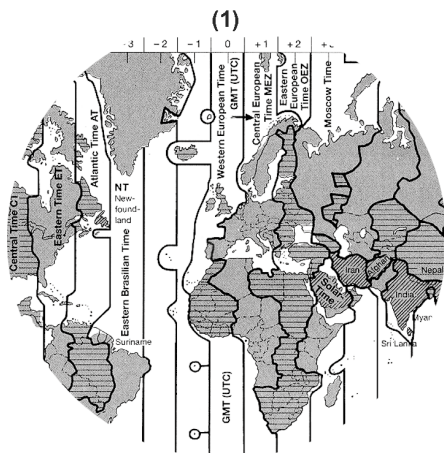

Sl. 4: Evropski časovni pas

(1) Časovni pas 0 = UTC

Razlika v časovnih pasovih	Država
00:00 (UTC)	UK/P/IRL/IS
+ 01:00 h	A/B/BIH/CZ/D/DK/E/F/H/HR/I/L/M/N/NL/PL/S/SK/SLO/SRB
+ 02:00 h	BG/CY/EST/FIN/GR/LT/LV/RO/UA
+ 03:00 h	RUS/TR

Preračunavanje v čas UTC

Čas UTC = lokalni čas – (ZD + SO)

ZD = razlika v časovnih pasovih

SO = poletni čas (samo v poletnem času)

(ZD + SO) = izračunana časovna razlika

Primer:

Lokalni čas v Nemčiji = 15:30 (poletni čas)

Čas UTC = lokalni čas – (ZD + SO)
 = 15:30 h – (01:00 h + 01:00 h)

Čas UTC = 13:30 h

V tem meniju lahko nastavite lokalni čas:

➔ *Nastavitev lokalnega časa* [▶ 100]

■ Piktogrami (pregled)

Načini obratovanja	
⏸	Podjetje
🔍	Kontrola
🔄	Obratovanje
⚙️	Nastavitev
📅	Stanje ob montaži

Osebe	
⏸	Podjetje
🔍	Kontrolor
👤	Voznik
🔧	Servisna delavnica/preizkusno mesto
🏭	Proizvajalec

Aktivnosti	
🚚	Dežurstvo
🚗	Vožnja
🛑	Odmor in počitek
⌚	Preostali delovni čas
⏸	Veljavna prekinitev

Aktivnosti	
?	Neznano

Naprave/funkcije	
1	Reža za kartico 1; voznik-1
2	Reža za kartico 2; voznik-2
📄	Tahografska kartica (prebrana do konca)
📄	Tahografska kartica je vstavljena; pomembno podatki so bili prebrani.
🕒	Čas
🖨️	Tiskalnik/izpis
👉	Vnos
📄	Prikaz
🏷️	Licenčna koda
📄	Zunanje shranjevanje; prenos podatkov (kopiranje)
📄	Prenos podatkov se izvaja
📄	Dajalnik
🚗	Vozilo/enota vozila/DTCO 4.1x
🔍	Velikost pnevmatik
⚡	Preizkva napetost

Naprave/funkcije	
⚡	Previsoka napetost
!⚡	Prekinitev napetosti
📶	Daljinsko upravljanje
📶	GNSS
📶	DSRC
📶	ITS
🏷️	Cestnina
🚚	Teža sklopa vozila, vključno s prikolico

Razno	
!	Aktivnost
✖	Motnja
🕒	Navodilo za uporabo/opozorila o delovnem času
📄	Začetek izmene
📄	Kraj
📄	Varnost/avtentifikacija
🚗	Hitrost
🕒	Čas
📄	Skupno/povzetek

3

Razno	
⌂	Konec izmene
Ⓜ	Ročen vnos aktivnosti
Ⓜ	Prehod meje
Ⓜ	Graf
△	Razlika
Ⓜ	Uporabniški vnos
Ⓜ	Prosim, počakajte
Ⓜ	Informacija
Ⓜ	Remote HMI
Ⓜ	Bluetooth
Ⓜ	Povezava v vozilu

Posebni pogoji	
OUT	Kontrolna naprava ni zahtevana
△	Vožnja s trajektom ali vlakom
Ⓜ	Privzeti tovor: Potniki
Ⓜ	Privzeti tovor: Blago
Ⓜ?	Privzeti tovor: nedoločeno
Ⓜ	Nalaganje
Ⓜ	Raztovarjanje

Posebni pogoji	
Ⓜ	Hkratno natovarjanje/ raztovarjanje

Kvalifikatorji	
24h	Dnevno
I	Tedensko
II	Na 14 dni
+	Od ali do

Kombinacija piktogramov

Razno	
Ⓜ+	Kraj kontrole
Ⓜ+	Začetni čas
+Ⓜ	Končni čas
OUT+	Začetek » <i>Out of scope</i> «: Kontrolna naprava ni zahtevana
+OUT	Konec » <i>Out of scope</i> «
△+	Začetek » <i>Trajekt/vlak</i> «
+△	Konec » <i>Trajekt/vlak</i> «
ⓂⓂ	Položaj po skupno 3 urah vožnje
ⓂⓂ	Položaj » <i>Nalaganje</i> «
ⓂⓂ	Položaj » <i>Raztovarjanje</i> «
ⓂⓂ	Mesto hkratnega <i>natovarjanja/</i> <i>raztovarjanja</i>
ⓂⓂ	Lokacija Mejni prehod
ⓂⓂ	Kraj začetka delovnega dne (začetek izmene)
ⓂⓂ	Kraj zaključka delovnega dne (konec izmene)
Ⓜ+	Vozila
ⓂⓂ	Izpis voznikove kartice

Razno	
	Izpis vozila/DTCO 4.1x
	Vnos vozila/DTCO 4.1x
	Prikaz voznikove kartice
	Prikaz vozila/DTCO 4.1x
	Lokalni čas
	Trenutni lokalni čas v podjetju

Kartice	
	voznikove kartice
	Kartica podjetja
	Kontrolna kartica
	Kartica servisne delavnice
	Nobena kartica ni vstavljena

Vožnja	
	Skupinsko delovanje
	Seštevek časa vožnje dvojnega tedna

Izpisi	
	Dnevne aktivnosti voznika (dnevne vrednosti) z voznikove kartice
	Dogodki in motnje voznikove kartice
	Dnevne aktivnosti voznika (dnevna vrednost) iz DTCO 4.1x
	Dogodki in motnje iz DTCO 4.1x
	Prekoračitev hitrosti
	Tehnični podatki
	Aktivnosti voznika
	Obdobja z aktivnim daljinskim upravljanjem
	v-diagram
	Stanje diagramov D1/D2 (izbirno)
	Profili hitrosti (izbirno)
	Nastavitve števila vrtljajev (izbirno)
	Informacije senzorja
	Varnostne informacije

Prikazovanje	
	Dnevne aktivnosti voznika (dnevne vrednosti) z voznikove kartice
	Dogodki in motnje voznikove kartice
	Dnevne aktivnosti voznika (dnevna vrednost) iz vozila/DTCO 4.1x
	Dogodki in motnje na vozilu/DTCO 4.1x
	Prekoračitev hitrosti
	Tehnični podatki
	Kartice
	Podjetje
	Nazadnje izmerjena skupna teža sklopa vozila, vključno s prikolico
	Dovoljena skupna teža sklopa vozila, vključno s prikolico

Dogodki	
	Vstavev neveljavne tahografske kartice
	Prekrivanje časa

3

Dogodki	
!Ⓜ	Vstavitev voznikove kartice med vožnjo
>>	Prekoračitev hitrosti
!Ⓛ	Napaka pri komunikaciji z dajalnikom
!Ⓞ	Nastavite časa (s strani servisne delavnice)
!Ⓜ	Napačna kartica
!Ⓞ	Vožnja brez veljavne voznikove kartice
!Ⓜ	Zadnja kartica ni bila pravilno zaključena
!⚡	Prekinitev oskrbe z napetostjo
!Ⓜ	Kršitev varnosti
!Ⓜ	Ni signala GNSS
!Ⓜ?	Nepравilnost GNSS
!Ⓞ	Napaka časa
!Ⓜ	Napaka komunikacije DSRC
>Ⓞ	Kontrola prekoračitve hitrosti
!Ⓜ	Konflikt premika vozila

Motnje	
×Ⓜ	Napačno delovanje kartice
×Ⓜ	Motnja tiskalnika
×Ⓜ	Interna motnja DTCO 4.1x
×Ⓜ	Napaka pri prenosu
×Ⓜ	Motnje dajalnika
×Ⓜ	Notranja napaka GNSS
×Ⓜ	Notranja napaka DSRC

Opozorila na čas vožnje

Ⓜ	Pavza!
---	--------

Ročni vnos

Ⓜ/Ⓜ/Ⓜ	Vnos »Aktivnosti«
?	Vnos »Neznane aktivnosti«
Ⓜ?	Vnos <i>kraja</i> ob zaključku izmene
Ⓜ?	Vnos <i>kraja</i> ob začetku izmene

Navodila za uporabo	
Ⓜ	Napačen vnos
Ⓜ	Ni dostopa do menija
Ⓜ	Prosimo, vnesite
Ⓜ	Ni izpisa
Ⓜ	Ni papirja
Ⓜ	Zakasnitev izpisa
Ⓜ	Okvara kartice
Ⓜ	Izmet kartice
Ⓜ	Napačna kartica
Ⓜ	Izmet kartice ni mogoč
Ⓜ	Postopek kasni
Ⓜ?	Netočen izpis
Ⓜ	Motnje naprave
Ⓜ1	Neveljavno v dnevih ...
Ⓜ	Umerjanje v dnevih ...
Ⓜ1	Prenos podatkov voznikove kartice v dnevih ...

Števec VDO (izbirno)	
☐☐I	Preostali čas vožnje
I☐☐	Začetek naslednje vožnje
☐☐I☐	Naslednji čas vožnje
☐☐I	Preostanek odmora/počitka
☐☐I	Preostanek časa do začetka dnevnega, tedenskega počitka

■ Oznake držav

Kratice držav	
A	Avstrija
AL	Albanija
AND	Andora
ARM	Armenija
AZ	Azerbajdžan
B	Belgija
BG	Bolgarija
BIH	Bosna in Hercegovina
BY	Belorusija
CH	Švica
CY	Ciper
CZ	Češka Republika
D	Nemčija
DK	Danska
E	Španija *
EC	Evropska skupnost
EST	Estonija
EUR	Preostala Evropa

Kratice držav	
F	Francija
FIN	Finska
FL	Liechtenstein
FR/FO	Färöer
GE	Gruzija
GR	Grčija
H	Madžarska
HR	Hrvaška
I	Italija
IRL	Irska
IS	Islandija
KZ	Kazahstan
L	Luksemburg
LT	Litva
LV	Latvija
M	Malta
MC	Monako
MD	Moldavija
MK	Makedonija
MNE	Črna gora

3

Kratice držav	
N	Norveška
NL	Nizozemska
P	Portugalska
PL	Poljska
RO	Romunija
RSM	San Marino
RUS	Ruska federacija
S	Švedska
SK	Slovaška
SLO	Slovenija
SRB	Srbija
TJ	Tadžikistan
TM	Turkmenistan
TR	Turčija
UA	Ukrajina
UK	Združeno kraljestvo, Alderney, Guernsey, Jersey, Isle of Man, Gibraltar
UZ	Uzbekistan
V	Vatikan

Kratice držav	
WLD	Preostali svet

* Španske regije: → Španske regije
[42]

► Španske regije

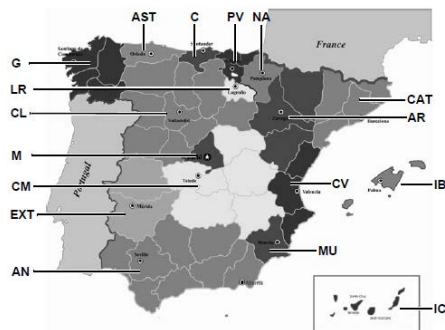

Sl. 5: Regije v Španiji

Kratice španskih regij	
AN	Andaluzija
AR	Aragonija
AST	Asturija
C	Kantabrija
CAT	Katalonija
CL	Kastilija-Leon
CM	Kastilija-La Mancha
CV	Valencia
EXT	Extremadura
G	Galicija
IB	Balearski otoki
IC	Kanarski otoki
LR	La Rioja
M	Madrid
MU	Murcia
NA	Navarra
PV	Baskija

■ Samodejne aktivnosti po vklopu/izklopu vžiga (predhodna nastavitve)

Samodejno nastavljena aktivnost:

Po vklopu vžiga	
Voznik 1 in voznik 2	
⌂	Pavza/počitek
⌘	Preostali delovni čas
☑	Dežurstvo
?	Brez sprememb

Po izklopu vžiga	
Voznik 1 in voznik 2	
⌂	Pavza/počitek
⌘	Preostali delovni čas
☑	Dežurstvo
?	Brez sprememb

NAPOTEK

Proizvajalec vozila lahko programira že določene nastavitve aktivnosti po *vklopu/izklopu vžiga*.

- Označite (✓) nastavljene funkcije v tabeli.

NAPOTEK

Izjema je vnos aktivnosti na voznikovo kartico. Ta možnost je onemogočena pri *ročnem vnosu*. Po *izklopu/vklopu vžiga* se ne izvede nobena sprememba aktivnosti.

Samodejna nastavitve po *vklopu/izklopu vžiga* je razvidna samo v standardnem prikazu. Aktivnost utripa pribl. 5 sekund, nato pa se prikaže prejšnji prikaz.

➔ *Prikazi* [▶ 45]

Privzete nastavitve:

➔ *Nastavitve aktivnosti* [▶ 60]

Upravljanje (splošno)

Prikazi

Krmarjenje po menijih

Vstavljanje kartice

Odstranjevanje kartice

Upravljanje kartic

Prenos podatkov

Upravljanje (splošno)

■ Prikazi

► Prikaz po vžigu vozila

Če v reži za kartico 1 ni vstavljena nobena tahografska kartica, se za pribl. 20 sekund prikaže napotek (1) (H K kartica! H), nato pa prikaz (2).

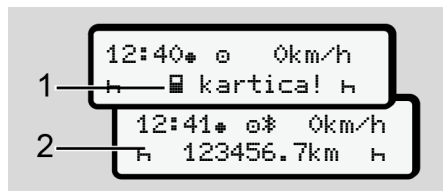

Sl. 6: Prikaz po vklopu vžiga

NAPOTEK

Razlaga piktogramov → *Prikazi med vožnjo* [45]

► Prikazi med vožnjo

Med vožnjo se lahko prikažejo naslednji vnosi (a), (b) ali (c) (izbirno).

Celoten seznam piktogramov → *Piktogrami (pregled)* [37].

Če pritisnete tipko menija / , zamenjate prikaz.

Prikazi med vožnjo:

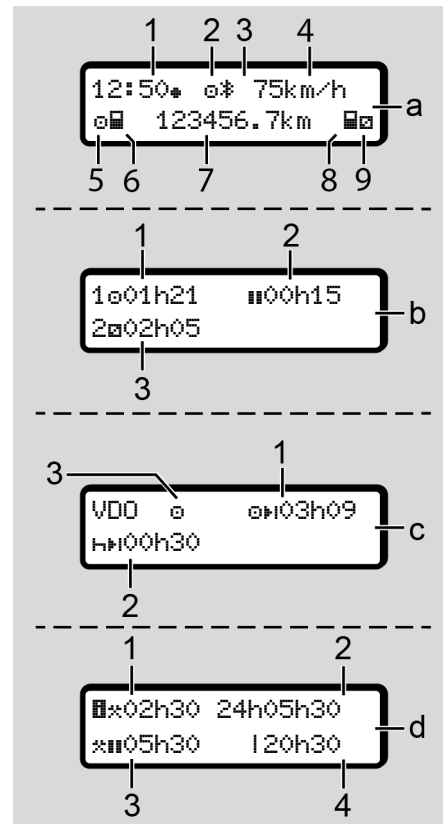

Privzeti prikaz (a):

- (1) Ura
s simbolom ⌚ = lokalni čas
brez simbola ⌚ = čas UTC
- (2) Oznaka vrste obratovanja
»Obratovanje«
- (3) Oznaka, da je povezava Bluetooth
aktivna
- (4) Hitrost
- (5) Aktivnost voznika-1
- (6) Simbol kartice voznika-1
- (7) Stanje skupnih kilometrov
- (8) Simbol kartice voznika-2
- (9) Aktivnost voznika-2

Prikaz časa vožnje in počitka (b):

- (1) Čas vožnje ⌚ voznika-1 od
veljavnega počitka
- (2) Veljaven čas počitka ⏸ v delnih
prekinitev po najmanj 15 minut, ki
jim sledi 30 minutni odmor

- (3) Čas voznika-2:
čas pripravljenosti trenutne
aktivnosti ⌚ in trajanje aktivnosti

NAPOTEK

Če voznikova kartica ni vklopljena, se
prikažejo časi, ki pripadajo reži za
kartico-1 in kartico-2.

**Prikaz preostalih časov vožnje in
počitka (izbirni števec VDO) (c):**

- (1) Preostali čas vožnje ⌚ :
(⌚ utripa = ta del prikaza je
trenutno aktiven)
- (2) Naslednji veljavni počitek/dnevni ali
tedenski počitek ⏸ :
→ Števec VDO (izbirno) [⌚ 82]
- (3) Prikaže se nastavljena aktivnost

**Prikazi merilnika delovnega časa
(izbirna možnost za števec VDO) (d):**

- (1) Neprekinjeni delovni čas:
(trajanje trenutno nastavljenega
delovnega časa ⌚ brez počitka)

- (2) Dnevni delovni čas:
(vsota delovnega časa od zadnjega
dnevnega oz. tedenskega počitka)
- (3) Kumulirani čas počitkov:
(vsota časov premorov med
trenutnim delovnim časom ⏸)
- (4) Sedanji tedenski delovni čas:
(vsota nastavljenega delovnega
časa za tekoči koledarski teden do
danega trenutka)

► Sporočila

Sporočila se prikažejo ne glede na na
trenutni prikaz.

Naslednji elementi so vzrok za prikaz
sporočila:

!	Aktivnost
×	Motnja
⚠	Opozorilo na čas vožnje
⚠	Navodilo za uporabo

→ Pomen sporočil [⌚ 109]

► Prikaz po izklopu vozila

Po izklopu vžiga se prikaže naslednje:

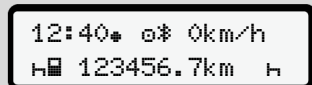

Sl. 7: Prikaz po izklopu vozila

■ Krmarjenje po menjijih

- Izberite želeno funkcijo, aktivnost ali številsko vrednost s tipkama **▲** / **▼** v vnosnem polju.
- Potrdite izbiro s tipko **OK**.

► Meniji pri stoječem vozilu

Če vozilo miruje in če je voznikova kartica vstavljena, lahko prikličete druge podatke z voznikove kartice.

→ *Druga raven menija – funkcije menija*
[▶ 87]

■ Vstavljanje kartice



POZOR

Upoštevanje varnosti v cestnem prometu

- Kot voznik vstavite kartico samo, če vozilo miruje.
- Vstavljanje kartice med vožnjo je sicer mogoče, vendar prepovedano. To se shrani kot dogodek.

Reža za kartico naj bo vedno zaprta.

Pokrova reže za kartico nikakor ne smete odstraniti, da bi ne prišlo do vdora praha ter umazanije ali vode.

NAPOTEK**Izbira reže za kartico**

- Reža za kartico-1 (leva reža za kartico) za kartico voznika vozila.
- Pri skupinskem delovanju: reža za kartico-2 (desna reža za kartico) za kartico sovoznika.
- Za kartico podjetja: prosta izbira reže za kartico.

NAPOTEK

Če želite upravljati različico ADR, mora biti vžig vklopljen.

Upoštevajte posebne varnostne napotke za upravljanje različice ADR tahografa DTCO 4.1x v okoljih, v katerih lahko pride do eksplozije.

➔ *Različica ADR (različica Ex)* [▶ 27]

1. Kombinirano tipko Voznik-1 ali Voznik-2 pridržite več kot 2 sekundi.



Sl. 8: Poziv kartice (kombinirana tipka)

2. Vodilo kartice se izvrže. Pokrov vodila kartice previdno potisnite navzdol.



Sl. 9: Odpiranje pokrova

3. Vstavite svojo kartico v režo za kartico tako, da je čip obrnjen navzgor, puščica pa naprej.



Sl. 10: Vstavljanje kartice

4. Pokrov vodila kartice previdno potisnite navzgor.
5. Vodilo kartice potisnite v režo za kartice, da se zaskoči. Sistem prebere informacije, shranjene na čipu.
Med branjem kartice v reži za kartico 1 lahko v režo za kartico 2 vstavite drugo kartico:
 - Skupinsko delovanje: voznikova kartica, drugega, spremljevalnega voznika.
 - Izvažanje podatkov kartice in množičnega pomnilnika: kartica podjetja.

Prikažejo se koraki za upravljanje menijev, ki se razlikujejo glede na vstavljeno kartico.

- Za prvo in (če je vstavljena) drugo voznikovo kartico
→ *Začetek izmene – vstavljanje voznikove kartice* [▶ 54]
- Za kartico podjetja
→ *Prijava – vstavljanje kartice podjetja* [▶ 73]

NAPOTEK

Če digitalni tahograf DTCO 4.1x pri branju kartice ugotovi, da ta ni veljavna, se branje prekine (1.1 vstavljanje prek licenco).

► Jezik

Prikazani jezik je odvisen od:

- vstavljene voznikove kartice v reži za kartico-1.
- tahografske kartice višje vrednosti, na primer kartice podjetja, kontrolne kartice.

Poleg samodejne nastavitve jezika lahko želeni jezik nastavite sami.

→ *Nastavitev jezika* [▶ 81]

■ Odstranjevanje kartice

NAPOTEK

Kartici lahko odstranite iz reže za kartico le, če vozilo miruje.

POZOR

Zaščita pred zlorabo

Voznikovo kartico odstranite iz reže za kartico:

- ob koncu izmene,
- ob menjavi voznika ali vozila.

NAPOTEK

Če želite upravljati različico ADR, mora biti vžig vklopljen.

Upoštevajte posebne varnostne napotke za upravljanje različice ADR tahografa DTCO 4.1x v okoljih, v katerih lahko pride do eksplozije.

→ *Različica ADR (različica Ex)* [▶ 27]



Sl. 11: Poziv kartice (kombinirana tipka)

- Zadržite kombinirano tipko Voznik-1 ali Voznik-2 za več kot 2 sekundi. Nato se na zaslonu prikaže:
 - Ime lastnika kartice.
 - Vrstica napredka pri prenosu podatkov na čip kartice,.
 - Poziv za odjavo.
- S tipkama izberete želeno funkcijo:
 - Voznikova kartica: izberite državo, v kateri se trenutno nahajate.

NAPOTEK

Če v roku ene minute ne vnesete države, se izvršenje kartice prekliče.

- Kartica podjetja:
 - Da, če želite v tahografu DTCO 4.1x odjaviti podjetje.
 - Ne, če želite, da blokada podjetja ostane aktivna.

NAPOTEK

Pri onemogočeni blokadi podjetja ostajajo shranjeni podatki vašega podjetja za tuja podjetja blokirani.

- Potrdite s tipko .

NAPOTEK

Napotek se prikaže v naslednjih primerih:

- redno naknadno preverjanje tahografa DTCO 4.1x
- potekla je veljavnost kartice podjetja ali voznikove kartice
- prenos podatkov na voznikovo kartico je na čakanju

NAPOTEK

Če trenutno poteka obdelava vstavljenе kartice (za branje ali izvršenje) in je bila v drugi reži za kartice podana zahteva za izvršenje, tahograf DTCO 4.1x konča postopek prve kartice, ki ste trenutno izvaja. Nato pa zažene postopek izvršenja druge kartice.

Izvrše se vodilo kartice ustrezne reže.

- Odstranite kartico.
- Pokrov vodila kartice previdno potisnite navzgor.
- Vodilo kartice potisnite v režo za kartice, da se zaskoči.

■ Upravljanje kartic

- Tahografske kartice ne prepogibajte in ne lomite ter je ne uporabljajte za kakršnekoli druge namene.
- Poškodovane tahografske kartice ne uporabljate.
- Kontaktno površine naj bodo čiste, suhe, brez maščobe in olja (vedno shranjujte v zaščitnem ovitku).
- Zaščitite jo pred neposrednimi sončnimi žarki (ne puščajte je na armaturni plošči).
- Nikoli je ne polagajte v neposredno bližino elektromagnetnih.
- Ne uporabljajte je po datumu veljavnosti oz. pred potekom pravočasno zaprosite za novo tahografsko kartico.

■ Prenos podatkov

► Z voznikove kartice ali kartice podjetja

NEVARNOST EKSPLOZIJE

Pri različici ADR obstaja nevarnost eksplozije zaradi preostale napetosti in odprtih vmesnikov

V območjih, kjer obstaja nevarnost eksplozije, lahko s pritiskanjem tipk tahografa DTCO 4.1x, vstavljanjem kartice, odpiranjem predala tiskalnika ali zapiranjem sprednjega vmesnika povzročite eksplozijo.

- Pokrov mora bit zaprt.
- Prenos podatkov se ne sme izvajati.

NAPOTEK

za prenos podatkov je lahko vtaknjena samo ena krtica voznika (kartica voznika-1 ali voznika-2).

Če sta vtaknjeni obe kartici, se prenos podatkov ne izvede.

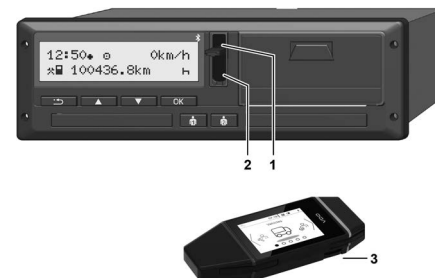

Sl. 12: Priklučitev na sprednji vmesnik

1. Preklopite pokrov **(1)** sprednjega vmesnika navzgor.
2. Ključ za prenos **(3)** vstavite v sprednji vmesnik **(2)**. Prenos podatkov se zažene samodejno.

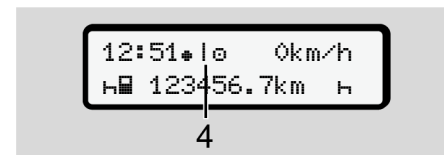

Sl. 13: Piktogram: prenos podatkov

4

Med prenosom podatkov kartice voznika ni mogoče odstraniti in prikazan bo vrteči se simbol (4).

NAPOTEK

Pri prenosu na ključ za prenos lahko pride do izgube podatkov.

Med prenosom podatkov ne prekinjajte povezave z sprednjim vmesnikom.

- Po končanem prenosu podatkov zaprite pokrov (1).

► Identifikacija podatkov

Kopirani podatki so opremljeni z digitalnim podpisom (identifikacijo).

Na podlagi tega podpisa je mogoče podatke določiti ustrezni voznikovi kartici in preverite njihovo celovitost ter pristnost.

NAPOTEK

Podrobne informacije o programski opremi za branje oz. o ključu za prenos lahko najdete v ustreznih dokumentacijah.

► Nalaganje iz množičnega pomnilnika

Podatke iz množičnega pomnilnika lahko prenesete samo s kartico podjetja.

Vrsto podatkov (pomnilnik kartice ali množični pomnilnik) za prenos lahko določite s ključem za prenos.

► Daljinski prenos (izbirno)

S sistemom za upravljanje voznega parka (oddaljeno obratovanje) lahko po uspešnem preverjanju pristnosti kartice podjetja (postopek se opravi v servisni delavnici) podatke prenesete tudi na daljavo.

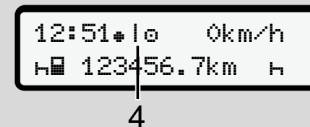

Sl. 14: Piktogram: Oddaljeni prenos

Vrteči se simbol (4) bo prikazan tudi pri daljinsko vodenem prenosu.

NAPOTEK

Od različice DTCO 4.1b je daljinsko prenašanje omejeno na največ 24-krat na koledarski dan.

- **Priporočilo:** Odčitavanje na daljavo se naj ne izvaja več kot 2-krat na dan.

NAPOTEK

Podrobne informacije o zahtevanih komponentah strojne in programske opreme ter o njihovi uporabi so navedene v ustrezni dokumentaciji.

Upravljanje s strani voznika

Funkcije voznikove kartice

Začetek izmene – vstavljanje voznikove kartice

Nastavitev aktivnosti

Natovarjanje/raztovarjanje (kabotaža)

Konec izmene – odstranjevanje voznikove kartice

Ročno vnašanje (vnos/naknadni vnos)

Zamenjava voznika/vozila

Prvo vstavljanje voznikove kartice

Upravljanje s strani voznika

■ Funkcije voznikove kartice

Voznikova kartica služi za identifikacijo voznika v tahografu DTCO 4.1x.

Namenjena je običajni vožnji in dovoljuje shranjevanje, prikazovanje in izpisovanje ali (pri samo eni vstavljeni voznikovi kartici) prenašanje aktivnosti.

NAPOTEK

Voznikova kartica ni prenosljiva.

NAPOTEK

Meniji za prikaz in izpis voznikovih podatkov so na razpolago samo, kadar je vstavljena ustrezna kartica.

Tako je npr. element menija **izpis** voznik 2 prikazan samo, ko je v reži za kartico-2 vstavljena voznikova kartica.

■ Začetek izmene – vstavljanje voznikove kartice

NAPOTEK

Upravljanje s strani voznika ustreza načinu obratovanja »Obratovanje«, ki je skladno z izvedbeno uredbo (EU) 2016/799 I C v trenutno veljavni različici.

→ *Načini obratovanja (pregled)* [▶ 29]

NAPOTEK

Če želite upravljati različico ADR, mora biti vžig vklopljen.

Upošteвайте posebne varnostne napotke za upravljanje različice ADR tahografa DTCO 4.1x v okoljih, v katerih lahko pride do eksplozije.

→ *Različica ADR (različica Ex)* [▶ 27]

▶ 1. Vstavljanje kartice

Ob začetku izmene (začetek delovnega dne) vstavite voznikovo kartico v režo za kartico.

→ *Vstavljanje kartice* [▶ 47]

- Ko vtaknete voznikovo kartico v režo, se zaslon nastavi na jezik, ki je shranjen na kartici.

NAPOTEK

Izbiro jezika lahko opravite v meniju.

→ *Nastavitev jezika* [▶ 81]

Upošteвайте prikazane korake menija, s katerimi bo vaš tahograf DTCO 4.1x v celoti pripravljen na obratovanje:

a. 

Sl. 15: Pozdravni zaslon

Za pribl. 3 sekunde se prikažejo ime lastnika kartice, nastavljeni krajevni čas (npr. 16:00□) in čas UTC (npr. 14:00UTC) (časovni zamik = 2 uri pri poletnem času).

Med postopkom branja kartice je vnašanje onemogočeno.

Če pritisnete poljubno tipko, se prikaže sporočilo:



prosim čakati!

Oziroma:

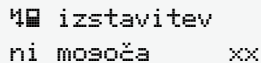

4x izstavitev
ni mogoča xx

Izvede se branje informacij kartice:



b. 10 Maier
----- 0

Sl. 16: Branje informacij kartice

Na levi je prikazano število reže za kartico, v kateri je vstavljena kartica.

Poleg tega je prikazano ime voznika (prebrano z voznikove kartice).

Vrstica napredka prikazuje nadaljnje branje voznikove kartice.

NAPOTEK

V kolikor je možen ročni vnos dejavnosti voznika, ki še ni bil aktiviran, tahograf DTCO 4.1x vozniku ponudi možnost, da izvrže voznikovo kartico, ne da bi se podatkovni nizi shranili na kartico tahografa DTCO 4.1x.

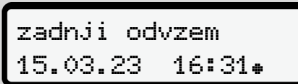

c. zadnji odvzem
15.03.23 16:31*

Sl. 17: Prikaz zadnjega odstranjevanja

Za pribl. 4 sekunde se prikažeta datum in čas zadnje odstranitve kartice v lokalnem času (simbol *).

NAPOTEK

Upoštevajte celovitost podatkov voznika.

V skladu z uredbo je treba aktivnosti, ki jih ni možno zapisati na voznikovo kartico, naknadno vnesti ročno.

Nato se prikaže poziv za ročen naknadni vnos:

5

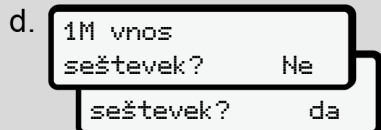

Sl. 18: Izbirni naknadni vnos

- Naknadno lahko vnesete aktivnosti; → *Ročno vnašanje (vnos/naknadni vnos)* [▶ 63]
 - Če naknadno ne želite vnesti *nobenh dejavnosti*, izberite možnost **Ne**; nadaljujte s korakom i.
 - Če izberete možnost **Da**, vas tahograf DTCO 4.1x pozove, da opravite ročni vnos; glejte naslednji zaslon:

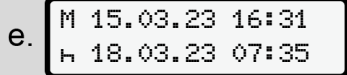

Sl. 19: Možnosti vnašanja

M = ročni vnos

H = utripa vnosno polje aktivnosti

Prikazano je obdobje med odstranjevanjem (1. vrstica) in trenutnim postopkom vstavljanja (2. vrstica) v lokalnem času.

→ *Nastavitev aktivnosti* [▶ 60]

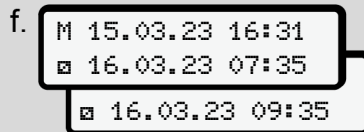

Sl. 20: 2. vrstica = vnosno polje

- Zahtevane vrednosti (utripajoča vnosna polja) lahko vnesete v naslednjem vrstnem redu: *Aktivnost/dan/mesec/leto/ura/minuta*.

Postopek se zaključi, ko je dosežen trenutek postopka vstavljanja.

NAPOTEK

Tahograf DTCO 4.1x prepreči izvrženje voznikove kartice, dokler se ne zaključi postopek branja. Če želite odstraniti

kartico voznika, morate znova zahtevati izvrženje, ko je tahograf DTCO 4.1x zaključil postopek branja.

Nato se prikaže poziv za vnos države.

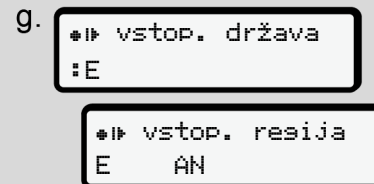

Sl. 21: Izbira države

- Izberite državo in po potrebi regijo, na katero se nanaša naknadni vnos, in potrdite svojo izbiro s tipko **OK**. → *Oznake držav* [▶ 41]

NAPOTEK

Za Španijo morate dodatno vnesti tudi regijo.

NAPOTEK

S tipko  lahko prekličete vnos, če želite takoj nadaljevati izmeno.

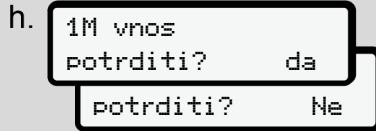

Sl. 22: Potrjevanje vnosa

- Vnos potrdite s tipkama Da ali Ne.

NAPOTEK

Če ste izbrali Ne, se vnosi ponovno prikažejo in lahko jih po potrebi popravite.

- Prvo vstavljanje
Ko voznikovo kartico vstavite prvič, se prikažejo dodatni pozivi:
→ Prvo vstavljanje voznikove kartice
[▶ 69]

Prikaže se privzeti prikaz.

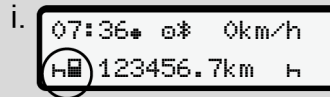

Sl. 23: Privzeti prikaz z vstavljenimi kartico

Pomen prikazanih simbolov je naslednji:

- _ = Kartica voznika se nahaja v reži za kartico.
- = Lahko pričnete z vožnjo, podatki so včitani.

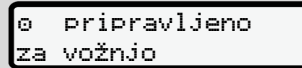

Sl. 24: Pripravljenost na vožnjo

Tahograf DTCO 4.1x prikaže, da lahko pričnete z vožnjo in ali gre za vožnjo z enim voznikom (Ⓜ) ali skupinsko vožnjo (ⓂⓂ).

NAPOTEK

Če pripravljenosti na vožnjo ni mogoče prikazati, preverite, ali je veljavna voznikova kartica vstavljen v režo-1 in po potrebi v režo-2, ali so bile izvedeni vsi zahtevani koraki in ali je morda prišlo do težave s kartico.

NAPOTEK

Če sta vstavljeni dve voznikovi kartici, tahograf DTCO 4.1x zahteva vnose za drugo kartico voznika takoj, ko je bila prebrana prva voznikova kartica in prikazan napis »Pripravljenost na vožnjo«.

NAPOTEK

Simbol ■ se prikaže za obe reži za kartico.

Če sta vstavljeni kartici za voznika-1 in voznika-2, lahko pričnete z vožnjo, ko se prikaže simbol ■ za voznika- .

5

► 2. Nastavitev aktivnosti

S kombinirano tipko nastavite dejavnost, ki jo želite izvesti, za ustrezno režo za kartico **☑**.

→ *Nastavitev aktivnosti* [► 60]

- Pri menjavi lokalnega časa: čas nastavite na trenutni lokalni čas.
→ *Nastavitev lokalnega časa* [► 100]

Tahograf DTCO 4.1x je pripravljen.

NAPOTEK

Začetek vožnje se zaključi pri vsakem ročnem vnosu – tudi za voznika-2.

⚠ POZOR

Pri odmoru ali počitku aktivnost obvezno nastavite na **h**.

Na zaslonu so prikazane motnje tahografa DTCO 4.1x ali sistemskih komponent → *Pomen sporočil* [► 109].

- Potrdite sporočilo s tipko **OK**.

► Vnos države – ročno

Tahograf DTCO 4.1x samodejno prepozna → *Prehod meje* [► 35].

Če tahograf DTCO 4.1x ne prepozna prehoda meje samodejno, je treba ročno izvesti prehod meje:

Podatki o državi ob začetku izmene

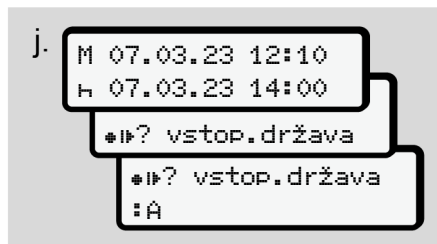

Sl. 25: Možnost vnosa – začetna država

- Izberite in potrdite simbol **••?** vstop.država.
- Izberite državo in jo potrdite.
→ *Oznake držav* [► 41]

NAPOTEK

V Španiji morate navesti še regijo, v kateri se začne vaša vožnja.
→ *Španske regije* [► 42]

Podatki o državi ob koncu izmene

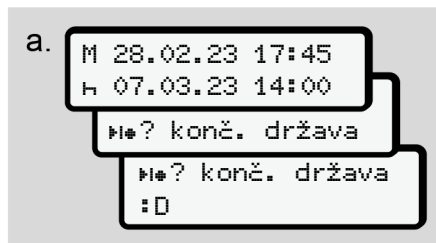

Sl. 26: Vnos – končna država

- V prvem vnosnem polju **h** izberite simbol **••?** konč.država in ga potrdite.
- Izberite državo in jo potrdite.

Izbira države

- Ročni naknadni vnos
Pri ročnem naknadnem vnosu se preko tipk **▲** / **▼** prikažejo 4 nazadnje vnesene države.
Oznaka: dvopičje pred oznako države **≡ E**.
- Trenutni čas
Pri trenutnem času je prikazana nazadnje razpoložljiva država preko GNSS.
Oznaka: dvopičje pred oznako države **≡ E**.

NAPOTEK

Prav tako na voljo za izbiro regije – npr. v Španiji.

Nadaljnja izbira poteka po abecednem redu od črke **A**:

- Tipka **▲**: A, Z, Y, X, ... itd.
- Tipka **▼**: A, B, C, D, ... itd.

NAPOTEK

Če je zaznavanje vozila aktivirano, tahograf DTCO 4.1x ponudi predizbiro države na podlagi lokacije vozila v trenutku vstavljanja kartice voznika. Če države ni mogoče zaznati na podlagi zaznavanja vozila (vozilo se nahaja izven razpoložljivih podatkov na kartici ali pa izračun lokacije še poteka), tahograf DTCO 4.1x ponudi zadnje štiri navedene države.

NAPOTEK

Če tipko **▲/▼** pritisnete in pridržite, lahko pohitrite izbiro (funkcije samodejne ponovitve).

NAPOTEK

Pri predlaganih lokacijah gre za predloge, ki poenostavijo izbiro. Kot voznik morate zagotoviti, da je nastavljena država, v kateri se dejansko nahajate.

► Prekinitev postopka vnosa

Če v 30 sekundah ne opravite nobenega vnosa, se prikaže naslednji zaslon:

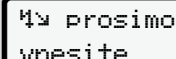

Sl. 27: Vnosni poziv na zaslonu

Če v naslednjih 30 sekundah pritisnete tipko **OK**, lahko nadaljujete vnašanje.

Če v 10 minutah ne opravite nobenega vnosa in ne pritisnete nobene tipke tahografa DTCO 4.1x, ta izvrže voznikovo kartico.

Vnesene podatke, ki niso bili potrjeni, sistem zavrže in tako zagotovi, da se shranijo samo pravilni podatki, ki ste jih potrdili. To velja za oddaljeno vnašanje in neposredno vnašanje v tahograf DTCO 4.1x.

Če kartico pozovete s kombinirano tipko **☰**, prekinete postopek *ročnega vnašanja*. Ta se prav tako prekine, če med vnašanjem začne vožnja.

■ Nastavitev aktivnosti

► Morebitne aktivnosti

Nastavite lahko naslednje aktivnosti:

⊖	Čas vožnje (avtomatsko pri vožnji)
⌘	Vsi ostali delovni časi
⊞	Dežurstva (čakanje, sovoznik, spanje za voznika-2 med vožnjo)
⌂	Odmori in počitki

► Zamenjava aktivnosti

NAPOTEK

Aktivnost lahko nastavite samo, če vozilo miruje.

- a. Potrdite kombinirano tipko **⊞** za voznika-1.
Prikaže se standardni prikaz.

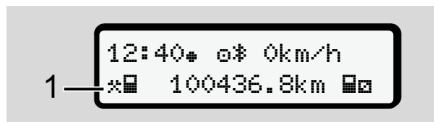

Sl. 28: Standardni prikaz z aktivnostjo (1)

- b. Kombinirano tipko **⊞** pridržite, dokler se na zaslonu ne prikaže zelena aktivnost (1).
- c. Pri skupinskem delovanju: Kot sovoznik (voznik-2) pritisnite tipko **⊞**.

► Samodejno nastavljanje

Tahograf DTCO 4.1x samodejno preklopi na naslednje aktivnosti:

Pri ...	Voznik-1	Voznik-2
Vožnji	⊖	⊞
Ustavitvi vozila	⌘	⊞

NAPOTEK

Zagotovite pravilen izračun števca (izbirno):

- Ob koncu izmene ali med odmorom obvezno nastavite aktivnost ⌂.

Samodejno nastavljanje vklopa/izklopa vžiga (predhodna nastavitev)

Po vklopu/izklopu vžiga lahko tahograf DTCO 4.1x preklopi na določeno aktivnost, na primer ⌂.

To aktivnost lahko programirate s kartico podjetja ali prek pooblaščenega servisne delavnice.

Aktivnost (1) in/ali (2), ki se samodejno spreminja zaradi možnosti vklopa vžiga ali izklopa vžiga, je prikazana privzeto. Utripa pribl. 5 sekund.

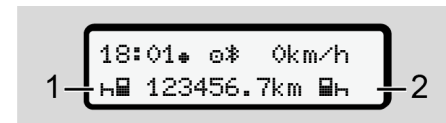

Sl. 29: Utripanje aktivnosti v standardnem prikazu

Po vklopu vžiga se ponovno prikaže prejšnji prikaz.

Primer:

Izbrali ste možnost Števec in izklopili vžig.

Pri vklopu vžiga bo možnost Števec ponovno prikazana po 5 sekundah.

▶ Ročen vnos aktivnosti**NAPOTEK**

Upoštevajte uredbe.

V skladu z uredbo (EU) 165/2014 je treba aktivnosti, ki jih ni možno zapisati na voznikovo kartico, naknadno vnesti ročno.

Aktivnosti vnesite ročno v naslednjih primerih:

- Pri okvari tahografa DTCO 4.1x.
- Pri izgubi, kraji, poškodbi ali nepravilnem delovanju voznikove kartice.

V teh primerih morate na začetku in koncu vožnje oz. izmene ustvariti dnevni izpis na tahografu DTCO 4.1x.

Na hrbtni strani izpisa lahko aktivnosti vnesete ročno **(2)** in izpis dopolnite z osebnimi podatki **(1)**.

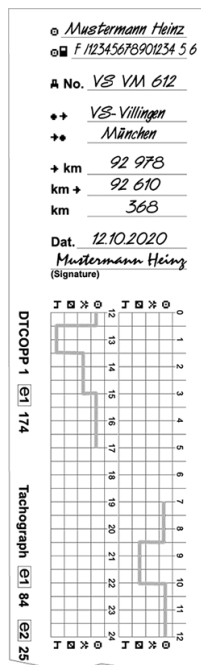

Sl. 30: Vnos aktivnosti

Pomen simbolov

☐	Ime in priimek
☐	Številka voznikove kartice ali vozniškega dovoljenja
☐	Registracija vozila
☐	Kraj v času nastopa dela
☐	Kraj v času zaključka dela
☐	Stanje kilometrov v času zaključka dela
☐	Stanje kilometrov v času začetka dela
☐	Prevoženi kilometri

NAPOTEK

Upoštevajte zakonske predpise, ki veljajo v vaši državi.

5

■ Natovarjanje/raztovarjanje (kabotaža)

Postopke natovarjanja/raztovarjanja lahko dokumentirate v tahografu DTCO 4.1x v okviru uredbe o kabotaži (čezmejni transport).

Podatke je treba vnesti, preden vozilo zapusti kraj natovarjanja/raztovarjanja.

Tahograf DTCO 4.1x shrani kraj in čas natovarjanja/raztovarjanja.

Vnosni meni: → *Element menija – vnos vozila* [▶ 99]

■ Konec izmene – odstranjevanje voznikove kartice

NAPOTEK

Zaradi varstva osebnih podatkov ob koncu vsake izmene odstranite svojo voznikovo kartico.

Voznikovo kartico lahko odstranite iz reže za kartico le, če vozilo miruje.

NAPOTEK

Če želite upravljati različico ADR, mora biti vžig vklopljen.

Upoštevajte posebne varnostne napotke za upravljanje različice ADR v okoljih, v katerih lahko pride do eksplozije.

→ *Različica ADR (različica Ex)* [▶ 27]

1. Ob koncu izmene (konec delovnega dne) ali pri menjavi vozila nastavite ustrezno aktivnost, na primer počitek h .
→ *Nastavitev aktivnosti* [▶ 60]

2. Tipko h pridržite vsaj 2 sekundi.

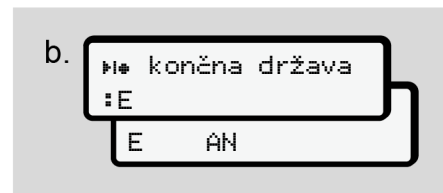

Sl. 31: Podatki o trenutni lokaciji

3. S tipkama left / right izberite državo in jo potrdite s tipko OK .
→ *Podatki o državi ob začetku izmene* [▶ 58]

NAPOTEK

Če je funkcija na voljo, tahograf DTCO 4.1x ponudi možnost dnevnega izpisa, preden sistem izvrše kartico.

NAPOTEK

Če v roku ene minute ne vnesete države, se izvrženje kartice prekliče.

4. Prikazana sta številka reže za kartico in priimek voznika.
V vrstici napredka je prikazano zapisovanje voznikove kartice.
5. Voznikovo kartico odstranite iz reže za kartico.
→ *Odstranjevanje kartice* [▶ 49]
To velja tudi ob zamenjavi voznika v skupinskem delovanju. Nato voznikovo kartico vstavite v drugo režo.
Na zaslonu se prikaže:

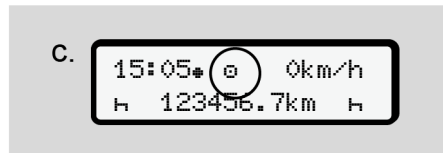

Sl. 32: Privzeti prikaz brez kartic

6. Po želji natisnite shranjene aktivnosti in dogodke v meniju za tiskanje.
→ *Druga raven menija – funkcije menija* [▶ 87]

NAPOTEK

Če želite natisniti izpisek zadnjih 24 ur, počakajte, če je to mogoče, do naslednjega dne.

Na ta način boste zagotovili, da bo tudi zadnja aktivnost v celoti navedena na izpisku.

■ Ročno vnašanje (vnos/naknadni vnos)

Če voznikovo kartico vstavili in ob pozivu 1M vnos seštevek? da potrdili z Da, (korak d), se prikažejo ročno spremenjeni vnosi (korak e).

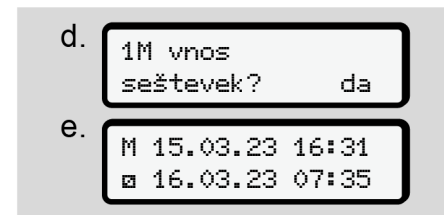

Sl. 33: Zasloni za popravljanje

Vnose lahko ustvarjate samo zaporedoma (tipke ▲ / ▼ in OK).

Če se zmotite, se s tipko ⏪ lahko pomaknete nazaj in ponovite vnos.

Odstranitev (15.03.23) Vstavljanje (18.03.23)
Čas 16:31 Čas 07:35

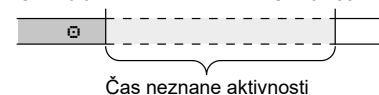

Sl. 34: Primer za časovno obdobje z neznano aktivnostjo

5

Vnesti je mogoče naslednje vnose:

- Naknadni vnos aktivnosti »Počitek« H:
→ *Naknadni vnos aktivnosti*
»Počitek« [▶ 65]
- Nadaljevanje dela:
→ *Nadaljevanje aktivnosti* [▶ 66]
- Nadaljevanje dela, končanje dela in/
ali aktivnosti delovnega časa:
→ *Nadaljevanje aktivnosti in*
vneprejšnja nastavitvev aktivnosti
drugih [▶ 67]



Te možnosti, po tem, ko vstavite svojo voznikovo kartico, na splošno veljajo tudi za izbiro trenutne aktivnosti.

► Zahteva kartice med ročnim vnosom

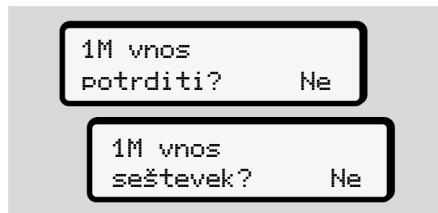
1. S tipko  lahko izvržete kartico. Prikaže se poziv za ročni vnos:



Sl. 35: Izbirni naknadni vnos

2. S tipkama / izberite možnost **Ne** in nato potrdite s tipko .
3. Naprej na korak 3.
→ *Konec izmene – odstranjevanje voznikove kartice* [▶ 62]

Ročno vnašanje bo preklicano. Tahograf DTCO 4.1x za neznano obdobje shrani aktivnost ?

► Naknadni vnos aktivnosti »Počitek«

5

Odstranitev (15.03.23) Čas 16:31

Vstavljanje (18.03.23) Čas 07:35

Naknadni vnos počitka

Upoštevajte: vnos se izvede v lokalnem času.

- Po izbrani možnosti **D** za naknadni vnos:
- S tipko **OK** izberite in potrdite aktivnost **H**. Prikaz skoči na naslednje utripajoče vnosno polje. Pridržite tipko **OK**, da prikaz skoči na zadnji vnos prikaza.
- Tudi zadnji vnos minut potrdite s tipko **OK**.
- Sledite navodilom menija.

5

► Nadaljevanje aktivnosti

Odstranitev (24.03.23) Čas 23:32

Vstavljanje (25.03.23) Čas 02:30

Čas 00:20

Dopolnitev dejavnosti

Upoštevajte: vnos se izvede v lokalnem času.

- Izberite prvo aktivnost * in jo potrdite s tipko **OK**.
- Nato vnesite dan in čas ter potrdite oba vnosa s tipko **OK**.
- Izberite drugo aktivnost a in jo potrdite s tipko **OK**.
- Nato ponovno vnesite dan in čas ter potrdite oba vnosa s tipko **OK**.
- Tudi zadnji vnos minut potrdite s tipko **OK**.
- Sledite navodilom menija.

► Nadaljevanje aktivnosti in vnaprejšnja nastavitvev aktivnosti drugih

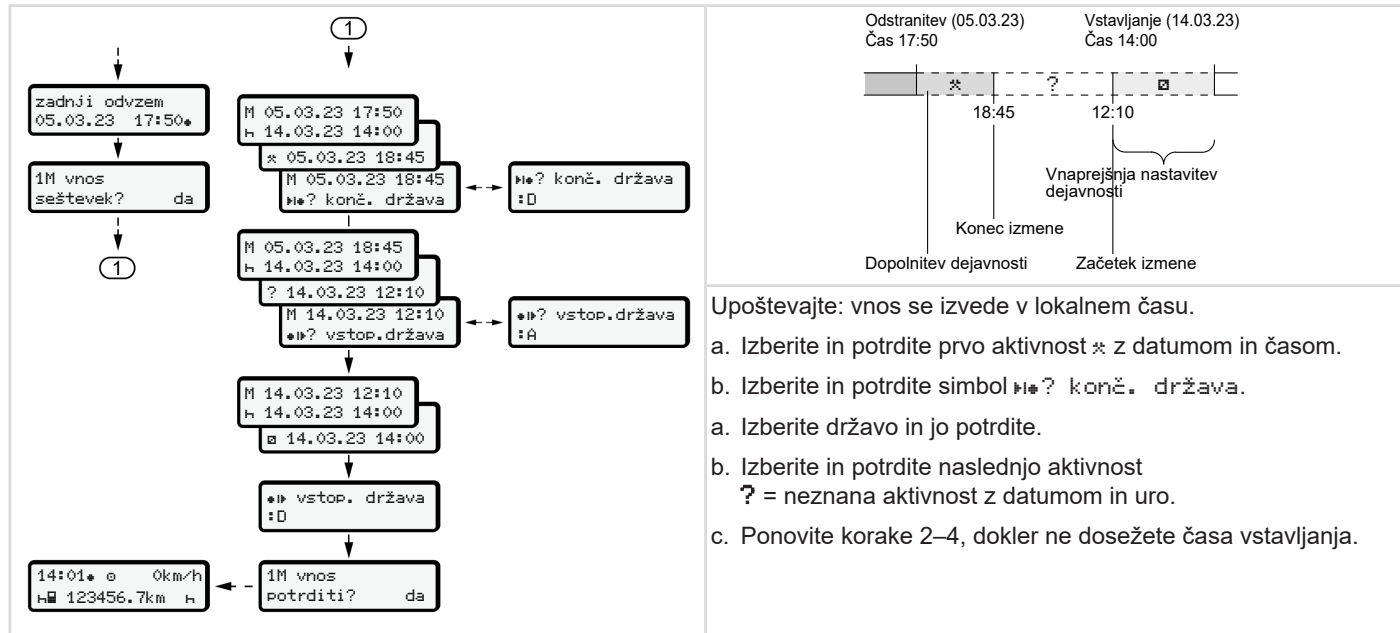

Upoštevajte: vnos se izvede v lokalnem času.

- Izberite in potrdite prvo aktivnost * z datumom in časom.
 - Izberite in potrdite simbol konč. država.
- Izberite državo in jo potrdite.
 - Izberite in potrdite naslednjo aktivnost ? = neznan aktivnost z datumom in uro.
- Ponovite korake 2–4, dokler ne dosežete časa vstavljanja.

■ Zamenjava voznika/vozila



Sl. 36: Zamenjava voznikove kartice



► Primer 1 – skupinsko delovanje

Voznik-2 postane Voznik-1

- a. Voznikovo kartico odstranite iz reže za kartico in jo vstavite v drugo režo za kartico.
- b. Nastavite želeno aktivnost:
→ *Nastavitev aktivnosti* [▶ 60].

NAPOTEK

Pri skupinskem delovanju lahko najprej vstavite kartico voznika-1, da čim prej pričnete vožnjo. Kartico voznika-2 lahko vstavite že med branjem kartice voznika-1.

Z vožnjo lahko pričnete takoj, ko se prikažeta simbola  za voznika-1 in  za voznika-2.

► Primer 2 – konec izmene

Voznik-1 in/ali voznik-2 zapustita vozilo.

- a. Upravičenec po potrebi ustvari dnevni izpis, zahteva svojo voznikovo kartico in jo odstrani iz reže za kartico.
- b. Nova posadka vozila vstavi svoje voznikove kartice glede na funkcijo (voznik-1 ali voznik-2) v režo za kartico.

► Primer 3 – kombinirano obratovanje

Uporaba vozil z različnimi tipi tahografov.

- Na primer analogni zapisovalnik voženj s preglednim listom ali ...
- Digitalni tahograf z voznikovo kartico v skladu z uredbo (EU) 165/2014, kot je na primer DTCO 4.1x.

Ob kontroli mora voznik za tekoči teden in za preteklih 28 dni predložiti naslednje:

- voznikovo kartico **(1)**,
- ustrezne dnevne izpise iz digitalnega tahografa **(2)**, na primer pri poškodbi ali nepravilnem delovanju voznikove kartice,
- izpolnjene diagramske kartice **(3)**,
- ročne opise aktivnosti.

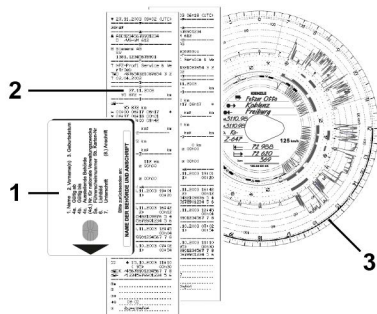

Sl. 37: Primeri priloženih dokumentov

NAPOTEK

Upošteвайте zakonske predpise, ki veljajo v vaši državi.

■ Prvo vstavljanje voznikove kartice

► Uporaba podatkov

Ko kartico vstavite prvič, ste v sklopu varstva podatkov pozvani, ali soglašate z obdelavo identifikacijskih podatkov.

→ *Varstvo podatkov* [▶ 10]

► Potek prijave

Poziv se prikaže samodejno, ko se prvič prijavite v tahograf DTCO 4.1x.

Izvede se samodejno po izbiri države.

NAPOTEK

Vnose lahko naknadno spremenite: →
*Element menija – vnos voznika-1/
voznika-2* [▶ 96]

Sprostitev podatkov ITS

NAPOTEK

Za aktiviranje povezave Bluetooth je treba odobriti izdajo podatkov ITS (→ *Osebni podatki ITS* [▶ 11]).

Sl. 38: Poziv v zvezi z identifikacijskimi podatki

1. S tipkama **▲** / **▼** izberite možnost **Da** ali **Ne**.
2. Potrdite s tipko **OK**.
Prikaže se sporočilo za shranjevanje vnosa:

Sl. 39: Potrjevanje shranjevanja

Sprostitev podatkov VDO



1 objava
VDO podatkov? Da

Sl. 40: Poziv v zvezi z identifikacijskimi posebnimi podatki

3. S tipkama / izberite možnost Da ali Ne
4. Potrdite s tipko .
Prikaže se sporočilo za shranjevanje vnosa:



vnos shranjen

Sl. 41: Potrjevanje drugega shranjevanja

Aktiviranje povezave Bluetooth

Povezavo Bluetooth lahko aktivirate v tem meniju ali kasneje v meniju »Bluetooth«:

Opis aktiviranja najdete tukaj: →

Seznanjanje preko povezave Bluetooth
[▶ 97]

Zaključek prijave

Nato se izvede postopek prijave v tahograf DTCO 4.1x.

→ *Začetek izmene – vstavljanje voznikove kartice* [▶ 54]

Upravljanje s strani podjetja

Funkcije kartice podjetja

Funkcije menija v načinu obratovanja za podjetje

Prijava – vstavljanje kartice podjetja

Vnašanje države članice in registrske številke

Odstranjevanje kartice podjetja

Upravljanje s strani podjetja

■ Funkcije kartice podjetja

NAPOTEK

Kartica podjetja se uporablja izključno za upravljanje podatkov podjetja in ne za vožnjo.

Če se vozite s kartico podjetja, se prikaže sporočilo !e vožnja brez kartice xx.

NAPOTEK

Upošteвайте državne predpise.

Podjetje je zavezano k uporabi kartice podjetja v skladu s predpisi.

- Upošteвайте zakonske predpise, ki veljajo v vaši državi.

Kartica podjetja se uporablja za identifikacijo podjetja v tahografu DTCO 4.1x.

Kartica podjetja je dokazilo za pravilno obratovanje vozila. S kartico podjetja se posamezno vozilo dodeli podjetju glede vseh pomembnih podatkov. Podjetje lahko pridobi več kartic podjetja.

Neodvisno od voznikov se v množičnem pomnilniku tahografa zapisujejo vsa gibanja vozila in pripadajoči časi.

Podjetje mora po zakonu hraniti te podatke in jih predložiti na zahtevo pristojnih nadzornih organov.

Kartica podjetja velja 5 let. Naslednjo kartico je mogoče zahtevati do 6 mesecev pred potekom veljavnosti stare kartice.

V primeru poškodbe, kraje ali izgube kartice mora podjetje za pridobitev nove kartice priložiti naslednje dokumente:

- v primeru izgube pisno izjavo o izgubi
- v primeru kraje policijski zapisnik kot dokazilo
- v primeru poškodbe ali napačnega delovanja obstoječo kartico, ki jo želite zamenjati

Ko kartico podjetja prvič vstavite v tahograf DTCO 4.1x, prijavite podjetje, tako da se do odjave ali vstavljenе druge kartice podjetja ta uporablja kot tahograf tega podjetja.. Na tak način je zagotovljen dostop podatkov podjetja.

Kartica podjetja glede na raven avtorizacije omogoča naslednje možnosti:

- prijava podjetja v tahograf DTCO 4.1x in odjava iz njega, na primer pri prodaji vozila, poteku najema vozila, itd.;
- vnos države članice in uradne registrske številke vozila
➔ *Vnašanje države članice in registrske številke [75].*
- dostop do podatkov množičnega pomnilnika in do podatkov, dodeljenih podjetju, npr. do dogodkov, motenj, hitrosti, imena voznika;
- dostop do podatkov vstavljenе voznikove kartice;

- dostop do sprednjega vmesnika za pooblastitev prenosa podatkov množičnega pomnilnika.

V EU je treba podatke iz množičnega pomnilnika prenesti vsake 3 mesece.

Prenos podatkov je smiseln v naslednjih primerih:

- prodaja vozila,
- odjava vozila iz prometa,
- Pri zamenjavi tahografa DTCO 4.1x

■ Funkcije menija v načinu obratovanja za podjetje

Krmarjenje po funkcijah menija vedno poteka po istem principu.

→ *Krmarjenje po menijih* [▶ 47].

Če je kartica podjetja vstavljena v režo za kartico-2, so zaklenjeni vsi glavni meniji, ki so dodeljeni tej reži za kartico.

→ *Blokada dostopa do menija* [▶ 90].

V takem primeru lahko prikazujete, tiskate ali shranjujete samo podatke kartice, ki so shranjeni v reži za kartico-1.

→ *Prva raven menija – standardne vrednosti* [▶ 80].

■ Prijava – vstavljanje kartice podjetja

NAPOTEK

Upravljanje s strani podjetja ustreza načinu obratovanja »Podjetje«, ki je skladno z uredbo o izvajanju (EU) 2016/799 , priloga I C v trenutno veljavni različici.

- Kartico podjetja vstavite v prosto režo za kartico;
→ *Vstavljanje kartice* [▶ 47].
Ko vstavite kartico podjetja, se na zaslonu prikaže jezik, ki je vnaprej izbran za to kartico.

NAPOTEK

Prednosti jezik lahko nastavite sami.

→ *Nastavitev jezika* [▶ 81]

Upoštevajte prikazane korake menija, s katerimi bo vaš tahograf DTCO 4.1x v celoti pripravljen na obratovanje:

6

a. 10 Maier
16:00 14:00UTC

Sl. 42: Pozdravni zaslon

Za pribl. 3 sekunde se prikažejo ime lastnika kartice, nastavljeni krajevni čas 16:00 in čas UTC 14:00UTC (časovna razlika = 2 uri pri poletnem času).

NAPOTEK

Med postopkom branja kartice je vnašanje onemogočeno.

Če pritisnete poljubno tipko, se prikaže sporočilo.

Prosim čakati!

Sl. 43: Sporočilo – možnost I

Ali

4 izstavitev
ni mosoča xx

Sl. 44: Sporočilo – možnost II

Izvede se branje informacij kartice:

b. 2 Sped. Muster
----- ħ

Sl. 45: Branje informacij kartice

Na levi je prikazano število reže za kartico, v kateri je vstavljena kartica.

Poleg tega je prikazana oznaka podjetja (prebrano s kartice podjetja).

Vrstica napredka prikazuje nadaljnje branje kartice podjetja.

- Če ste pozvani, vnesite kratico države in uradno registrsko številko vozila:
→ *Vnašanje države članice in registrske številke [> 75]*

- Podjetje se prijavi, če to podjetje še ni bilo prijavljeno v ta tahograf DTCO 4.1x:

c. ħ→A prijava
podjetja
/
ħ podjetje
že prijavljeno

Sl. 46: Prijava podjetja

S prijavo se aktivira blokada podjetja vse do preklica.

Na ta način bodo podatki podjetja in osebni podatki voznika, ki so dodeljeni temu podjetju, zaščiteni pred nepooblaščenim dostopom.

Prikaže se privzeti prikaz.

Tahograf DTCO 4.1x se nahaja v načinu obratovanja **Podjetje**, simbol ħ:

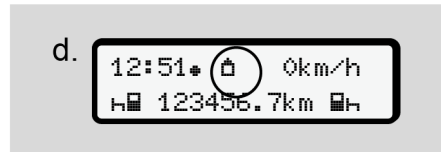

Sl. 47: Privzeti prikaz z vstavljeno kartico podjetja

Rezultat: Tahograf DTCO 4.1x je pripravljen.

- Sedaj lahko prenesete podatke z množičnega pomnilnika, da jih arhivirate in ovrednotite v skladu z zakonskimi predpisi.
→ *Prenos podatkov* [▶ 51]
- Dostopate lahko tudi do podatkov vstavljenih voznikov kartice in jih na primer prenesete.
- Na zaslonu so prikazane motnje tahografa DTCO 4.1x ali sistemskih komponent. Potrdite sporočilo s tipko 
→ *Pomen sporočil* [▶ 109]

■ Vnašanje države članice in registrske številke

Oznaka države in uradna registracijska številka se privzeto shranite z nastavitvijo in umerjanjem, ki ga izvede pooblaščen servisna delavnica.

- V nasprotnem primeru vas k temu pozove tahograf DTCO 4.1x, ko prvič vstavite kartico podjetja.
 - državo članico,
 - uradno registracijo vozila.
→ *Vnašanje države članice in registrske številke* [▶ 75]

Vnosi se shranijo v DTCO 4.1x.

NAPOTEK



Pravilen vnos registrske številke
Uradno registrsko številko lahko v tahograf DTCO 4.1x vnesete samo enkrat.

Zato vnesite točno tako registrsko številko, kot je navedena na tablici vozila.

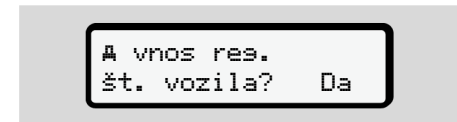
Spreminjanje je nato možno samo z delavniško kartico pri pooblaščenem servisu.



Sl. 48: Poziv za vnos registrske številke

1. S tipkama  /  izberite možnost Da in nato potrdite s tipko .
Nato se prikaže zaslon za vnašanje države članice:

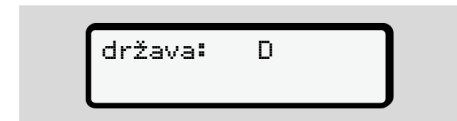

Sl. 49: Izbirna možnost – država

6

2. S tipkama **▲** / **▼** izberite oznako države članice in nato potrdite s tipko **OK**.

Vnaprejšnja izbira temelji na državi članici, ki je izdala kartico podjetja.

Nato se prikaže zaslon za vnašanje uradne registrske številke. Prvo vnosno mesto utripa _.

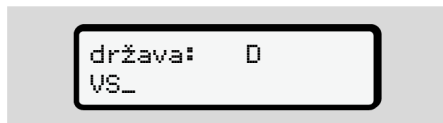

Sl. 50: Vnos registrske številke

3. S tipkama **▲** / **▼** izberite zeleni znak in nato potrdite s tipko **OK**.

NAPOTEK

S tipko **↵** se lahko pomaknete nazaj in popravite vnose.

- Naslednje vnosno mesto utripa _.
4. Korak 3 ponovite tolikokrat, dokler ne vnesete celotne registrske številke. Vnesete lahko največ 13 znakov.

5. S tipko **OK** še enkrat potrdite vneseno oznako. Ob potrditvi se samodejno ustvari kontrolni izpis:

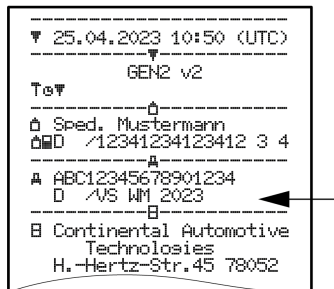

Sl. 51: Kontrolni izpis

- Na zaslonu se ponovno prikaže registrska številka (sedaj jo lahko še popravite):

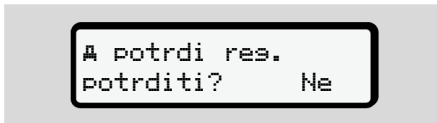

Sl. 52: Izbira do potrditve

6. Preverite, ali je registrska številka na izpisu pravilna.

7. S tipkama **▲** / **▼** izberite:

- Možnost **Ne**, če registrska številka ni pravilna, in potrdite s tipko **OK**.

Ponovno se prikaže zaslon za korak 1, kjer lahko popravite vnos.

- Možnost **Da**, če je registrska številka pravilna in jo potrdite s tipko **OK**.

Oznaka države in uradna registrska številka vozila sta tako shranjena v tahograf DTCO 4.1x.

Če je zahtevana sprememba, na primer zaradi menjave lokacije, se obrnite na pooblaščen servisno delavnico s kartico delavnice.

■ Odstranjevanje kartice podjetja

NAPOTEK

Če želite zaščititi podatke svojega podjetja in se obvarovati pred zlorabo kartice, je ne puščajte v vozilu.

Kartico podjetja lahko odstranite iz reže za kartico samo, če vozilo miruje.

NAPOTEK

Če želite upravljati različico ADR, mora biti vžig vklopljen.

Upoštevajte posebne varnostne napotke za upravljanje različice ADR tahografa DTCO 4.1x v okoljih, v katerih lahko pride do eksplozije.
 ➔ *Različica ADR (različica Ex)* [▶ 27]



Sl. 53: Poziv kartice podjetja (kombinirana tipka)

- Kombinirano tipko reže za kartico-1 ali reže za kartico-2 pridržite za vsaj 2 sekundi.



Sl. 54: Prenos podatkov o uporabi

- Prikaže se ime podjetja.
- Vrstica napredka je prikazano zapisovanje kartice podjetja.
- Prikaže se poziv za odjavo podjetja.

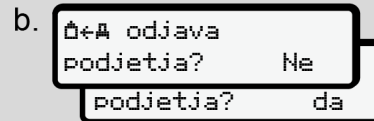

Sl. 55: Odjava podjetja iz DTCO 4.1x

1. S tipkama / izberite:

- **Ne**, podjetje ne bo odjavljeno in blokada podjetja je še naprej omogočena.
- **Da**, podjetje bo odjavljeno in blokada podjetja se onemogoči.

Potrdite s tipko .

NAPOTEK

Kljub onemogočeni blokadi podjetja ostajajo doslej shranjeni podatki vašega podjetja za tuja podjetja blokirani.

Na novo shranjeni podatki pa ne bodo več zaklenjeni.

6

NAPOTEK

Če je potrebno redno preverjanje tahografa DTCO 4.1x ali če poteče veljavnost kartice podjetja, se prikaže napotek.

2. Kartico podjetja odstranite iz reže za kartico.

→ *Odstranjevanje kartice podjetja*

[77]

Na zaslonu se prikaže:

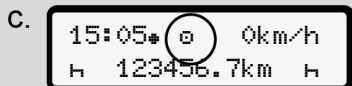

Sl. 56: Privzeti prikaz brez kartic

Tahograf DTCO 4.1x je znova v načinu obratovanja »**Obratovanje**«, simbol .

Meniji

Prva raven menija – standardne vrednosti

Druga raven menija – funkcije menija

Meniji

■ Prva raven menija – standardne vrednosti

► Prikazi pri stoječem vozilu

V tem poglavju boste izvedeli več informacij o menijih tahografa DTCO 4.1x, ki jih lahko izberete pri **stoječem** vozilu.

Prikazi med vožnjo → *Prikazi med vožnjo* [▶ 45]

Izhodiščno točko predstavlja standardni prikaz (a), ki se na zaslonu prikaže po *vklopu vžiga* (vnaprejšnja nastavitve).

NAPOTEK

V sproščenem stanju lahko za privzeti prikaz izberete tudi možnost števec VDO.

NAPOTEK

Funkcije menjiev za prikaz in izpis voznikovih podatkov so na razpolago samo, kadar je vstavljena ustrezna kartica.

Tako je npr. menijska točka izpis voznik 2 prikazana samo, ko je v reži za kartico 2 vtaknjena voznikova kartica.

NAPOTEK

Možnost Števec VDO (*) je kot primer prikazana na naslednji sliki. Opis števca VDO → *Števec VDO (izbirno)* [▶ 82]

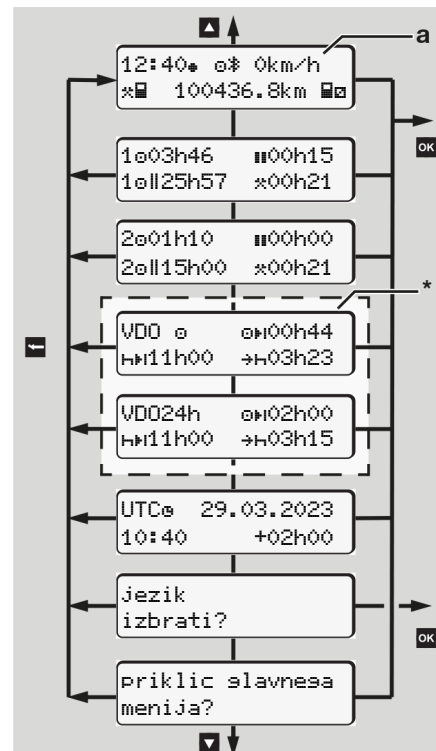

Sl. 57: Prva raven menija
(* = izbirni števec VDO)

Glede na standardni prikaz (a) in vstavljeno kartico lahko s tipkama **▲** / **▼** prikličete naslednje informacije:

- Standardni prikaz (a) (npr. po vklopu vžiga)
- Dva menija z informacijami o časih vstavljenih voznikovih kartic (1 = voznik-1, 2 = voznik-2)
→ *Prikaz časov na voznikovi kartici* [▶ 81]
- (VDO) = dnevno/tedensko načrtovanje s števcem VDO (izbirno)
→ *Števec VDO (izbirno)* [▶ 82]
- (UTC) = čas UTC z datumom in nastavljenim časovnim zamikom lokalnega časa
→ *Nastavitev lokalnega časa* [▶ 100]
- Meni za nastavitev zelenega jezika
→ *Nastavitev jezika* [▶ 81]

S tipko **OK** ponovno neposredno prikažete standardni prikaz (a).

S tipko **OK** ponovno prikažete drugo raven – za funkcije menijev.
→ *Druga raven menija – funkcije menija* [▶ 87]

► Prikaz časov na voznikovi kartici

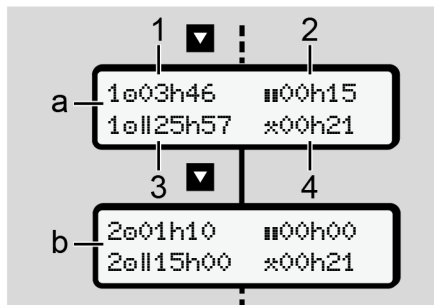

Sl. 58: Podatki z voznikove kartice-1 oz. -2

(a)	Časi voznika-1
(b)	Časi voznika-2
(1)	Čas vožnje 0 voznika-1 od veljavnega počitka
(2)	Veljaven počitek 00 v delnih prekinitvah po vsaj 15 minut, katerim sledi 30-minutni odmor skladno z uredbo (ES) 561/2006
(3)	Seštevek časa vožnje dvojnega tedna
(4)	Trajanje nastavljene aktivnosti

NAPOTEK

Če ni vstavljena nobena voznikova kartica, so prikazani časi – razen (3) –, ki ustrezajo zadnjemu stanju v ustrezni reži za kartico-1 ali -2.

► Nastavitev jezika

Privzeto je vsaki voznikovi kartici za prikaz na zaslonu dodeljen jezik predložitve (izdajatelj).

Vendar lahko to predhodno nastavitev pri vsakem tahografu DTCO 4.1x prilagodite tako, da nastavite drug jezik.

Tahograf DTCO 4.1x si zapomni nastavljeni jezik prek številke vstavljene kartice.

Shranite lahko največ 5 jezikov.

1. S tipkama **▲** / **▼** izberite funkcijo *jezik izbrati?* in pritisnite tipko **OK**.
2. S tipkama **▲** / **▼** izberite želeni jezik in ga potrdite s tipko **OK**.

7

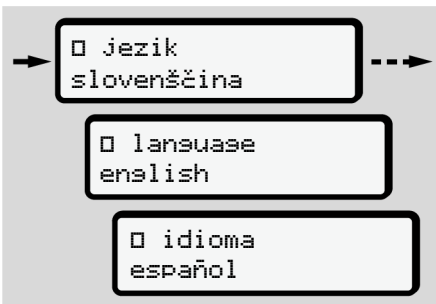

Sl. 59: Izbira zelenega jezika

3. Tahograf DTCO 4.1x prikaže uspešno shranjevanje jezika v novem izbranem jeziku.

► Števec VDO (izbirno)

NAPOTEK

Števec VDO lahko po želji odklenete.

V tem primeru se obrnite na pooblaščen servisno delavnico.

Števec VDO (izbirno) podpira vaše dnevno/tedensko načrtovanje tako, da prikaže preostale čase vožnje in počitka.

NAPOTEK

Upošteвайте zakonske predpise. Zaradi morebitnega različnega tolmačenja uredbe (ES) 561/2006 in predpisov AETR s strani državnih organov nadzora in nadaljnjih sistemskih omejitev velja brez omejitev: Števec VDO uporabnika ne razbremeni vpisovanja časov vožnje, počitkov, pripravljenosti in drugih delovnih časov ter jih ovrednotiti skladno s predpisi. Z drugimi besedami: Uporaba števca VDO vas ne razbremeni zahtevkov iz naslova splošno veljavnih, brezhibnih prikazov zakonskih predpisov.

Več informacij o števcu VDO najdete na naslovu www.fleet.vdo.com

NAPOTEK

Da bo števec VDO prikazoval veljavne informacije, morajo biti obvezno izpolnjeni naslednji pogoji za vrednotenje podatkov:

- Dosledno vpisovanje vaših dodatnih aktivnosti na voznikovo kartico
→ *Ročno vnašanje (vnos/naknadni vnos)* [► 63]
- Pravilna nastavitve trenutne dejavnosti – brez napačne uporabe; na primer brez neželene nastavitve delovnega časa dejavnosti: ✖ namesto dnevnega počitka H.
→ *Nastavitev aktivnosti* [► 60]
- Vnos trajekta/vlaka in vaše trenutne dejavnosti.
→ *Trajekt/vlak: vnos začetka/konca* [► 99]

Opis prikazov števec VDO

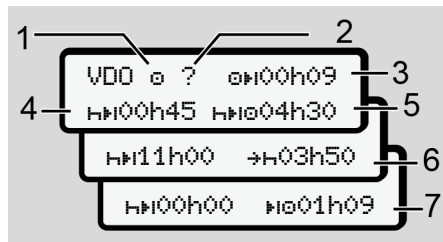

Sl. 60: Števec VDO – sestava prikaza

NAPOTEK

Utripajoči znak h pomeni: trenutno je aktiven ta prikazani del.

- (1) **Trenutno nastavljena dejavnost**
- (2) **? = navodilo uporabniku**

Na voznikovi kartici so shranjeni časi z neznano aktivnostjo ? ali pa so shranjeni podatki nezadostni (npr. uporaba nove voznikove kartice).

Števec VDO ovrednoti manjkajoče aktivnosti, kot aktivnost H. Če sistem zazna ustrezno časovno

prekrivanje v dejavnostih voznika, je to označeno na zaslonu s simbolom ! \odot namesto simbola ? in dejavnostjo voznika.

- (3) **Preostali čas vožnje \odot H**

Med vožnjo:

koliko časa še smete voziti:
 \odot H00h00 = vožnja je končana
 Prikaz še dodatno dovoljenih prekoračitev časa vožnje:
 \odot !01h00

- (4) **Preostali čas počitka HH**

Trajanje naslednjega zahtevanega odmora/počitka.

Pri nastavljeni aktivnosti H se začne odštevanje preostanka odmora/počitka. (HH00h00 = premor je končan).

- (5) **Prihodnji čas vožnje HH \odot**

Trajanje prihodnjega časa vožnje po upoštevanju odmora/počitka.

- (6) **Najkasnejši začetek dnevnega počitka +H**

Pri nastavljeni aktivnosti * se npr. izpiše preostanek časa do začetka vašega zahtevanega dnevnega počitka.

- (7) **Začetek naslednje vožnje I \odot H**

Naslednja vožnja se lahko začne šele po poteku tega časa.

Števec VDO – prikazi med vožnjo

NAPOTEK

Upoštevajte pravila o delovnem času, ki veljajo v vaši državi.

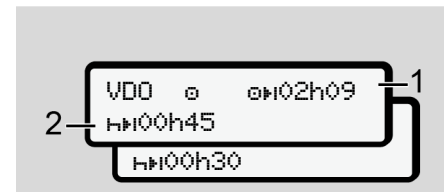

Sl. 61: Aktivnost H – preostali čas vožnje v primerjavi z dnevnim počitkom

- (1) Preostali čas vožnje.

7

- (2) Najkasneje po poteku prikazanega časa vožnje (1) mora slediti premor ali nadaljevanje skupnega premora.

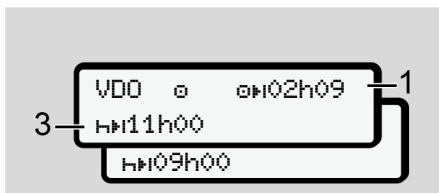

SI. 62: Aktivnost 0 – preostali čas vožnje v primerjavi z dnevnim počitkom

- (3) Najkasneje po poteku prikazanega časa vožnje (1) mora slediti predpisani dnevni počitek.

Če je dovoljeno, imate lahko ta počitek v dveh delih, pri čemer mora drugi del počitka trajati neprekinjeno 9 ur.

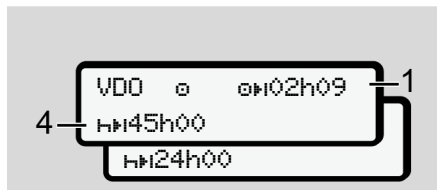

SI. 63: Aktivnost 0 – preostali čas vožnje v primerjavi s tedenskim počitkom

- (4) Najkasneje po poteku prikazanega časa vožnje (1) mora slediti redni tedenski počitek.

Če je dovoljeno, lahko obstoječi tedenski počitek skrajšate.

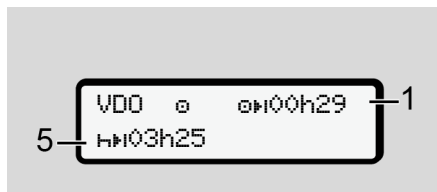

SI. 64: Aktivnost 0 – trajekt/vlak v primerjavi s sledečim počitkom

- (5) Števec VDO razpozna zadrževanje na trajektu/vlaku.

Pogoj: Pravilen vnos te funkcije:

→ *Trajekt/vlak: vnos začetka/konca* [p. 99].

Najkasneje po poteku časa vožnje (1) mora slediti dnevni počitek.



SI. 65: Aktivnost 0 – Out of scope

- (6) Prikaz preostalega časa vožnje je aktiven (h utripa), izvaja se odštevanje.

Števec VDO aktivnost 0 ovrednoti kot aktivnost *

NAPOTEK

Upoštevajte, da se izvaja izračunavanje časa vožnje in počitka na števcu VDO v skladu z uredbo (EG) 561/2006 in ne v

skladu z uredbo o izvajanju (EU) 2016/799, priloga I C v trenutno veljavni različici.

Zato lahko pride do odstopanj glede na standardne prikaze na tahografu DTCO 4.1x.

Števec VDO – prikazi pri aktivnosti počitka

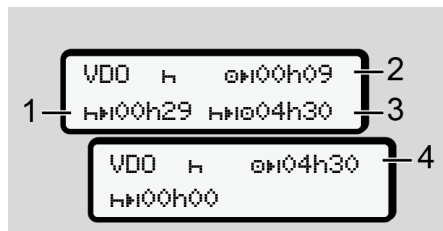

Sl. 66: Aktivnost H – počitek v primerjavi z razpoložljivim časom vožnje

- (1) Preostali čas počitka
- (2) Preostali čas vožnje (1), če ne upoštevate počitka.
- (3) Trajanje naslednjega razpoložljivega časa vožnje po preteku prikazanega počitka (1).

- (4) Razpoložljivi čas vožnje po veljavnem počitku.

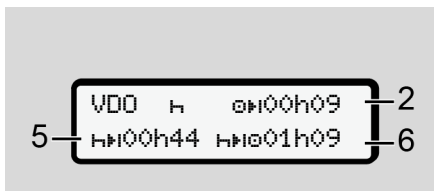

Sl. 67: Aktivnost H – počitek v primerjavi z razpoložljivo dnevno vožnjo

- (5) Preostali čas počitka.
- (6) Trajanje še razpoložljive vožnje po preteku počitka (5).

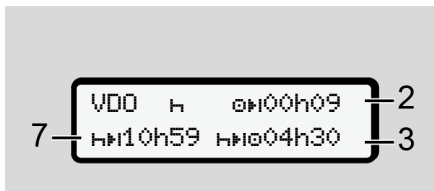

Sl. 68: Aktivnost H – dnevni počitek

- (7) Preostanek dnevnega počitka.
Če je dovoljeno, razdeljeno na 3 + 9 ur.

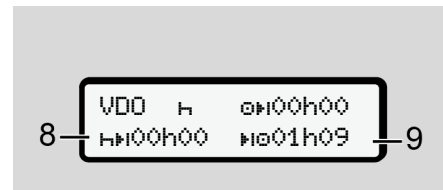

Sl. 69: Aktivnost H – konec počitka

- (8) Veljavni počitek je končan.

Prikaz **00h00** utripa 10 sekund. Če se čas počitka nadaljuje, se števec VDO spremeni v trajanje počitka naslednjega dneva ali tedna.

- (9) Začetek naslednje vožnje.

Situacija: Največji dovoljeni tedenski čas vožnje oz. dvojni tedenski čas vožnje je že izračunan.

Čeprav ste upoštevali veljaven postanek, števec VDO razpozna, da je po poteku prikazanega časa mogoče novo obdobje vožnje.

7

Števec VDO – prikazi pri aktivnosti delovnega časa

NAPOTEK

Upoštevajte pravila o delovnem času, ki veljajo v vaši državi.

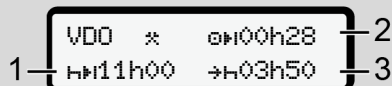

Sl. 70: Aktivnost * – delovni čas v primerjavi s počitkom

- (1) Trajanje naslednjega dnevnega počitka.
- (2) Preostali čas vožnje.
- (3) Začetek naslednjega dnevnega počitka. Najkasneje po preteku prikazanega časa morate imeti dnevni počitek.

Opomba:

Aktivnost \square števec VDO ovrednoti kot prekinitev časa vožnje, primerljivo z aktivnostjo \square (razen dnevnega počitka).

S tipkama $\blacktriangle/\blacktriangledown$ lahko prikazete dodatne informacije.

Števec VDO – prikaz dnevnih vrednosti

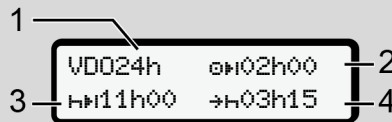

Sl. 71: Aktivnost \square/\square – dnevne vrednosti

- (1) Znak za prikaz dnevnih vrednosti
- (2) Preostanek časa vožnje
- (3) Trajanje naslednjega dnevnega počitka
- (4) Najkasneje po preteku prikazanega časa morate imeti dnevni počitek.

Števec VDO – prikaz tedenskih vrednosti

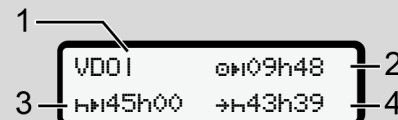

Sl. 72: Aktivnost \square/\square – tedenske vrednosti

- (1) Oznaka za prikaz tedenskih vrednosti od zadnjega tedenskega počitka.
- (2) Preostanek tedenskega časa vožnje
- (3) Trajanje tedenskega počitka. Najkasneje po šestih dnevih časih vožnje morate imeti tedenski počitek.
- (4) Najkasneje po preteku prikazanega časa morate imeti tedenski počitek.

NAPOTEK

Prikaza za tedenski počitek (3) in (4) se lahko onemogočita za mednarodni prevoz potnikov.

Če je izračun tedenskih vrednosti onemogočen v števcu VDO, vrednosti ne bodo prikazane.

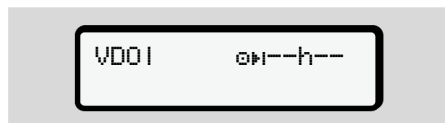

Sl. 73: Prikaz onemogočenega izračuna

Števec VDO – prikaz stanja

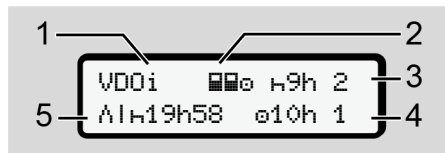

Sl. 74: Števec VDO – prikaz stanja

- (1) Znak za prikaz stanja
- (2) Znak za skupinsko delovanje

Se prikaže, če je skupinsko delovanje na voljo od začetka dela. Števec VDO pri izračunih upošteva za to veljavne predpise.

- (3) V tem tednu sta dovoljena še dva skrajšana dnevna počitka (mogoče največ 3x na teden).

- (4) V tem tednu je dovoljen še en podaljšan čas vožnje s trajanjem največ 10 ur (mogoče največ 2x na teden).

- (5) Izenačevanje skrajšanega tedenskega počitka

Zaradi skrajšanih tedenskih počitkov morate prikazan čas izenačiti in sicer skupaj z najmanj 9 urnim počitkom.

NAPOTEK

Zaslon za skrajšani tedenski počitek (5) se lahko onemogoči za mednarodni prevoz potnikov.

Če je izračun tedenskih vrednosti onemogočen v števcu VDO, vrednosti ne bodo prikazane.

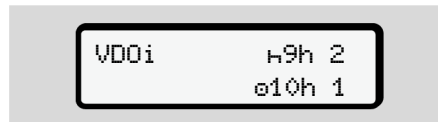

Sl. 75: Prikaz onemogočenega izračuna

■ Druga raven menija – funkcije menija

Drugo raven menija prikažete, če pritisnete prvo raven **OK** ali izberete element menija **Priklic funkcij**.
 → Prva raven menija – standardne vrednosti [▶ 80]

NAPOTEK

Če ste izbrali poljuben element menija, vendar v 30 sekundah niste vnesli vsebine vanj, se tahograf DTCO 4.1x vrne nazaj na prvo raven menija.

Vsi do tedaj potrjeni vnosi bodo zavrženi.

NAPOTEK

Priklic funkcij menijev je mogoč samo, če vozilo miruje.

Če se z vozilom nahajate na območju z nevarnostjo eksplozije, vklopite vžig, da boste lahko upravljali različico ADR.

► Menijska struktura (pregled)

> izpis ▼▼ voznik 1	4)	> vnos ▼ voznik 1	-- \$ Koda licenca
-- 24h ▼▼ dnevno		-- •▼ vstop, država	-- centr. jezik 1)
-- !x ▼▼ aktivnost		-- •▼ končna država	-- •▼ V vozilupovezava 2)
-- ▼▼ aktivnosti		-- ? ▼ nastavitve	-- \$ Bluetooth Upravlj. 3)
▼		-- \$ Bluetooth	-- \$ KonfiguracijaBluetooth 3)
> izpis ▼▼ voznik 2	5)	-- Razno	▼
-- 24h ▼▼ dnevno		▼	> prikaz ▼ voznik 1 4)
-- !x ▼▼ aktivnost		> vnos ▼ voznik 2	-- 24h ▼ dnevno
-- ▼▼ aktivnosti		-- •▼ vstop, država	-- !x ▼ aktivnost
▼		-- •▼ končna država	▼
> izpis ▼▼ vozilo		-- ? ▼ nastavitve	> prikaz ▼ voznik 2 5)
-- 24h ▼▼ dnevno		-- \$ Bluetooth	-- 24h ▼ dnevno
-- !x ▼▼ aktivnost		-- Razno	-- !x ▼ aktivnost
-- ▼▼ prek.hitrost		▼	▼
-- ▼▼ tehn.podatki		> vnos ▼▼ vozilo	> prikaz ▼▼ vozilo
-- ▼▼ kartice		-- OUT+ začeti/+OUT končati	-- 24h ▼▼ dnevno
-- ▼▼ v-diasram		-- •▼ začeti/+ •▼ končati	-- !x ▼▼ aktivnost
-- ▼▼ status D1/D2	1)	Trajekt/vlak	-- ▼▼ prek.hitrost
-- ▼▼ v-profili	1)	-- ▼ natov./raztov.	-- ▼▼ tehn.podatki
-- ▼▼ n-profili	1)	-- •▼ lokalni čas	-- ▼▼ kartice
		-- •▼ čas podjetje	-- •▼ podjetje

- ```

|-- A teža
|-- B Verzija DTCO
▼
> prikaz nadzor 6)
|-- I Serijska številka 6)
 dajalnika
▼
> meni # Cestnina 7)
1) Možnost
2) Nastavitev samo s kartico podjetja
3) Funkcije menijev z vstavljeno kartico podjetja
4) Funkcije samo pri vstavljeni voznikovi kartici v reži za kartico 1
5) Funkcije samo pri vstavljeni voznikovi kartici v reži za kartico 2
6) Samo z vtaknjeno kontrolno kartico
7) Samo z vtaknjenim VDO Link

```

### ► Krmarjenje po funkcijah menijev

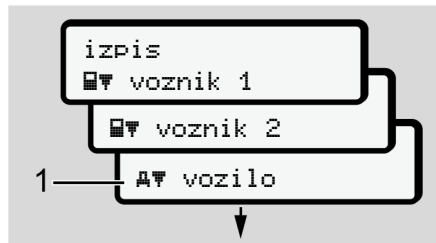

Sl. 76: Brskanje v (glavnem) meniju

1. S tipkama **▲** / **▼** prikažete želeni glavni meni (siva polja prejšnjega seznama, na primer za izpis podatkov voznika **(1)**).  
Utripanje v 2. vrstici **(1)** (prikazana ležeče) pomeni, da so na voljo dodatne možnosti izbire.

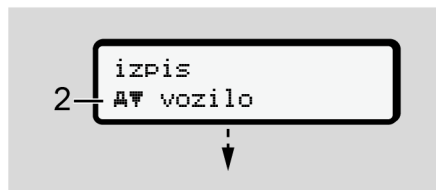

Sl. 77: Izbira elementa menija

2. Pritisnite tipko **OK**, da prikažete želeno funkcijo **(2)** z morebitnimi dodatnimi možnostmi izbire.



Sl. 78: Izbira funkcije menija

Prikaže se izbrani element menija **(3)** in dodatne funkcije utripajo v 2. vrstici **(4)**.

Prikaz menija za prikaz in tiskanje je odvisen od vstavljene voznikove kartice v reži za kartico-1 in -2:

- Če je v reži za kartico-1 vstavljena voznikova kartica, se prikaže izpis **I voznik 1**.
- Če je v reži za kartico-2 vstavljena voznikova kartica, se prikaže izpis **I voznik 2**.

7

- Če ni vstavljena nobena voznikova kartica, se prikaže samo izpis **A** **F** vozilo.

To ne velja za vnosne menije.

3. S tipkama **▲** / **▼** izberite želeni element menija, na primer izpis dnevni vrednosti **(4)**, in nato potrdite s tipko **OK**.

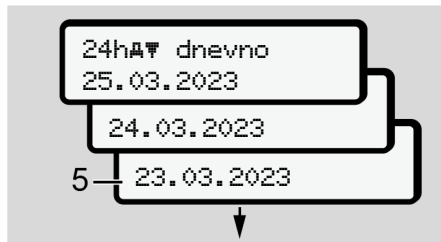

Sl. 79: Izбира zelenega dneva

4. S tipkama **▲** / **▼** izberite želeni dan in ga potrdite s tipko **OK**.



Sl. 80: Ne = izpis v lokalnem času

5. S tipkama **▲** / **▼** izberite želeno vrsto izpisa in ga potrdite s tipko **OK**. Čež 3 sekunde javi DTCO 4.1x, da se je začel izpis. Tiskanje lahko prekličete.  
→ *Preklic tiskanja* [▶ 126]

Na koncu se prikaže nazadnje izbrani element menija.

6. Nadaljnji postopki:

- S tipkama **▲** / **▼** izberite naslednji izpis.
- S tipko **↵** se vrnete nazaj na naslednjo višjo raven menija.

### ► Blokada dostopa do menija

Skladno z uredbami je dostop do shranjenih podatkov določen s pravicami za dostop, ki se ustrezno aktivirajo glede na tahografsko kartico.

Vzorčni primer manjkajočih pravic za dostop:

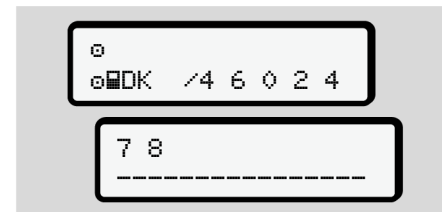

Sl. 81: Pravice za dostop niso na voljo

Pričakovani podatki niso prikazani v celoti. Osebni podatki so popolnoma ali delno izbrisani.

## ► Zapuščanje funkcij menija

### Samodejno

Meni se samodejno zapre v naslednjih situacijah:



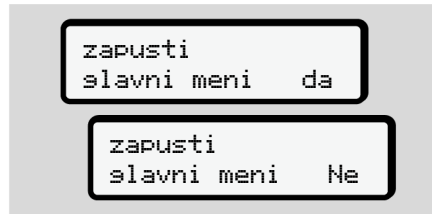

- Po vstavitvi ali zahtevku po tahografski kartici.
- Po 1 minuti neaktivnosti.
- S pričetkom vožnje

### Ročno

1. Pritisnite tipko .
  - Začeta izbira ali vnos se konča.
  - Ponovno se prikaže naslednja najvišja raven izbire.
  - Prikaže se naslednji poziv:



Sl. 82: Izhod iz funkcij menijev

2. S tipkama  /  izberite možnost **Da** in potrdite s tipko . Lahko pa s tipko  poziv preskočite. Na zaslonu se ponovno prikaže privzeti prikaz **(a)**.

## ► Element menija – izpis voznika-1/voznika-2

V tem elementu menija lahko izpišete podatke vstavljene voznikove kartice.

### Opomba:

- Potek je enak pri obeh voznikovih karticah.
- Pred vsakim izpisom lahko izberete želeno vrsto izpisa.



Sl. 83: Ne = izpis v lokalnem času

## Izpis dnevni vrednosti

## NAPOTEK

Izpis natisnite čim prej zjutraj za pretekli dan. Tako zagotovite, da izpis vključuje nazadnje registrirano aktivnost prejšnjega dneva.

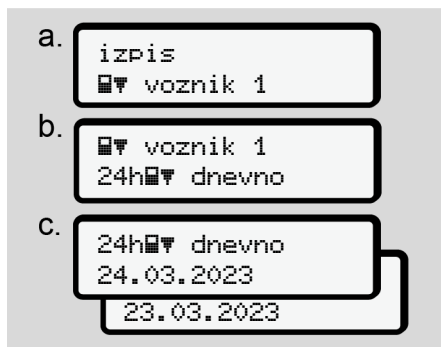

Sl. 84: Vrstni red menija izpisa – dnevne vrednosti za voznika-1

Glede na izbrano se izvede izpis vseh aktivnosti izbranega dne.

→ *Izpisi (primeri)* [▶ 129]

## Izpisovanje dogodkov

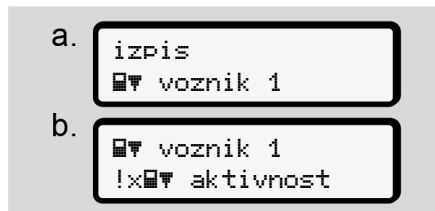

Sl. 85: Vrstni red menija izpisa – dogodki

Glede na izbrano se izvede izpis shranjenih ali še aktivnih dogodkov in motenj.

→ *Tehnični podatki* [▶ 134]

## Izpis aktivnosti

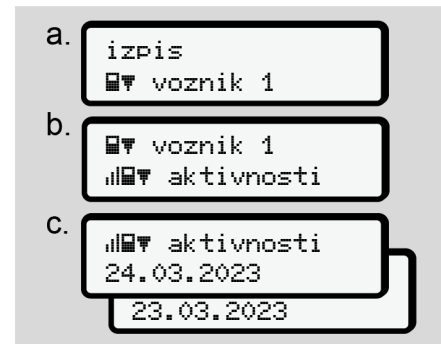

Sl. 86: Vrstni red menija izpisa – aktivnosti

Od izbranega dneva naprej sledi izpis vseh aktivnosti zadnjih 7 koledarskih dni.

→ *Aktivnosti voznika* [▶ 135]

### ► Element menija – izpis vozila

V tem elementu menija lahko izpišete podatke vozila iz množičnega pomnilnika.

Izberite želeno funkcijo (opisano v nadaljevanju).

Nato se prikaže poziv za želeni čas.



Sl. 87: Ne = izpis v lokalnem času

### Izpis dnevni vrednosti

#### NAPOTEK

Izpis natisnite čim prej zjutraj za pretekli dan. Tako zagotovite, da izpis vključuje nazadnje registrirano aktivnost prejšnjega dneva.

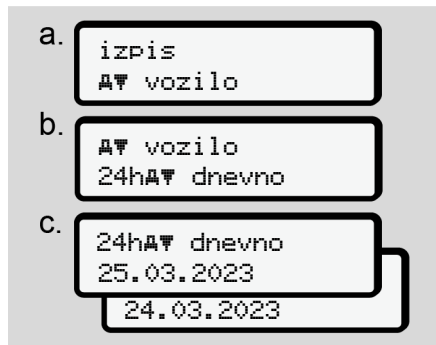

Sl. 88: Vrstni red menija izpisa – dnevne vrednosti za voznika-1 in voznika-2

Glede na izbiro se izvede izpis vseh aktivnosti voznika v kronološkem vrstnem redu, ločenem glede na voznika-1/ voznika-2.

→ *Dnevni izpis vozila* [▶ 131]

### Izpisovanje dogodkov (vozilo)

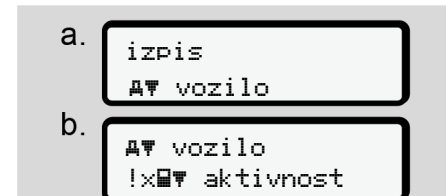

Sl. 89: Vrstni red menija izpisa – dogodki vozila

Glede na izbrano se izvede izpis shranjenih ali še aktivnih dogodkov in motenj.

→ *Dogodki/motnje na vozilu* [▶ 133]

7

### Izpis prekoračitve hitrosti

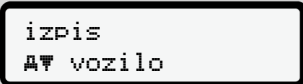
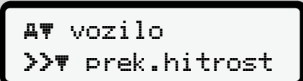
- a. 
- b. 

Sl. 90: Vrstni red menija izpisa – prekoračitev hitrosti

Glede na izbiro se izvede izpis prekoračitev vrednosti hitrosti, ki so nastavljeni v tahografu DTCO 4.1x.

→ *Prekoračitev hitrosti* [▶ 134]

### Izpis tehničnih podatkov

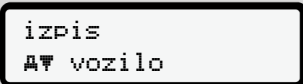
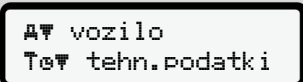

- a. 
- b. 

Sl. 91: Vrstni red menija izpisa – tehnični podatki

Glede na izbiro se izvede izpis podatkov za prepoznavanje vozila, dajalnika in umerjanja.

→ *Tehnični podatki* [▶ 134]

### Izpis informacij o vstavljenih tahografskih karticah

- a. 
- b. 

Sl. 92: Vrstni red menija izpisa – informacije o tahografskih karticah

Izvede se izpis podatkov vseh vstavljenih tahografskih kartic.

→ *Vstavljene tahografske kartice* [▶ 136]

### Izpis v-Diagrama

- a. 
- b. 
- c. 

Sl. 93: Vrstni red menija izpisa – v-diagram

Od izbranega dneva se izvede izpis o poteku hitrosti.

→ *v-Diagram* [▶ 135]

### Izpis stanj D1/D2 (izbirno)

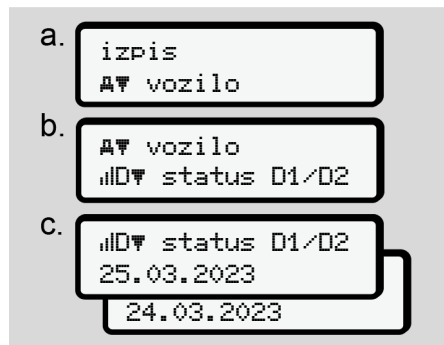

Sl. 94: Vrstni red menija izpisa – stanje D1/D2

Od izbranega dneva naprej sledi izpis vhodov stanj zadnjih 7 koledarskih dni.

→ Stanje diagramov D1/D2 (izbirno)  
[ 135]

### Izpis nastavitve hitrosti (izbirno)

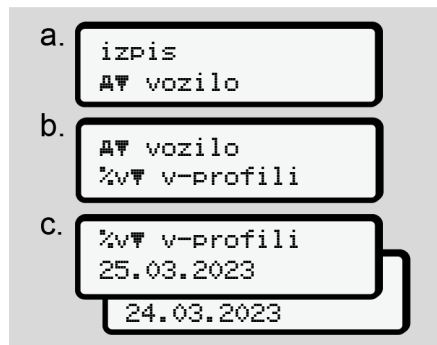

Sl. 95: Vrstni red menija izpisa – profil hitrosti

Glede na izbiro se izvede izpis nastavitve prevoženih hitrosti.

→ Nastavitve hitrosti (izbirno) [ 136]

### Izpis nastavitve števila vrtljajev (izbirno)

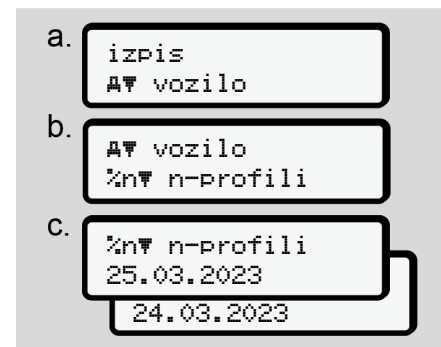

Sl. 96: Vrstni red menija izpisa – profili števila vrtljajev

Glede na izbiro se izvede izpis profila števila vrtljajev motorja.

→ Nastavitve frekvence vrtljajev (izbirno)  
[ 136]

7

## ► Element menija – vnos voznika-1/ voznika-2

### Vnos države

Državo lahko poleg vnašanja pri vstavljanju ali odstranjevanju voznikove kartice vnesete tudi s tem elementom menija.

#### NAPOTEK

V skladu z določbo mora voznik-1 in voznik-2 v tahograf vnesti državo, kjer je začel ali končal izmeno.

#### Opomba:

- Potek je enak za oba voznika.

### Vstopna država

Izberite navedene funkcije postopoma.

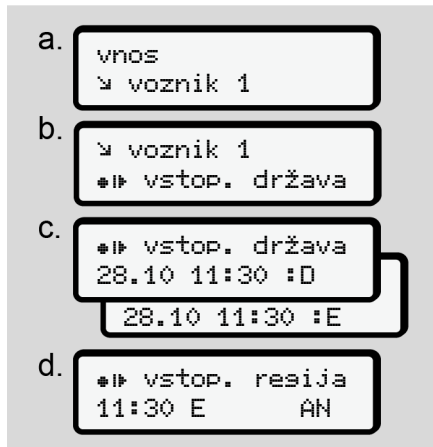

SI. 97: Vrstni red menija vnosa – vstopna država

#### NAPOTEK

Glede na vašo lokacijo tahograf DTCO 4.1x pri izbiri države ponudi seznam držav, med katerimi lahko izbirate.

Na tem izbirnem seznamu – z izjemo posameznih držav – ni navedene nobene države, ki ni država članica EU.

Če ste za državo izbrali *Španijo*, vas bo sistem samodejno pozval še k vnosu regije (**korak d**).

### Končna država

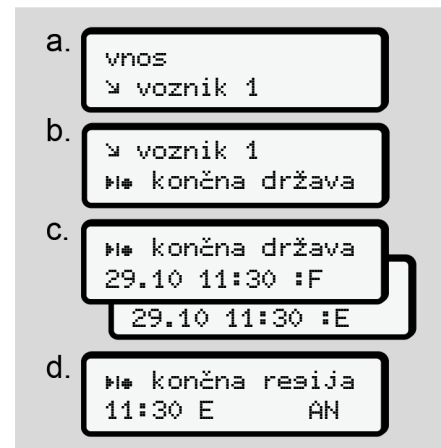

SI. 98: Vrstni red menija vnosa – končna država

Če ste za državo izbrali *Španijo*, vas bo sistem samodejno pozval še k vnosu regije (**korak d**).

## Nastavitve

### Spreminjanje osebnih podatkov ITS

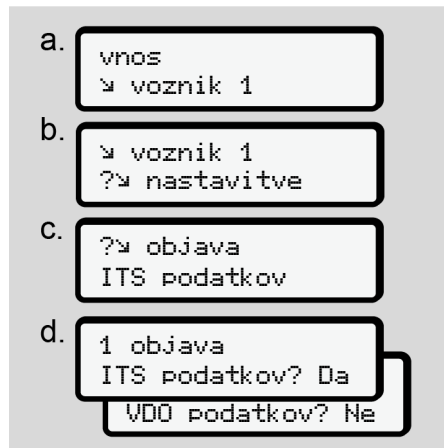

Sl. 99: Vrstni red menija vnosa – osebni podatki

→ Prvo vstavljanje voznikove kartice [ 69].

### Spreminjanje osebnih podatkov VDO

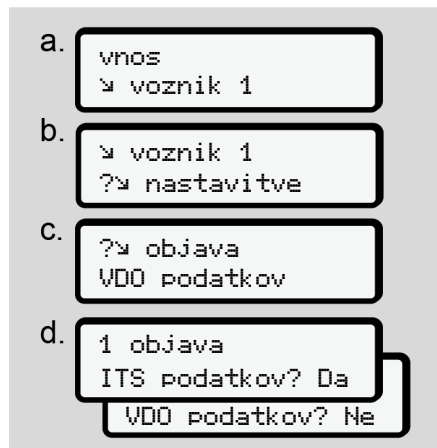

Sl. 100: Vrstni red menija vnosa – posebni osebni podatki

→ Prvo vstavljanje voznikove kartice [ 69].

### Moje podjetje

V tem meniju lahko vnesete državo, kjer ima vaše podjetje sedež.

### Seznanjanje preko povezave Bluetooth

V tem meniju lahko seznanite zunanje naprave preko povezave Bluetooth s tahografom DTCO 4.1x.

1. Vključite povezavo Bluetooth na vaši zunanji napravi.
2. Na tahografu DTCO 4.1x pojdite v meni voznika »\* Bluetooth«



Sl. 101: Voznik1 – Bluetooth

3. Pritisnite tipko **OK**.

⇒ Na zaslonu se prikaže:



Sl. 102: Seznanjanje preko povezave Bluetooth

4. Pritisnite tipko **OK**.

⇒ Na zaslonu se prikaže:

7



\* Sklopitev  
povežite

Sl. 103: Poziv za vzpostavitev povezave Bluetooth

5. Na vaši zunanji napravi se v meniju Bluetooth prikaže naprava DTCO 4.1x.
6. Seznanite vašo zunanjo napravo z napravo DTCO 4.1x (odvisno od posamezne zunanje naprave).
7. Na vaši zunanji napravi in na napravi DTCO 4.1x se prikaže 6-mestna koda PIN.  
Obe kodi PIN se morata ujemati.



\* Sklopitev  
xxxxxxx da

Sl. 104: Potrditev seznanjanja

8. Potrdite seznanjanje vaše zunanje naprave z napravo DTCO (odvisno od posamezne zunanje naprave).

9. S pritiskom na tipko **▼** na tahografu DTCO 4.1x potrdite seznanjanje z napravo.

10. S pritiskom na tipko **OK** končajte seznanjanje.

11. Seznanjanje je uspešno končano.



vnos shranjen

Sl. 105: Potrjevanje shranjevanja

12. Na privzetem pogledu bo zdaj v zgornji vrstici prikazan simbol »\*« →  
*Prikazi [▶ 45].*

### NAPOTEK

Pri odvzemu kartice voznika se povezava Bluetooth samodejno deaktivira.

Pri ponovnem vstavljanju kartice voznika se povezava Bluetooth samodejno znova aktivira.

### NAPOTEK

Pri uporabi daljinskega upravljanja je uporabnik odgovoren za zakonsko predpisano popolnost in pravilnost vnosov in jih prepozna prek uporabe daljinskega upravljanja.

Uporaba daljinskega upravljanja ne spada v zakonski sistem tahografov. Napravo uporabljate na lastno odgovornost.

Obdobja, v katerih je prišlo do uporabe daljinskega upravljanja, lahko izpišete in prikažete.

→ *Dnevni izpis vozila [▶ 131]*

### Razno

Na tem zaslonu lahko spremenite uporabniške vnose.

## ► Element menija – vnos vozila

### Vnos začetka/konca vrednosti OUT

Če ste s svojim vozilom na poti izven območja veljavnosti določb, lahko v naslednjem meniju nastavite funkcijo **Out of scope** oz. jo po potrebi znova končate.

Izven področja veljave se lahko opravijo naslednje vožnje:

- vožnje po nejavnih cestah
- vožnje izven držav članic AETR
- vožnje, za katere skupna teža vozila ne zahteva predpisane uporabe tahografa DTCO 4.1x.

Izberite navedene funkcije zaporedoma.

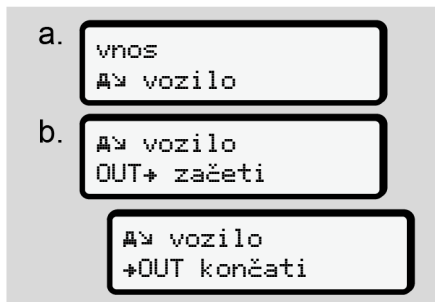

Sl. 106: Vrstni red menija vnosa – začetek/konec vrednosti Out

#### NAPOTEK

Nastavitev **Out of scope** se samodejno konča, ko odstranite voznikovo kartico ali jo vstavite.

### Trajekt/vlak: vnos začetka/konca

Vnesite čas, ko je vozilo na trajektu ali vlaku takoj, ko dosežete točko natovarjanja.

To storite pri transportu na kratke proge, da preprečite sporočilo **Konflikt premika vozila**.

#### NAPOTEK

Da bo vnos pravilno vnesen:

- Najprej nastavite čas Premor/Mirovanje, nato Trajekt/Vlak.

1. Izberite naslednje elemente menija:

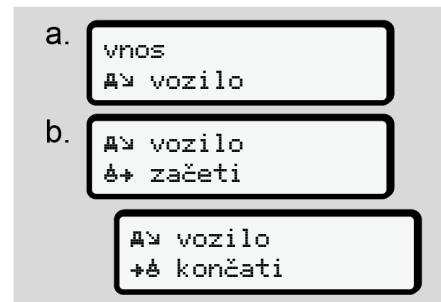

Sl. 107: Vrstni red menijskega vnosa – trajekt/vlak

2. V meniju nastavite čas začetka ali konca obdobja, ko je vaše vozilo na trajektu/vlaku.

Stanje trajekt/vlak se konča, ko:

- To deaktivirate v meniju.
- Odstranite kartico voznika.

7

- Vozilo znova vozi več kot eno minuto.

Zato pri odstavljanju vozila na trajektu ali vlaku preverite, ali je način trajekt/vlak aktiven in ali je na zaslonu DTCO prikazan ustrezní piktogram.

### NAPOTEK

V primeru, da na trajektu/vlaku odstranite kartico in jo nato ponovno vstavite, morate znova nastaviti vnos Trajekt/vlak.

### Odvleka/ transport vozila

Če je bi DTCO 4.1x že aktiviran in se vozilo odvleče ali transportira brez lastnega pogona, nastavite način trajekt/vlak (→ *Trajekt/vlak: vnos začetka/konca* [ 99]).

To je potrebno, da se ne aktivira sporočilo Konflikt premikanja.

### Natovarjanje/raztovarjanje

V tem meniju tahograf DTCO 4.1x shranjuje čase in kraje postopkov natovarjanja in raztovarjanja.

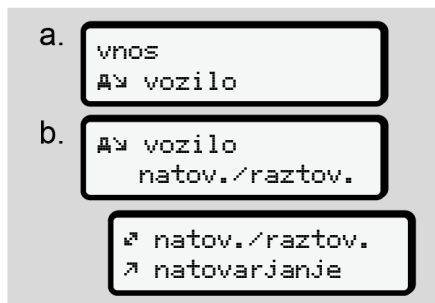

Sl. 108: Vrsteni red menija Natovarjanje/raztovarjanje

S tipkama **▲** / **▼** lahko izberete postopek pretovarjanja:

- **▲** natovarjanje
- **▼** raztovarjanje
- **↔** raztov. + natov.

Zaprte vnos s tipko **OK**.

### Nastavitev lokalnega časa

#### NAPOTEK

Najprej preberite poglavje »Časovni pasovi«, šele nato se lotite nastavljanja sprememb.

→ *Časovni pasi* [ 36]

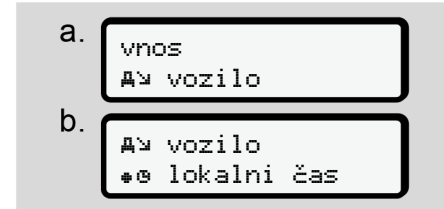

Sl. 109: Vrsteni red menija Vnos – lokalni čas

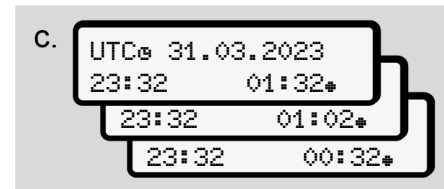

Sl. 110: Vrsteni red menija Vnos – vnos lokalnega časa

Standardni prikaz lahko nastavite na prikaz ure v lokalnem času oz. na začetek ali konec poletnega časa.

To lahko opravite v korakih po  $\pm$  30 minut.

### NAPOTEK

Upoštevajte zakonske predpise, ki veljajo v vaši državi.

### Nastaviti lokalni čas podjetja

Za enostaven izračun delovnih ur ima tahograf DTCO 4.1x na voljo števec za delovni čas, ki se nanaša na lokalni čas podjetja.

Te informacije lahko prekličete prek sprednjega vmesnika.

1. Izberite naslednje elemente menija:



Sl. 111: Vrstni red menija Vnos – krajevni čas

2. Pri koraku b vnesite datum in uro sedeža podjetja ter odstopanje od časa UTC.

### Povezava Bluetooth v vozilu

Veljavnost: Od različice DTCO 4.1a dalje.

V tem meniju lahko vključite ali izključite notranjo povezavo Bluetooth v vozilu.

Pri tej funkciji gre za temu specifičnemu vozilu dodeljene povezave Bluetooth, neodvisne od kartice (npr. enota telematike).

- Za nastavev povezave mora biti vstavljena kartica podjetja.
- Za povezavo z napravo Bluetooth v vozilu mora voznikova kartica dovoljevati dostop do podatkov ITS (→ *Spreminjanje osebnih podatkov ITS* [► 97]).

Če to dovoljenje, npr. po menjavi kartice voznika, ni več prisotno, se povezava Bluetooth v vozilu sicer ohrani, vendar se podatki ne prenašajo več.

1. Vključite povezavo Bluetooth na vaši zunanji napravi.
2. Na tahografu DTCO 4.1a/4.1b pojdite v meni za vzpostavljane povezave Bluetooth:

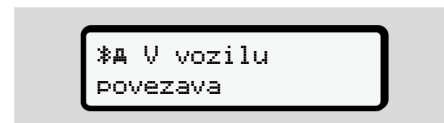

Sl. 112: Povezava Bluetooth v vozilu: Poveži

3. Pritisnite tipko **OK**.

⇒ Na zaslonu se prikaže:

7

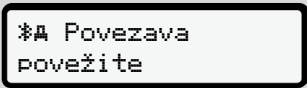

\*A Povezava  
povežite

Sl. 113: Poizvedba: Vzpostavlanje povezave Bluetooth v vozilu

4. Na vaši zunanji napravi se v meniju Bluetooth prikaže naprava DTCO 4.1a/4.1b.
5. Povežite zunanjo napravo z napravo DTCO 4.1a/4.1b (odvisno od posamezne zunanje naprave).
6. Na vaši zunanji napravi in na napravi DTCO 4.1a/4.1b se prikaže 6-mestna koda PIN.  
Obe kodi PIN se morata ujemati.



\*A Povezava  
xxxxxxx da

Sl. 114: potrdite seznanjanje

7. Na vaši zunanji napravi potrdite seznanjanje (odvisno od posamezne zunanje naprave).

8. S pritiskom na tipko **▼** potrdite povezovanje z napravo DTCO 4.1a/4.1b.
9. S pritiskom na tipko **OK** končajte povezovanje.
10. Povezovanje je uspešno končano.



\*A Povezava  
uspešna

Sl. 115: Potrjevanje shranjevanja

11. Na privzetem pogledu bo zdaj v zgornji vrstici prikazan simbol » \*A «  
→ *Prikazi* [▶ 45].

### Odklop dodatnih funkcij

Če vnesete licenčno kodo v tahograf DTCO 4.1x, lahko odklenete dodatne funkcije.



a. vnos  
A> vozilo

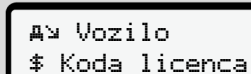

b. A> Vozilo  
\$ Koda licenca



c. \$ Koda licenca  
12345678

Sl. 116: Vrstni red menija Vnos – licenčna koda

### NAPOTEK

Če ste že vnesli licenčno kodo, bo ta v celoti prikazana in je ni več mogoče spremeniti.

V tem primeru bodo dodatne funkcije takoj odklenjene.

### NAPOTEK

Licenčno kodo lahko pridobite v spletni trgovini VDO.

## Upravljanje naprav Bluetooth

- Veljavnost: Od različice DTCO 4.1a dalje.
- Samo s kartico podjetja ali kartico servisne delavnice.

V tem meniju lahko upravljate povezava naprav.

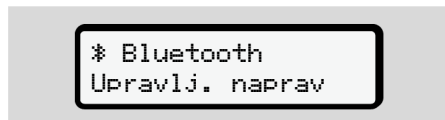

Sl. 117: Meni: Upravljanje naprav

1. Pritisnite tipko **OK**.

⇒ Zaslona prikazuje imena seznanjenih naprav.

### NAPOTEK

Če spremenite ime Bluetooth naprave na končni napravi (pametni telefon), novo ime ne sme biti daljše od 14 znakov, sicer povezava Bluetooth ne bo mogoča (težava je odpravljena, ko se ime naprave ponovno skrajša na največ 14 znakov).

2. S tipkama **▲** / **▼** lahko brskate med prikazanimi napravami.
3. S tipko **OK** potrdite izbrano napravo.

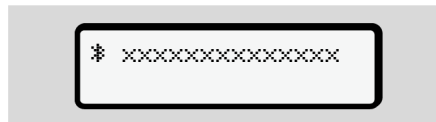

Sl. 118: Ime naprave

4. Sledi meni za odstranjevanje naprav:

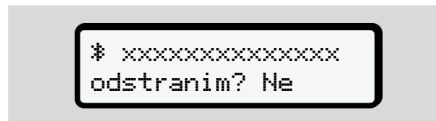

Sl. 119: Odstranim napravo?

5. Izberite možnost **Da** ali **Ne** in nato potrdite s tipko **OK**.

⇒ Prikaže se meni za potrditev odstranjevanja:



Sl. 120: Potrditev odstranjevanja

## Ponastavitev Bluetooth kontrolerja

V primeru težav s komunikacijo preko Bluetooth lahko Bluetooth kontroler ponastavite.

1. Pojdite na prikaz **> AD** vozilo in odprite meni **⌘** Verzija DTCO.
2. Držite tipko **OK** pritisnjeno vsaj 8 sekund.
  - ⇒ Bluetooth kontroler bo ponastavljen.

## Konfiguracija Bluetooth

- Veljavnost: Od različice DTCO 4.1a dalje.
- Samo s kartico podjetja ali kartico servisne delavnice.

V tem meniju lahko nastavite časovno vedenje povezave Bluetooth.

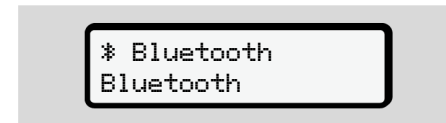

Sl. 121: Meni: Konfiguracija Bluetooth

1. Pritisnite tipko **OK**.

7

⇒ Zaslou prikazuje ime seznanjene naprave:

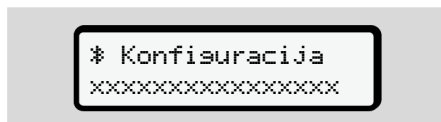

Sl. 122: Prikaz imena naprave

2. Pritisnite tipko **OK**.

Izberete lahko naslednje možnosti:

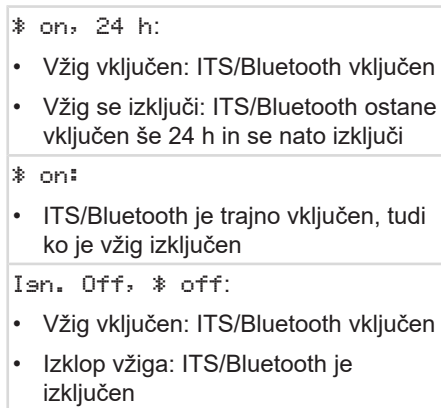

3. Izberite želeno možnost in nato potrdite s tipko **OK**.

⇒ Prikaže se meni za potrditev izbire:

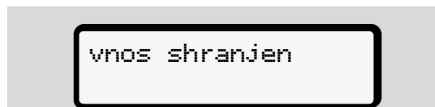

Sl. 123: Potrjevanje shranjevanja

### ► Element menija – prikaz voznika-1/voznika-2

V tem elementu menija lahko prikažete podatke vstavljene voznikove kartice.

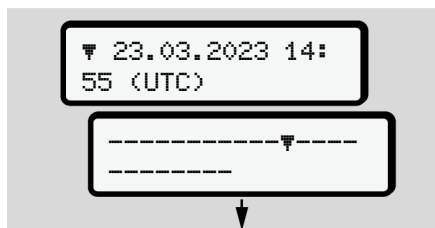
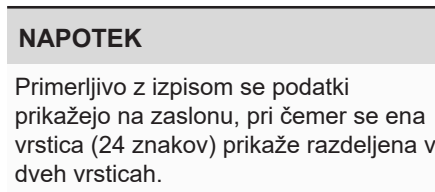

Sl. 124: Primer prikaza podatkov

Če se med brskanjem informacij s tipkama **▲** / **▼** pomaknete nazaj, lahko priključete samo pribl. 20 prejšnjih vrstic.

S tipko **ESC** zapustite prikaz.

Opomba:

- Priklic funkcij za prikaz podatkov je enak kot pri tiskanju podatkov. Zato tega postopka nismo opisali v nadaljevanju.
- Prav tako je mogoče priklicati posamezne zelene prikaze v lokalnem času.



Sl. 125: Ne – izpis v lokalnem času

- Postopoma izberite možne prikaze za voznika-1 ali voznika-2.

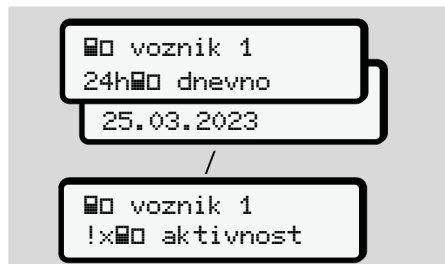

Sl. 126: Vrstni red menija prikaza za voznika-1

Z brskanjem lahko prikazete vse aktivnosti izbranega dne oziroma vse shranjene ali še aktivne dogodke in motnje.

### ► Element menija – prikaz vozila

V tem elementu menija lahko prikazete podatke množičnega pomnilnika.

#### NAPOTEK

Primerljivo z izpisom se podatki prikazujejo na zaslonu, pri čemer se ena vrstica (24 znakov) prikaže razdeljena v dveh vrsticah.

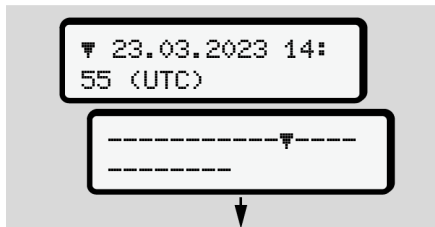

Sl. 127: Primer prikaza podatkov

Če se med brskanjem informacij s tipkama **▲** / **▼** pomaknete nazaj, lahko priključete samo pribl. 20 prejšnjih vrstic.

S tipko **⏏** zapustite prikaz.

Opomba:

- Priklic funkcij za prikaz podatkov je enak kot pri tiskanju podatkov. Zato tega postopka nismo opisali v nadaljevanju.
- Prav tako je mogoče priklicati posamezne želene prikaze v lokalnem času.



Sl. 128: Ne – prikaz v lokalnem času

Izberite navedene funkcije postopoma:

- Prikazovanje vseh aktivnosti voznika v kronološkem zaporedju.
- Prikazovanje vseh shranjenih ali še aktivnih dogodkov ali motenj.
- Prikaz prekoračitve nastavljene hitrosti.

7

- Prikazovanje karakteristik vozila, dajalnika in umerjanja.
- Prikažite podatke vstavljenе kartice tahografa.
- Prikazovanje številke kartice podjetja prijavljenega podjetja. Če ni prijavljeno nobeno podjetje se prikaže napis \_\_\_\_.
- Prikažite trenutno težo vozila. (zahtevan je vgrajen sistem za tehtanje)
- Prikažite različico tahografa in različico programske opreme.

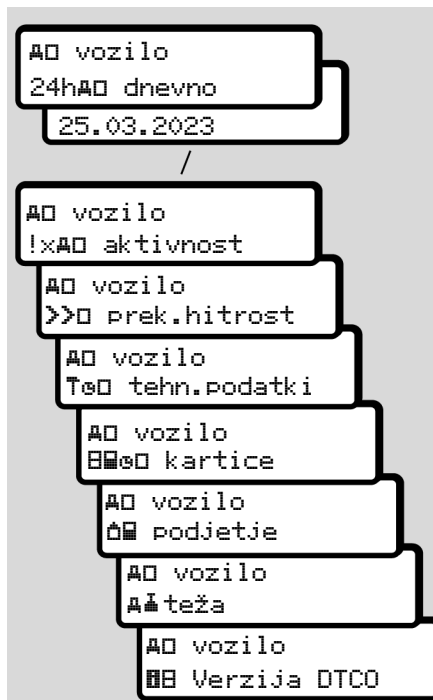

Sl. 129: Vrstni red menija prikaza za vozilo

### ► Centraliziran jezik (izbirno)

Veljavnost: Od različice DTCC 4.1a dalje.

Možnost centraliziran jezik omogoča centralni enoti vozila preko sporočila CAN nastavitve določenega jezika prikaza na vseh napravah, priključenih na vodilo CAN.

Da bi bilo vodenje centraliziran jezik v DTCC 4.1a/4.1b aktivno, morajo biti izpolnjeni naslednji pogoji:

- Vozilo podpira centraliziran jezik.
- Proizvajalec vozila mora sprostiti centraliziran jezik.
- Nato je funkcija centraliziran jezik v DTCC 4.1a/4.1b aktivna.
- Preko CAN 1 lahko centralna enota vozila prejme ustrezno sporočilo.
- Vstavljen je kontrolna kartica, kartica podjetja ali kartica servisne delavnice.

Meni:

```
AV Vozilo
centr. jezik
```

Sl. 130: Meni Centraliziran jezik

Centraliziran jezik lahko vključite in izključite v podmeniju.

```
centraliziran
jezik? Da
```

Sl. 131: Centraliziran jezik: Da/Ne

### ► Menijska možnost Cestnina (izbirno)

Če je vtaknjen VDO Link, je na voljo naslednji meni:

```
meni
tollina
```

Opis menija: Glejte priročnik za VDO Link.

# **Sporočila**

**Pomen sporočil**

**Posebna sporočila**

**Pregled morebitnih dogodkov**

**Pregled morebitnih motenj**

**Opozorila na čas vožnje**

**Pregled morebitnih navodil za uporabo**

## Sporočila

### ■ Pomen sporočil

Motnje komponent naprave ali motnje upravljanja se prikažejo na zaslonu, takoj zatem, ko se pojavijo.

Na voljo so naslednji simboli:

|   |                         |
|---|-------------------------|
| ! | Aktivnost               |
| x | Motnja                  |
| ⌚ | Opozorilo na čas vožnje |
| ⌚ | Navodilo za uporabo     |

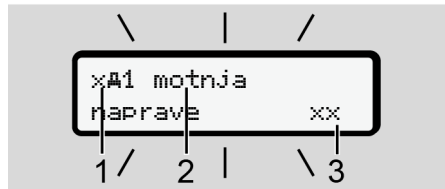

Sl. 132: Prikaz sporočila (časovno utripanje)

- (1) Kombinacija piktogramov, v danem primeru s številko reže za kartico
- (2) besedilo sporočila
- (3) koda napake

### ⚠ OPOZORILO

#### Odvračanje pozornosti zaradi sporočil naprave

Obstaja nevarnost odvratanja pozornosti, če se med vožnjo na zaslonu prikažejo sporočila ali če se naprava samodejno izvrže kartico.

- Naj vas sporočila ne zmotijo, temveč namenite vso svojo pozornost samo cestnemu prometu.

### NAPOTEK

Pri sporočilih v zvezi s tahografsko kartico je poleg piktograma prikazana še številka ustrezne reže za kartico.

### ▶ Značilnosti sporočil

#### Dogodki, motnje

- Pri prikazu dogodkov ali motenj osvetlitev ozadja zaslona utripa pribl. 30 sekund.

Prikazan je vzrok, skupaj s piktogramom, besedilom sporočila in kodo napake.

- To sporočilo je treba potrditi s tipko **OK**.
- Tahograf DTCO 4.1x shrani (glede na predpise uredbe glede shranjevanja) dogodek ali motnjo v množični pomnilnik in tudi na voznikovo kartico. Te podatke lahko prikažete prek funkcije menija ali jih izpišete.

### NAPOTEK

Če se dogodek stalno ponavlja, se obrnite na pooblaščen servisno delavnico.

### NAPOTEK

#### Ukrepi pri nepravilnem delovanju

Pri nepravilnem delovanju tahografa ste kot voznik zavezani, da aktivnosti, ki jih tahograf ni uspel pravilno zabeležiti ali natisniti, zapišete na ločeni list ali na zadnjo strani izpisa.

➔ Ročen vnos aktivnosti [▶ 61]

## Opozorila na čas vožnje

- Sporočilo **E**1 čas vožnje voznika opozarja pred prekoračitvijo časa vožnje.
- To sporočilo je prikazano z utripajočo osvetlitvijo ozadja in ga potrdite s tipko **OK**.

## Navodila za uporabo

Navodila za uporabo so prikazana **brez** utripajoče osvetlitve v ozadju in se samodejno izbrišejo (do nekaterih posameznih sporočil) po 3 ali 30 sekundah.

## Naprave za prikazovanje, združljive s tahografom DTCO 4.1x

Če je v vozilo vgrajena naprava za prikazovanje, ki je združljiva s tahografom DTCO 4.1x, kontrola delovanja **T** opozori na sporočila tahografa DTCO 4.1x.

## NAPOTEK

Podrobne informacije so navedene v navodilih za uporabo vašega vozila.

### ► Potrditev sporočil

1. Pritisnite tipko **OK**. Tako se sporočilo potrdili, utripanje osvetlitve v ozadju pa izgine.
2. Ponovno pritisnite tipko **OK**. Na ta način ugasne sporočilo, na zaslonu pa se ponovno prikaže nastavljeni standardni prikaz.

### Opombe:

Navodilo za upravljanje se izbriše s prvo potrditvijo tipke **OK**. Če je na voljo več sporočil, posamezna sporočila potrdite enega za drugim.

## ■ Posebna sporočila

### ► Stanje ob montaži

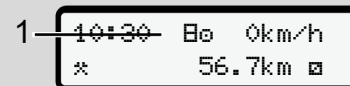

Sl. 133: Privzeti prikaz – stanje ob montaži

Če tahograf DTCO 4.1x še ni bil aktiviran kot nadzorna naprava, je prikazan napis *Stanje ob montaži* s simbolom **E** (1).

V tahograf DTCO 4.1x lahko vstavite samo kartico delavnice.

## NAPOTEK

Poskrbite, da bo tahograf DTCO 4.1x izročen v obratovanje v skladu s predpisi s strani pooblaščenega delavnice.

### ► OUT (zapustitev območja veljavnosti)

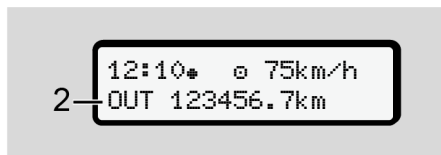

Sl. 134: Privzeti prikaz – Out of scope

Če ste z vozilom zapustili območje veljavnosti uredbe, se prikaže simbol **OUT (2)**.

→ *Poimenovanja* [ 11]

To funkcijo lahko nastavite v meniju

→ *Vnos začetka/konca vrednosti OUT* [ 99]

Pritisnite poljubno tipko, da zamenjate prikaz.

### ► Vožnja s trajektom/vlakom

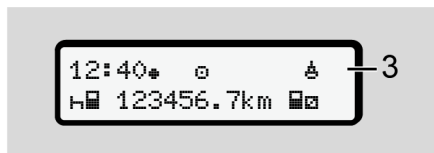

Sl. 135: Privzeti prikaz – vožnja s trajektom/vlakom

Če sveti simbol **3**, se vozilo nahaja na trajektu ali vlaku.

To funkcijo lahko nastavite v meniju.

→ *Trajekt/vlak: vnos začetka/konca* [ 99].

#### NAPOTEK

Pazite na to, da pred natovarjanjem vozila nastavite to funkcijo in trenutno aktivnost funkcije.

Pritisnite poljubno tipko, da zamenjate prikaz.

## ■ Pregled morebitnih dogodkov

V sporočilih je besedilo »xx« nadomestni znak za pomnilniško kodo.

| Sporočilo                  | Morebitni vzroki                                                                                                                                                                                                                                                                         | Ukrep                                                                                                                                                                                                                                                             |
|----------------------------|------------------------------------------------------------------------------------------------------------------------------------------------------------------------------------------------------------------------------------------------------------------------------------------|-------------------------------------------------------------------------------------------------------------------------------------------------------------------------------------------------------------------------------------------------------------------|
| !A poškodba varnosti xx    | Napaka podatkovnega pomnilnika; varnosti podatkov v tahografu DTCO 4.1x ni mogoče več zagotoviti. Podatki dajalnika niso več zaupanja vredni. Ohišje tahografa DTCO 4.1x je bilo neupravičeno odprto.                                                                                    | Potrdite sporočilo.                                                                                                                                                                                                                                               |
| !A1 poškodba varnosti xx   | Pojavila se je napaka pri zapori kartice oz. je kartica poškodovana. Tahograf DTCO 4.1x ne more več zaznati pravilno vstavljene tahografske kartice. Prišlo je do težave pri identitete in pristnosti tahografske kartice oz. zabeleženi podatki na tahografski kartici niso zanesljivi. | Potrdite sporočilo.<br>Če tahograf DTCO 4.1x zazna kršitve o varnosti zaradi katerih podatki na tahografski kartici niso več zanesljivi, tahografsko kartico samodejno izvrže – tudi med vožnjo.<br>Tahografsko kartico ponovno vstavite ali jo nesite na servis. |
| !T prekinitev napetosti xx | Napajanje je bilo prekinjeno ali pa je bila napajalna napetost dajalnika DTCO 4.1x prenizka ali previsoka. To sporočilo se lahko prikaže tudi, če je motor prižgan.                                                                                                                      | Potrdite sporočilo.                                                                                                                                                                                                                                               |
| xL motnja                  | Komunikacija z dajalnikom je bila prekinjena. To sporočilo se prikaže tudi po prekinitvi napetosti.                                                                                                                                                                                      | Potrdite sporočilo.                                                                                                                                                                                                                                               |
| !AL napaka sibanja xx      | Ugovarjanje ovrednotenju gibanja vozila med dajalcem in neodvisnim virom signala. Pri natovarjanju se funkcija (trajekt/vlak) morda ni nastavila.                                                                                                                                        | Potrdite sporočilo.<br>Poiščite pooblaščen servisno delavnico.                                                                                                                                                                                                    |
| !E GNSS manjka xx          | Brez podatkov o položaju za več kot tri ure vožnje.                                                                                                                                                                                                                                      | Potrdite sporočilo.                                                                                                                                                                                                                                               |

| Sporočilo                    | Morebitni vzroki                                                                                                                                                                                                                            | Ukrep                                                                                                                                                                         |
|------------------------------|---------------------------------------------------------------------------------------------------------------------------------------------------------------------------------------------------------------------------------------------|-------------------------------------------------------------------------------------------------------------------------------------------------------------------------------|
| !e neusklajenost časa xx     | Razlika med vmesnim časom notranje ure tahografa DTCO 4.1x in časovnimi informacijami signala GNSS znaša več kot eno minuto.                                                                                                                | Potrdite sporočilo.                                                                                                                                                           |
| !Y DSRC komunik. napaka xx   | Med tahografom DTCO 4.1x in zunanjim modulom DSRC-CAN je prišlo do komunikacijske napake.                                                                                                                                                   | Potrdite sporočilo.<br>Če se ta težava pojavi večkrat, poiščite pooblaščen servisno delavnico.                                                                                |
| !e vožnja brez kartice xx    | Vožnja se je začela brez veljavne voznikove kartice v špranji za kartico-1. Sporočilo se prikaže tudi, če pred ali med vožnjo vstavite nedovoljeno kombinacijo kartice.                                                                     | Potrdite sporočilo.<br>Ustavite vozilo in vstavite veljavno voznikovo kartico.<br>Po potrebi iz tahografa DTCO 4.1x odstranite vstavljeno kartico podjetja/kontrolno kartico. |
| !e vstavljanje med vožnjo xx | Voznikova kartica je bila vstavljena po začetku vožnje.                                                                                                                                                                                     | Potrdite sporočilo.                                                                                                                                                           |
| !e časovno neujemanje xx     | Nastavljen čas UTC tahografa sledi času UTC prejšnjega tahografa. Rezultat tega je negativna časovna razlika.                                                                                                                               | Potrdite sporočilo.<br>Poiščite tahograf z nepravilnim časom UTC in poskrbite za to, da bo tahograf pregledan in popravljen v pooblaščen servisni delavnici.                  |
| !e kartica ni veljavna xx    | Tahografska kartica je potekla, ni veljavna ali ni bilo mogoče preveriti njene pristnosti.<br>Vstavljeno voznikovo kartico, ki po menjavi dneva postane neveljavna, bo sistem samodejno opisal in izvrgel, ko vozilo miruje (brez zahteve). | Potrdite sporočilo.<br>Preverite tahografsko kartico in jo ponovno vstavite.                                                                                                  |

8

| Sporočilo                      | Morebitni vzroki                                                                                                                                                                            | Ukrep                                                                                       |
|--------------------------------|---------------------------------------------------------------------------------------------------------------------------------------------------------------------------------------------|---------------------------------------------------------------------------------------------|
| !1 poteče v dneh ??            | Tahografska kartica bo kmalu potekla.                                                                                                                                                       | Potrdite sporočilo.<br>Zamenjajte tahografsko kartico.                                      |
| ! kartica v konfliktu xx       | Obe tahografski kartici ne smeta biti hkrati vstavljeni v tahograf DTCO 4.1x. Kartica podjetja je denimo vstavljena skupaj s kontrolno kartico.                                             | Potrdite sporočilo.<br>Odstranite ustrezno tahografsko kartico iz reže za kartico.          |
| !A1 kartica ni zaklenjena xx   | Voznikova kartica ni bila pravilno odstranjena iz zadnjega tahografa. Morda se niso shranili podatki o vozniku.                                                                             | Potrdite sporočilo.                                                                         |
| >> prekorač. hitrosti xx       | Nastavljena dovoljena najvišja hitrost je bila prekoračena za več kot 60 sekund.                                                                                                            | Potrdite sporočilo.<br>Zmanjšajte hitrost.                                                  |
| AŠ kalibracija v dneh ??       | Približuje se redno naknadno preverjanje. Sporočilo se prikaže 28 dni pred potekom.                                                                                                         | Potrdite sporočilo.<br>Pred potekom se dogovorite za servisni termin.                       |
| 1 prenos v dneh ??             | Približuje se naslednji prenos kartice. Sporočilo se prikaže 14 dni pred potekom.                                                                                                           | Prenesite tahografsko kartico.                                                              |
| !konecnormalnes delovanja v ?? | Certifikat za tahograf DTCO 4.1x bo potekel. 92 dni pred tem se prikaže obvestilo ob odvzemanju kartice.<br>Čas prikaza obvestila lahko nastavite s kartico podjetja in preizkusno napravo. | Pred potekom se dogovorite za servisni termin, da boste lahko zamenjali tahograf DTCO 4.1x. |

| Sporočilo          | Morebitni vzroki                                                                                       | Ukrep                                                                                                                                                                                                                                                                                                                                                                                                                                                                   |
|--------------------|--------------------------------------------------------------------------------------------------------|-------------------------------------------------------------------------------------------------------------------------------------------------------------------------------------------------------------------------------------------------------------------------------------------------------------------------------------------------------------------------------------------------------------------------------------------------------------------------|
| !?? Anomalija GNSS | Avtentifikacija Galileo OS-NMEA ni bila uspešna ali pa je sprejemnik GNSS zaznal napad na signal GNSS. | <p>To sporočilo opozarja na možno manipulacijo.</p> <p>Morebitni vzroki:</p> <ul style="list-style-type: none"> <li>• Manipulacije ali zunanji posegi</li> <li>• Motnje iz drugih motečih virov (npr. predvajalnik CD plošč).</li> </ul> <p>Ukrepi:</p> <ul style="list-style-type: none"> <li>• Preverite vzroke manipulacij.</li> <li>• Preverite delovanje GNSS.</li> <li>• Po potrebi zamenjajte okvarjeno komponento.</li> <li>• Odpravite vire motenj.</li> </ul> |

## ■ Pregled morebitnih motenj

V sporočilih je besedilo »xx« nadomestni znak za pomnilniško kodo.

| Sporočilo                | Morebiten vzrok                                                                                                                                                                         | Ukrep                                                                                                      |
|--------------------------|-----------------------------------------------------------------------------------------------------------------------------------------------------------------------------------------|------------------------------------------------------------------------------------------------------------|
| xA motnja<br>naprave xx  | Huda motnja tahografa DTCO 4.1x, možni so naslednji vzroki:<br>Nepričakovana napaka programa ali napaka časa obdelave.                                                                  | Potrdite sporočilo.                                                                                        |
|                          | Tipka je blokirana ali dalj časa hkrati pritisnjena.                                                                                                                                    | Preverite delovanje tipk.                                                                                  |
|                          | Motnje pri komunikaciji z zunanji napravami.                                                                                                                                            | Pooblaščen servisna delavnica naj pregleda povezave priključkov ali delovanje zunanjih naprav.             |
|                          | Motnje pri komunikaciji z napravo za prikazovanje.                                                                                                                                      | Pooblaščen servisna delavnica naj pregleda povezave priključkov ali delovanje naprave za prikazovanje.     |
|                          | Motnje pri izhodu signala.                                                                                                                                                              | Pooblaščen servisna delavnica naj pregleda povezave priključkov ali delovanje priključene krmilne naprave. |
| xA1 motnja<br>naprave xx | Motnje v mehanizmu za kartico, na primer zapah za kartico ni zaprt.                                                                                                                     | Odstranite tahografsko kartico in jo ponovno vstavite.                                                     |
| xA napačen čas<br>xx     | Čas UTC tahografa DTCO 4.1x ni pravilen ali ura ne teče pravilno. Da bi preprečili neskladnosti podatkov, tahograf ne sprejme na novo vstavljenih voznikovih kartic in kartic podjetja. | Potrdite sporočilo.                                                                                        |
| xF Motnja<br>tiskalnika  | Omrežna napetost tiskalnika je prekinjena ali je temperaturni senzor tiskalne glave v okvari.                                                                                           | Potrdite sporočilo.<br>Postopek ponovite, po potrebi pred tem izklopite ali vklopite vžig.                 |

| Sporočilo                        | Morebiten vzrok                                                                                                                                                                                                                                 | Ukrep                                                                                                                                        |
|----------------------------------|-------------------------------------------------------------------------------------------------------------------------------------------------------------------------------------------------------------------------------------------------|----------------------------------------------------------------------------------------------------------------------------------------------|
| x7 motnja pri prenosu xx         | Motnje med prenosom podatkov v zunanjo napravo.                                                                                                                                                                                                 | Potrdite sporočilo.<br>Ponovite prenos podatkov.<br>Pooblaščen servisna delavnica naj pregleda povezave priključkov (npr. zrahljan kontakt). |
| x8 motnja dajalca xx             | Dajalnik po samodejnem preizkusu sporoči interno motnjo.                                                                                                                                                                                        | Potrdite sporočilo.                                                                                                                          |
| x9 napaka kartice xx             | Med branjem/zapisovanjem tahografske kartice je prišlo do komunikacijske motnje, na primer zaradi umazanih kontaktov. Podatkov morda ni mogoče več v celoti prikazi na voznikovi kartici.                                                       | Potrdite sporočilo.<br>Očistite kontakte tahografske kartice in jo ponovno vstavite.                                                         |
| xA notranja GNSS napaka xx       | V napravi GNSS se je pojavila napaka: <ul style="list-style-type: none"> <li>• Notranja napaka naprave.</li> <li>• Kratek stik zunanje antene GNSS (izbirno).</li> <li>• Povezava z zunanjo anteno GNSS (izbirno) ni vzpostavljena..</li> </ul> | Potrdite sporočilo. Poiščite pooblaščen servisno delavnico.                                                                                  |
| xB notranja DSRC napaka xx       | V modulu DSCR je bila zaznana interna napaka. Prišlo je do napake na zunanji anteni ali antena ni priključena.                                                                                                                                  | Potrdite sporočilo.<br>Pooblaščen servisna delavnica naj pregleda modul DSCR in povezave priključkov ter delovanje zunanje antene.           |
| xC motnja notranjega senzorja xx | Samopreizkus senzorja pospeška ni uspel več kot 10-krat in ponastavitev ni bila uspešna.                                                                                                                                                        | Potrdite sporočilo.<br>Poiščite pooblaščen servisno delavnico.                                                                               |
| xD motnja ITS xx                 | Prišlo je do napake interne komponente Bluetooth.                                                                                                                                                                                               | Potrdite sporočilo.<br>Poiščite pooblaščen servisno delavnico.                                                                               |

## ■ Opozorila na čas vožnje

| Sporočilo                     | Pomen                                                                                                                                           | Ukrep                                                                                   |
|-------------------------------|-------------------------------------------------------------------------------------------------------------------------------------------------|-----------------------------------------------------------------------------------------|
| M01 odmor!<br>1e04h15 #00h15  | Prekinite vožnjo. To sporočilo se prikaže po neprekinjeni vožnji 04:15 ure.                                                                     | Potrdite sporočilo.<br>V kratkem načrtujte premor.                                      |
| M01 odmor!<br>1e04h30 #00h15  | Prekoračili ste čas vožnje. To sporočilo se prikaže po neprekinjeni vožnji 04:30 ure.                                                           | Potrdite sporočilo.<br>V kratkem naredite premor.                                       |
| M01 čas vožnje<br>24h 03h15   | Konec dnevnega (24 h), tedenskega (1) ali dvotedenskega (11) časa vožnje oz. bo čas kmalu potekel.<br>Čas do opozorila je mogoče konfigurirati. | Potrdite sporočilo.<br>Končajte čas vožnje in poskrbite za počitek v skladu z navodili. |
| M01 premor čez<br>#h 01h45    | Kmalu bo napočil oz. je napočil čas naslednjega dnevnega ali tedenskega počitka.<br>Čas do opozorila je mogoče konfigurirati.                   | Potrdite sporočilo.<br>Pravočasno načrtujte naslednji premor.                           |
| Mx1 čas delovan.<br>24h 09h30 | Konec dnevnega (24 h), tedenskega (1) časa je ali bo kmalu dosežen.<br>Čas do opozorila je mogoče konfigurirati.                                | Potrdite sporočilo.<br>Končajte čas vožnje in poskrbite za počitek v skladu z navodili. |
| Mx1 čas delovan.<br>x 04h15   | Konec možnega neprekinjenega delovnega časa je ali bo kmalu dosežen.<br>Čas do opozorila je mogoče konfigurirati.                               | Potrdite sporočilo.<br>Pravočasno načrtujte naslednji premor.                           |
| M01 vezetési idő<br>24h 03h15 | Predopozorilo ob doseženem maksimalno dovoljenem podaljšanem času vožnje.                                                                       | Upoštevajte to obvestilo. Po prispetju na cilj upoštevajte predpisani čas počitka.      |

**NAPOTEK**

Tahograf DTCO 4.1x registrira, shranjuje in izračunava čase vožnje glede na pravila, ki jih določa uredba. Voznika predčasno opozori na morebitno prekoračitev časa vožnje.

Ti seštevki časov vožnje pa ne predstavljajo pravne podlage za prekoračitev **neprekinjenega časa vožnje**.

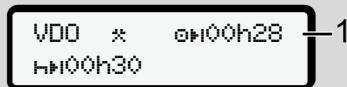
**► Prikaz števca VDO (izbirno)**

Sl. 136: Števec VDO – prikaz

Po potrditvi drugega opozorila o času vožnje, števec VDO prikaže, da je vašega časa vožnje **(1)** konec (to ne velja za možnost *Out of scope*).

Takoj si vzemite čas za počitek.

## ■ Pregled morebitnih navodil za uporabo

| Sporočilo              | Pomen                                                                                                                                                                                                                                                                                                                                                      | Ukrepi                                                                                                                                       |
|------------------------|------------------------------------------------------------------------------------------------------------------------------------------------------------------------------------------------------------------------------------------------------------------------------------------------------------------------------------------------------------|----------------------------------------------------------------------------------------------------------------------------------------------|
| Ⓜ prosimo vnesite      | Ta poziv se prikaže, če ročnemu vnosu ne sledi vnos.                                                                                                                                                                                                                                                                                                       | Pritisnite tipko  in nadaljujte z vnosom.                 |
| Ⓜ izpis ni mogoč xx    | Trenutno izpis ni možen: <ul style="list-style-type: none"> <li>• ker je pri izvedbi ADR vklop ugasnjen,</li> <li>• ker je temperatura termične tiskalne glave previsoka,</li> <li>• vmesnik tiskanja je zaseden zaradi nekega drugega aktiviranega postopka, npr. izpisovanja,</li> <li>• ali pa je napajalna napetost previsoka ali prenizka.</li> </ul> | Takoj, ko je vzrok odstranjen, lahko zahtevate izpis.                                                                                        |
|                        | Trenutno ni mogoč noben prikaz, ker je pri izvedbi ADR vklop ugasnjen.                                                                                                                                                                                                                                                                                     | Vklopite vžig in ponovno priključite zeleni prikaz.                                                                                          |
| Ⓜ izpis z zakasnitvijo | Tekoče tiskanje bo prekinjeno ali opravljeno z zamudo, ker se je pregrela glava termo tiskalnika.                                                                                                                                                                                                                                                          | Počakajte, da se ohladi. Takoj, ko je dosežena dovoljena temperatura, se izpis samodejno nadaljuje.                                          |
| Ⓜ ni papirja xx        | Tiskalnik nima papirja ali predal tiskalnika ni pravilno postavljen. Zahtevek za izpis se zavrne oz. trenutni izpis se prekine.                                                                                                                                                                                                                            | Vstavite nov papirnati zvitek. Pravilno vstavite predal tiskalnika. Prekinjen postopek tiskanje morate ponovno zagnati prek funkcije menija. |

| Sporočilo                             | Pomen                                                                                                                                                                                                                                                                                                                                                                                                             | Ukrepi                                                                                                                                                                                        |
|---------------------------------------|-------------------------------------------------------------------------------------------------------------------------------------------------------------------------------------------------------------------------------------------------------------------------------------------------------------------------------------------------------------------------------------------------------------------|-----------------------------------------------------------------------------------------------------------------------------------------------------------------------------------------------|
| <p>4.1.1 izstavitelj ni mogoča xx</p> | <p>Zahtevek za tahografsko kartico je zavržen:</p> <ul style="list-style-type: none"> <li>• ker morda trenutno poteka vnos ali prenos podatkov,</li> <li>• ker se je v registriranem časovnem razmaku izvedel ponovni zahtevek za pravilno vneseno kartico voznika,</li> <li>• ker se izvaja menjava dneva po UTC-času</li> <li>• ker vozilo vozi,</li> <li>• ali je pri izvedbi ADR vklop izklopljen.</li> </ul> | <p>Počakajte, da DTCO 4.1x sprost funkcijo, ali odpravite vzrok: Ustavite vozilo ali vklopite vžig. Nato ponovno zahtevajte tahografsko kartico.</p>                                          |
| <p>4.1.2 zapis neskladen</p>          | <p>Časovno zaporedje zapisanih dnevnih podatkov na voznikovi kartici je neskladno.</p>                                                                                                                                                                                                                                                                                                                            | <p>To sporočilo je lahko prikazano vse dokler, sistem ne prepíše pomanjkljive zapise z novimi podatki. Če je to sporočilo prikazano stalno, preverite tahografsko kartico.</p>                |
| <p>4.1.3 Izmet kartice xx</p>         | <p>Pri zapisovanju podatkov na voznikovo kartico je prišlo do napake.</p>                                                                                                                                                                                                                                                                                                                                         | <p>Med odstranitvijo kartice bo sistem ponovno poskusil komunicirati s kartico. Če tudi tega preizkusa ni mogoče izvesti, se samodejno izpiše zadnja aktivnost, shranjena na tej kartici.</p> |
| <p>4.1.4 napaka kartice xx</p>        | <p>Pri obdelavi vstavljenе tahografske kartice se je pojavila napaka. Tahografske kartice sistem ne sprejme in jo znova izvrže.</p>                                                                                                                                                                                                                                                                               | <p>Očistite kontakte tahografske kartice in jo ponovno vstavite. Če se sporočilo znova prikaže, preverite, ali sistem morda pravilno prebere drugo tahografsko kartico.</p>                   |

8

| Sporočilo                    | Pomen                                                                                                                                                                   | Ukrepi                                                                                                                                                                                                  |
|------------------------------|-------------------------------------------------------------------------------------------------------------------------------------------------------------------------|---------------------------------------------------------------------------------------------------------------------------------------------------------------------------------------------------------|
| !1 napačna kartica xx        | Vstavljena kartica ni tahografska kartica. Kartice sistem ne sprejme in jo znova izvrže.                                                                                | Vstavite veljavno tahografsko kartico.                                                                                                                                                                  |
| !1 motnja naprave xx         | Motnje v mehanizmu za kartico, na primer zapah za kartico ni zaprt.                                                                                                     | Odstranite tahografsko kartico in jo ponovno vstavite.                                                                                                                                                  |
| !1 motnja naprave xx         | Motnje pri izhodu signala.                                                                                                                                              | Preverite vezne napeljave ali delovanje priključene krmilne naprave.                                                                                                                                    |
| !1 motnja naprave xx         | Tahograf DTCO 4.1x je zaznal hudo motnjo ali pa je prisotna težka časovna napaka. Na primer nerealen čas UTC. Tahografske kartice sistem ne sprejme in jo znova izvrže. | Poskrbite, da v pooblaščenih servisnih delavnicah tahograf čim prej preverijo in ga po potrebi zamenjajo. Upoštevajte navedeni napotek pri nepravilnem delovanju tahografa.<br>→ Dogodki, motnje [ 109] |
| !1 Počistite prosim kartico! | Tahograf DTCO 4.1x je naletel na težave pri branju tahografske kartice ali zapisovanju nanjo.                                                                           | Očistite tahografsko kartico in reži za kartice.<br>→ Čiščenje [ 150]                                                                                                                                   |

## ► Navodilo za uporabo kot informacija

8

| <b>Sporočilo</b>        | <b>Pomen</b>                                                                                                                                                                                                                                                                                  | <b>Ukrepi</b>                                                            |
|-------------------------|-----------------------------------------------------------------------------------------------------------------------------------------------------------------------------------------------------------------------------------------------------------------------------------------------|--------------------------------------------------------------------------|
| ■ ni podatkov!          | Funkcija v meniju ni na voljo: <ul style="list-style-type: none"> <li>• v reži za kartico ni vstavljena nobena voznikova kartica,</li> <li>• v reži za kartico je vstavljena kartica podjetja/kontrolna kartica.</li> </ul>                                                                   | Ti napotki samodejno izginejo po 3 sekundah. Zahtevan ni noben ukrep.    |
| izpis start ...         | Povratno sporočilo o izbrani funkciji.                                                                                                                                                                                                                                                        |                                                                          |
| vnos shranjen           | Povratno sporočilo, da je tahograf DTCO 4.1x vnos shranil.                                                                                                                                                                                                                                    |                                                                          |
| prikaz ni mogoč!        | V času trajanja izpisa prikazovanje podatkov ni mogoče.                                                                                                                                                                                                                                       |                                                                          |
| prosim čakati!          | Sistem še ni v celoti prebral tahografske kartice. Priklic funkcij menija ni mogoč.                                                                                                                                                                                                           | Ta navodila se samodejno izbrišejo po 3 sekundah. Ukrepanje ni potrebno. |
| Ⓜ kalibracija v dneh ?? | N navedenem številu dni bo treba izvesti naslednje periodične naknadne preverjanje. Zahtevanih naknadnih pregledov zaradi tehničnih sprememb ni mogoče upoštevati.<br>Pooblaščen servisna delavnica lahko določi, s katerim dnevom se prikaže ta napotek.<br>→ <i>Obvezni pregled</i> [▶ 150] |                                                                          |
| Ⓜ1 poteče v dneh ??     | Sproščena tahografska kartica bo čez navedeno število dni postala neveljavna. Pooblaščen servisna delavnica lahko določi, s katerim dnevom se prikaže ta napotek.                                                                                                                             |                                                                          |
| Ⓜ1 prenos v dneh ??     | Naslednji prenos podatkov z voznikove kartice se bo izvedel v navedenem številu dni (privzeta nastavitev: 7 dni).<br>Pooblaščen servisna delavnica lahko določi, s katerim dnevom se prikaže ta napotek.                                                                                      |                                                                          |

# **Tiskanje**

**Napotki za tiskanje**

**Začetek tiskanja**

**Preklic tiskanja**

**Zamenjava papirja za tiskanje**

**Odprava zastoja papirja**

## Tiskanje

### ■ Napotki za tiskanje

#### NAPOTEK

Ob začetku vsakega izpisa se nahaja prazen prostor pribl. 5 cm.

#### NAPOTEK

Na željo izpis lahko opremimo z logom podjetja.

### ■ Začetek tiskanja

#### NAPOTEK

Zahteve za tiskanje:

- vozilo vozi,
- Pri različici ADR tahografa DTCO 4.1x: vžig je vklopljen,
- papirnati zvitek je vstavljen,
- predal tiskalnika je zaprt.



voznik 1  
24h dnevno

Sl. 137: Vzorčni izpis – dnevne vrednosti

1. S tipkama **▲/▼** in s tipko **OK** izberite zeleno menijsko točko .
2. Izberite in potrdite želeni dan in vrsto izpisa (čas UTC ali krajevni čas).
3. Izpis se prične čez pribl. 3 sekunde. Počakajte, dokler izpis ni končan.
4. Izpis odtrgajte na perforiranem robu.



Sl. 138: Odtrgajte izpis

#### NAPOTEK

Pri tem pazite, da bosta reži za kartici pri odstranitvi izpisa zaprti, da ne bi prišlo do onesnaženja prek papirnatih delcev ali poškodb vodila kartic.

## ■ Preklic tiskanja

- Ponovno pritisnite tipko **OK**, da izpis predčasno prekličete.  
Prikaže se naslednji poziv:

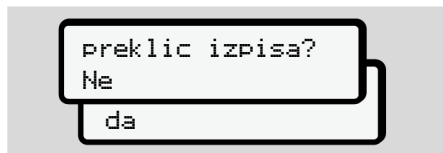

Sl. 139: Preklic tiskanja

Željeno funkcijo izberite s tipkama **▲/▼** in jo potrdite s tipko **OK**.

## ■ Zamenjava papirja za tiskanje

### ► Pomanjkanje papirja

- Bližajoče se pomanjkanje papirja prepoznate po barvni oznaki na hrbtni strani izpisa.
- Pri pomanjkanju papirja se prikaže naslednje sporočilo:

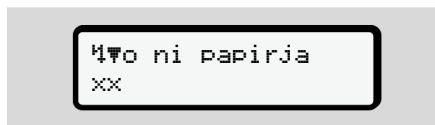

Sl. 140: Obvestilo – zmanjkalo je papirja

- Če je papirja zmanjkalo med izpisom: Vstavite nov papirnati zvitok in izpis ponovno zaženite z ustrežno funkcijo menija.

## ► Zamenjava papirnatega zvitka

### NAPOTEK

Uporabljajte izključno originalni papir za tiskanje VDO z naslednjimi oznakami:

- Tip tahografa DTCO 4.1 ali DTCO 4.1x z atestom **184**
- Oznaka dovoljenja za uporabo **174** ali **189**.



Sl. 141: Pritisnite tipko za sprostitvev

1. Pritisnite tipko za sprostitvev na zaslonki tiskalnika navznoter. Odpre se predal tiskalnika.

**⚠ PREVIDNO****Nevarnost opeklin**

Potisni gumb lahko postane vroč.

- Ne dotaknite se ohišja tiskalnika po odvzemu predala tiskalnika.

**NAPOTEK****Poškodbe zaradi predmetov**

Preprečevanje poškodbe tiskalnika:

- v tiskalnik ne vnašajte nobenih predmetov.
2. Predal tiskalnika primite z obeh strani in ga nato odstranite iz tiskalnika.

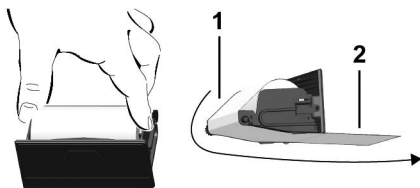

Sl. 142: Vstavljanje papirnatega zvitka

3. Nov papirnati zvitek vstavite v predal tiskalnika z koncem papirja, obrnjenim navzgor.
4. Papir z označenim sivim delom speljite do vodila prek obračalnega valja (1).

**NAPOTEK**

Pazite, da se papirnati zvitek v predalu tiskalnika ne zvije in speljite začetek papirja (2) pod robom predala tiskalnika (rob za odstranjevanje).

5. Predal tiskalnika potisnite v ohišje, da se zaskoči.

Tiskalnik je pripravljen za tisk.

**■ Odprava zastoja papirja**

Zagodenje papirja:

1. Odprite predal tiskalnika.
2. Pomečkan papir ločite od papirnatega zvitka in odstranite morebitne ostanke papirja iz predala tiskalnika.
3. Ponovno vstavite papirnati zvitek in predal tiskalnika potisnite v ohišje, dokler to ne zaskoči.  
→ Zamenjava papirja za tiskanje [▶ 126]

## **Izpisi**

**Shranjevanje izpisov**

**Izpisi (primeri)**

**Razlaga izpisov**

**Podatkovni zapis pri dogodkih ali motnjah**

## Izpisi

### ■ Shranjevanje izpisov

Poskrbite, da izpisi ne bodo izpostavljeni svetlobi ali sončnim žarkom in jih ne bo poškodovala vlaga ali toplota (nečitljivost).

Izpise mora lastnik vozila/podjetnik imeti shranjene najmanj eno leto.

### ■ Izpisi (primeri)

#### NAPOTEK

Izdelek in navodila še vedno vsebujejo navedbe prejšnjega imena proizvajalca »Continental Automotive Technologies GmbH«. To ne predstavlja razloga za reklamacijo, saj je sprememba naziva proizvajalca v »AUMOVIO Germany GmbH« prehodni postopek s prevzemom vseh pravic in obveznosti proizvajalca.

### ► Dnevni izpis voznikove kartice

|    |                                                                             |
|----|-----------------------------------------------------------------------------|
| 1  | ▼ 10.03.2023 14:55 (UTC)<br>-----<br>GEN2                                   |
| 1  | GEN2 v2                                                                     |
| 2  | 24h                                                                         |
| 3  | □ Schmitt<br>Peter<br>ID /12345678901234 5 6<br>07.03.2025 - GEN2 v2        |
| 3a | ○ Rosenz<br>Winfried<br>ID /45678901234567 7 8<br>07.03.2025 - GEN2 v2      |
| 4  | A ABC12345678901234<br>D /VS VM 612                                         |
| 5  | B Continental Automotive<br>Technologies<br>1381.1550333010<br>GEN2         |
| 6  | T NFZ-Profi Service & Ve<br>trieb<br>ID /87654321087654 3 2<br>T 07.01.2023 |
| 7  | ID /12345678901234 5 6<br>□ 09.02.2023 11:11                                |
| 8  | 07.03.2023 310                                                              |
| 8a | ? 00:00 06h00<br>□ 06:00 00h17                                              |
| 8b | A D /VS VM 612<br>95 872 km                                                 |

↓

8c \* 06:17 00h45  
\* 07:02 00h39 ee  
o 07:41 01h19 ee  
95 958 km: 86 km

8e -----  
2

8a A S /LCR 243  
205 002 km

8b o 09:24 02h30 ee  
\* 11:54 00h39

8c -----  
1

8a ? 12:33 00h10

8c o 12:43 02h27  
h 15:10 01h12  
o 16:22 00h16  
o 16:38 00h42  
A+12:25  
+A13:42

8d o 17:20 00h52  
\* 18:12 00h24  
h 18:36 00h02  
96 177 km: 305 km

8e -----  
Σ

8a ? 18:38 05h22

11 \*i06:00 D  
lat + 48°05.2'  
lon + 8°26.1'  
06:01  
95 872 km

11a i#12:43 D  
lat + 48°05.2'  
lon + 8°26.1'  
12:43  
96 177 km  
09:01  
#o 09:00  
lat + 48°05.2'  
lon + 8°26.1'  
09:01

↓

↓

11d i#18:38 CH  
205 408 km  
o 04h54 317 km  
\* 02h27 o 03h29  
h 01h14 ? 11h56  
ee 04h28

12 x# 0 07.03.2023 12:45  
x40 ( 0) 00h04  
A D /VS VM 612

12c !# 0 07.03.2023 09:23  
!34 ( 0) 00h01  
A D /VS VM 612

13 A D /VS VM 612  
!xA

13c >> 5 13.02.2023 16:42  
!07 ( 2) 00h12  
e#D /98765432109876 5 4  
e#F /12345678901234 5 6

23 x# 0 16.02.2023 12:45  
x40 ( 5) 00h04  
e#DK /45678901234567 7 8  
e#DK /45678901234567 7 8

o Friedrichshafen  
o Schmitt Peter  
o Regens Winfried

### Posebnost pri dnevnem izpisu voznikove kartice

8f

o#D /12345678901234 5 6  
o 07.03.2023 11:11  
10.03.2023 310  
-----? !ee ?-----  
? 00:00 06h00  
o 06:00 00h17  
-----1

8g A D /VS VM 612  
95 872 km  
\* 06:17 00h45  
\* 07:02 00h39 ee  
o 07:41  
----- km: km  
Σ-----  
#i06:00 D  
95 872 km  
o 00h00 km

8h

o  
10.03.2023 310  
-----  
-----DUT-----  
-----1-----  
A D /VS VM 612  
95 872 km  
h 00:00 07h02  
\* 07:02 00h39

► Dogodki/motnje na voznikovi kartici

1 ▼ 10.03.2023 11:11 (UTC)  
GEN2 v2

---

1 GEN2 v2

2 !x 80 km/h

3 Schmitt Peter  
/12345678901234 5 6  
07.03.2025 - GEN2 v2

3a Rosenz Winfried  
/45678901234567 8  
03.03.2025 - GEN2 v2

4 ABC12345678901234  
/VS VM 612

12a !+ 07.03.2023 02:14  
!o 06h03  
A S /LCR 243

12c !o 07.03.2023 18:12  
!o 00h01  
A D /VS VM 612

!o 08.03.2023 08:12  
!o 00h05  
A D /S VD 432

!+ 08.03.2023 10:15  
!o 00h10  
A D /VS VM 612

!L 09.03.2023 08:45  
!o 00h01  
A D /VS VM 612

12c ! 13.02.2023 09:23  
!22 00h01  
A D /VS VM 612

12b ! 15.02.2023 16:04  
!11 01h02  
A D /VS VM 612

12c x 22.02.2023 12:45  
x40 00h04  
A D /VS VM 612

12c x 17.02.2023 18:02  
x40 00h03  
A D /VS VM 612

22 xL 03.02.2023 01:54  
x35 00h04  
A D /S VD 432

Wm  
Schmitt Peter  
Rosenz Winfried

► Dnevni izpis vozila

1 ▼ 10.03.2023 16:55 (UTC)

2 GEN2 v2

3 Schmitt Peter  
/12345678901234 5 6  
07.03.2025 - GEN2 v2

4 ABC12345678901234  
/VS VM 612

5 Continental Automotive Technologies  
1381.1550333010  
GEN2

6 NFZ-Profi Service & Vertrieb  
/87654321087654 3 2  
T 22.02.2023

7 /12345678901234 5 6  
03.03.2023 11:11

9 10.03.2023  
95 872 - 96 284 km

10 95 872 km

10a H 00:00 06h17  
95 872 km 0 km

10b Rosenz Winfried  
/45678901234567 8  
07.03.2025

10c A+S /LCR 243  
10.02.2023 18:54

10d 95 872 km M

10

10e \* 06:17 00h45  
 \* 07:02 00h39 ee  
 o 07:41 01h19 ee  
 -----  
 95 958 km: 86 km  
 -----  
 10a o 95 958 km  
 \* 09:00 00h05  
 95 958 km: 0 km  
 -----  
 10b o Mustermann  
 Heinz-Dieter  
 oMF /12345678901234 5 6  
 16.06.2023 GEN 2  
 10c A+D /M MS 680  
 07.03.2023 18:54  
 -----  
 10d 95 958 km  
 \* 09:05 00h25  
 o 09:30 02h55  
 o 12:25 01h18  
 +12:25  
 +13:42  
 o 13:43 00h03  
 \* 13:46 00h02 ee  
 o 13:48 00h45 ee  
 \* 14:33 00h35 ee  
 h 15:08 01h02 ee  
 96 206 km: 248 km  
 -----  
 96 206 km  
 h 16:10 00h20  
 96 206 km: 0 km  
 -----  
 10g o Anton  
 Max  
 oMA /56789567895678 9 5  
 10.03.2024

A+D /VS VM 612  
 14.02.2023 16:30  
 96 206 km  
 o 16:30 00h56  
 \* 17:26 01h11  
 96 274 km: 68 km  
 -----  
 96 274 km  
 \* 18:37 00h23  
 o 19:00 00h21  
 h 19:21 04h39  
 96 284 km: 10 km  
 -----  
 2  
 96 872 km  
 h 00:00 07h02  
 h 00:00 07h02  
 -----  
 11 1o 00h21 10 km  
 \* 00h28 o 00h00  
 h 11h16  
 2o 00h00 o 12h16  
 h 07h02  
 -----  
 11e o Rosenz  
 Winfried  
 oDK /45678901234567 7 8  
 02.03.2023 07:19  
 lat + 48°04,1'  
 lon + 8°26,5'  
 02.03.2023 07:19  
 96 274 km  
 h 09:00  
 95 958 km  
 o 09:00  
 lat + 48°04,1'  
 lon + 8°26,5'  
 09:01  
 o 01h19 86 km  
 \* 01h24 o 00h00  
 h 00h00  
 ee 01h58

11f F: CH  
 D + CH  
 lat + 47° 66.0' o  
 lon + 9° 16.2' o  
 10.03.2023 09:36 o  
 134867 km  
 -----  
 13 !o 1 08.03.2023 19:01  
 ( 1) 00:20  
 -----  
 13c >> 5 07.03.2023 16:42  
 ( 2) 00h12  
 oMD /98765432109876 5 4  
 oMF /12345678901234 5 6  
 -----  
 x 0 03.03.2023 12:45  
 00h04  
 oDK /45678901234567 7 8  
 -----  
 IR+  
 o+ 20.02.2023 14:34  
 +e 20.02.2023 15:29  
 -----  
 22 o+ *Linda*  
 o+ .....  
 +e *Schmitz Peter*  
 .....  
 o+ .....  
 o+ .....  
 o+ .....  
 o+ .....

## Posebnost pri dnevnem izpisu vozila

10i

```

-----1-----
-----OUT-----
e Rosenz
 Winfried
eDK /45678901234567 7 8
 03.03.2023
A+S /LCR 243

```

## ► Dogodki/motnje na vozilu

```

1 ▼ 10.03.2023 16:07 (UTC)
2 -----▼-----
 GEN2 v2
3 |xAT|-----|
 | Schmitt
 | Peter
 |D /12345678901234 5 6
 |07.03.2025 - GEN 2
 |-----A-----
4 |A ABC12345678901234
 |D /VS VM 612
 |-----!A-----
13a |! 0 03.03.2023 08:12
 |02 (0) 00h01
 |D /12345678901234 5 6
 |F /12345678901234 5 6
 |-----!A-----
13c |! 0 03.03.2023 08:20
 |02 (0) 00h03
 |D /12345678901234 5 6
 |F /12345678901234 5 6
 |-----!e-----
 |e 1 21.02.2023 07:02
 |04 (1) 00h54
 |-----!e-----
 |e 2 21.02.2023 07:02
 |04 (1) 00h54
 |-----!e-----
 |e 3 07.03.2023 07:56
 |05 (1) 00h01
 |F /12345678901234 5 6
 |B /22335578901234 1 2
 |----->>-----
 |> 4 21.02.2023 11:10
 |07 (95) 00h30
 |DK /45678901234567 7 8
 |F /12345678901234 5 6

```



13b

13c

23

```

! 0 03.03.2023 16:04
!17 (0) 01h02
eDK /45678901234567 7 8
eF /12345678901234 5 6
TUK /54321987654321 9 8

! 0 08.03.2023 09:23
!22 (0) 00h01
eDK /45678901234567 7 8
-----xA-----
x 0 10.03.2023 07:00
x40 (0) 00h02
D /12341234123412 3 4

x 0 01.03.2023 07:15
x34 (0) 00h14
D /12345678901234 5 6
eF /12345678901234 5 6

x 6 01.03.2023 07:15
x34 (0) 00h14
D /12345678901234 5 6
eF /12345678901234 5 6

x 0 14.02.2023 21:00
x40 (0) 00h01
-----xA-----
xA 0 28.02.2023 21:00
x40 (0) 00h30
D /12341234123412 3 4

!e Linda
! Schmitt Peter
!

```

10

## ► Prekoračitev hitrosti

|     |                                                                                 |
|-----|---------------------------------------------------------------------------------|
| 1   | ▼ 10.03.2023 14:50 (UTC)                                                        |
| 2   | GEN2 v2                                                                         |
| 3   | >>▼ 90 km/h                                                                     |
| 3   | o Mustermann<br>Heinz-Dieter<br>oMF /12345678901234 5 6<br>16.06.2025 - GEN2 v2 |
| 4   | A ABC12345678901234<br>D /VS VM 612                                             |
| 19  | >>03.03.2023 14:15<br>>>17.02.2023 17:44 ( 7)                                   |
| 21  | >>28.02.2023 14:02 00h06<br>98 km/h 92 km/h ( 1)                                |
| 21c | o Förster<br>Thomas<br>oID /98765432109876 5 4                                  |
| 21a | >>(365)<br>>>08.03.2023 11:10 00h30<br>98 km/h 95 km/h ( 95)                    |
| 21a | o Rosenz<br>Winfried<br>oMDK /45678901234567 7 8                                |
| 21b | >>(10)<br>>>14.02.2023 17:10 00h15<br>94 km/h 92 km/h ( 12)                     |
| 21c | o Mustermann<br>Heinz-Dieter<br>oMF /12345678901234 5 6                         |
| 23  | o .....<br>o .....<br>o .....<br>Mustermann Heinz .....                         |

## ► Tehnični podatki

|     |                                                                                                                                                                                       |
|-----|---------------------------------------------------------------------------------------------------------------------------------------------------------------------------------------|
| 1   | ▼ 10.03.2023 14:50 (UTC)                                                                                                                                                              |
| 2   | GEN2 v2                                                                                                                                                                               |
| 3   | Te▼                                                                                                                                                                                   |
| 3   | o Spedition Mustermann<br>oMD /12341234123412 3 4                                                                                                                                     |
| 3a  | o Mustermann<br>Heinz-Dieter<br>oMF /12345678901234 5 6<br>16.06.2025 - GEN2 v2                                                                                                       |
| 4   | A ABC12345678901234<br>D /VS VM 612                                                                                                                                                   |
| 14  | B Continental Automotive<br>Technologies<br>H.-Hertz-Str.45 78052<br>VS-Villingen<br>1381.1550333010<br>e1-84<br>1234567890<br>2023<br>GEN2 v2<br>V 41xx 03.02.2023<br>r N21-20220225 |
| 15  | Il 87654321 0124 7 A1<br>e1-175<br>08.03.2023 09:15                                                                                                                                   |
| 16  | T 87654321<br>e1-175                                                                                                                                                                  |
| 16a | Y 0011030746 0622 6 A1                                                                                                                                                                |
| 17  | T Fa. Mustermann & NFZ-<br>Hersteller<br>Schillerstr. 10 Muster<br>kirchen                                                                                                            |
| 17a | THD /45678901234567 8 9<br>07.03.2023                                                                                                                                                 |
| 17b | T 28.03.2023 (01)<br>A ABC12345678901234                                                                                                                                              |

|     |                                                                                                                                                                       |
|-----|-----------------------------------------------------------------------------------------------------------------------------------------------------------------------|
| 18  | W 8 000 Imp/km<br>k 8 000 Imp/km<br>l 3 050 mm<br>o 315-70-R22.5<br>> 90 km/h                                                                                         |
| 18a | o - km                                                                                                                                                                |
| 18  | o 07.03.2023 08:18<br>o 7 BP 11223344                                                                                                                                 |
| 18a | o<br>!e 10.03.2023 14:00<br>e 10.03.2023 15:00<br>T Fa. Mustermann & NFZ-<br>Hersteller<br>Schillerstr. 10 Muster<br>kirchen<br>THD /45678901234567 8 9<br>14.03.2025 |
| 19  | !e 03.03.2023 13:00<br>e 03.03.2023 13:26<br>T Kienzle ARG0 GMBH<br>Bismarckstr. 19 Berlin<br>-Steslitz<br>THD /89012345678901 5 6<br>21.03.2025                      |
| 27  | !xA<br>! 07.03.2023 06:34<br>x 09.03.2023 18:15<br>B ATTACHMENT                                                                                                       |
| 28  | SWUM<br>V xx.xx<br>E ZYY                                                                                                                                              |
| 28a | Seal: 98765432<br>iI<br>Seal: 12345678<br>S/N: 1234567890 7<br>02.2023<br>MC: A17                                                                                     |
| 2a  | Te▼ GEN2 v2                                                                                                                                                           |

► Aktivnosti voznika

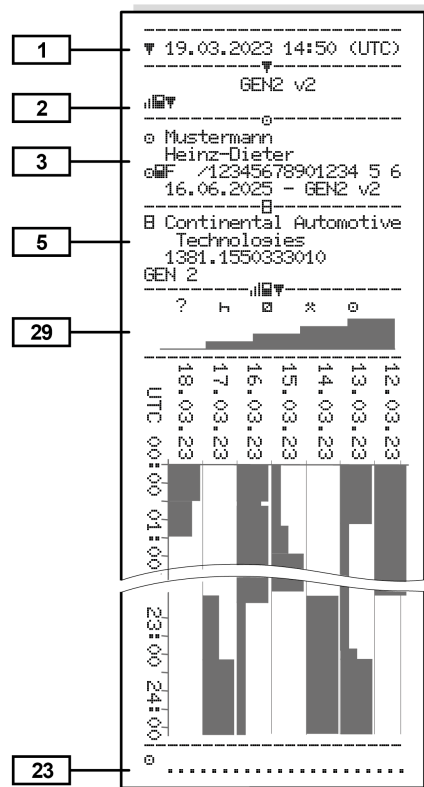

► v-Diagram

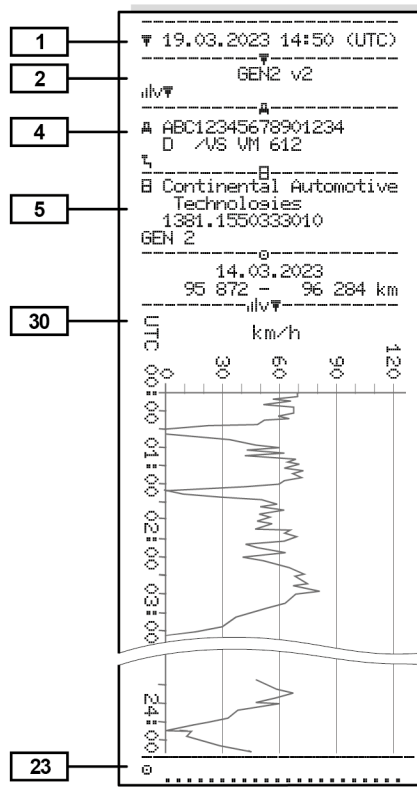

► Stanje diagramov D1/D2 (izbirno)

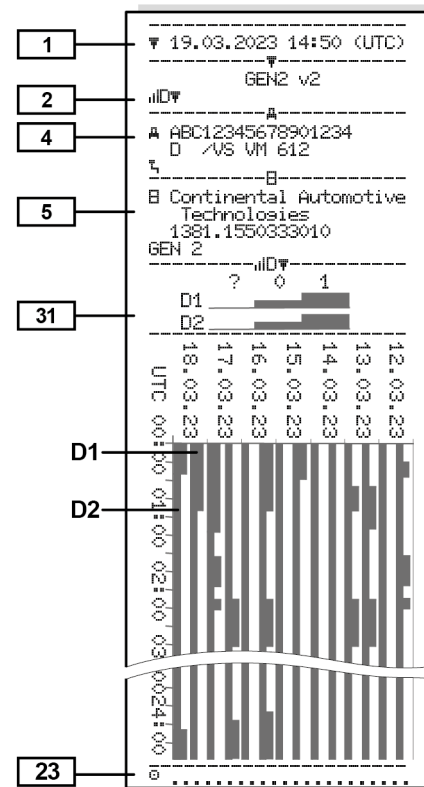

10

## ► Nastavitve hitrosti (izbirno)

1 ▼ 10.03.2023 17:05 (UTC)  
 -----  
 2 GEN2 v2  
 -----  
 3 ⚠ Spedition Mustermüller  
 Ⓜ /12341234123412 3 4  
 20.03.2025 - GEN2 v2  
 -----  
 4 A ABC12345678901234  
 D /VS VM 612  
 -----  
 Ⓜ  
 -----  
 Ⓜ  
 07.03.2023 00:00  
 07.03.2023 06:17  
 -----  
 ---km/h

24 112 <=v< 221 00h00  
 -----  
 Ⓜ Mustermann  
 Heinz-Dieter  
 07.03.2023 18:37  
 08.03.2023 00:00  
 -----  
 ---km/h  
 0 <=v< 1 05h02  
 1 <=v< 10 00h01  
 10 <=v< 16 00h02  
 16 <=v< 24 00h04  
 24 <=v< 32 00h05  
 32 <=v< 40 00h05  
 40 <=v< 48 00h04  
 48 <=v< 56 00h00  
 56 <=v< 64 00h00  
 64 <=v< 72 00h00  
 72 <=v< 80 00h00  
 80 <=v< 88 00h00  
 88 <=v< 96 00h00  
 96 <=v< 104 00h00  
 104 <=v< 112 00h00  
 112 <=v< 221 00h00  
 -----  
 23 Ⓜ .....

## ► Nastavitve frekvence vrtljajev (izbirno)

1 ▼ 10.03.2023 17:05 (UTC)  
 -----  
 2 GEN2 v2  
 -----  
 3 ⚠ Spedition Mustermüller  
 Ⓜ /12341234123412 3 4  
 20.03.2024 - GEN2  
 -----  
 4 A ABC12345678901234  
 D /VS VM 612  
 -----  
 Ⓜ  
 -----  
 Ⓜ  
 07.03.2023 00:00  
 07.03.2023 06:17  
 -----  
 ---rpm

24 3281 <=n< \* 00h00  
 -----  
 Ⓜ Mustermann  
 Heinz-Dieter  
 07.03.2023 18:37  
 08.03.2023 00:00  
 -----  
 ---rpm  
 0 <=n< 1 05h02  
 1 <=n< 234 00h00  
 234 <=n< 469 00h00  
 469 <=n< 703 00h00  
 703 <=n< 938 00h00  
 938 <=n< 1172 00h00  
 1172 <=n< 1406 00h03  
 1406 <=n< 1641 00h03  
 1641 <=n< 1875 00h04  
 1875 <=n< 2109 00h09  
 2109 <=n< 2344 00h02  
 2344 <=n< 2578 00h00  
 2578 <=n< 2812 00h00  
 2812 <=n< 3047 00h00  
 3047 <=n< 3281 00h00  
 3281 <=n< \* 00h00  
 -----  
 23 Ⓜ .....

## ► Vstavljene tahografske kartice

1 ▼ 10.03.2023 14:50 (UTC)  
 -----  
 2 GEN2 v2  
 -----  
 3 Ⓜ Mustermann  
 Heinz-Dieter  
 Ⓜ /12345678901234 5 6  
 16.06.2025 - GEN2 v2  
 -----  
 Ⓜ  
 -----  
 Ⓜ  
 GEN1 0000 AD  
 Ⓜ /12345678901234 5 6  
 0000513205  
 14.02.2023  
 -----  
 Ⓜ  
 -----  
 Ⓜ  
 GEN2 0101 163  
 Ⓜ /1234567890000 0 0  
 0287705177  
 14.02.2023 18:42  
 -----  
 GEN2 v2  
 Ⓜ

32 Ⓜ .....

## ► Izpis v lokalnem času

|    |                                                                             |
|----|-----------------------------------------------------------------------------|
| 33 | !!! No local printout!!!                                                    |
| 34 | 0+ 07.03.2023 01:00<br>+0 08.03.2023 01:00<br>UTC +01h00                    |
| 35 | ▼ 08.03.2023 15:55 (LOC)                                                    |
| 36 | GEN2 v2<br>24h                                                              |
|    | o Rosenz<br>Winfried<br>o /45678901234567 7 8<br>14.03.2024                 |
|    | A ABC12345678901234<br>D /VS VM 612                                         |
|    | B Continental Automotive<br>Technologies<br>1381.1550333010<br>GEN 2        |
|    | T NFZ-Profi Service & We<br>rtrieb<br>T /87654321087654 3 2<br>T 03.03.2023 |
|    | o /12345678901234 5 6<br>o 10.02.2023 12:11                                 |

## ■ Razlaga izpisov

|   |                                                                                                 |
|---|-------------------------------------------------------------------------------------------------|
| 1 | ▼ 10.03.2023 14:50 (UTC)                                                                        |
| 2 | GEN2 v2                                                                                         |
| 3 |                                                                                                 |
| 4 | Ts▼                                                                                             |
| 5 | !A<br>! 0 10.03.2023 14:50<br>!02 ( 0) 00h01<br>! /12345678901234 5 6<br>!F /12345678901234 5 6 |
| 6 | ! 0 10.03.2023 08:20<br>!02 ( 0) 00h03                                                          |
| 7 | Ts▼ GEN2 v2                                                                                     |

Sl. 143: Razlaga izpisov

|   |                                                                              |
|---|------------------------------------------------------------------------------|
| 1 | Naslovna vrstica izpisa z datumom in časom (UTC)                             |
| 2 | Omejilna črta                                                                |
| 3 | Generacija tahografske kartice (od 2. generacije dalje)                      |
| 4 | Simboli izbranega izpisa (tukaj na primer »Tehnični podatki«)                |
| 5 | Oznaka posameznega podatkovnega niza                                         |
| 6 | Omejilna črta                                                                |
| 7 | Oznaka konca izpisa<br>Znova s simboli izbranega izpisa (v skladu s točko 4) |

## ► Legenda podatkovnih blokov

[1] **Generacija tahografske kartice po prilogi I B (GEN1) in prilogi I C (GEN2 in GEN2 v2).**

Datum in čas izpisa v obliki zapisa za čas UTC.

**NAPOTEK**

Iz predstavljenih izpisov voznikovih kartic je razvidno, da so v tahografu DTCO 4.1x vstavljene voznikove kartice ali druge generacije.

Posebni primeri:





- Če je vstavljena voznikova kartice prve generacije, se dnevni izpis izvede tako kot pri prejšnjih različah tahografov DTCO brez oznake GEN1 oz. GEN2.
- Pri izpisu voznikove kartice druge generacije za poljuben dan, ko je bila kartica vstavljena v tahograf DTCO 3.0 ali starejši, bodo izpisani vsi bloki (GEN1 in GEN2), čeprav so bloki GEN2 prazni. Aktivnosti so prikazane s časovnimi navedbami v obliki zapisa **00=00**.

|      |                                                                                                                                                                                                                                                                                                                                                                                                                                                                                                                                                                                                                                                                                                                                  |
|------|----------------------------------------------------------------------------------------------------------------------------------------------------------------------------------------------------------------------------------------------------------------------------------------------------------------------------------------------------------------------------------------------------------------------------------------------------------------------------------------------------------------------------------------------------------------------------------------------------------------------------------------------------------------------------------------------------------------------------------|
| [2]  | <p><b>Vrsta izpisa:</b></p> <ul style="list-style-type: none"> <li>• 24h□□ = dnevni izpis voznikove kartice</li> <li>• !x□□ = dogodki/motnje voznikove kartice</li> <li>• 24h□□ = dnevni izpis iz DTCO 4.1x</li> <li>• !x□□ = dogodki/motnje tahografa DTCO 4.1x</li> <li>• &gt;&gt;□ = prekoračitve hitrosti<br/>Dodatno bo tudi natisnjena nastavljena vrednost zakonsko najvišje dovoljene hitrosti.</li> <li>• □□□ = tehnični podatki</li> <li>• □□□ = aktivnosti voznika</li> <li>• □□□ = v-diagram</li> </ul> <p>Izbirni izpisi:</p> <ul style="list-style-type: none"> <li>• □□□ = stanje diagramov D1/D2*</li> <li>• □□□ = profili hitrosti*</li> <li>• □□ = nastavitve števila vrtljajev*</li> </ul> <p>* = izbirno</p> |
| [2a] | <p><b>Oznaka konca izpisa</b></p>                                                                                                                                                                                                                                                                                                                                                                                                                                                                                                                                                                                                                                                                                                |
| [3]  | <p><b>Podatki o lastniku vstavljene tahografske kartice:</b></p> <p>□ = kontrolor<br/> □ = voznik<br/> □ = podjetnik<br/> □ = servisna delavnica/preizkusno mesto</p> <ul style="list-style-type: none"> <li>• Priimek</li> <li>• Ime</li> <li>• Karakteristike kartice</li> <li>• Kartica je veljavna do ...</li> <li>• Generacija tahografske kartice (GEN1, GEN2 ali GEN2 v2)</li> </ul> <p>Opomba:<br/> Pri tahografski kartici, ki ni vezana na osebo, se namesto priimka izpiše ime preizkusnega mesta, podjetja ali servisne delavnice.</p>                                                                                                                                                                               |
| [3a] | <p><b>Podatki o lastniku dodatne tahografske kartice</b></p>                                                                                                                                                                                                                                                                                                                                                                                                                                                                                                                                                                                                                                                                     |
| [4]  | <p><b>Identifikacija vozila:</b></p> <ul style="list-style-type: none"> <li>• Identifikacijska številka vozila</li> <li>• Oznaka dovoljene države članice in registrska številka vozila</li> <li>• Privzeti tovor vozila</li> </ul>                                                                                                                                                                                                                                                                                                                                                                                                                                                                                              |
| [5]  | <p><b>Oznaka 4.1x :</b></p> <ul style="list-style-type: none"> <li>• Proizvajalec tahografa</li> <li>• Številka dela tahografa DTCO 4.1x</li> <li>• Generacija tahografske enote (GEN1, GEN2)</li> </ul>                                                                                                                                                                                                                                                                                                                                                                                                                                                                                                                         |
| [6]  | <p><b>Zadnje umerjanje 4.1x :</b></p> <ul style="list-style-type: none"> <li>• Ime servisne delavnice</li> <li>• Identifikacija kartice servisne delavnice</li> <li>• Datum nastavitve</li> </ul>                                                                                                                                                                                                                                                                                                                                                                                                                                                                                                                                |
| [7]  | <p><b>Zadnja kontrola:</b></p> <ul style="list-style-type: none"> <li>• Identifikacija kontrolne kartice</li> </ul>                                                                                                                                                                                                                                                                                                                                                                                                                                                                                                                                                                                                              |

|       |                                                                                                                                                                                                              |      |                                                                                                                                                                                                                                        |       |                                                                                                                                                                                                                   |
|-------|--------------------------------------------------------------------------------------------------------------------------------------------------------------------------------------------------------------|------|----------------------------------------------------------------------------------------------------------------------------------------------------------------------------------------------------------------------------------------|-------|-------------------------------------------------------------------------------------------------------------------------------------------------------------------------------------------------------------------|
|       | <ul style="list-style-type: none"> <li>Datum, ura in vrsta kontrole</li> <li>▣ = prenos z voznikove kartice</li> <li>⚡ = prenos iz tahografa DTCO 4.1x</li> <li>⚡ = tiskanje</li> <li>□ = prikazi</li> </ul> |      |                                                                                                                                                                                                                                        |       |                                                                                                                                                                                                                   |
| [8]   | <b>Seznam vseh aktivnosti voznika po vrstnem redu nastanka:</b> <ul style="list-style-type: none"> <li>Koledarski dan izpisa in števec prisotnosti (število dni uporabe kartice)</li> </ul>                  | [8b] | <b>Vstavitev voznikove kartice v zarezo (režo za kartico-1 ali-2):</b> <ul style="list-style-type: none"> <li>Dovoljena država članica in oznaka registrske številke vozila</li> <li>Stanje kilometrov ob vstavitvi kartice</li> </ul> | [8g]  | <b>Aktivnost ni zaključena:</b> <ul style="list-style-type: none"> <li>Pri izpisu z vstavljenimi voznikovo kartico je lahko izpis trajanja aktivnosti in povzetek dneva nepopoln</li> </ul>                       |
| [8a]  | <b>? = obdobje, ko kartica ni bila vstavljena:</b> <ul style="list-style-type: none"> <li>Ročno vnesene aktivnosti po vstavitvi voznikove kartice s piktogramom, začetkom in trajanjem</li> </ul>            | [8c] | <b>Aktivnosti na voznikovi kartici:</b> <ul style="list-style-type: none"> <li>Začetek in trajanje ter stanje upravljanja vozila</li> <li>☞ = skupinsko delovanje</li> </ul>                                                           | [8h]  | <b>Poseben pogoj »OUT of scope« je bil ob začetku dneva vklopljen</b>                                                                                                                                             |
| [8a1] | <b>⚡ = vrsta tovora ob začetku dneva</b> <ul style="list-style-type: none"> <li>Če kartico vtaknete v DTCO 4.1x, v nasprotnem prazno</li> </ul>                                                              | [8d] | <b>Posebni pogoji:</b> <ul style="list-style-type: none"> <li>Vzorčni čas vnosa in piktogram: trajekt ali vlak</li> </ul>                                                                                                              | [9]   | <b>Začetek seznama vseh voznikovih aktivnosti na tahografu 4.1x:</b> <ul style="list-style-type: none"> <li>Koledarski dan izpisa:</li> <li>Stanje kilometrov ob 00:00 in 23:59</li> </ul>                        |
|       |                                                                                                                                                                                                              | [8e] | <b>Odstranitev voznikove kartice:</b> <ul style="list-style-type: none"> <li>Stanje kilometrov in prevožena pot od zadnje vstavitve</li> </ul>                                                                                         | [10]  | <b>Kronologija vseh aktivnosti reže za kartico-1</b>                                                                                                                                                              |
|       |                                                                                                                                                                                                              | [8f] | <b>Pozor:</b> lahko pride do neskladnosti zapisa podatkov, ker je ta dan dvakrat shranjen na tahografski kartici                                                                                                                       | [10a] | <b>Obdobje, ko v režo za kartico ni bila vstavljena voznikova kartica 1:</b> <ul style="list-style-type: none"> <li>Stanje kilometrov na začetku obdobja</li> <li>Nastavljene aktivnosti v tem obdobju</li> </ul> |

10

|       |                                                                                                                                                                                                               |       |                                                                                                                                                                                                                                              |       |                                                                                                                                                                                                                                                                |
|-------|---------------------------------------------------------------------------------------------------------------------------------------------------------------------------------------------------------------|-------|----------------------------------------------------------------------------------------------------------------------------------------------------------------------------------------------------------------------------------------------|-------|----------------------------------------------------------------------------------------------------------------------------------------------------------------------------------------------------------------------------------------------------------------|
|       | <ul style="list-style-type: none"> <li>• Stanje kilometrov na koncu obdobja in prevožena pot</li> </ul>                                                                                                       |       | <ul style="list-style-type: none"> <li>•  = začetek trajekt/vlak</li> <li>•  = konec trajekt/vlak</li> <li>•  = začetek (kontrolna naprava ni zahtevana)</li> <li>•  = konec</li> </ul>                                                      |       | <p><b>Podatki o položaju (samo pri voznikovitih karticah druge generacije)</b></p> <ul style="list-style-type: none"> <li>• Kronološka navedba podatkov o položaju za začetek in konec delovnega časa ter po vsaki triurni skupni vožnji</li> </ul>            |
| [10b] | <p><b>Vstavitev voznikove kartice:</b></p> <ul style="list-style-type: none"> <li>• Priimek voznika</li> <li>• Ime voznika</li> <li>• Karakteristike kartice</li> <li>• Kartica je veljavna do ...</li> </ul> | [10g] | <p><b>Odstranitev voznikove kartice:</b></p> <ul style="list-style-type: none"> <li>• Stanje kilometrov in prevožena pot</li> </ul>                                                                                                          | [11b] | <p><b>Povzetek časov, ko v reži za kartico-1 ni bilo vstavljene voznikove kartice-1:</b></p> <ul style="list-style-type: none"> <li>• Vneseni kraji in kronološko zaporedje (v primeru nobenega vnosa)</li> <li>• Vse aktivnosti reže za kartico-1</li> </ul>  |
| [10c] | <ul style="list-style-type: none"> <li>• Oznaka države članice in uradna registracija predhodnega vozila</li> <li>• Datum in čas odstranitve kartice iz predhodnega vozila</li> </ul>                         | [10h] | <p><b>Kronologija vseh aktivnosti špranje za kartico-2</b></p>                                                                                                                                                                               | [11c] | <p><b>Povzetek časov, ko v reži za kartico-2 ni bilo vstavljene voznikove kartice:</b></p> <ul style="list-style-type: none"> <li>• Vneseni kraji in kronološko zaporedje (v primeru nobenega vnosa)</li> <li>• Skupne dejavnosti reže za kartico-2</li> </ul> |
| [10d] | <ul style="list-style-type: none"> <li>• Števec kilometrov pri vstavitvi voznikove kartice</li> <li>•  = izveden je bil ročni vnos</li> </ul>                                                                 | [10i] | <p><b>Poseben pogoj »Out of scope« je bil ob začetku dneva vklopljen.</b></p>                                                                                                                                                                |       |                                                                                                                                                                                                                                                                |
| [10e] | <p><b>Seznam aktivnosti:</b></p> <ul style="list-style-type: none"> <li>• Piktogram aktivnosti, začetek in trajanje ter status upravljanja vozila</li> <li>•  = skupinsko delovanje</li> </ul>                | [11]  | <p><b>Povzetek dneva</b></p>                                                                                                                                                                                                                 |       |                                                                                                                                                                                                                                                                |
| [10f] | <p><b>Čas vnosa in piktogram specifičnega pogoja:</b></p>                                                                                                                                                     | [11a] | <p><b>Vneseni kraji:</b></p> <ul style="list-style-type: none"> <li>•  = začetni čas z državo in po potrebi regijo (Španija)</li> <li>•  = končni čas z državo in po potrebi regijo (Španija)</li> <li>• Stanje kilometrov vozila</li> </ul> |       |                                                                                                                                                                                                                                                                |

|       |                                                                                                                                                                                                                                                                                                                                                                                                                                                                                                                                                                                                                                                                                                                                                                                                                     |                                                                                                                                                                                                                                                                                                                                                                                                                     |                                                                                                                                                                                                                                                                    |
|-------|---------------------------------------------------------------------------------------------------------------------------------------------------------------------------------------------------------------------------------------------------------------------------------------------------------------------------------------------------------------------------------------------------------------------------------------------------------------------------------------------------------------------------------------------------------------------------------------------------------------------------------------------------------------------------------------------------------------------------------------------------------------------------------------------------------------------|---------------------------------------------------------------------------------------------------------------------------------------------------------------------------------------------------------------------------------------------------------------------------------------------------------------------------------------------------------------------------------------------------------------------|--------------------------------------------------------------------------------------------------------------------------------------------------------------------------------------------------------------------------------------------------------------------|
| [11d] | <p><b>Dnevni povzetek »Vse aktivnosti« na voznikov kartici:</b></p> <ul style="list-style-type: none"> <li>• Skupna vožnja in prevožena pot</li> <li>• Skupni delovni čas in dežurstva</li> <li>• Skupni čas počitkov in neznanih časov</li> <li>• Skupni čas skupinskega dela</li> </ul>                                                                                                                                                                                                                                                                                                                                                                                                                                                                                                                           | <ul style="list-style-type: none"> <li>• Lokacijski podatki (kronološko) po triurni skupni vožnji in ob koncu izmene (tukaj samo ob koncu izmene)</li> <li>• Aktivnosti tega voznika: <ul style="list-style-type: none"> <li>– skupen čas vožnje in prevožena pot,</li> <li>– skupni delovni čas in skupna dežurstva,</li> <li>– skupni čas počitka,</li> <li>– skupni čas skupinskega dela.</li> </ul> </li> </ul> | <p>Napetek:<br/>Pri napravah s polno funkcionalnostjo OS-NMA se poda simbol  samo pri dejanski avtentifikaciji v trenutku prestopa meje (→ <i>Prehodni tahograf [ 23]</i>).</p> |
| [11e] | <p><b>Povzetek aktivnosti, kronološko urejeno po vozniku (za vsakega voznika, kumulativno za obe reži za kartico):</b></p> <ul style="list-style-type: none"> <li>• Priimek, ime, identifikacija kartice voznika</li> <li>•  = začetni čas z državo in po potrebi regijo (Španija)</li> <li>•  = končni čas z državo in po potrebi regijo (Španija)</li> <li>•  = natovarjanje s podatki o času in lokaciji</li> <li>•  = raztovarjanje s podatki o času in lokaciji</li> </ul> | [11f] <b>Podatki o prestopu meje</b> <ul style="list-style-type: none"> <li>• Podatki o pozicijah</li> <li>• Piktogram</li> <li>• Kratica vstopne in izstopne države</li> <li>• Geografska dolžina in širina</li> <li>• Čas</li> <li>• Stanje kilometrov</li> </ul>                                                                                                                                                 | [12] <b>Seznam zadnjih pet shranjenih aktivnosti ali motenj na voznikovi kartici</b>                                                                                                                                                                               |
|       |                                                                                                                                                                                                                                                                                                                                                                                                                                                                                                                                                                                                                                                                                                                                                                                                                     |                                                                                                                                                                                                                                                                                                                                                                                                                     | [12a] <b>Seznam vseh shranjenih aktivnosti na voznikovi kartici, urejen po vrsti napake in datumu</b>                                                                                                                                                              |
|       |                                                                                                                                                                                                                                                                                                                                                                                                                                                                                                                                                                                                                                                                                                                                                                                                                     |                                                                                                                                                                                                                                                                                                                                                                                                                     | [12b] <b>Seznam vseh shranjenih motenj na voznikovi kartici, urejen po vrsti napake in datumu</b>                                                                                                                                                                  |
|       |                                                                                                                                                                                                                                                                                                                                                                                                                                                                                                                                                                                                                                                                                                                                                                                                                     |                                                                                                                                                                                                                                                                                                                                                                                                                     | [12c] <b>Podatkovni niz dogodka ali motnje</b><br><i>Vrstica 1:</i> <ul style="list-style-type: none"> <li>• Piktogram dogodka ali motnje</li> <li>• Datum in začetek</li> </ul> <i>Vrstica 2:</i>                                                                 |

|       |                                                                                                                                                                                                                                                                                                                                                                                            |                                                                                                                                                                                                                                                                                                                                                                                                                                                                                                                                                                                                                                                                                                                 |                                                                                                                                                                                                                                                                                                                                                                                           |
|-------|--------------------------------------------------------------------------------------------------------------------------------------------------------------------------------------------------------------------------------------------------------------------------------------------------------------------------------------------------------------------------------------------|-----------------------------------------------------------------------------------------------------------------------------------------------------------------------------------------------------------------------------------------------------------------------------------------------------------------------------------------------------------------------------------------------------------------------------------------------------------------------------------------------------------------------------------------------------------------------------------------------------------------------------------------------------------------------------------------------------------------|-------------------------------------------------------------------------------------------------------------------------------------------------------------------------------------------------------------------------------------------------------------------------------------------------------------------------------------------------------------------------------------------|
|       | <ul style="list-style-type: none"> <li>• Dogodki, ki se uvrščajo med kršitve varnosti, se razčlenijo prek dodatne kode. Glejte »Podatkovni niz dogodka ali motnje«</li> <li>• Trajanje dogodka ali motnje</li> </ul> <p><i>Vrstica 3:</i></p> <ul style="list-style-type: none"> <li>• Oznaka države in uradna registracija vozila, v katerem so se pojavili dogodki ali motnje</li> </ul> | <ul style="list-style-type: none"> <li>• Piktogram dogodka ali motnje</li> <li>• Koda zapisa<br/>Glejte »Podatkovni zapis pri dogodkih ali motnjah«</li> <li>• Datum in začetek</li> </ul> <p><i>Vrstica 2:</i></p> <ul style="list-style-type: none"> <li>• Dogodki, ki se uvrščajo med kršitve varnosti, se razčlenijo prek dodatne kode. Glejte »Koda za podrobnejši opis«</li> <li>• Število podobnih dogodkov na ta dan<br/>Glejte »Število podobnih dogodkov«</li> <li>• Trajanje dogodka ali motnje</li> </ul> <p><i>Vrstica 3:</i></p> <ul style="list-style-type: none"> <li>• Identifikacija ob začetku ali na koncu dogodka ali motnje, vstavljene voznikove kartice (največ štiri vnosi)</li> </ul> | <ul style="list-style-type: none"> <li>•  se prikaže, če ni vstavljena nobena voznikova kartica</li> </ul>                                                                                                                                                                                             |
| [13]  | <b>Seznam zadnjih pet shranjenih ali še aktivnih dogodkov/motenj tahografa DTCO 4.1x</b>                                                                                                                                                                                                                                                                                                   |                                                                                                                                                                                                                                                                                                                                                                                                                                                                                                                                                                                                                                                                                                                 | <p><b>[14] Identifikacija tahografa:</b></p> <ul style="list-style-type: none"> <li>• Proizvajalec tahografa</li> <li>• Naslov proizvajalca tahografa</li> <li>• Številka naprave</li> <li>• Številka in atest</li> <li>• Serijska številka</li> <li>• Leto izdelave</li> <li>• Verzija in datum namestitve programske opreme</li> <li>• Različica shranjene digitalne kartice</li> </ul> |
| [13a] | <b>Seznam vseh zabeleženih ali še trajajočih dogodkov tahografa v DTCO 4.1x [13b]</b>                                                                                                                                                                                                                                                                                                      |                                                                                                                                                                                                                                                                                                                                                                                                                                                                                                                                                                                                                                                                                                                 | <p><b>[15] Oznaka dajalnika:</b></p> <ul style="list-style-type: none"> <li>• Serijska številka</li> <li>• Številka in atest</li> <li>• Datum/čas zadnjega seznanjanja s tahografom DTCO 4.1x</li> </ul>                                                                                                                                                                                  |
| [13b] | <b>Seznam vseh zabeleženih ali še trajajočih motenj tahografa v DTCO 4.1x</b>                                                                                                                                                                                                                                                                                                              |                                                                                                                                                                                                                                                                                                                                                                                                                                                                                                                                                                                                                                                                                                                 | <p><b>[16] Oznaka modula GNSS</b></p>                                                                                                                                                                                                                                                                                                                                                     |
| [13c] | <b>Podatkovni niz dogodka ali motnje</b><br><i>Vrstica 1:</i>                                                                                                                                                                                                                                                                                                                              |                                                                                                                                                                                                                                                                                                                                                                                                                                                                                                                                                                                                                                                                                                                 |                                                                                                                                                                                                                                                                                                                                                                                           |

|              |                                                                                                                                                                                                                                                                                                                                                                                                   |                                                                                                                                                                                                                                                                                                                                                                                                                                                                                                                                            |                                                                                                                                                                                                                                                                                                                                                                                                                                                                                                                                                                                                                                                                                                                           |             |                        |              |                                                               |
|--------------|---------------------------------------------------------------------------------------------------------------------------------------------------------------------------------------------------------------------------------------------------------------------------------------------------------------------------------------------------------------------------------------------------|--------------------------------------------------------------------------------------------------------------------------------------------------------------------------------------------------------------------------------------------------------------------------------------------------------------------------------------------------------------------------------------------------------------------------------------------------------------------------------------------------------------------------------------------|---------------------------------------------------------------------------------------------------------------------------------------------------------------------------------------------------------------------------------------------------------------------------------------------------------------------------------------------------------------------------------------------------------------------------------------------------------------------------------------------------------------------------------------------------------------------------------------------------------------------------------------------------------------------------------------------------------------------------|-------------|------------------------|--------------|---------------------------------------------------------------|
| <b>[16a]</b> | <b>Oznaka naprave DSRC</b>                                                                                                                                                                                                                                                                                                                                                                        |                                                                                                                                                                                                                                                                                                                                                                                                                                                                                                                                            |                                                                                                                                                                                                                                                                                                                                                                                                                                                                                                                                                                                                                                                                                                                           |             |                        |              |                                                               |
| <b>[17]</b>  | <b>Podatki umerjanja</b>                                                                                                                                                                                                                                                                                                                                                                          |                                                                                                                                                                                                                                                                                                                                                                                                                                                                                                                                            |                                                                                                                                                                                                                                                                                                                                                                                                                                                                                                                                                                                                                                                                                                                           |             |                        |              |                                                               |
| <b>[17a]</b> | <b>Seznam podatkov umerjanja (v podatkovnih nizih):</b> <ul style="list-style-type: none"> <li>• Ime in naslov servisne delavnice</li> <li>• Identifikacija kartice servisne delavnice</li> <li>• Kartica servisne delavnice veljavna do ...</li> </ul>                                                                                                                                           | <ul style="list-style-type: none"> <li>– 04= redno naknadno preverjanje</li> <li>– 05= vnos uradne registracije s strani podjetnika</li> <li>– 06 = prilagoditev časa brez umerjanja (GNSS)</li> <li>– 80 = serijska številka nove plombe KITAS</li> <li>– 81 = možnost uporabe tahografskih kartic prve generacije ni na voljo</li> <li>– 82 = menjava senzorja gibanja</li> <li>– 83 = menjava modula za oddaljeno komunikacijo</li> <li>– 84 = konfiguriran kot pametni tahograf različica 2 s polno funkcionalnostjo OS-NMA</li> </ul> | <ul style="list-style-type: none"> <li>• <math>w</math> = število impulzov poti vozila</li> <li>• <math>k</math> = nastavljena konstanta v tahografu DTCO 4.1x za prilagoditev hitrosti</li> <li>• <math>l</math> = dejanski obseg pnevmatik<br/> <math>\square</math> = velikost pnevmatik</li> <li>• <math>\lambda</math> = zakonsko dovoljena najvišja hitrost</li> <li>• Staro in novo stanje kilometrov</li> <li>• <math>\# / \text{r} / ?</math> = privzeta vrsta tovora vozila</li> <li>• Država, v kateri je bilo izvedeno umerjanje, prav tako datum in čas umerjanja</li> <li>• <math>\square</math> = podatki o plombah (do 5 podatkovnih zapisov o plombah, 1 vrstica za vsako uporabljeno plombo)</li> </ul> |             |                        |              |                                                               |
| <b>[17b]</b> | <ul style="list-style-type: none"> <li>• Datum in namen umerjanja: <ul style="list-style-type: none"> <li>– 01 = aktiviranje; zapis znanih podatkov umerjanja ob aktiviranju</li> <li>– 02 = prva vgradnja, prvi podatki umerjanja po aktiviranju tahografa DTCO 4.1x</li> <li>– 03 = vgradnja po popravilu – nadomestna naprava; prvi podatki umerjanja v sedanjem vozilu</li> </ul> </li> </ul> | <ul style="list-style-type: none"> <li>• Identifikacijska številka vozila</li> <li>• Oznaka države in uradna registracija</li> </ul>                                                                                                                                                                                                                                                                                                                                                                                                       | <table border="1"> <tr> <td data-bbox="1062 871 1145 904"><b>[18]</b></td> <td data-bbox="1153 871 1487 904"><b>Nastavitev časa</b></td> </tr> <tr> <td data-bbox="1062 910 1145 944"><b>[18a]</b></td> <td data-bbox="1153 910 1487 944"><b>Seznam vseh razpoložljivih podatkov o nastavitvi časa:</b></td> </tr> </table>                                                                                                                                                                                                                                                                                                                                                                                               | <b>[18]</b> | <b>Nastavitev časa</b> | <b>[18a]</b> | <b>Seznam vseh razpoložljivih podatkov o nastavitvi časa:</b> |
| <b>[18]</b>  | <b>Nastavitev časa</b>                                                                                                                                                                                                                                                                                                                                                                            |                                                                                                                                                                                                                                                                                                                                                                                                                                                                                                                                            |                                                                                                                                                                                                                                                                                                                                                                                                                                                                                                                                                                                                                                                                                                                           |             |                        |              |                                                               |
| <b>[18a]</b> | <b>Seznam vseh razpoložljivih podatkov o nastavitvi časa:</b>                                                                                                                                                                                                                                                                                                                                     |                                                                                                                                                                                                                                                                                                                                                                                                                                                                                                                                            |                                                                                                                                                                                                                                                                                                                                                                                                                                                                                                                                                                                                                                                                                                                           |             |                        |              |                                                               |

|       |                                                                                                                                                                                                                                                                                                       |                                                                                                                                                                                                                                                                                                                                                                   |                                                                                                                                                                                                                                                                                                             |
|-------|-------------------------------------------------------------------------------------------------------------------------------------------------------------------------------------------------------------------------------------------------------------------------------------------------------|-------------------------------------------------------------------------------------------------------------------------------------------------------------------------------------------------------------------------------------------------------------------------------------------------------------------------------------------------------------------|-------------------------------------------------------------------------------------------------------------------------------------------------------------------------------------------------------------------------------------------------------------------------------------------------------------|
|       | <ul style="list-style-type: none"> <li>Datum in čas, star</li> <li>Datum in čas, spremenjen</li> <li>Ime servisne delavnice, ki je nastavila čas</li> <li>Naslov servisne delavnice</li> <li>Identifikacija kartice servisne delavnice</li> <li>Kartica servisne delavnice veljavna do ...</li> </ul> | <ul style="list-style-type: none"> <li>Datum in čas prekoračitve hitrosti od zadnje kontrole kot tudi število nadaljnjih prekoračitev</li> </ul>                                                                                                                                                                                                                  | <p>Opomba:<br/>Če v bloku ni zapisa o prekoračitvi hitrosti je prikazano &gt;&gt;----.</p>                                                                                                                                                                                                                  |
| [18b] | <p><b>Opomba:</b><br/>Iz 2. podatkovnega niza je razvidno, da je bil nastavljeni čas UTC popravljen s strani pooblaščenih servisnih delavnic</p>                                                                                                                                                      | <p><b>[21] Prva prekoračitev hitrosti od zadnjega umerjanja</b></p>                                                                                                                                                                                                                                                                                               | <p><b>[22] Obdobja z aktivnim daljnim upravljanjem:</b></p> <ul style="list-style-type: none"> <li>☞ = začetni čas</li> <li>☛ = končni čas</li> </ul> <p>Opomba:<br/>Zapis se izvede ločeno za voznika-1 in voznika-2. Izvede se izpis s časoma obeh voznikov tudi, če pri času obeh ni nobene razlike.</p> |
| [19]  | <p><b>Zapis zadnjega dogodka in zadnje motnje:</b></p> <p>! = najnovější dogodek, datum in čas</p> <p>× = najnovější motnja, datum in čas</p>                                                                                                                                                         | <p><b>[21a] Pet najvišjih prekoračitev hitrosti v zadnjih 365 dneh</b></p> <p><b>[21b] Zadnjih 10 zabeleženih prekoračitev hitrosti.</b><br/>Pri tem se za vsak dan shrani najvišja prekoračitev hitrosti.</p>                                                                                                                                                    | <p><b>[23] Lastnoročni zapisi:</b></p> <ul style="list-style-type: none"> <li>☒ = kraj kontrole</li> <li>☑ = podpis kontrolorja</li> <li>☞ = začetni čas</li> <li>☛ = končni čas</li> <li>☒ = podpis voznika</li> </ul>                                                                                     |
| [20]  | <p><b>Informacije pri kontroli prekoračitve hitrosti:</b></p> <ul style="list-style-type: none"> <li>Datum in čas zadnje kontrole</li> </ul>                                                                                                                                                          | <p><b>[21c] Vnosi prekoračitev hitrosti (kronološko urejeno od najvišje prekoračitve do 0-hitrosti):</b></p> <ul style="list-style-type: none"> <li>Datum, čas in trajanje prekoračitve</li> <li>Najvišja hitrost in 0-hitrosti prekoračitev ter število podobnih dogodkov tega dne</li> <li>Priimek voznika</li> <li>Identifikacija voznikove kartice</li> </ul> | <p><b>[24] Podatki o lastniku kartice prikazane nastavitve:</b></p> <ul style="list-style-type: none"> <li>Priimek voznika</li> </ul>                                                                                                                                                                       |

|      |                                                                                                                                                                                                                                                                                                                                                                                                                                                                                                                                                                                                                                                                 |                                                                                                                                                                                                                                                                                                                                                                                                                                                                                 |                                                                                                                                                                                                                                                                                                                                                      |
|------|-----------------------------------------------------------------------------------------------------------------------------------------------------------------------------------------------------------------------------------------------------------------------------------------------------------------------------------------------------------------------------------------------------------------------------------------------------------------------------------------------------------------------------------------------------------------------------------------------------------------------------------------------------------------|---------------------------------------------------------------------------------------------------------------------------------------------------------------------------------------------------------------------------------------------------------------------------------------------------------------------------------------------------------------------------------------------------------------------------------------------------------------------------------|------------------------------------------------------------------------------------------------------------------------------------------------------------------------------------------------------------------------------------------------------------------------------------------------------------------------------------------------------|
|      | <ul style="list-style-type: none"> <li>• Ime voznika</li> <li>• Karakteristike kartice</li> </ul> <p>Opomba:</p> <p>Manjkajoči podatki o lastniku kartice pomenijo: ni vstavljene voznikove kartice v režo za kartico-1.</p> <ul style="list-style-type: none"> <li>• Začetek zapisa nastavitve z datumom in časom</li> <li>• Konec zapisa nastavitve z datumom in časom</li> </ul> <p>Novi profili se ustvarijo:</p> <ul style="list-style-type: none"> <li>• z vstavljanjem tahografske kartice v režo za kartico-1 ali odstranjevanjem iz nje,</li> <li>• z dnevno menjavo,</li> <li>• s popravkom časa UTC,</li> <li>• s prekinitvijo napetosti.</li> </ul> |                                                                                                                                                                                                                                                                                                                                                                                                                                                                                 | <ul style="list-style-type: none"> <li>• Primer: 04.01.40 R024</li> <li>• T = preizkusna različica programske opreme</li> <li>• R = uradna izdaja ali končna različica programske opreme</li> </ul>                                                                                                                                                  |
| [25] | <p><b>Zapis nastavitve hitrosti:</b></p> <ul style="list-style-type: none"> <li>• Seznam definiranih območij hitrosti in čas trajanja v tem območju</li> </ul>                                                                                                                                                                                                                                                                                                                                                                                                                                                                                                  | <p>[26] <b>Zapis nastavitve frekvenc vrtljajev motorja:</b></p> <p>Seznam definiranih območij frekvenc vrtljajev motorja in čas trajanja v tem območju:</p> <ul style="list-style-type: none"> <li>• Območje: <math>0 \leq n &lt; 1</math> = izklop motorja</li> <li>• Območje: <math>3281 \leq n &lt; x</math> = neskončno</li> </ul> <p>Nastavitve frekvenc vrtljajev motorja so razdeljene na 16 con. Posamezna področja se lahko nastavijo individualno pri namestitvi.</p> | <p>[28] <b>Številka pečata ohišja na DTCO 4.1x</b></p>                                                                                                                                                                                                                                                                                               |
|      |                                                                                                                                                                                                                                                                                                                                                                                                                                                                                                                                                                                                                                                                 | <p>[27] <b>Specifični podatki proizvajalca:</b></p> <ul style="list-style-type: none"> <li>• Številka različice modula za nadgradnjo programske opreme (SWUM)</li> </ul>                                                                                                                                                                                                                                                                                                        | <p>[28a] <b>Podatki dajalnika:</b></p> <ul style="list-style-type: none"> <li>• Serijska številka dajalnika</li> <li>• Razširjena serijska številka in vrsta naprave</li> <li>• Mesec in leto izdelave</li> <li>• Koda proizvajalca</li> </ul> <p>NASVET:<br/>Serijska številka in številka atesta senzorja gibanja se natisneta po aktiviranju.</p> |
|      |                                                                                                                                                                                                                                                                                                                                                                                                                                                                                                                                                                                                                                                                 |                                                                                                                                                                                                                                                                                                                                                                                                                                                                                 | <p>[28 b] <b>Modul DCRC</b></p> <ul style="list-style-type: none"> <li>• Serijska številka modula DSRC</li> <li>• Vrsta naprave <ul style="list-style-type: none"> <li>– 6 = DTCO</li> </ul> </li> </ul>                                                                                                                                             |

|        |                                                                                                                                                                                                                                                                                              |
|--------|----------------------------------------------------------------------------------------------------------------------------------------------------------------------------------------------------------------------------------------------------------------------------------------------|
|        | <ul style="list-style-type: none"> <li>– 9 = zunanji modul DSRC</li> <li>• Mesec in leto izdelave</li> <li>• Koda proizvajalca</li> </ul>                                                                                                                                                    |
| [28 c] | <b>Plombe</b> <ul style="list-style-type: none"> <li>• Koda proizvajalca</li> <li>• Številka plombe</li> <li>• Kraj plombiranja           <ul style="list-style-type: none"> <li>– 7 = dajalnik do gonila, npr. KITAS 4.0 2185</li> <li>– 12 = adapter M1N1 z vozilom</li> </ul> </li> </ul> |
| [29]   | <b>Zapis aktivnosti:</b> <ul style="list-style-type: none"> <li>• Legenda simbolov</li> <li>• Od izbranega dneva naprej sledi diagram aktivnosti zadnjih sedem koledarskih dni</li> </ul>                                                                                                    |
| [30]   | <b>Zapis poteka hitrosti izbranega dne</b>                                                                                                                                                                                                                                                   |
| [31]   | <b>Zapis dodatnih delovnih skupin, kot so uporaba modre luči, sirene, itd.:</b> <ul style="list-style-type: none"> <li>• Legenda simbolov</li> </ul>                                                                                                                                         |

|      |                                                                                                                                                       |
|------|-------------------------------------------------------------------------------------------------------------------------------------------------------|
|      | <ul style="list-style-type: none"> <li>• Od izbranega dneva naprej sledi diagram dostopov do stanj D1/D2 zadnjih 7 koledarskih dni.</li> </ul>        |
| [32] | <b>Kronološka navedba vstavljenih voznikovih kartic</b>                                                                                               |
| [33] | Prosimo upoštevajte: Izpis ni dovoljen.<br><br>Skladno z uredbo (npr. dolžnost shranjevanja) je izpis v lokalnem času neveljaven                      |
| [34] | <b>Obdobje izpisa v lokalnem času:</b><br>☐+ = začetek zapisovanja<br>+☐ = konec zapisovanja<br>UTC +01h00 = razlika med časom UTC in lokalnim časom. |
| [35] | <b>Datum in čas izpisa v lokalnem času (LOC)</b>                                                                                                      |
| [36] | <b>Vrsta izpisa npr. v lokalnem času »☐«</b>                                                                                                          |

## ■ Podatkovni zapis pri dogodkih ali motnjah

Pri vsakem zaznavanju aktivnosti ali motnje tahograf DTCO 4.1x registrira in shrani podatke po v naprej določenih pravilih.

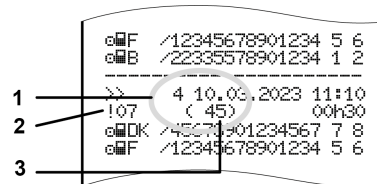

- (1) Namen podatkovnega niza
- (2) EventFaultType v skladu s prilogo I C
- (3) Število podobnih dogodkov na ta dan

Namen podatkovnega niza (1) označuje, zakaj je bil dogodek ali motnja zabeležen. Dogodki iste vrste, ki se pojavijo večkrat dnevno, so prikazani na mestu (2).

Naslednji pregled prikazuje dogodke in motnje, urejene po vrsti napake (vzrok) in določitvi namena podatkovnega niza:

➔ *Kodiranje zapisa* [▶ 147]

➔ *Število podobnih dogodkov* [▶ 148]

Dogodki, ki se uvrščajo med varnostne kršitve »!⚠«, se razčlenijo preko dodatne kode (**1 v spodnji tabeli**).

➔ *Koda za podrobnejši opis* [▶ 148]

### ► Kodiranje zapisa

Naslednji pregled prikazuje dogodke in motnje, urejene po vrsti napake (vzrok) in določitvi zapisa:

| Piktog ram | Vzrok                                      | Namen |
|------------|--------------------------------------------|-------|
| !⚠         | Spor kartice <sup>2)</sup>                 | 0     |
| !⚠         | Vožnja brez veljavne kartice <sup>2)</sup> | 1/2/7 |
| !⚠         | Vstavljanje med vožnjo                     | 3     |
| !⚠         | Kartica ni zaprta                          | 0     |
| >>         | Previsoka hitrost <sup>2)</sup>            | 4/5/6 |
| !⚡         | Prekinitev napetosti                       | 1/2/7 |
| !⚠         | Motnje dajalnika                           | 1/2/7 |
| !⚠         | Konflikt v gibanju <sup>4)</sup>           | 1/2   |
| !⚠         | Kršitev varnosti                           | 0     |
| !⌚         | Prekrivanje časa <sup>1)</sup>             | -     |
| !⚠         | Neveljavna kartica <sup>3)</sup>           | -     |

Tab. 1: Dogodki

| Piktog ram | Vzrok              | Namen |
|------------|--------------------|-------|
| ⌘⚠         | Napaka kartice     | 0     |
| ⌘⚠         | Motnje naprave     | 0/6   |
| ⌘⚠         | Motnja tiskalnika  | 0/6   |
| ⌘⚠         | Motnje pri prenosu | 0/6   |
| ⌘⚠         | Motnje dajalnika   | 0/6   |

Tab. 2: Motnje

1) *Ta dogodek se shrani samo na kartico voznika.*

2) *Ta dogodek/motnja se shrani v DTCO 4.1x.*

3) *Ta dogodek ne shrani DTCO 4.1x.*

4) *Ta dogodek/motnja se shrani v DTCO 4.1x in na kartico voznika druge generacije.*

### Pregled zapisov

| Namen | Pomen                                                                   |
|-------|-------------------------------------------------------------------------|
| 0     | Eden od najnovejših dogodkov/motenj.                                    |
| 1     | Najdaljši dogodek enega od zadnjih 10 dni, v katerem je dogodek nastal. |
| 2     | Ena od petih najdaljših dogodkov zadnjih 365 dni.                       |
| 3     | Zadnji dogodek enega od zadnjih 10 dni, v katerem je dogodek nastal.    |
| 4     | Eden najtežjih dogodkov zadnjih 10 dni, v katerem je dogodek nastal.    |
| 5     | Ena od petih najpomembnejših dogodkov zadnjih 365 dni.                  |
| 6     | Prva aktivnost ali motnja po zadnji nastavitvi.                         |
| 7     | Aktivni dogodek ali trajna motnja.                                      |

## Število podobnih dogodkov

| Namen | Pomen                                                                              |
|-------|------------------------------------------------------------------------------------|
| 0     | Shranjevanje <i>števila podobnih dogodkov</i> za ta dogodek ni zahtevano.          |
| 1     | V tem dnevu se je zgodil dogodek te vrste.                                         |
| 2     | V tem dnevu sta se zgodila dva dogodka te vrste in samo eden je bil shranjen.      |
| n     | V tem dnevu se je zgodilo <i>n</i> dogodkov te vrste in samo eden je bil shranjen. |

## ► Koda za podrobnejši opis

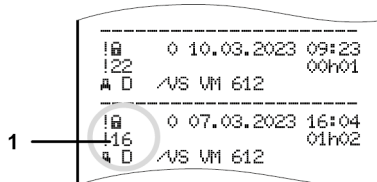

Sl. 144: Razlage kod

Dogodki, ki se uvrščajo med varnostne kršitve, se razčlenijo preko dodatne kode (1).

## Poskusi kršitve varnosti na tahografu DTCO 4.1x

| Koda | Pomen                                                                                |
|------|--------------------------------------------------------------------------------------|
| 10   | Ni nadaljnjih podatkov                                                               |
| 11   | Neuspelo preverjanje pristnosti dajalnika                                            |
| 12   | Napaka pri preverjanju pristnosti voznikove kartice                                  |
| 13   | Nepooblaščno spreminjanje dajalnika                                                  |
| 14   | Napaka integritete; pristnosti podatkov na voznikovi kartici ni mogoče zagotoviti    |
| 15   | Napaka integritete; pristnosti shranjenih podatkov o uporabniku ni mogoče zagotoviti |
| 16   | Interna napaka pri prenosu podatkov                                                  |
| 18   | Manipulacija strojne opreme                                                          |
| 19   | Zaznavanje manipulacij na GNSS                                                       |

## Poskusi, ki kršijo varnost, na dajalniku impulzov

| Koda | Pomen                                                                   |
|------|-------------------------------------------------------------------------|
| 20   | Ni nadaljnjih podatkov                                                  |
| 21   | Neuspelo preverjanje pristnosti                                         |
| 22   | Napaka integritete; pristnosti shranjenih podatkov ni mogoče zagotoviti |
| 23   | Interna napaka pri prenosu podatkov                                     |
| 24   | Nepooblaščno odpiranje ohišja                                           |
| 25   | Manipulacija strojne opreme                                             |

## **Nega in obvezni pregled**

**Čiščenje**

**Obvezni pregled**

**Odstranjevanje med odpadke.**

## Nega in obvezni pregled

### ■ Čiščenje

#### ► Čiščenje tahografa DTCO 4.1x

- Tahograf DTCO 4.1x očistite z rahlo navlaženo krpo ali krpo za čiščenje iz mikrovlagen.
- Po potrebi očistite reži za kartice s primerno čistilno kartico → *Čistilne kartice in čistilni robčki [► 174]*

Oboje lahko kupite pri vašem centru za prodajo in podpora strankam.

### POZOR

#### Izogibanje poškodbam

- Ne uporabljajte agresivnih čistilnih sredstev in nobenih topil, kot so razredčila ali bencin.

#### ► Čiščenje tahografskih kartic

- Umazane kontakte tahografske kartice očistite z rahlo navlaženo krpo ali krpo za čiščenje iz mikrovlagen.

Dobite jo pri pristojnem centru za prodajo in servis.

### POZOR

#### Izogibanje poškodbam

Za čiščenje kontaktov tahografske kartice ne uporabljate agresivnih čistil ali topil, kot so razredčila ali bencin.

### ■ Obvezni pregled

Preventivna vzdrževalna dela na tahografu DTCO 4.1x niso potrebna.

- Vendar pa naj vsaj na vsaki dve leti tahograf DTCO 4.1x pregleda pooblaščen servisna delavnica.

Naknadno preverjanje je zahtevano, če je bilo izvedeno eno od naslednjih dejanj:

- Vozilo je bilo modificirano, na primer spremenjen je bil števec kilometrov ali obseg pnevmatik.
- Na tahografu DTCO 4.1x je bilo izvedeno popravilo.
- Spremenila se je uradna registrska številka vozila.
- Čas UTC odstopa za več kot 5 minut.

**⚠ POZOR****Pri naknadnih pregledih upoštevajte**

- Poskrbite, da bo tablica pregledov po vsakem pregledu obnovljena in da bo vsebovala predpisane podatke.

**NAPOTEK**

Napačen vnos v sistem  
KITAS 4.0 2185

- Pri prekinitvi toka lahko pride do napačnega vnosa v sistem KITAS 4.0 2185.

**► Napotki glede podporne baterije**

DTCO 4.1x vsebuje podporno baterijo, ki se uporablja za ohranjanje skladnosti podatkov.

Podporna baterija je vgrajena v zaplombirani predal baterije na hrbtni strani naprave.

**Napotki glede menjave podporne baterije****⚠ POZOR****Možne poškodbe DTCO 4.1x**

Menjavo podporne baterije lahko izvajajo samo ustrezno usposobljene osebe v poblaščenih delavnicah.

Za zagotavljanje zanesljivega delovanja naprave DTCO 4.1x mora strokovna delavnica zamenjati podporno baterijo v naslednjih primerih:

- Pri namestitvi, aktiviranju ali prvem umerjanju, če je datum izdelave naprave DTCO 4.1x starejši od 12 mesecev.
- Pri vsakem rednem pregledu.

Po menjavi baterije je treba predal baterije znova zaplombirati.

**Napotek za odstranjevanje podporne baterije**

V Nemčiji baterij ni dovoljeno odstranjevati skupaj z gospodinjstskimi odpadki.

Baterijo odstranite med odpadke na okolju prijazen način v skladu z v vaši državi veljavnimi predpisi za odstranjevanje baterij.



## ■ Odstranjevanje med odpadke.

Naprava DTCO 4.1x s pripadajočimi sistemskimi komponentami je v EU kontrolna naprava, skladna z izvedbeno uredbo (EU) 2016/799, priloga I C v trenutno veljavni izvedbi.

**Kontrolne naprave EU se smejo odstranjevati med odpadke v skladu z direktivo za odstranjevanje kontrolnih naprav EU posamezne države članice.**

## **Odpravljanje motnje**

**Varnostno kopiranje podatkov v servisni delavnici**

**Previsoka/prenizka napetost**

**Napaka pri komunikaciji s kartico**

**Poškodovan predal tiskalnika**

**Samodejni izmet tahografske kartice**

## Odpravljanje motnje

### ■ Varnostno kopiranje podatkov v servisni delavnici

Pooblaščen servisne delavnice lahko prenesejo podatke iz tahografa DTCO 4.1x in jih izročijo podjetju.

Če prenos podatkov zaradi ni mogoč, mora servisna delavnica podjetniku izdati potrdilo o tem.

#### **⚠ POZOR**

#### Varnostno kopiranje podatkov

- Arhivirajte podatke in skrbno shranite potrdilo zaradi morebitnih poizvedb.

### ■ Previsoka/prenizka napetost

Prenizka ali previsoka napajalna napetost tahografa DTCO 4.1x je prikazana v privzetem prikazu (a):

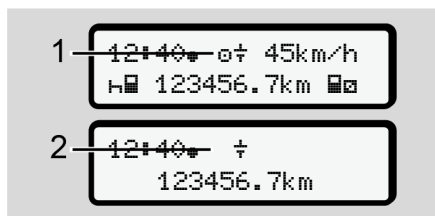

Sl. 145: Prikaz – motnja napajalne napetosti

#### NAPOTEK

Če je pri prekomerni ali prenizki napetosti reža za kartico odprta, nikakor ne vstavljajte tahografske kartice.

### Primer 1: ⚠ (1) Prekomerna napetost

#### NAPOTEK

Pri prekomerni napetosti se zaslon izklopi in tipke se zaklenejo.

Tahograf DTCO 4.1x še naprej shranjuje aktivnosti. Funkcija izpisa ali prikaza podatkov kot tudi odstranjevanje ali vstavljanje tahografske kartice ni možna.

### Primer 2: ⚡ (2) Prenizka

Ta primer ustreza prekinitvi napetosti.

Prikaže se standardni prikaz.

Tahograf DTCO 4.1x ne more izpolnjevati svoje naloge kot kontrolna naprava. Aktivnosti voznika se ne beležijo.

### ► Prekinitev napetosti

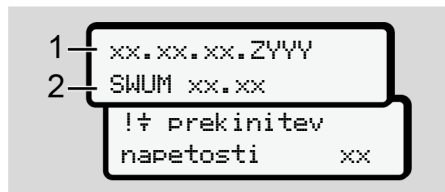

Sl. 146: Prikaz – prekinitev napetosti

Po prekinitvi napetosti se za pribl. 5 sekund prikažeta različica programske opreme **(1)** in različica modula za nadgradnjo programske opreme **(2)**.

Nato javi DTCO 4.1x:

!⚡ prekinitev napetosti xx.

### ⚠ POZOR

#### Stalen prikaz oznake ⚡

- Če je pri pravilni napetosti v vozili stalno prikazan simbol ⚡: Poiščite pooblaščen servisno delavnico.
- Pri okvari tahografa DTCO 4.1x morate aktivnosti vpisovati ročno.  
→ Ročen vnos aktivnosti [► 61]

### ■ Napaka pri komunikaciji s kartico

Če se pojavi napaka pri komunikaciji s kartico, je voznik pozvan, da odstrani svojo kartico.



Sl. 147: Prikaz – izvrženje kartice

V ta namen pritisnite tipko **OK**.

Med odstranitvijo kartice bo sistem ponovno poskusil komunicirati s kartico. Če tudi tega preizkusa ni mogoče izvesti, se samodejno izpiše zadnja aktivnost, shranjena na tej kartici.

### NAPOTEK

S tem izpisom lahko voznik dokumentira lastne aktivnosti.

Izpis mora voznik podpisati.

Voznik lahko doda vse aktivnosti (izključen je čas neprekinjene vožnje) do novega vstavljanja voznikove kartice.

### NAPOTEK

Voznik lahko izvede dnevni izpis voznikovih aktivnosti in doda dodatne aktivnosti do naslednjega vstavljanja karte ter ga podpiše.

### NAPOTEK

V slučaju daljše odsotnosti – npr. med dnevnim ali tedenskim časom počitka – je treba kartico odstraniti iz reže za kartico.



## ■ Poškodovan predal tiskalnika

Če je predal tiskalnika poškodovan, ga lahko zamenjate.

- Obrnite se na pooblaščen servisno delavnico.

## ■ Samodejni izmet tahografske kartice

Če tahograf DTCO 4.1x zazna motnjo pri komunikaciji kartice, bo poskušal prenesti obstoječe podatke na tahografsko kartico.

Voznik prejme informacije o motnji preko sporočila  **Izmet kartice**  in bo moral voznikovo kartico odstraniti.

Izpis o na zadnje shranjenih aktivnosti voznikove kartice se izvede samodejno.

→ *Ročen vnos aktivnosti* [▶ 61]

## **Tehnični podatki**

**DTCO 4.1x**

**Papirnati zvitek**

**Tehnični podatki****■ DTCO 4.1x**

|                                 |                                                                                                                                   |
|---------------------------------|-----------------------------------------------------------------------------------------------------------------------------------|
| DTCO 4.1x                       |                                                                                                                                   |
| Končna vrednost območja meritve | 220 km/h (v skladu s prilogo I C)<br>250 km/h (za druge uporabe vozila)                                                           |
| Zaslon LC                       | 2 vrstici, vsaka po 16 znakov                                                                                                     |
| Temperatura                     | Obratovanje: -20 °C do +70 °C<br>Skladiščenje: -20 °C do +75 °C                                                                   |
| Napetost                        | 12 V DC ali 24 V DC                                                                                                               |
| Masa                            | 600 g ± 50 g                                                                                                                      |
| Napajanje                       | Pripravljenost: 12 V: maks. 30 mA; 24 V: maks. 20 mA<br>Obratovanje: 12 V: maks. 5,0 A; 24 V: maks. 4,2 A                         |
| EMV/EMC                         | ECE R10                                                                                                                           |
| Termična tiskalna naprava       | Velikost znakov: 2,1 mm x 1,5 mm<br>Širina tiskanja: 24 znakov/vrstico<br>Hitrost: pribl. 15 mm/ s. – 30 mm/ s<br>Izpis diagramov |
| Razred zaščite                  | IP 54                                                                                                                             |



| DTCO 4.1x različica Ex    |                                                                                         |
|---------------------------|-----------------------------------------------------------------------------------------|
| Območje eksplozije        | Enota v vozilu: Območje 2<br>Vmesnik s senzorjem gibanja: Območje 1                     |
| Skupina naprav            | II<br>Enota v vozilu: Skupina naprav 3<br>Vmesnik s senzorjem gibanja: Skupina naprav 2 |
| Plinska skupina           | IIC                                                                                     |
| Vrsta zaščite pred vžigom | Enota v vozilu: ec<br>Vmesnik s senzorjem gibanja: ib                                   |
| Razred temperature        | T6<br>Obratovanje: -20 °C do +65 °C                                                     |

## ■ Papirnati zvitek

|                  |                                                                                                            |
|------------------|------------------------------------------------------------------------------------------------------------|
| Pogoji v okolici | Temperatura: -25 °C do +70 °C                                                                              |
| Mere             | Premer: pribl. 27,5 mm<br>Širina: 56,5 mm<br>Dolžina: pribl. 8 m                                           |
| Št. naročila     | 1381.90030300<br>Originalne nadomestne papirne zvitke dobite pri pristojnem prodajnem in servisnem centru. |

### NAPOTEK

Uporabljajte izključno originalni papir za tiskanje VDO z naslednjimi oznakami:

- Tip tahografa DTCO 4.1 ali DTCO 4.1x z atestom  **84**
- Oznaka dovoljenja za uporabo  **174** ali  **189**.

## **Dodatek**

**Izjava o skladnosti/certifikati**

**Izbirna dodatna oprema**

**Spletna trgovina VDO**

**Dodatek****■ Izjava o skladnosti/certifikati**

Na povezavi <https://fleet.vdo.com/support/ce-certificates/> najdete naslednje izjave in certifikate:

- Tipsko dovoljenje KBA (Kraftfahrt-Bundesamt)

- Certifikat o ATEX-pregledu tipa
- Izjava CE o skladnosti
- Izjava UKCA o skladnosti



AUMOVIO Germany GmbH

## EU Declaration of Conformity\*

- 1. Equipment**  
1a. Smart tachograph type DTCCO 1381
- 2. Manufacturer**  
VDO / AUMOVIO Germany GmbH  
Heinrich-Hertz-Str. 45,  
78652 Willingen-Schwenningen  
Germany
- 3. CE Requirements**  
3a. We as manufacturer hereby declare that the following described equipment when used for its intended purpose is in conformity with the requirements of the applicable EU Directives (2014/53/EU (RED Directive) and applicable Directive No. 2014/34/EU for equipment and protective systems for use in potentially explosive atmospheres. This declaration of conformity is issued under the sole responsibility of the manufacturer.
- 4. Variants of the Equipment**  
4a. Variants with GNSS and DSRC:  
DTCCO 1381.xxxxx1x  
DTCCO 1381.xxxxx2x  
DTCCO 1381.xxxxx3x  
4b. variants with GNSS only:  
DTCCO 1381.xxxxx4x  
DTCCO 1381.xxxxx5x  
DTCCO 1381.xxxxx6x  
4c. variants for ADR vehicles:  
DTCCO 1381.2xxxxxx  
DTCCO 1381.3xxxxxx  
DTCCO 1381.4xxxxxx  
DTCCO 1381.7xxxxxx
- 5. EU type examination certificate**  
T818402F-05-TEC  
5a. Only applicable for RED certification (variants 4a. and 4b.)  
TUV 03 ATEX 2324 X  
5b. Only applicable for ADR variants (4c.)  
5c. Only applicable for RED certification (variants 4a. and 4b.):  
CTC advanced GmbH, Unterdiekhelmer Str. 6-10,  
66117 Saarbrücken, Germany, CE 0682  
5d. Only applicable for EU type examination of ADR variants (4c.):  
TUV NORD CERT GmbH, Geschäftsstelle Hannover, Am TÜV 1,  
30519 Hannover, Germany, CE 0044  
5e. Notified body of surveillance of ADR variants:  
DEKRA, Testing and Certification GmbH, Zertifizierungsstelle Bochum,  
Dinnendahlstraße 9, 44809 Bochum CE 0158
- 6. Notified body**  
7a. Only applicable for ADR variants (4c.):  
II 3(2)G Ex ec [Ib Gb] IIC T6 Gc
- 8. Used harmonized standards**  
8a. Only applicable for RED certification (variants 4a. and 4b.):  
 II 3(2)G Ex ec [Ib Gb] IIC T6 Gc

AUMOVIO Germany GmbH | Goerdelerstraße 7 | 60488 Frankfurt am Main | Germany  
Telephone: +49 (0) 720 3333 | www.aumovio.com  
E-mail: aumovio@vdo.com | aumovio@vdo.de  
Notified Body of the Supervisory State of North Rhine-Westphalia  
Bank: Citibank, Deutsche Bank Frankfurt am Main | IBAN: DE25 2507 0110 008 8025 00 | BIC: CEUTDE33XXX

1/2



EN 300 328 V2.2.2, EN 300 674-2-2 V2.1.1, EN 303 413 V1.2.1  
 EN 301 489-1 V2.2.3, EN 301 489-3 V2.3.0 (Draft), EN 301 489-17  
 V3.2.5 (Draft), EN 301 489-19 V2.2.1  
 EN 62368-1:2014/AC:2015/A11:2017/AC:2017  
 EN 62479:2010

8b. Only applicable for ADR variants (4c):

EN IEC 60076-0:2018;  
 EN IEC 60079-3:2015/A1;  
 EN 60079-11:2012

**9. Other used directives and regulations**  
 VO (EU) Nr. 165/2014, VO (EU) 2016/799, VO (EU) 2018/502, ECE  
 R10 Rev. 06/02

10. This declaration certifies the conformity to the specified directives but does not imply any warranty for properties. The safety documentation accompanying the product shall be considered in detail.

Villingen-Schwenningen, December 18, 2025  
 AUMOVIO Germany GmbH

*(Digitally signed by Pierre Blüher, DN: cn=Pierre Blüher, o=AUMOVIO, ou=Villingen-Schwenningen, email=pierre.blueher@aumovio.com, c=DE, serial=202512181330140400)*

*(Original unterschrieben von Ulrich Röhre, DN: cn=Ulrich Röhre, o=AUMOVIO, ou=Villingen-Schwenningen, email=ulrich.roehre@aumovio.com, c=DE, serial=202512181330140400)*

Pierre Blüher  
 Head of Homologation

Ulrich Röhre  
 Head of Quality



<https://www.fleet.vdo.com/support/ce-certificates/>

2/2

AUMOVIO Germany GmbH | Querstraße 7 | 68488 Frankfurt am Main | Germany  
 Telephone: +49 (0) 7203-3 | www.aumovio.com  
 Fax: +49 (0) 7203-3-2000 | E-Mail: [info@aumovio.com](mailto:info@aumovio.com)  
 Deputy Chairperson of the Supervisory Board: Stefan Nöcker | Address: Lotse | Hebelstraße 108  
 Bank details: Deutsche Bank Frankfurt am Main | BIC: BFSW2333 | IBAN: 2525 2007 0010 0069 8895 901 | BIC: DELTDE33HAN











## ▶ UKCA



AUMOVIO Germany GmbH

**UK Declaration of Conformity**

We as manufacturer hereby declare that the following described equipment when used for its intended purpose is in conformity with the relevant United Kingdom Regulations: Radio Equipment Regulations 2017 (SI 2017 No. 1206, as amended) and if applicable: Equipment and Protective Systems Intended for Use in Potentially Explosive Atmospheres Regulations 2016 (UKSI 2016 No. 1107). This declaration of conformity is issued under the sole responsibility of the manufacturer.

**Manufacturer**

VDO / AUMOVIO, Germany GmbH  
Herlich-Herds-Str. 45,  
78052 Villingen-Schwenningen,  
Germany

**Equipment**

Smart tachograph type DTCCO 1381 that is equipped with **Global Navigation Satellite System (GNSS)** and **Dedicated Short Range Communication (DSRC)** or that is intended for use in vehicles for the transport of dangerous goods by road (ADR vehicles).

**Variants of the equipment**

variants without GNSS and DSRC (no RED):

DTCCO 1381.xxxxx0x  
variants with GNSS and DSRC (RED):  
DTCCO 1381.xxxxx1x  
DTCCO 1381.xxxxx2x  
DTCCO 1381.xxxxx3x

variants with GNSS only (RED):

DTCCO 1381.xxxxx4x  
DTCCO 1381.xxxxx5x  
DTCCO 1381.xxxxx6x

variants for ADR vehicles (ATEX/UKEX):

DTCCO 1381.2xxxxxx  
DTCCO 1381.3xxxxxx  
DTCCO 1381.4xxxxxx  
DTCCO 1381.7xxxxxx

**Type examination certificate**

Only applicable for variants with GNSS or DSRC:  
(EU) RED Type Examination: T818402F-05-TEC

Only applicable for ADR variants:

ATEX Certificate: TÜV03ATEX2324X  
UKEX Type Certificate: EMA21UKEX0029X

**Notified body**

Only applicable for (EU) RED certification:  
CTC advanced GmbH, Untertürkheimer Str. 6-10,  
66117 Saarbrücken, Germany, CE 0682

Only applicable for ADR variants:

Notified body for UK type examination:  
**Element Materials Technology**, Unit 1, Pendle Place  
Skelmersdale, West Lancashire, WN8 9PN, United Kingdom,  
UKCA 0891

Notified body of surveillance of ADR variants (Fast-Track UKCA

12

AUMOVIO Österreich GmbH | Conventstrasse 2 | 60408 Frankfurt am Main | Germany  
Telephone +49 69 7802 0 | www.aumovio.com  
E-Mail: aumovio@aumovio.com | aumovio@vdo.com  
Deputy Chairman of the Supervisory Board: Sören Nitzsch  
Chairman of the Supervisory Board: Sören Nitzsch  
Bank details: Deutsche Bank Frankfurt am Main (BLAN) IBAN: 2507 0010 0009 8878 901 BIC: DEUTDE33HAN

SI. 155: UKCA Declaration of Conformity – 1



SI. 156: UKCA Declaration of Conformity – 2

© AUMOVIO Germany GmbH

Process):  
**DEKRA Testing and Certification GmbH**, Zertifizierungsstelle  
 Bochum, Dinnendahlstraße 9, 44809 Bochum **CE 0158**

**Marking of the equipment**

Only applicable for ADR variants:

II 3 (2) G Ex ec [fb Gb] IIC T6 Gc

**Used standards**

Applicable for the above mentioned variants according Radio  
 Equipment Regulations 2017 **(SI 2017 No. 1206, as amended)**:

- EN 300 328 V2.2.2, EN 300 874-2-2 V2.1.1, EN 303 413 V1.2.1
- EN 301 489-1 V2.2.3, EN 301 489-3 V2.3.0 (Draft), EN 301 489-  
 17 V3.2.5 (Draft), EN 301 489-19 V2.2.1
- EN 62368-1: 2014/AC: 2015/A11: 2017/AC:2017
- EN 62479:2010

Applicable for the above mentioned ADR variants according  
 Potentially Explosive Atmospheres Regulations 2016 **(UKSI  
 2016 No. 1107)**:

- EN IEC 60079-0:2018;
- EN IEC 60079-7:2015/A1:2018;
- EN 60079-11:2012

**Other used directives and regulations**

Regulation (EU) No. 165/2014, Regulation (EU) 2016/799, ECE  
 R10 Rev. 06/02

Villingen-Schwenningen, December 18, 2025  
**AUMOVIO Germany GmbH**

Pierre Blüher  
 Head of Homologation

Digitally signed by Pierre  
 Blüher, DN: cn=Pierre Blüher,  
 email=pierre.blueher@aumovio.com,  
 serial=20251218131832,  
 date=2025.12.18.13:18:32  
 +0100

Ulrich Rothe  
 Head of Quality

Digitally unterschrieben von Ulrich Rothe  
 DN: cn=Ulrich Rothe, ou=AUMOVIO SE,  
 email=ulrich.rothe@aumovio.com, c=DE  
 Datum: 2025.12.18.13:21:27+01'00'

*This declaration certifies the conformity to the specified directives and regulations but does not imply any warranty for properties. The safety documentation accompanying the product shall be considered in detail.*



<https://www.fleet.vdo.com/support/ce-certificates/>

AUMOVIO Germany GmbH | Guerdonstr. 7 | 60488 Frankfurt am Main | Germany  
 Registered Office: Harwood | Registered Court: Harwood | VAT: DE341447068  
 Managing Director: Nicole Wenzel | Tobias Frenschötter | Dr. Andreas Löffel | Harald Schömann  
 Bank details: Deutsche Bank Frankfurt am Main | IBAN: DE25 2507 0010 0088 8975 00 | BIC: DEUTDE33XXX

## ■ Izbirna dodatna oprema

### ▶ DLK Smart Download Key



Z DLK Smart Download Key lahko prenesete podatke iz tahografa DTCO 4.1x in voznikove kartice ter jih arhivirate v skladu z zakoni.

Izbirno je možno nalaganje podatkov na VDO Fleet Online Portal.

Številka naročila: **2910003149100**

### ▶ DLKPro Download Key S



Z DLKPro Download Key S lahko prenesete podatke iz tahografa DTCO 4.1x in voznikove kartice ter jih arhivirate v skladu z zakoni.

Številka naročila: **2910002165200**

### ▶ DLKPro Compact S



Z napravo DLKPro Compact S lahko skladno z zakoni prenesete, arhivirate in pregledujete podatke iz tahografa DTCO 4.1x ter iz voznikove kartice.

Številka naročila:

- Evropa – **2910002165300**
- Evropa (EE)– **2910002165400**

**► Remote DL 4G**

Z napravo REMOTE DL 4G podjetja VDO lahko prenesete podatke prenosa prek sistema GPRS za vaš sistem za upravljanje voznega parka ali program za vrednotenje.

Številka naročila: **2910002759400**

**► VDO Link**

VDO Link je dodatni modul za oddaljeni dostop do podatkov vozila in tahografa v realnem času, na primer za telematiko in zajemanje cestnin.

VDO Link se natakne na DTCCO.

**Veljavnost:**

- Telematika je na voljo od različice DTCCO 4.1 dalje
- Zajemanje cestnin je na voljo od različice DTCCO 4.1a dalje

Številka za naročanje: **AAA2201870110**

### ► Čistilne kartice in čistilni robčki

S čistilnimi karticami lahko očistite reži za kartico tahografa DTCO 4.1x.

S čistilnimi robčki lahko očistite voznikove kartice in/ali kartice podjetja.

Številka naročila:

- Čistilne kartice (12 kartic):  
**A2C5951338266**
- Čistilni robčki (12 robčkov):  
**A2C5951184966**
- Komplet čistilnih robčkov (6 kartic/6 robčkov):  
**A2C5951183866**

### ■ Spletna trgovina VDO

Spletna trgovina za izdelke in storitve podjetja VDO najdete na naslovu:  
[www.fleet.vdo.com](http://www.fleet.vdo.com).



**Pregled sprememb**

**Pregled izdaj**

15

**Pregled sprememb**

**■ Pregled izdaj**

Predložena navodila za uporabo so veljavna za naslednje inačice naprav DTCO:

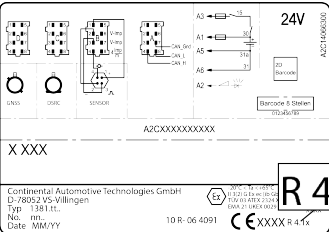
| Stanje izdaje                                                                                                                                                                                                                                                                                                                                                         | Navodila za uporabo         | Spremembe navodil za uporabo |
|-----------------------------------------------------------------------------------------------------------------------------------------------------------------------------------------------------------------------------------------------------------------------------------------------------------------------------------------------------------------------|-----------------------------|------------------------------|
|  <p>AZCXXXXXXXXXX</p> <p>X XXX</p> <p>Continental Automotive Technologies GmbH<br/>D-72693 Zuffenhausen<br/>Typ 1381.1t.<br/>No. xxx<br/>Date MM/YY</p> <p>10 R-06-4991</p> <p>CE XXXX R 4.1x</p> <p><b>R 4.1x</b></p> <p>Trenutna izdaja: Glejte izpis »<i>Tehnični podatki</i>«</p> | <p>BA00.1381.41 100 128</p> | <p>Prva izdaja</p>           |

| Stanje izdaje | Navodila za uporabo  | Spremembe navodil za uporabo                                                                                                                                                                                                                                                                                                                                                                                                                                                                                                                                                                                                                                                                                                                                                                                                                                    |
|---------------|----------------------|-----------------------------------------------------------------------------------------------------------------------------------------------------------------------------------------------------------------------------------------------------------------------------------------------------------------------------------------------------------------------------------------------------------------------------------------------------------------------------------------------------------------------------------------------------------------------------------------------------------------------------------------------------------------------------------------------------------------------------------------------------------------------------------------------------------------------------------------------------------------|
| 4.1a          | BA00.1381.41 100 128 | <p>Različica DTCO 4.1a</p> <ul style="list-style-type: none"> <li>• Razširitev področja veljavnosti na DTCO 4.1 in DTCO 4.1a</li> <li>• Posodobitev nekaterih zaslonskih prikazov DTCO</li> <li>• Splošne redakcijske spremembe Posodobljena koda QR in kazalo dokumentov (zadnja stran)</li> <li>• Dodan opis izbirne funkcije »Centraliziran jezik«<br/>→ <i>Centraliziran jezik (izbirno)</i> [▶ 106]</li> <li>• Dodane vsebine za opis povezave Bluetooth v vozilu, upravljanje naprav Bluetooth in konfiguracija Bluetooth<br/>→ <i>Povezava Bluetooth v vozilu</i> [▶ 101]<br/>→ <i>Upravljanje naprav Bluetooth</i> [▶ 103]<br/>→ <i>Konfiguracija Bluetooth</i> [▶ 103]</li> <li>• Kot izbirna naprava dodan VDO Link<br/>→ <i>VDO Link</i> [▶ 173]</li> <li>• Dodan piktogram za cestnino</li> <li>• Razširjena različica programske opreme</li> </ul> |

15

| Stanje izdaje | Navodila za uporabo  | Spremembe navodil za uporabo                                                                                                                                                                                                                                                                                                                                                                                                                                                                                                                                    |
|---------------|----------------------|-----------------------------------------------------------------------------------------------------------------------------------------------------------------------------------------------------------------------------------------------------------------------------------------------------------------------------------------------------------------------------------------------------------------------------------------------------------------------------------------------------------------------------------------------------------------|
| 4.1b          | BA00.1381.41 100 128 | Različica DTCO 4.1b <ul style="list-style-type: none"> <li>• Novo: Napotki glede podporne baterije<br/>→ <i>Napotki glede podporne baterije</i> [▶ 151]</li> <li>• Odstopanje časa UTC 5 minut namesto 20 minut</li> <li>• Novo: „Odstranjevanje DTCO med odpadke“<br/>→ <i>Odstranjevanje med odpadke.</i> [▶ 152]</li> <li>• Omejitev »prenos na daljavo« na 24-krat na dan</li> <li>• Novo: Ponastavitev Bluetooth kontrolerja<br/>→ <i>Ponastavitev Bluetooth kontrolerja</i> [▶ 103]</li> <li>• Novo: Obvestila o spremembi naziva proizvajalca</li> </ul> |

| Ime programske opreme na zaslonu | Tisk tehničnih podatkov | Stanje izdaje | Datum izdaje   |
|----------------------------------|-------------------------|---------------|----------------|
| 04.01.2026                       | V 4126                  | DTCO 4,1      | Avgust 2023    |
| 04.01.40 R.040                   | V 4140                  | DTCO 4.1a     | Januar 2024    |
| 04.01.41 R.010                   | V 4141                  | DTCO 4.1b     | September 2025 |

**NAPOTEK**

Stanje izdaje vgrajenega tahografa najdete pri vgrajenem tahografu z izpisom *tehničnih podatkov*.

**NAPOTEK**

Ta navodila za uporabo niso primerna za starejše različice tahografa DTCO.

## Kazalo ključnih besed

### A

|                                         |    |
|-----------------------------------------|----|
| Aktivnosti                              |    |
| Naknadni vnos – pri vstavljanju kartice | 56 |
| Vnos in naknadni vnos časa počitka      | 65 |

### B

|             |    |
|-------------|----|
| Bluetooth   | 26 |
| seznanjanje | 97 |
| Simbol      | 22 |

### C

|                                   |     |
|-----------------------------------|-----|
| Centraliziran jezik               | 106 |
| Certifikati                       | 162 |
| Cestnina (meni)                   | 107 |
| Ciljna skupina                    | 12  |
| Čas UTC                           | 36  |
| Časi vožnje in počitka            | 46  |
| Časovni pasovi                    | 36  |
| Čistilne kartice (dodatna oprema) | 174 |
| Čistilni robčki (dodatna oprema)  | 174 |
| Čiščenje                          | 150 |

### D

|                                  |     |
|----------------------------------|-----|
| Daljinsko upravljanje            | 26  |
| Definicija voznika 1             | 11  |
| Digitalni podpis                 | 52  |
| DLK Smart Download Key           | 172 |
| DLKPro Compact S                 | 172 |
| Dogodki – pregled                | 115 |
| Dogovor AETR                     | 11  |
| Dovoljena skupna teža            | 106 |
| Država – pri vstavljanju kartice | 56  |

### E

|             |    |
|-------------|----|
| ES 561/2006 | 17 |
| ES/2006/22/ | 17 |
| EU 165/2014 | 17 |

### F

|                   |    |
|-------------------|----|
| Funkcije menijev  |    |
| Izhod – ročno     | 91 |
| Izhod – samodejno | 91 |
| Krmarjenje        | 89 |

### I

|                       |     |
|-----------------------|-----|
| Izjava CE             | 162 |
| Izjava UKCA           | 162 |
| Izklop vžiga – prikaz | 47  |

|                                              |    |                                             |        |
|----------------------------------------------|----|---------------------------------------------|--------|
| Izpis                                        |    | Funkcije kartice podjetja .....             | 72     |
| Dnevne vrednosti .....                       | 93 | Odstranjevanje .....                        | 77     |
| Dogodki [vozilo] .....                       | 93 | Prikazovanje številke .....                 | 106    |
| Informacije o tahografskih karticah .....    | 94 | Prvo vstavljanje .....                      | 73     |
| Nastavitve števila vrtljajev (izbirno) ..... | 95 | kartica podjetja,                           |        |
| Prekoračitev hitrosti .....                  | 94 | podatki .....                               | 34     |
| Profili hitrosti (izbirno) .....             | 95 | Kartica servisne delavnice .....            | 32     |
| Stanje D1/D2 (izbirno) .....                 | 95 | Ključ za prenos S DLKPro .....              | 172    |
| Tehnični podatki .....                       | 94 | Kombinirana tipka .....                     | 22, 25 |
| v-diagram .....                              | 94 | Kombinirano obratovanje .....               | 11     |
| Vozilo .....                                 | 93 | Kontaktna oseba .....                       | 12     |
| Voznik-1/voznik-2 .....                      | 91 | Kontaktni partner .....                     | 12     |
|                                              |    | Kontrast .....                              | 25     |
| <b>J</b>                                     |    | Kontrola (način obratovanja) .....          | 29     |
| Jezik                                        |    | Kontrolna kartica .....                     | 32     |
| Pri vstavljanju kartice .....                | 54 |                                             |        |
| Prikazani jezik .....                        | 49 | <b>L</b>                                    |        |
| Ročna nastavitve .....                       | 81 | Lokalni čas – pri vstavljanju kartice ..... | 56     |
|                                              |    |                                             |        |
| <b>K</b>                                     |    | <b>M</b>                                    |        |
| Kabotaža .....                               | 62 | Množični pomnilnik .....                    | 34     |
| Kartica                                      |    | Definicija .....                            | 11     |
| Odstranjevanje .....                         | 50 | Prenos podatkov .....                       | 52     |
| Pozivanje .....                              | 64 | Motnje                                      |        |
| Upravljanje .....                            | 51 |                                             |        |
| vstavljanje .....                            | 47 |                                             |        |
| Kartica podjetja                             |    |                                             |        |

|                 |     |
|-----------------|-----|
| Pregled .....   | 117 |
| Sporočilo ..... | 109 |

**N**

|                                         |     |
|-----------------------------------------|-----|
| Nadaljnje povezave .....                | 3   |
| Naknadni vnos                           |     |
| Ročno – pri vstavljanju kartice .....   | 55  |
| Ročno vnašanje .....                    | 63  |
| Naprava Ex .....                        | 27  |
| Nastavitev aktivnosti .....             | 60  |
| Pri vstavljanju kartice .....           | 58  |
| Zamenjava aktivnosti .....              | 60  |
| Natovarjanje/raztovarjanje - meni ..... | 100 |
| NUTS0 .....                             | 35  |

**O**

|                                       |     |
|---------------------------------------|-----|
| Obratovanje (način obratovanja) ..... | 29  |
| Obvezni pregled za tahografe .....    | 150 |
| Oddaljeni prenos .....                | 52  |
| Odjava podjetja .....                 | 74  |
| Odprava zastoja papirja .....         | 127 |
| Odstranjevanje med odpadke .....      | 152 |
| Opozorilo – čas vožnje .....          | 118 |
| Opozorilo na čas vožnje .....         | 118 |
| Sporočilo .....                       | 110 |
| Opozorilo za delovni čas .....        | 118 |
| osebne podatke .....                  | 11  |

|                                            |     |
|--------------------------------------------|-----|
| spremeni .....                             | 97  |
| Out (zapustitev območja veljavnosti) ..... | 111 |
| Out of scope .....                         | 11  |
| naslov IP .....                            | 99  |
| Oznake držav                               |     |
| Španske regije .....                       | 42  |
| Tabela s pregledom .....                   | 42  |

**P**

|                                       |     |
|---------------------------------------|-----|
| Piktogrami                            |     |
| Kombinacije .....                     | 39  |
| Pregled .....                         | 37  |
| podatke ITS .....                     | 11  |
| podatke VDO .....                     | 11  |
| Podatki                               |     |
| Oznaka .....                          | 52  |
| Prenos .....                          | 51  |
| Prenos is množičnega pomnilnika ..... | 52  |
| Varstvo osebnih podatkov .....        | 69  |
| Podatki podpisa .....                 | 52  |
| podatkov ITS                          |     |
| Sprostitev .....                      | 69  |
| podatkov VDO                          |     |
| Sprostitev .....                      | 70  |
| Podjetje (način obratovanja) .....    | 29  |
| Podporna baterija .....               | 151 |
| Potrdilo – obvestilo o poteku .....   | 114 |
| Potrdilo za ATEX .....                | 162 |

|                                        |        |
|----------------------------------------|--------|
| Povezava Bluetooth v vozilu .....      | 101    |
| Pravice do dostopa.....                | 32     |
| Pravilna uporaba .....                 | 19     |
| Pregled izdaj.....                     | 176    |
| Prehod meje .....                      | 35     |
| ročno .....                            | 58     |
| Prekinitev napetosti .....             | 155    |
| Prekinitev vnosa .....                 | 59     |
| Prikaz                                 |        |
| Časi vožnje in počitka .....           | 46     |
| med vožnjo .....                       | 45     |
| Prenizka/previsoka napetost.....       | 154    |
| pri stoječem vozilu .....              | 80     |
| Privzeti prikazi med vožnjo .....      | 45     |
| Števec VDO (izbirno) .....             | 119    |
| Vozilo .....                           | 105    |
| Prikaz časov na voznikovi kartici..... | 81     |
| Prikazovanje                           |        |
| Voznik-1/voznik-2 .....                | 104    |
| Pripravljenost.....                    | 27     |
| Privzeti prikaz (a).....               | 45     |
| <b>R</b>                               |        |
| Ravni menijev .....                    | 87     |
| Različica ADR .....                    | 22, 27 |
| Oznaka .....                           | 22     |
| Različica programske opreme.....       | 106    |
| Različica tahografa DTCO.....          | 106    |

|                                                     |        |
|-----------------------------------------------------|--------|
| Remote DL 4G .....                                  | 173    |
| Reža za kartico .....                               | 22, 25 |
| Ročni naknadni vnos                                 |        |
| Pri vstavljanju kartice .....                       | 55     |
| Ročni vnos aktivnosti .....                         | 61     |
| Ročno vnašanje .....                                | 63     |
| Možnost popravkov .....                             | 63     |
| Nadaljevanje aktivnosti.....                        | 66     |
| Vnaprejšnja nastavitvev aktivnosti drugih oseb..... | 67     |

**S**

|                                        |            |
|----------------------------------------|------------|
| Samodejna nastavitvev aktivnosti ..... | 43, 60     |
| Servisni partner .....                 | 12         |
| shranjevanje podatkov .....            | 34         |
| Simboli – piktogrami .....             | 37         |
| Skupinsko delovanje .....              | 11, 68     |
| Spletna trgovina .....                 | 174        |
| Sporočila .....                        | 109, 122   |
| Motnja .....                           | 117        |
| Pomen .....                            | 109        |
| Potrjevanje.....                       | 110        |
| Prikazi na zaslonu .....               | 46         |
| Trajekt/vlak .....                     | 111        |
| Vzroki.....                            | 46         |
| Sporočila o napakah .....              | 109, 117   |
| Sprednji vmesnik .....                 | 11, 22, 26 |
| Standardni prikazi .....               | 80         |
| Stanje ob montaži – prikaz.....        | 110        |

|                                           |    |
|-------------------------------------------|----|
| Svetlost.....                             | 25 |
| Števec VDO                                |    |
| Opis .....                                | 82 |
| Opis prikaza .....                        | 83 |
| Prikaz .....                              | 46 |
| Prikaz dnevnih vrednosti.....             | 86 |
| Prikaz pri aktivnosti delovnega časa..... | 86 |
| Prikaz stanja .....                       | 87 |
| Prikaz tedenskih vrednosti.....           | 86 |
| Prikazi pri aktivnosti počitka.....       | 85 |

**T**

|                           |        |
|---------------------------|--------|
| Tahografska kartica ..... | 31     |
| Čiščenje .....            | 150    |
| vstavljanje .....         | 47     |
| tahografske kartice       |        |
| Odstranjevanje.....       | 50     |
| samodejno izvrženje ..... | 156    |
| Tehnični podatki .....    | 158    |
| Težav vozila .....        | 106    |
| Tipka menija .....        | 22, 25 |
| V meniju.....             | 47     |
| Tiskalnik .....           | 22     |
| tiskanje                  |        |

|                                 |     |
|---------------------------------|-----|
| Aktivnosti .....                | 92  |
| Dogodki .....                   | 92  |
| prekini .....                   | 126 |
| zaženi .....                    | 125 |
| Tiskanje: Dnevne vrednosti..... | 92  |
| Trajekt/vlak                    |     |
| Sporočilo.....                  | 111 |
| Vnos .....                      | 99  |

**U**

|                 |    |
|-----------------|----|
| Umerjanje ..... | 29 |
|-----------------|----|

**V**

|                                       |     |
|---------------------------------------|-----|
| Varovanje podatkov v delavnici.....   | 154 |
| Varstvo podatkov .....                | 10  |
| VDO Link .....                        | 173 |
| Vklop vžiga – prikaz .....            | 45  |
| Vnašanje lokalnega časa podjetja..... | 101 |
| Vnos                                  |     |

|                                           |        |                                            |        |
|-------------------------------------------|--------|--------------------------------------------|--------|
| Končna država .....                       | 96     | Zamenjava papirja za tiskanje.....         | 126    |
| Lokalni čas .....                         | 100    | Zamenjava voznika/vozila                   |        |
| Odklop dodatnih funkcij .....             | 102    | Kombinirano obratovanje.....               | 68     |
| Trajekt/vlak .....                        | 99     | Konec izmene.....                          | 68     |
| Trenutni lokalni čas v podjetju .....     | 101    | Vstavljanje kartic.....                    | 68     |
| Vozilo – začetek/konec vrednosti Out..... | 99     | Zapustitev območja veljavnosti (Out) ..... | 111    |
| Voznik-1/voznik-2 – država.....           | 96     | Zaslón .....                               | 22, 25 |
| Voznik-1/voznik-2 – začetna država .....  | 96     | Zatemnitev .....                           | 25, 27 |
| Vnos države – ročno .....                 | 58     |                                            |        |
| Vnos natovarjanja.....                    | 62     |                                            |        |
| Vnos raztovarjanja.....                   | 62     |                                            |        |
| Vnos registracije vozila.....             | 75     |                                            |        |
| Z aplikacijo .....                        | 27     |                                            |        |
| Vnos uradne registracije vozila .....     | 75     |                                            |        |
| Voznikova kartica                         |        |                                            |        |
| Obveznosti voznika.....                   | 17     |                                            |        |
| Opis .....                                | 31     |                                            |        |
| podatki .....                             | 34     |                                            |        |
| Veljavnost .....                          | 18     |                                            |        |
| voznikove kartice                         |        |                                            |        |
| Funkcije .....                            | 54     |                                            |        |
| Odstranjevanje.....                       | 62     |                                            |        |
| Prvo vstavljanje.....                     | 57, 69 |                                            |        |

## Z

|                                    |    |
|------------------------------------|----|
| Začetek izmene .....               | 54 |
| Zaklepanje dostopa do menijev..... | 90 |
| Zamenjava aktivnosti.....          | 25 |







AUMOVIO Germany GmbH  
P.O. Box 1640  
78006 Villingen-Schwenningen  
Germany  
[www.fleet.vdo.com](http://www.fleet.vdo.com)

AAA2242980000 / AAA2242980029  
70122077 SPE 000 AE  
BA00.1381.41 100 128  
Jezik: Slowenscina

Version 041b



[fleet.vdo.com](http://fleet.vdo.com)