

# Digital färdskrivare - DTCO<sup>®</sup> 4.1 ... 4.1b

SV Bruksanvisning för arbetsgivare & förare



VDO

## Utgivare

### Beskriven Produkt

- Digital färdskrivare DTCO 1381  
Release DTCO 4.1, DTCO 4.1a och  
DTCO 4.1b

### Giltighetsområde

Det här dokumentet gäller för samtliga DTCO med versionerna 4.1, 4.1a och 4.1b, som i följande kallas för 4.1x.

Innehållen som hänvisar till en särskild version, förses med den respektive entydiga versionsbeteckningen.

### Tillverkare

AUMOVIO Germany GmbH  
P.O. Box 1640  
78006 Villingen-Schwenningen  
Germany  
[www.fleet.vdo.com](http://www.fleet.vdo.com)

## Originalbruksanvisning

© 2026  
AUMOVIO Germany GmbH

Denna bruksanvisning är skyddad enligt upphovsrätt. Samtliga rättigheter enligt upphovsrätt stannar hos företaget AUMOVIO Germany GmbH.

Eftertryck, översättning och kopiering är inte tillåtet utan tillverkarens skriftliga medgivande.

Detta är ett originaldokument av AUMOVIO Germany GmbH.

## Märke och Varumärke

- VDO är ett märke av AUMOVIO Germany GmbH
- DTCO® och KITAS® är registrerade varumärken av AUMOVIO Germany GmbH
- Bluetooth® är ett registrerat varumärke av Bluetooth SIG, Inc.

Andra eventuellt registrerade varumärken används i det följande utan särskild hänvisning till innehavaren.

**Vidareledande länkar**

Följande länkar leder till vidareledande informationer samt certifikat och konformitetsförklaringar:

<https://www.fleet.vdo.com/>



<https://www.fleet.vdo.com/support/ce-certificates/>



**Innehållsförteckning**

<b>Utgivare .....</b>	<b>2</b>	<b>2.3 Användning enligt bestämmelserna .....</b>	<b>19</b>
<b>1 Om det här dokumentet .....</b>	<b>10</b>	<b>3 Apparatbeskrivning .....</b>	<b>22</b>
1.1 Skydd av personliga uppgifter .....	10	3.1 Visnings- och manöverelement .....	22
1.1.1 Personliga ITS data.....	11	3.2 Egenskaper .....	22
1.1.2 Personliga VDO-data .....	11	3.2.1 Övergångsfärdskrivare.....	23
1.2 Benämningar .....	11	3.3 Detaljer för visnings- och manöverelementen .....	25
1.3 Funktion av detta dokument .....	12	3.3.1 Display (1).....	25
1.4 Målgrupp.....	12	3.3.2 Menyknappar (2).....	25
1.4.1 Förvaring .....	12	3.3.3 Kortplats-1 (3).....	25
1.4.2 Kontaktperson .....	12	3.3.4 Kombinationsknapp förare-1 (4).....	25
1.5 Symboler och signalord .....	13	3.3.5 Kombinationsknapp förare-2 (5).....	25
1.6 Ytterligare information.....	13	3.3.6 Kortplats-2 (6).....	25
1.6.1 Snabbguide .....	13	3.3.7 Avrivarkant (7).....	25
1.6.2 Informationer på internet .....	13	3.3.8 Skrivarens låda (8).....	26
<b>2 För din säkerhet.....</b>	<b>15</b>	3.3.9 Framsidans gränssnitt (9) .....	26
2.1 Grundläggande säkerhetshänvisningar .....	15	3.4 Viktiga inställningar (översikt).....	26
2.1.1 DTCO 4.1x ADR (Ex-variant) .....	17	3.5 Bluetooth .....	26
2.2 Lagar och förordningar .....	17	3.6 Standby-läge (display).....	27
2.2.1 Förarkort: Förarens skyldigheter .....	17	3.6.1 Lämna standby-läge.....	27
2.2.2 Avvikelse från gällande lagliga bestämmelser .....	18	3.7 ADR-variant (ex-variant).....	27
2.2.3 Arbetsgivarens skyldigheter .....	19	3.7.1 Särskilda Säkerhetshänvisningar.....	28
		3.7.2 Särskilda egenskaper av användningen .....	28
		3.8 Driftsätt (översikt) .....	29
		3.9 Färdskrivarkort (översikt).....	30

3.9.1	Förarkort.....	30	4.3	Sätt i kortet .....	46
3.9.2	Företagskort.....	30	4.3.1	Språk.....	48
3.9.3	Kontrollkort.....	31	4.4	Urtagning av kortet .....	48
3.9.4	Verkstadskort .....	31	4.5	Behandling av korten.....	50
3.9.5	Åtkomsträttigheter för färdskrivarkorten .....	31	4.6	Ladda ned data.....	50
3.10	Lagrade data.....	33	4.6.1	från förar- eller företagskortet.....	50
3.10.1	Förarkort.....	33	4.6.2	Identifiering av data.....	51
3.10.2	Företagskort .....	33	4.6.3	Ladda ned från massminnet.....	51
3.10.3	Massminnet (i apparaten) .....	33	4.6.4	Fjärrstyrd nedladdning (option).....	51
3.11	Gränsöverträdelse .....	34	<b>5</b>	<b>Betjäning genom förare .....</b>	<b>54</b>
3.12	Tidszoner.....	35	5.1	Förarkortets funktioner .....	54
3.13	Piktogram (översikt).....	36	5.2	Början av arbetspasset - Sätta i förarkortet .....	54
3.14	Nationalitetsmärke .....	40	5.2.1	1. Sätt i kortet.....	54
3.14.1	Spanska regionerna .....	41	5.2.2	2. Ställa in aktivitet .....	58
3.15	Automatiska aktiviteter efter tändning på/av (förinställning) .....	42	5.2.3	Inmatningen av land – manuellt .....	58
			5.2.4	Avbrott i inmatningsproceduren .....	59
<b>4</b>	<b>Användning (allmänt).....</b>	<b>44</b>	5.3	Ställa in aktiviteter .....	60
4.1	Displayer.....	44	5.3.1	Möjliga Aktiviteter.....	60
4.1.1	Visning efter tändning på .....	44	5.3.2	Byte av aktivitet.....	60
4.1.2	Visningar under körningen .....	44	5.3.3	Ställa in automatiskt.....	61
4.1.3	Meddelanden .....	45	5.3.4	Notera aktiviteter för hand.....	61
4.1.4	Visning efter tändning av.....	46	5.4	Lastning/ Avlastning (cabotagetrafik) .....	62
4.2	Att gå fram och tillbaka i menyer .....	46	5.5	Arbetspass slut - ta ut förarkort .....	63
4.2.1	Menyer när fordonet står stilla.....	46	5.6	Manuella inmatningar (notering/ tillägg) .....	64

5.6.1	Kräva förarkortet vid den manuella inmatningen .....	65	7.1.3	Ställa in språket.....	83
5.6.2	Lägg till aktiviteten vilotid .....	66	7.1.4	VDO Counter (option) .....	83
5.6.3	Fortsätt aktiviteterna.....	67	7.2	Andra menynivån – menyfunktioner .....	89
5.6.4	Fortsätt aktiviteterna och genomför vissa aktiviteter före andra .....	68	7.2.1	Menystruktur (Översikt).....	90
5.7	Förar- / fordonsbyte .....	69	7.2.2	Navigera i menyfunktionerna .....	91
5.7.1	Fall 1 – Flera förare.....	69	7.2.3	Spärr av menyåtkomst .....	92
5.7.2	Fall 2 – Slut arbetspass.....	69	7.2.4	Lämna menyfunktioner.....	93
5.7.3	Fall 3 - blanddrift .....	69	7.2.5	Menypunkt utskrift förare-1/ förare-2 .....	93
5.8	Sätta i förarkortet för första gången .....	70	7.2.6	Menypunkt Utskrift fordon .....	95
5.8.1	Användning av data .....	70	7.2.7	Menypunkt inmatning förare-1 / förare-2 ....	98
5.8.2	Anmälningen löper ut .....	70	7.2.8	Menypunkt inmatning fordon.....	101
<b>6</b>	<b>Manövrering genom arbetsgivare .....</b>	<b>73</b>	7.2.9	Menypunkt visning förare-1 / förare-2 .....	107
6.1	Företagskortets funktioner.....	73	7.2.10	Menypunkt Visning fordon.....	108
6.2	Menyfunktioner i driftsättet Företag .....	74	7.2.11	Centraliserat språk (option).....	109
6.3	Anmälning - Sätta i företagskortet .....	74	7.2.12	Menypunkt Vägtull (option) .....	109
6.4	Mata in medlemsstat och registreringskylt .....	76	<b>8</b>	<b>Meddelanden.....</b>	<b>111</b>
6.5	Ta ut företagskortet.....	78	8.1	Betydelserna av meddelanden .....	111
<b>7</b>	<b>Menyer .....</b>	<b>81</b>	8.1.1	Meddelandenas kännetecken .....	111
7.1	Första menynivå – Standardvärden.....	81	8.1.2	Bekräfta meddelanden.....	112
7.1.1	Visning när fordonet står stilla.....	81	8.2	Särskilda Meddelanden .....	113
7.1.2	Visa förarkortets tider .....	82	8.2.1	Tillverkningsversion.....	113
			8.2.2	OUT (lämna giltighetsområdet).....	113
			8.2.3	Färja / tåg.....	113
			8.3	Översikt över möjliga händelser .....	114
			8.4	Översikt över möjliga fel .....	118

8.5	Körtidsvarningar.....	120	10.2.9	Status D1 /D2 diagram (option).....	137
8.5.1	VDO Counter visning (option) .....	121	10.2.10	Hastighetsprofiler (option).....	138
8.6	Översikt över möjliga manöverinformationer .....	122	10.2.11	Varvtalsfrekvensprofiler (option) .....	138
8.6.1	Manöverinformation som information.....	125	10.2.12	Isatta Färdskrivarkort .....	138
<b>9</b>	<b>Skriva ut.....</b>	<b>127</b>	10.2.13	Utskrift i lokal tid .....	139
9.1	Anvisningar för utskrivning.....	127	10.3	Förklaring för utskrifterna.....	139
9.2	Starta utskrift.....	127	10.3.1	Förklaring för datablocken.....	139
9.3	Avbryta utskrift .....	128	10.4	Datapost vid händelser eller fel .....	148
9.4	Skrivarpaper byts ut.....	128	10.4.1	Kodning datapost-ändamål .....	148
9.4.1	Papper slut .....	128	10.4.2	Kodning för närmare beskrivning .....	150
9.4.2	Pappersrulle ersättes .....	128	<b>11</b>	<b>Underhåll- och kontrollkrav .....</b>	<b>152</b>
9.5	Åtgärda pappersstopp .....	129	11.1	Rengöring .....	152
<b>10</b>	<b>Utskrifter.....</b>	<b>131</b>	11.1.1	DTCO 4.1x rengörs .....	152
10.1	Utskrifter förvaras .....	131	11.1.2	Rengöra färdskrivarkortet.....	152
10.2	Utskrifter (exempel) .....	131	11.2	Kontrollkrav.....	152
10.2.1	Förarkortets dygnsutskrift.....	131	11.2.1	Anvisningar för buffertbatteriet.....	153
10.2.2	Händelser/ fel på förarkortet.....	133	11.3	Avfallshantering .....	154
10.2.3	Fordonets dygnsutskrift.....	133	<b>12</b>	<b>Åtgärdande av fel.....</b>	<b>156</b>
10.2.4	Händelser/ fel från fordonet.....	135	12.1	En datasäkring har genomförts utav verkstaden ..	156
10.2.5	Hastighetsöverträdelser .....	136	12.2	Över-/ Underspänning .....	156
10.2.6	Tekniska data.....	136	12.2.1	Spänningsavbrott .....	157
10.2.7	Förarens aktiviteter .....	137	12.3	Fel i kortkommunikationen.....	157
10.2.8	v-diagram .....	137	12.4	Skrivarens låda defekt.....	158

12.5	Automatisk utmatning av färdskrivarkortet .....	158
<b>13</b>	<b>Tekniska data .....</b>	<b>160</b>
13.1	DTCO 4.1x.....	160
13.2	Pappersrulle.....	162
<b>14</b>	<b>Bilaga .....</b>	<b>164</b>
14.1	Konformitetsförklaring/ tillstånd.....	164
14.2	Tillbehör som option .....	174
14.2.1	DLK Smart Download Key .....	174
14.2.2	DLKPro Download Key S .....	174
14.2.3	DLKPro Compact S.....	174
14.2.4	Remote DL 4G .....	175
14.2.5	VDO Link.....	175
14.2.6	Rengöringskort och rengöringsservetter ..	176
14.3	VDO webbutiken.....	176
<b>15</b>	<b>Ändringsöversikt .....</b>	<b>178</b>
15.1	Release översikt .....	178
	<b>Ordlista .....</b>	<b>181</b>

# **Om det här dokumentet**

**Skydd av personliga uppgifter**

**Benämningar**

**Funktion av detta dokument**

**Målgrupp**

**Symboler och signalord**

**Ytterligare information**

## Om det här dokumentet

### ■ Skydd av personliga uppgifter

I förordningen (EU) 165/2014 samt i den aktuella formuleringen av tillämpningsföreskrifterna (EU) 2016/799 ställs det många krav på DTCO 4.1x angående skyddet av personliga uppgifter. DTCO 4.1x uppfyller dessutom kraven enligt dataskyddsförordningen (EU) 2016/679 i den aktuellt gällande formuleringen.

Detta beträffar särskilt:

- Förarens godkännande angående bearbetningen av personliga ITS-data → *Personliga ITS data* [► 11]
- Förarens godkännande angående bearbetningen av personliga VDO-data → *Personliga VDO-data* [► 11]

Blir förarkortet isatt i DTCO 4.1x för första gången följer efter det manuella tillägget vid färdskrivaren en förfrågan, om föraren godkänner bearbetningen av sin personliga data.

#### INFORMATION

DTCO 4.1x kan parametreras på ett sätt, så att bearbetningen av data kan genomföras även utan förarens godkännande. Denna inställning är dock bara tillåten, om en överenskommelse angående dataskydd har signerats mellan förare och arbetsgivare / uppdragsgivare.

#### INFORMATION

Ytterligare information om skydd av personliga uppgifter, särskilt angående omfånget av datainsamlingen och användningen av data erhåller du via din arbetsgivare och/eller uppdragsgivare. Observera att AUMOVIO Germany GmbH endast arbetar i uppdrag efter anvisning av din arbetsgivare / uppdragsgivare.

#### INFORMATION

Observera att ett godkännande som har getts är återkalleligt vid varje tidpunkt. Databehandlingen som har genomförts tills återkallelse sker påverkas inte av ditt godkännande  
→ *Ändra inställningarna för personliga ITS-data* [► 99]  
→ *Ändra inställningar för personliga VDO-data* [► 99]

#### INFORMATION

Data lagras i färdskrivaren. När den maximala datamängden har uppnåtts genomförs en systembetingat överskrivning som börjar med de äldsta inmatningarna - tidigast efter ett år.

Externa apparater som kommunicerar med färdskrivaren har tillgång till data som beskrivs nedan om föraren har godkänt registreringen.

## INFORMATION

Ytterligare information om skydd av personliga data hittar du under <https://www.fleet.vdo.com/support/faq/>.

### ► Personliga ITS data

Till den personliga ITS data (ITS: intelligent transportsystem) räknas till exempel:

- Förarens för- och efternamn
- Förarkortets nummer
- Födelsedatum

Godkännande vid första isättning av Förarkort → *Anmälningen löper ut* [ 70]

### ► Personliga VDO-data

Följande personliga kompletterande data registreras:

- D1/D2 statusgångar
- Motorns varvtalsprofil
- Hastighetsprofiler
- 4 Hz-hastighetssignalen

Godkännande vid första isättning av Förarkort → *Anmälningen löper ut* [ 70]

## INFORMATION

Ytterligare informationer om datainsamlingen får du av din arbetsgivare.

## ■ Benämningar

I denna bruksanvisning används följande benämningar:

- DTCO 1381 Release 4.1, 4.1a och 4.1b kallas i följande för DTCO 4.1x.
- **Framsidas gränssnitt** → *Visnings- och manöverelement* [ 22] av DTCO 4.1x är till för att ladda ned och parametrera data av DTCO 4.1x.
- **AETR-överenskommelsen** (Accord Européen sur les Transports Routiers) beslutar bestämmelserna för kör- och viloperioder i den gränsöverskridande transporttrafiken. Det är därmed även del av denna instruktion.
- **Blanddrift** kallas den blandade användningen av fordon med analoga och digitala färdskrivare.
- **Flera förare** kallas en körning med två förare.
  - Förare-1 = Den person som just nu kör fordonet.
  - Förare-2 = Den person som just nu inte kör fordonet.

1

- **Massminnet** är dataminnet i apparaten.
- Med **Out** (Out of Scope) menar man i denna anvisning att en förordnings giltighetsområde lämnas.

## ■ Funktion av detta dokument

Det här dokumentet är en bruksanvisning och beskriver den professionella och enligt förordning (EU) 165/2014 föreskrivna användningen av den **digitala färdskrivaren** DTCO 4.1x.

Bruksanvisningen skall hjälpa dig med att uppfylla de lagliga bestämmelserna som är kopplade till DTCO 4.1x.

Det föreliggande dokumentet är ej giltigt för äldre apparatgenerationer.

### INFORMATION

Produkten och bruksanvisningen innehåller fortfarande hänvisningar till tillverkarens tidigare namn "Continental Automotive Technologies GmbH". Detta utgör inte skäl för reklamation, eftersom namnändringen av tillverkaren till "AUMOVIO Germany GmbH" är en övergång med övertagande av samtliga rättigheter och skyldigheter som tillverkaren har.

## ■ Målgrupp

Denna bruksanvisning riktar sig till förare och arbetsgivare.

Läs noggrant igenom bruksanvisningen och lär känna apparaten.

### ► Förvaring

Förvara bruksanvisningen alltid så att du har den nära till hands i ditt fordon.

### ► Kontaktperson

Vid frågor och önskingar vänligen kontakta din certifierade bilverkstad eller din servicepartner.

## ■ Symboler och signalord

### EXPLOSIONSFARA

Hänvisningen EXPLOSIONSFARA varnar för en **omedelbart** hotande risk för explosion.

Vid ickebeaktande finns det risk för svåra personskador eller död.

### VARNING

Hänvisningen VARNING beskriver en **möjligtvis** hotande fara.

Vid ickebeaktande finns det risk för svåra personskador eller död.

### FÖRSIKTIGHET

Hänvisningen FÖRSIKTIGHET varnar för risken av en mindre skada.

Vid ickebeaktande finns det risk för mindre skador.

### VIKTIGT

Hänvisningen VIKTIGT innehåller viktig information för att: undvika dataförluster, förhindra skador på apparaten och för att kunna uppfylla lagar och förordningar.

### INFORMATION

INFORMATION av denna typ ger dig goda råd eller ytterligare upplysningar, som kan innebära funktionsfel vid ickebeaktande.

## ■ Ytterligare information

### ► Snabbguide

- "Förarens Snabbguide" erbjuder en snabb översikt över de viktigaste manöverstegen.

### ► Informationer på internet

Under [www.fleet.vdo.com](http://www.fleet.vdo.com) hittar du i internet:

- Ytterligare information om DTCO 4.1x
- En app för användningen av DTCO 4.1x via Bluetooth
- Informationer om Tredje Parts Licens
- Denna Bruksanvisning i PDF-format
- Kontaktadresser
- Krav på externa GNSS-antennor som skall drivas ihop med DTCO 4.1x

## **För din säkerhet**

**Grundläggande säkerhetshänvisningar**

**Lagar och förordningar**

**Användning enligt bestämmelserna**

## För din säkerhet

### ■ Grundläggande säkerhetshänvisningar

#### VARNING

##### **Distraction genom apparatmeddelanden**

Det består risk för distraction om det under körningen visas meddelanden på displayen eller om kortet automatiskt matas ut.

- Bry dig inte om detta utan ägna all din uppmärksamhet åt trafiken.

#### FÖRSIKTIGHET

##### **Risk för personskada vid kortplatsen**

Du själv och andra personer kan skadas av en öppen kortplats.

- Öppna endast kortplatsen för att lägga i eller ta ur ett färdskrivarkort.

#### VIKTIGT

##### **Genomför skolningar vid DTCO 4.1x**

Enligt förordning (EU) 165/2014 är transportföretag förpliktigade att utbilda sina förare i hanteringen av digitala färdskrivare och att kunna intyga utförandet av skolningarna.

Vid försummelser måste du möjligtvis betala böter och ta över ett utvidgat ansvar om en skadehändelse äger rum.

- Genomför regelbundna skolningar med dina förare.

#### VIKTIGT

##### **Undvik skador på DTCO 4.1x**

För att undvika att DTCO 4.1x skadas ska du beakta följande punkter:

- DTCO 4.1x installeras och plomberas av auktoriserade kontrollorgan. Utför inga ingrepp vid DTCO 4.1x och i ledningarna som är anslutna till den.
- Sätt endast i respektive färdskrivarkort i kortplatsen.
- Använd endast av tillverkaren specialframtagna och rekommenderade pappersrullar med godkännandemärke (original VDO skrivarpapper).  
→ *Skrivarpapper byts ut* [ 128]
- Manövrera inte knapparna med föremål som har skarpa kanter eller är spetsiga.

2

**⚠ VIKTIGT****Plomberingar och försegling får ej skadas**

DTCO 4.1x befinner sig annars inte längre i ett tillstånd som motsvarar kraven för godkännande och dess data är inte längre trovärdig.

**⚠ VIKTIGT****Data får inte manipuleras**

Att förfälska, förhindra eller radera färdskrivarens registreringar är förbjudet. Detsamma gäller för färdskrivarkorten och utskrivna dokument.

**⚠ VIKTIGT****Inga förändringar får genomföras på DTCO 4.1x och i dess omgivning**

- Den som, speciellt i avsikt att vilseleda, företar förändringar på färdskrivaren eller av signaler till den, vilket påverkar registreringen och lagringen i färdskrivaren kan bryta mot lagar och förordningar.
- I området på 80 mm får inga förändringar ske, särskilt inte genom apparater med några starka magnetfält (t.ex. genom en DVD-spelare).  
Det är inte tillåtet att montera metalliska eller elektriska föremål.
- Vid drift av apparater som inte är en del av fordonets standardutrustning, måste säkerställas, att dessa inte hindrar funktionen (särskilt GNSS-mottagningen) av färdskrivaren.  
Detta kan leda till vederbörande inmatningar i felminnet (färdskrivare/förarkort).

**⚠ VIKTIGT****Möjlig skada på DTCO 4.1x**

Byte av batteri är bara tillåtet i en godkänd verkstad genom rätt utbildad personal.

### ► DTCO 4.1x ADR (Ex-variant)

Samtliga Informationer (Särskilda egenskaper vid manövreringen och relevanta säkerhetskänningar) för -ex-varianten ADR har för en bättre översikt sammanfattats i ett enda kapitel.

#### EXPLOSIONSFARA

##### Explosionsfara på grund av restspänningar och öppna gränssnitt

I miljöer med explosionsrisk leder användningen av knapparna av DTCO 4.1x, isättningen av kort, öppnandet av skrivarfacket eller öppnandet av framsidans gränssnitt till explosionsfara.

- Beakta föreskrifterna för transport och hantering av farligt gods i miljöer med risk för explosioner.

→ ADR-variant (ex-variant) [► 27]

## ■ Lagar och förordningar

### VIKTIGT

#### Lagar och förordningar i andra länder

Lagar och förordningar för de enskilda länderna finns inte med i denna bruksanvisning och måste ytterligare tas hänsyn till.

Användningen av färdskrivaren regleras av följande förordningar och riktlinjer:

- Förordning (EU) 165/2014
- Förordning (EG) 561/2006
- Riktlinje 2006/22/EG

Den för nuvarande aktuella formuleringen är giltig.

Med hjälp av dessa förordningar överför det Europeiska Parlamentet en del krav och skyldigheter på föraren och fordonets ägare (arbetsgivaren).

Dessutom måste även de respektive gällande nationella lagarna beaktas.

Utän anspråk på fullständighet eller juridisk giltighet framhävs följande aspekter:

#### ► Förarkort: Förarens skyldigheter

- Föraren ansvarar för att förarkortet och färdskrivaren används korrekt.
- Hur man ska bete sig om färdskrivaren fungerar felaktigt:
  - En fortsatt körning är bara möjlig i undantagsfall. Föraren måste på ett separat papper eller på pappersrullens baksida notera de av färdskrivaren inte längre korrekt registrerade eller utskrivna uppgifterna om aktiviteterna.  
→ *Notera aktiviteter för hand* [► 61]
  - Skulle returrejan till företagets lokalisering inte vara möjlig inom en vecka, ska färdskrivaren lämnas in för reparation hos en godkänd specialverkstad på vägen.

- Dokument som bör medföras vid blanddrift (körningar av fordon med diagramblad och digitala färdskrivare):
  - Förarkort
  - Dygnsutskrifter
  - Diagramblad
  - handskrivna noteringar
    - ➔ *Förar- / fordonsbyte* [► 69]

### INFORMATION

En utskriftsfärdig version av formuläret finns på Internet.

- Vid förlust, stöld, skada eller om förarkortet inte fungerar korrekt: Föraren måste i början och vid slutet av körningen skriva ut en dygnsutskrift och förse den med sina personliga uppgifter. Vid behov måste tillgänglighetstider och andra arbetstider kompletteras för hand.
  - ➔ *Notera aktiviteter för hand* [► 61]
- Om förarkortet har blivit stulet måste dessutom en anmälan göras hos polisen. Först då kan du

ansöka om ett nytt kort vid den lokala myndigheten när du visar polisanmälningen.

- Vid förlust av förarkortet måste du avge en högtidlig försäkran för att erhålla ett nytt kort. Återhittas det gamla kortet måste det lämnas in.
- Om förarkortet skadas eller fungerar felaktigt: Förarkortet lämnas in hos vederbörande myndighet. Ersättningskortet måste begäras inom sju kalenderdagar.
- Utan förarkort får färden fortsättas under en period av 15 kalenderdagar om det krävs för att köra fordonet tillbaka till företagets lokalisering.
- Om myndigheten av en utländsk medlemsstat ersätter förarkortet: Skälen bör omedelbart meddelas till den behöriga myndigheten.
- Förarkortet är giltigt i fem år. Efter det att förarkortets giltighet har löpt ut måste föraren medföra det i fordonet i minst 56 kalenderdagar till.

- Förarkortet dras endast in om det kommer fram att det är förfalskat, eller att en annan förare använder eller har använt kortet. Eller om ansökningen om förarkortet har skett med angivelsen av falska fakta eller falska/förfalskade dokument. Det betyder, att även om körkortet dras in eller vid ett körförbud får kortet förbli hos föraren.

### ► Avvikelse från gällande lagliga bestämmelser

För att garantera personers, fordonets eller transportgodsets säkerhet kan avvikelser från gällande lagliga bestämmelser vara nödvändiga.

I sådana situationer är det förarens plikt, att för hand notera avvikelsernas anledning och utseende senast när han kommer fram till en lämplig hållplats. Till exempel:

- På diagrambladet
- På en utskrift av DTCO 4.1x
- I arbetsschemat

### ► Arbetsgivarens skyldigheter

Kalibrering och reparation av DTCO 4.1x får endast genomföras av en certifierad bilverkstad.

#### → Kontrollkrav [► 152]

- Efter en fordonstransport eller om så inte har skett:  
Låt följande kalibreringsdata matas in för hand i DTCO 4.1x av en certifierad bilverkstad:
  - Medlemsstat
  - Registreringsskylt
- Anmäl eller logga ut företaget vid DTCO 4.1x vid starten / slutet av användningen av fordonet.  
→ *Anmälning - Sätta i företagskortet* [► 74]
- Se till att det i fordonet finns godkända pappersrullar för skrivaren i tillräckligt antal.
- Kontrollera att färdskrivaren fungerar korrekt, t ex genom att sätta i företagskortet.

- Följ intervallerna för kontrollen av färdskrivaren som föreskrives enligt lag: Periodisk kontroll minst vartannat år.
- Ladda regelbundet ned data från dataminnet av DTCO 4.1x och från förarkorten och lagra datan i enlighet med lagar och förordningar.
- Kontrollera att förarna använder färdskrivaren på korrekt sätt. Kontrollera regelbundet kör- och vilotiderna och påpeka eventuella avvikelser.

### ■ Användning enligt bestämmelserna

Den digitala färdskrivaren DTCO 4.1x är en registrerande apparat för övervakningen och registreringen av hastighet, antalet körda kilometer och kör-/ vilotider.

Detta dokument beskriver hur den digitala färdskrivaren DTCO 4.1x ska användas.

Den av färdskrivaren bearbetade data hjälper dig att utföra dina dagliga uppgifter:

- De hjälper dig, föraren, bland annat att följa gatutrafikens sociala lagstiftning.
- De hjälper dig, arbetsgivaren, att behålla kontrollen över förarna och fordonets användning (med hjälp av lämpliga utvärderingsprogram).

ADR - varianten av DTCO 4.1x får endast användas enligt bestämmelserna i ATEX riktlinjen 2014/34/EU.

**INFORMATION**

Certifikatet av DTCO 4.1x går ut efter 15 år.

DTCO 4.1x kan inte längre användas efter det.

- 92 dagar innan certifikatet går ut ges standardmässigt ett meddelande ut
- Datum av första användningen →  
*Tekniska data [ 136]*

## **Apparatbeskrivning**

**Visnings- och manöverelement**

**Egenskaper**

**Detaljer för visnings- och manöverelementen**

**Viktiga inställningar (översikt)**

**Bluetooth**

**Standby-läge (display)**

**ADR-variant (ex-variant)**

**Driftsätt (översikt)**

**Färdskrivarkort (översikt)**

**Lagrade data**

**Gränsöverträdelse**

**Tidszoner**

**Piktogram (översikt)**

**Nationalitetsmärke**

**Automatiska aktiviteter efter tändning på/av (förinställning)**

## Apparatbeskrivning

### ■ Visnings- och manöverelement

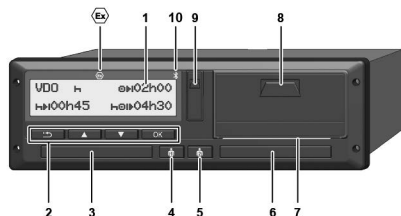

Avb. 1: Framsidans perspektiv DTCO 4.1x

- (1) Display
- (2) Menyknappar
- (3) Kortplats-1 med skydd
- (4) Kombinationsknapp förare-1
- (5) Kombinationsknapp förare-2
- (6) Kortplats-2 med skydd
- (7) Avrivarkant Skrivare
- (8) Skrivarens låda
- (9) Framsidans gränssnitt
- (10) Bluetoothsymbol

Med hjälp av eventuellt lämpligt tillbehör kan DTCO 4.1x även fjärrstyras.

Därtill behöver du:

- En extern apparat med bluetoothgränssnitt, till exempel smartphone eller kontrollapparat.
- En lämplig programvara (app) på den externa apparaten. Jämför [www.fleet.vdo.com](http://www.fleet.vdo.com)



Kännetecknet för ADR-Variant (ex-variant – option)

#### INFORMATION

Kortfackens skydd får inte avlägsnas för att förhindra inträngning av damm, smuts eller vattenstänk!

- Se till att kortplatserna alltid förblir stängda.

### ■ Egenskaper

Den digitala färdskrivaren DTCO 4.1x med dess systemkomponenter är fordonsenheten av en färdskrivare eller kontrollapparat av andra generationen (Intelligent färdskrivare V2) enligt kraven i förordningen (EU) nr. 165/2014 samt tillämpningsföreskrifterna (EU) 2016/799 bilaga I C i den aktuellt gällande formuleringen.

DTCO 4.1x registrerar permanent förar- och fordonsrelaterade data.

Fel i en komponent, i apparaten eller i manövreringen visas på displayen så snart de inträffar.

I ADR-varianten motsvarar DTCO 4.1x ATEX-riktlinjen 2014/34/EU och ADR-överenskommelsen, del 9.

## ► Övergångsfärdskrivare

### Övergångsfärdskrivare (Transitional)

Övergångsfärdskrivare kan inte autentisera navigationsmeddelanden som står till förfogande enligt förklaringen av OS-NMA-tjänsterna.

Därför ges vid en övergångsfärdskrivare varje position ut som en autentiserad position.

### Intelligent färdskrivare version 2 med fullständig OS-NMA-funktion

Intelligenta färdskrivare version 2 med fullständig OS-NMA-funktion kan autentisera navigationsmeddelanden som står till förfogande enligt förklaringen av OS-NMA-tjänsterna.

### EU-tjänsteförklaring

När EU publicerar en tjänsteförklaring, som innebär att funktionerna OS-NMA kan autentiseras.

- Efter denna publicering får övergångsfärdskrivare endast monteras in i nyregistrerade fordon i fem månader till.
- I fordon som har registrerats före denna tid, får övergångsfärdskrivare eller intelligenta färdskrivare version 2 med fullständig OS-NMA-funktion monteras in även efter det att tiden har gått ut.

Efter denna tid får endast intelligenta färdskrivare version 2 med fullständig OS-NMA-funktion monteras in i nyregistrerade fordon.

### Konfigurationen av DTCO 4.1a/4.1b

DTCO 4.1a/4.1b är tillåten enligt tillämpningsföreskrifterna 2023/980/EU såväl som övergångsfärdskrivare samt som intelligent färdskrivare version 2 med fullständig OS-NMA-funktion.

DTCO 4.1a/4.1b kan under iakttagelse av tillämpningsföreskrifterna 2023/980/EU konfigureras som övergångsfärdskrivare.

### Konfigurationen före aktiveringen av DTCO 4.1a/4.1b

Ett byte mellan övergångsfärdskrivaren och en Intelligent färdskrivare version 2 med fullständig OS-NMA-funktion är obegränsat möjligt via en programvaruinställning och före en aktivering av DTCO 4.1a/4.1b.

### Konfiguration efter aktivering av DTCO 4.1a/4.1b

Efter aktiveringen av DTCO 4.1a/4.1b är endast ett enstaka, icke reversibelt byte mellan övergångsfärdskrivaren och en Intelligent färdskrivare version 2 med fullständig OS-NMA-funktion möjlig.

### Konfigurationen av DTCO 4.1

DTCO 4.1 är enligt förordning 2023/980/EU en övergångsfärdskrivare.

3

Därmed får den endast monteras in i nyregistrerade fordon fram till slutet av tidsperioden på 5 månader efter tidpunkten av den ovan nämnda publiceringen.

### INFORMATION

En DTCO 4.1 kan uppdateras till en DTCO 4.1a/4.1b via en uppdatering av programvaran.

### Igenkänning av den inställda konfigurationen

#### INFORMATION

Visningen "Mjukvarans version" som är tillgänglig via servicemenyn eller en omstart, innehåller **inte** informationen, om DTCO 4.1a/4.1b har konfigurerats som övergångsfärdskrivare.

Den inställda konfigurationen kan kännas igen:

- på visningens display "DTCO version"
- i datan för kalibreringen

### Visning på Display:

Meny: *Visning* > *Fordon* > *DTCO version*.

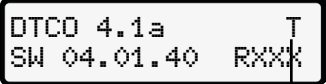
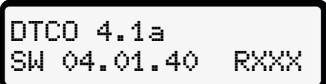
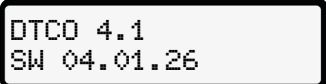
	<p>DTCO 4.1a/4.1b:</p> <p>"T" (Transitional) visar att DTCO 4.1a/4.1b har blivit konfigurerad som övergångsfärdskrivare.</p>
	<p>DTCO 4.1a/4.1b:</p> <p>Visas det inte något "T" så har DTCO 4.1a/4.1b blivit konfigurerad som Intelligent färdskrivare.</p>
	<p>DTCO 4.1:</p> <p>DTCO 4.1 är alltid en övergångsfärdskrivare. Därför visas det här inget "T".</p>

## ■ Detaljer för visnings- och manöverelementen

### ► Display (1)

#### INFORMATION

Det är inte möjligt att stänga av displayen helt och hållet utom i standbyläge. Endast en dimning på ett minimivärde är möjligt.

Kontrast och ljushet av displayen kan inte förändras.

Dimningen (efter tändning av) kan ändras i verkstaden.

Beroende på fordonets driftläge visas olika indikeringar eller så visas data.

### ► Menyknappar (2)

Använd följande knappar för inmatning, visning eller utskrift av data:

**▲/▼ Tryck flera gånger på tangenten för den önskade riktningen:** Bläddra genom menynivån fram till den önskade funktionen.

**Håll knappen nedtryckt:** Fortsätt automatiskt att bläddra.

**OK Tryck på knappen en kort stund:** Bekräfta funktionen / urvalet.

**⏪ Tryck på knappen en kort stund:** Gå tillbaka till sista inmatningsfältet, avbryt inmatningen av land, eller lämna menyfunktionerna stegvis.

### ► Kortplats-1 (3)

Förare-1 som ska köra fordonet, sticker in sitt förarkort i kortfack 1.

→ *Början av arbetspasset - Sätta i förarkortet [► 54]*

### ► Kombinationsknapp förare-1 (4)

**⏪ Tryck på knappen en kort stund:** Byte av aktivitet.  
→ *Ställa in aktiviteter [► 60]*  
**Håll knappen nedtryckt** (min. 2 sekunder): Öppna kortplatsen.

### ► Kombinationsknapp förare-2 (5)

**⏪ Tryck på knappen en kort stund:** Byte av aktiviteten.  
→ *Ställa in aktiviteter [► 60]*  
**Håll knappen nedtryckt** (min. 2 sekunder): Öppna kortplatsen.

### ► Kortplats-2 (6)

Förare-2 som för tillfället inte kör sätter i sitt förarkort i Kortplats-2 (flera förare).

→ *Början av arbetspasset - Sätta i förarkortet [► 54]*

### ► Avrivarkant (7)

Vid avrivarkanten kan du riva av pappersutskriften av skrivaren.

### ► Skrivarens låda (8)

Skrivarens låda för isättning av pappersrullen.

→ *Skrivarpapper byts ut* [► 128]

### ► Framsidans gränssnitt (9)

Via framsidans gränssnitt kan nedladdning och parametring av data genomföras (verkstad).

Framsidans gränssnitt befinner sig under ett skydd.

Åtkomsträttigheterna för funktionerna av detta gränssnitt är beroende av det isatta färdskrivarkortet.

→ *Åtkomsträttigheter för färdskrivarkorten* [► 31]

## ■ Viktiga inställningar (översikt)

Viktiga inställningar på DTCO 4.1x är till exempel:

- Inmatningen av registreringsskylten och registreringslandet (om detta inte redan har genomförts utav verkstaden)  
→ *Mata in medlemsstat och registreringsskylt* [► 76]
- Aktivitetsbyte vid Tändning av  
→ *Automatiska aktiviteter efter tändning på/av (förinställning)* [► 42]
- Registrering av hastighets- och varvtalsprofiler  
→ *Skriva ut hastighetsprofiler (option)* [► 97]
- D1/D2 Statusindikering  
→ *Början av arbetspasset - Sätta i förarkortet* [► 54]
- Visningen av VDO Räknaren (Option)  
→ *VDO Counter (option)* [► 83]

## ■ Bluetooth

DTCO 4.1x kan fjärrstyras och läsas ut via Bluetooth.

Därtill behöver du:

- En extern apparat med bluetoothgränssnitt, till. ex. en smartphone eller kontrollapparat.
- En lämplig programvara (app) på den externa apparaten:  
[www.fleet.vdo.com](http://www.fleet.vdo.com).

Aktivering av Bluetooth::

→ *Anmälingen löper ut* [► 70]

eller

→ *Koppla bluetoothförbindelse* [► 99]

Om en extern apparat har kopplats med bluetoothgränssnitt och en aktiv förbindelse med denna apparat föreligger, visas "⌘" i den övre raden av standardvisningen. → *Displayer* [► 44].

## INFORMATION

Om båda förare har godkänt avläsningen av ITS-data och om en lämplig programvara tillhandahålls, kan datan av respektive förare nummer två läsas av i teamdrift.

## Inmatning av registreringsskylten

Inmatningen av registreringsskylten samt den registrerande medlemsstaten kan genomföras via en app: [www.fleet.vdo.com](http://www.fleet.vdo.com).

## ■ Standby-läge (display)

I driftsättet "Drift", som visas på displayen med ett piktogram , kopplar DTCO 4.1x under följande villkor till standby-läge:

- Fordonets tändning är fränslagen.
- Det finns inte något meddelande.

Vid "tändning av" dimmas displayvisningen.

Efter ca. 1 minut (kunds specifikt värde) försvinner displayen helt – DTCO 4.1x befinner sig i standby-läge.

Som option kan du ställa in ytterligare ett dimvärde för apparaten (verkstad).

### ► Lämna standby-läge

Genom att trycka på en valfri knapp eller tändning på eller en vilotid lämnar du standby-läge.

Displayen kopplas på igen; därefter följer det inte någon aktion.

## ■ ADR-variant (ex-variant)

ADR-varianten av DTCO 4.1x är märkt med en ex-symbol på frontpanelen.

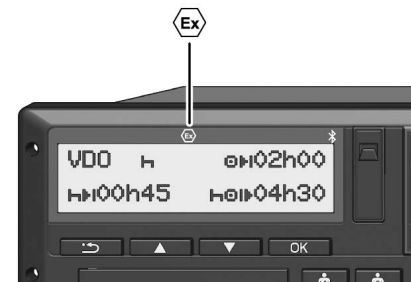

Avb. 2: Ex-symbolen på framsidan

ADR-varianten av DTCO 4.1x är tillåten för drift i miljö med explosionsrisk.

- Ex-zon: Zon 2
- Omgivningstemperatur: -20° till +65°C

Vid ADR-varianter där driftsmodus "Lastning och avlastning av farligt gods" – endast kan kännas igen genom "tändning av" blir föraren tillfrågad genom DTCO 4.1x om det rör sig om

3

ADR-modus. Är detta fallet, måste i det följande samtliga omnämnda åtgärder beaktas. Den önskade föraren lagras i fordonsenheten.

#### ► Särskilda Säkerhetshänvisningar

För ADR-varianten av DTCO 4.1x måste även följande säkerhetshänvisningar beaktas:

### EXPLOSIONSFARA

#### Beakta föreskrifterna

- Beakta föreskrifterna för transport och hantering av farligt gods i miljöer med risk för explosioner.

### EXPLOSIONSFARA

#### Beakta följande vid lastning och lossning av farligt gods:

- Båda kortplatser måste vara stängda.
- Skrivarens draglåda måste vara stängd.
- Skyddet av framsidans gränssnitt måste vara stängt.
- Tryck inte på några av färdskrivarens tangenter.
- Det får inte vara några verkstads-, kontroll- eller företagskort isatta.
- Det får inte finnas några isatta tillvalsapparater (t.ex. VDO-länken).

#### ► Särskilda egenskaper av användningen

För att skydda mot explosion reduceras ADR-varianten av DTCO 4.1x i riskmiljöer vid frånslagen tändning till interna funktioner (i motsats till standardmodellen).

Du kan nyttja de fullständiga funktionerna av DTCO 4.1x vid påslagen tändning utanför riskmiljöer.

## ■ Driftsätt (översikt)

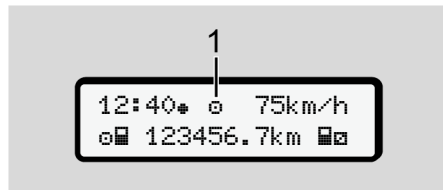

Avb. 3: Display för driftsätt

### (1) Visning av driftsättet

DTCO 4.1x har fyra driftsätt som riktar sig efter det respektive isatta färdskrivarkortet:

- Drift › (körning/förare)  
standardvisning med eller utan isatt förarkort  
→ *Början av arbetspasset - Sätta i förarkortet* [ 54]
- Företaget ☐ (arbetsgivaren)  
Visning efter det att företagskortet har satts i  
→ *Anmälning - Sätta i företagskortet* [ 74]

- Kontrollen ☐  
(är inte någon beståndsdel av denna bruksanvisning)
- Kalibreringen T  
(är inte någon beståndsdel av denna bruksanvisning)

Beroende på om färdskrivarkortet har satts i och sedan vilket färdskrivarkort som har satts i kopplar DTCO 4.1x automatiskt om till ett av följande driftsätt:

### Översikt av driftsätt isatta färdskrivarkort

Driftsätt		Kortplats-1				
		Inget kort	Förarkort	Företagskort	Kontrollkort	Verkstadskort
Kortplats-2	Inget kort	Drift	Drift	Företag	Kontroll	Kalibrering
	Förarkort	Drift	Drift	Företag	Kontroll	Kalibrering
	Företagskort	Företag	Företag	Företag (*)	Drift	Drift
	Kontrollkort	Kontroll	Kontroll	Drift	Kontroll (*)	Drift
	Verkstadskort	Kalibrering	Kalibrering	Drift	Drift	Kalibrering (*)

(\*) I dessa tillstånd använder 4.1x endast det i kortplats-1 insatta färdskrivarkortet.

## ■ Färdskrivarkort (översikt)

De lagligt föreskrivna färdskrivarkorten får du efter vederbörande ansökan genom den respektive EU-medlemsstatens myndigheter.

→ *Åtkomsträttigheter för färdskrivarkorten* [▶ 31]

### INFORMATION

Du kan använda färdskrivarkorten av första generationen enligt (EU)3821/85, bilaga I B, samt av andra generationen enligt tillämpningsföreskrifterna (EU) 2016/799, I C, i den för närvarande giltiga formuleringen.

Du kan dock endast använda verkstadskort av andra generationen.

DTCO 4.1x förfogar över en funktion som förhindrar användningen av färdskrivare av första generationen. Denna funktion kan aktiveras genom verkstäder på anordning genom EU.

Innehav av ett färdskrivarkort berättigar till användning av DTCO 4.1x. Verksamhetsområden och rätt till

åtkomst finns angiven i lagstiftningen.

→ *Åtkomsträttigheter för färdskrivarkorten* [▶ 31]

### INFORMATION

För att undvika att data går förlorade skall färdskrivarkortet behandlas med omsorg och anvisningarna av färdskrivarkortets utlämningsställe följas.

### ▶ Förarkort

Med ditt förarkort anmäler du dig som förare vid den digitala färdskrivaren.

DTCO 4.1x börjar att visa och lagra alla aktiviteter av föraren.

Du kan skriva ut eller ladda ned data (med ett isatt förarkort).

Därmed används förarkortet till normal drift (som enskild förare eller vid flera förare).

### ▶ Företagskort

Med företagskortet anmäler du dig som ägare eller innehavare av fordonet vid DTCO 4.1x. På det sättet har du åtkomst till företagets lagrade data.

Företagskortet tillåter visning, utskrift och nedladdning av de lagrade data i massminnet samt datan av ett förarkort som är isatt i det andra kortfacket.

### INFORMATION

Dessutom ger dig företagskortet rättigheten – för första gången och om detta inte redan har gjorts av en verkstad – att mata in den registrerande medlemsstaten och registreringsskylten. Om du har frågor ta kontakt med en auktoriserad bilverkstad.

Med företagskortet och om du är utrustad med vederbörande system för din fordonsflotta har du även rättigheten att ladda ned användardata fjärrstyrd (remote).

**INFORMATION**

Företagskortet är avsett för ägaren och innehavaren av fordon med inmonterad digital färdskrivare och får inte överlåtas till andra personer. Företagskortet är inte avsett för körning.

**► Kontrollkort**

(är inte någon beståndsdel av denna bruksanvisning)

Kontrollkortet av en tjänsteman av ett kontrollorgan (till exempel polisen) tillåter åtkomsten till massminnet.

Alla lagrade data och de data som finns på ett isatt förarkort är åtkomliga. De kan visas, skrivas ut eller laddas ned via framsidans gränssnitt.

**► Verkstadskort**

(är inte någon beståndsdel av denna bruksanvisning)

Personer på en auktoriserad bilverkstad som är berättigade att programmera, kalibrera, aktivera samt kontrollera färdskrivaren erhåller ett verkstadskort.

**► Åtkomsträttigheter för färdskrivarkorten**

Rättigheterna till åtkomst av de i massminnet av DTCO 4.1x lagrade data är reglerade enligt lagstiftningen och erhålls endast med motsvarande färdskrivarkort.

3

		Utan kort	Förarkort	Företagskort	Kontrollkort	Verkstadskort
Skriva ut	<b>Förardata</b>	X	V	V	V	V
	<b>Fordonsdata</b>	T1	T2	T3	V	V
	<b>Parametrar</b>	X	V	V	V	V
Visning	<b>Förardata</b>	T1	T2	T3	V	V
	<b>Fordonsdata</b>	V	V	V	V	V
	<b>Parametrar</b>	X	T2	V	V	V
Avläsning	<b>Förardata</b>	X	X	T3	V	V
	<b>Fordonsdata</b>	X	X	V	V	V
	<b>Parametrar</b>	X	V	V	V	V

**Betydelser:****Förardata**

Data på förarkortet

**Fordonsdata**

Data i massminnet

**Parameterdata**

Data för apparatanpassning / kalibrering

**V**

Åtkomsträttigheter utan begränsning

**T1**

Föraraktiviteter under de senaste åtta dyggen utan föraridentifikationens data

**T2**

Föraridentifikation endast för det isatta kortet

**T3**

Föraraktiviteter för det tillhörande företaget

**X**

inte möjlig

## ■ Lagrade data

### ► Förarkort

I princip befinner sig på förarkortet:

- Data för identifiering av föraren.  
→ *Personliga ITS data* [► 11]

Efter varje gång fordonet används lagras följande data på förarkortets chip:

- Isättning och urtagning av kortet
- Använda fordon
- Datum och kilometerställning
- Förarens aktiviteter, vid normal drift minst 56 dagar
- Antal körda kilometer
- Inmatningar av land
- Statusuppgifter (enskild förare eller flera förare)
- Inträffade händelser / fel på förarkortet
- Informationer om kontrollaktiviteter
- Speciella villkor:
  - Körningar med Status färja/ tåg

- Körningar med Status (Out of scope)
- Tid och Ort av lastning / avlastning (cabotagetrafik)
- Tid och ort av gränsöverträdelsen (riktlinje av arbetsgivaren)

Om det interna minnets hela kapacitet är utnyttjad så skriver DTCO 4.1x över äldre data

→ *Förarkort: Förarens skyldigheter* [► 17]

### ► Företagskort

På företagskortet finns det alltid:

- Data för identifiering av företaget och för auktoriseringen av åtkomsten till lagrade data.

Efter varje användning lagras följande data på företagskortets chipp:

- Typ av aktivitet
  - Registrera / avregistrera
  - Ladda ned data från massminnet
  - Ladda ned data från förarkortet

- Tidsperiod (från/ till) från vilken data har laddats ned
- Fordonsidentifiering
- Identiteten av förarkortet från vilken data har laddats ned

Om chippminnets hela kapacitet är utnyttjad så skriver DTCO 4.1x över äldre data.

→ *Arbetsgivarens skyldigheter* [► 19]

### ► Massminnet (i apparaten)

- Under en tidsperiod på minst 365 kalenderdagar registrerar och lagrar massminnet data enligt tillämpningsföreskrifterna (EU) 2016/799 bilaga I C enligt den aktuellt gällande formuleringen.
- Aktiviteternas utvärdering sker med en minuts intervaller, där DTCO 4.1x identifierar den längsta sammanhängande aktiviteten per intervall.
- Färdskrivaren DTCO 4.1x har möjligheten att lagra ca 168 timmar hastighetsvärden med en sekunds

3

upplösning. Värdena registreras med det på sekunden exakta klockslaget samt datumet.

- De lagrade hastighetsvärdena med en hög upplösning (en minut före och en minut efter en ovanlig fördröjning) kan hjälpa till vid utvärderingen av en trafikolycka.

Via framsidans gränssnitt kan dessa data läsas ut (bara med företagskortet):

- Ladda ned data från förarkortet.
- Nedladdning från massminnet med en Download Key (option).

## ■ Gränsöverträdelse

DTCO 4.1x känner automatiskt av en gränsöverträdelse för alla länder av kartan NUTS0:

[https://dtc.jrc.ec.europa.eu/dtc\\_smart\\_tachograph.php.html](https://dtc.jrc.ec.europa.eu/dtc_smart_tachograph.php.html)

På förarkorten av andra generationen, version 2, lagras gränsöverträdelser automatiskt.

Gränsöverträdelser lagras i 365 dagar.

### Gränsöverträdelsens avkänning:

- NUTS0-land -> NUTS0-land:  
Automatisk avkänning
- NUTS0-land -> Icke-NUTS0-land:  
Automatisk avkänning, det visas „ROW“ (Rest of World)
- Icke-NUTS0-land -> Icke-NUTS0-land:  
Manuell inmatning nödvändig →  
*Inmatning av landet vid arbetspassets start [► 58]*

Även de spanska regionerna känns igen automatiskt.

## INFORMATION

Endast gränsöverträdelsen registreras automatiskt. Inmatning av landet vid arbetspassets start /slut måste genomföras manuellt → *Inmatning av landet vid arbetspassets start [► 58]*.

## ■ Tidszoner

I DTCO 4.1x har klockslaget ställts in i UTC-tid genom tillverkaren.

Tidsnoteringar lagras DTCO 4.1x i UTC-tid.

UTC-tiden motsvarar tidszonen 0 på det i 24 tidszoner (-12 ... +12) uppdelade jordklotet.

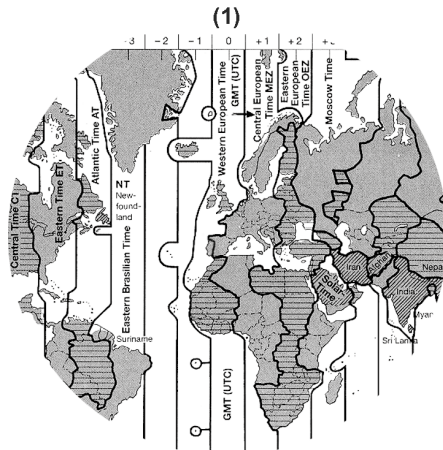

Avb. 4: Tidszoner i Europa

### (1) Tidszon 0 = UTC

Tidszoner-differens	Staten
00:00 (UTC)	UK / P / IRL / IS
+ 01:00 h	A / B / BIH / CZ / D / DK / E / F / H / HR / I / L / M / N / NL / PL / S / SK / SLO / SRB
+ 02:00 h	BG / CY / EST / FIN / GR / LT / LV / RO / UA
+ 03:00 h	RUS / TR

### Omräkning till UTC-tid

UTC-tid = Lokal tid - (TD + SO)

TD = tidszoner-differens

SO = sommartid (endast vid sommartid)

(TD + SO) = tidsdifferens som måste ställas in

### Exempel:

Lokal tid i Tyskland = 15:30 h (sommartid)

UTC-tid = Lokal tid - (TD + SO)  
= Klockan 15:30 - (01:00 h + 01:00 h)

**UTC-tid = Klockan 13:30**

I denna meny kan du ställa in lokal tid:

➔ *Ställa in lokal tid* [ 103 ]

## ■ Piktogram (översikt)

Driftsätt	
🏢	Företag
🔧	Kontroll
⚙️	Drift
🔧	Kalibrera
📄	Tillverkningsversion

Personer	
🏢	Företag
🔧	Kontrollant
👤	Förare
🔧	Verkstad / kontrollorgan
📄	Tillverkare

Aktiviteter	
🕒	Tillgänglighetstid
👤	Körtid
🛏️	Raster och viloperioder
⌘	Övrig arbetstid
⏸️	Giltig rast
❓	Okänd

Apparater / funktioner	
1	Kortplats-1; Förare-1
2	Kortplats-2; Förare-2
📄	Färdskrivarkortet (fullständigt inläst)
—	Färdskrivarkortet har satts i; relevanta data inläst.
🕒	Klockslag
🖨️	Skrivare / utskrift
👤	Inmatning
👁️	Visning
🏠	Licenskod
📄	Extern lagring; Ladda ned data (kopiera)
📶	Dataöverföring pågår
👤	Givare
🚗	Fordon / fordonsenhet / DTCO 4.1x
🔧	Däckdimension
⚡	Underspänning
⚡	Överspänning
⚡	Spänningsavbrott

Apparater / funktioner	
📶	Fjärrkontroll
📶	GNSS
📶	DSRC
📶	ITS
🏠	Vägtull
🚗	Vikt av fordon inklusive släp

Diverse	
!	Händelse
×	Fel
👤	Manöverinformation / arbetstidsvarningar
🕒	Arbetspassets start
📍	Ort
🔒	Säkerhet / Auktorisering
➤	Hastighet
🕒	Tid
Σ	Totalt / sammanfattning
🕒	Slut arbetspass
👤	Manuell inmatning av aktiviteter
🚗	Gränsöverträdelse

Diverse	
	Diagram
	Differens
	Användarinmatning
	Vänligen vänta
	Information
	Remote HMI
	Bluetooth
	In-Vehicle-Förbindelse

Speciella villkor	
	Kontrollapparat behövs ej
	Uppehåll på färja eller tåg
	Standardfrakt: Passagerare
	Standardfrakt: Gods
	Standardfrakt: odefinierad
	Lastning
	Avlastning
	Samtidig Lastning/ Avlastning

Indikatorer	
	Dagligen
	Per vecka
	Två veckor
	Från eller till

### Piktogram-kombinationer

Diverse	
	Kontrollort
	Starttid
	Sluttid
	Start "Out of scope": Kontrollapparat behövs ej
	Slut "Out of scope"
	Start "färja / tåg"
	Slut "färja/ tåg"
	Position efter 3 h summerad körtid
	Position "Lastning"
	Position "Avlastning"
	Position Samtidig "Lastning/ Avlastning"
	Position Gränsöverträdelse
	Ort vid arbetsdagens start (Start arbetspass)
	Ort vid arbetsdagens slut (slut arbetspass)
	Från fordon

3

Diverse	
	Utskrift förarkort
	Utskrift fordon / DTCO 4.1x
	Inmatning fordon/ DTCO 4.1x
	Visning förarkort
	Visning fordon/ DTCO 4.1x
	Lokal tid
	Lokal tid Företag
Kort	
	Förarkort
	Företagskort
	Kontrollkort
	Verkstadskort
	Inget kort isatt
Körning	
	Flera förare
	Summan av körtiden under två på varandra följande veckor

Utskrifter	
	Dagliga föraraktiviteter (dygnsvärde) från förarkortet
	Händelser och fel från förarkortet
	Föraraktiviteter (Dygnsvärde) från DTCO 4.1x
	händelser och störningar från DTCO 4.1x
	Hastighetsöverträdelser
	Tekniska data
	Förarens aktiviteter
	Tidsperioder med aktiverad fjärrkontroll
	v-diagram
	Status D1/D2 diagram (option)
	Hastighetsprofiler (option)
	Varvtalsfrekvensprofiler (option)
	Sensorinformation
	Säkerhetsinformation

Visning	
	Dagliga föraraktiviteter (dygnsvärde) från förarkortet
	Händelser och fel från förarkortet
	Dagliga föraraktiviteter (dygnsvärde) från fordonet / DTCO 4.1x
	Händelser och störningar från Fordon/ DTCO 4.1x
	Hastighetsöverträdelser
	Tekniska data
	Kort
	Företag
	Senaste totalvikt av fordonet inklusive släp
	Tillåtna totalvikt av fordonet inklusive släp

Händelser	
!📄	Isättning av ett ogiltigt färdskrivarkort
!🕒	Tidsöverlappning
!📄	Isättning av förarkortet under körningen
>>	Hastighetsöverträdelse
!📡	Fel i kommunikationen med sensorn
!🕒	Tidsinställning (genom verkstad)
!📄	Kortkonflikt
!📄	Körning utan giltigt förarkort
!📄	Senaste kortprocedur har inte avslutats korrekt
!⚡	Spänningsbortfall
!📄	Säkerhetsöverträdelse
!📡	GNSS-signal saknas
!📡?	GNSS fel
!🕒	Tidskonflikt
!📡	Kommunikationsfel DSRC
>📄	Kontroll hastighetsöverträdelse
!📡	Rörelsekonflikt fordon

Fel	
×📄	Felfunktion av kort
×📄	Skriverfel
×📡	Internt Fel DTCS 4.1x
×📡	Fel vid nedladdning
×📡	Givarfel
×📡	Internt GNSS-fel
×📡	Internt DSRC-fel

### Körtidsvarningar

🕒	Rast!
---	-------

### Manuell inmatningsprocedur

📄/📄/📄	Inmatning "Aktiviteter"
?	Inmatning "Okänd aktivitet"
📄?	Inmatning Ort vid arbetspassets slut
📄?	Inmatning Ort vid arbetspassets start

Manöverinformationer	
📄	Inmatning felaktig
📄	Åtkomst av meny inte möjlig
📄	Mata in
📄	Utskrift inte möjlig
📄	Inget papper
📄	Utskrift fördröjd
📄	Kort felaktigt
📄	Mata ut kortet
📄	Fel kort
📄	Utmatning inte möjlig
📄	Procedur fördröjd
📄?	Registrering inkonsekvent
📄	Apparatfel
📄1	Ogiltigt om ... dagar
📄	Kalibrering om ... dagar
📄	Nedladdning av data på förarkortet i dagar ...

3

**VDO-räknare (option)**

☐I	Resterande körtid
I☐☐	Start av nästa körtid
☐☐I☐	Framtida körtid
☐☐I	Resterande rasttid / vilotid
☐☐I	Resterande tidsperiod innan dygnsvila, veckovila börjar

**■ Nationalitetsmärke****Förkortningarna av länderna**

<b>A</b>	Österrike
<b>AL</b>	Albanien
<b>AND</b>	Andorra
<b>ARM</b>	Armenien
<b>AZ</b>	Azerbajdzjan
<b>B</b>	Belgien
<b>BG</b>	Bulgarien
<b>BIH</b>	Bosnien och Hercegovina
<b>BY</b>	Vitryssland
<b>CH</b>	Schweiz
<b>CY</b>	Cypern
<b>CZ</b>	Tjeckiska republiken
<b>D</b>	Tyskland
<b>DK</b>	Danmark
<b>E</b>	Spanien *
<b>EC</b>	Europeiska gemenskap
<b>EST</b>	Estland
<b>EUR</b>	Övriga Europa

**Förkortningarna av länderna**

<b>F</b>	Frankrike
<b>FIN</b>	Finland
<b>FL</b>	Liechtenstein
<b>FR/FO</b>	Färöarna
<b>GE</b>	Georgien
<b>GR</b>	Grekland
<b>H</b>	Ungern
<b>HR</b>	Kroatien
<b>I</b>	Italien
<b>IRL</b>	Irland
<b>IS</b>	Island
<b>KZ</b>	Kazakstan
<b>L</b>	Luxemburg
<b>LT</b>	Litauen
<b>LV</b>	Lettland
<b>M</b>	Malta
<b>MC</b>	Monaco
<b>MD</b>	Moldavien
<b>MK</b>	Makedonien
<b>MNE</b>	Montenegro

Förkortningarna av länderna	
<b>N</b>	Norge
<b>NL</b>	Nederländerna
<b>P</b>	Portugal
<b>PL</b>	Polen
<b>RO</b>	Rumänien
<b>RSM</b>	San Marino
<b>RUS</b>	Ryssland
<b>S</b>	Sverige
<b>SK</b>	Slovakien
<b>SLO</b>	Slovenien
<b>SRB</b>	Serbien
<b>TJ</b>	Tadzjikistan
<b>TM</b>	Turkmenistan
<b>TR</b>	Turkiet
<b>UA</b>	Ukraina
<b>UK</b>	Förenade kungariket, Alderney, Guernsey, Jersey, Isle of Man, Gibraltar
<b>UZ</b>	Uzbekistan
<b>V</b>	Vatikanstaten

Förkortningarna av länderna	
<b>WLD</b>	Övriga världen

\* Spanska regionerna: → *Spanska regionerna* [► 41]

### ► Spanska regionerna

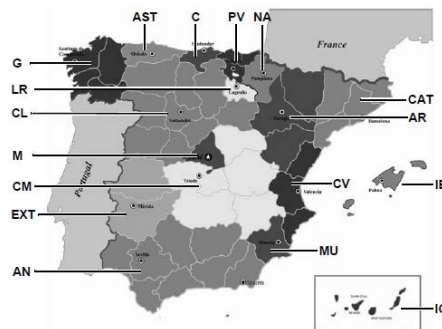

Avb. 5: Regioner i Spanien

Förkortningar av regionerna i Spanien	
<b>AN</b>	Andalusien
<b>AR</b>	Aragonien
<b>AST</b>	Asturien
<b>C</b>	Kantabrien
<b>CAT</b>	Katalonien
<b>CL</b>	Kastilien-León
<b>CM</b>	Kastilien-La Mancha
<b>CV</b>	Valencia
<b>EXT</b>	Estramadura
<b>G</b>	Galicien
<b>IB</b>	Balearerna
<b>IC</b>	Kanarieöarna
<b>LR</b>	La Rioja
<b>M</b>	Madrid
<b>MU</b>	Murcia
<b>NA</b>	Navarra
<b>PV</b>	Baskien

## ■ Automatiska aktiviteter efter tändning på/av (förinställning)

### Automatiskt inställd aktivitet:

#### Efter tändning på

Förare 1 och Förare 2

⌂	Rast / vilotid
*	Övrig arbetstid
☑	Tillgänglighetstid
?	Ingen ändring

#### Efter tändning av

Förare 1 och Förare 2

⌂	Rast / vilotid
*	Övrig arbetstid
☑	Tillgänglighetstid
?	Ingen ändring

#### INFORMATION

Definierade inställningar för aktiviteten efter *tändning på/av* kan redan vara programmerade av fordonstillverkaren.

- Markera med (✓) för inställda funktioner i tabellen.

#### INFORMATION

Undantag är tillägg av aktiviteter på förarkortet. Så länge *Manuell Inmatning* är aktiv, är detta tillval ur funktion. Efter *tändning på/av* finns ingen ändring i aktiviteten.

Den automatiska inställningen efter "*tändning på/av*" visas endast i standardindikeringen. Aktiviteten blinkar i ca 5 sekunder och därefter visas den föregående visningen.

➔ *Displayer* [▶ 44]

Standardinställningar:

➔ *Ställa in aktiviteter* [▶ 60]

## **Användning (allmänt)**

**Displayer**

**Att gå fram och tillbaka i menyer**

**Sätt i kortet**

**Urtagning av kortet**

**Behandling av korten**

**Ladda ned data**

## Användning (allmänt)

### ■ Displayer

#### ► Visning efter tändning på

Om det inte finns något isatt färdskrivarkort i kortplats 1 visas i ca 20 sekunder hänvisningen (1) (H ■ Kort! H) därefter visningen (2).

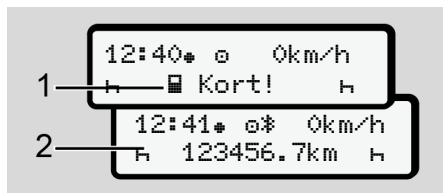

Avb. 6: Visning efter Tändning på

### INFORMATION

Förklaring av piktogram → *Visningar under körningen* [► 44]

#### ► Visningar under körningen

Under körningen kan visningarna (a), (b) eller (c) (option) visas.

Fullständig lista med alla piktogram → *Piktogram (översikt)* [► 36].

Genom att trycka på valfri menyknapp ■ / ■, byter du till den önskade visningen.

Visningar under körningen:

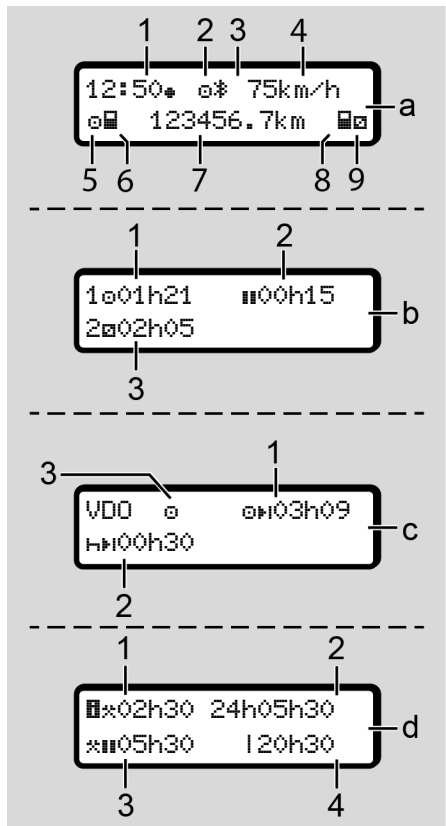

**Standardvisning (a):**

- (1) Klockslag  
med symbol = lokal tid  
utan symbol = UTC-tid
- (2) Markör för driftsätt "Drift"
- (3) Kännetecken att Bluetooth är  
aktiverad
- (4) Hastighet
- (5) Aktivitet förare-1
- (6) Kortsymbol förare-1
- (7) Totalt antal kilometer
- (8) Kortsymbol förare-2
- (9) Aktivitet förare-2

**Visning körnings- och viloperioder (b):**

- (1) Körtid Förare-1 efter en giltig  
vilotid
- (2) Giltig vilotid i delavbrott på minst  
15 minuter och följande 30 minuter
- (3) Tid för förare-2:  
pågående aktivitet tillgänglighetstid  
 och aktivitetens varaktighet

**INFORMATION**

Om förarkort inte är isatt visas tider som tilldelas respektive kortplats -1 eller -2.

**Visning av resterande kör- och viloperioder (option VDO-räknare) (c):**

- (1) Resterande körtid :  
( blinkar = denna del av visningen är för närvarande aktiv)
- (2) Nästa giltiga vilotid / dygnsvila eller veckovila :  
→ VDO Counter (option) [▶ 83]
- (3) Den inställda aktiviteten visas

**Visning arbetstidsräknare (Option VDO-räknare:) (d):**

- (1) Oavbruten arbetstid:  
(varaktighet av den för närvarande inställda arbetstiden utan vilotid)

- (2) Daglig Arbetstid:  
(summan av arbetstiden sedan den senaste dygns- eller veckovilotiden)
- (3) Summerad vilotid:  
(Summan av vilotiderna under den nuvarande arbetstiden )
- (4) Den aktuella veckoarbetstiden:  
(summan av den aktuellt inställda arbetstiden för nuvarande vecka fram till nuvarande tidpunkt)

**▶ Meddelanden**

Meddelanden visas oberoende av den aktuella visningen.

Följande orsaker leder till visningen av ett meddelande:

!	Händelse
×	Fel
	Körtidsvarning
	Manöverinformation

→ *Betydelserna av meddelanden* [▶ 111]

### ► Visning efter tändning av

Efter "tändning av" visas följande:

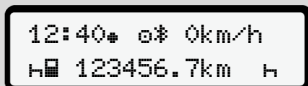

Avb. 7: Visning efter tändning av

### ■ Att gå fram och tillbaka i menyer

- Välj ut önskad funktion, aktivitet eller värde med knapparna **▲**/**▼** på inmatningsfältet.
- Bekräfta ditt val med knappen **OK**.

### ► Menyer när fordonet står stilla

När fordonet står stilla och förarkortet är isatt kan du hämta ytterliga data från förarkortet.

→ *Andra menynivån – menyfunktioner*  
[ 89]

### ■ Sätt i kortet

#### **!** VIKTIGT

#### Beakta trafiksäkerheten

- Isättning av kortet som förare är endast tillåtet när fordonet står stilla.
- Isättning av kortet under körning är möjlig, men inte tillåten. Detta lagras som händelse.

Se till att kortplatserna alltid förblir stängda.

Kortplatsens skydd får inte avlägsnas för att förhindra inträngning av damm, smuts eller vattenstänk.

**INFORMATION****Val av kortplats**

- Kortplats-1 (vänster kortplats) för kortet av den körande föraren.
- Vid flera förare: Kortplats-2 (höger kortplats) för kortet av föraren som inte kör för närvarande.
- För företagskortet: Fritt val av kortplats.

**INFORMATION**

För användningen av ADR-varianten måste tändningen vara påslagen.

Beakta de särskilda säkerhetsinformationerna för användningen av ADR-varianten av DTCO 4.1x i miljöer med explosionsrisk.

→ *ADR-variant (ex-variant)* [ 27]

1. Håll då kombinationsknappen Förare-1 eller Förare-2 nedtryckt i mer än två sekunder.



Avb. 8: Kort krävs (kombinationsknapp)

2. Kortinmatningen körs ut. Fäll försiktigt ned skyddet av kortinmatningen.



Avb. 9: Fäll ned skyddet

3. Sätt i ditt kort – med chipp uppåt och pil framåt – i kortplatsen.



Avb. 10: Sätt i kortet

4. Fäll försiktigt upp skyddet av kortinmatningen.
5. Skjut kortinmatningen in i kortplatsen tills denna snäpper in. Informationerna från kortets chipp läses in. Under inläsningen av ett kort i Kortplats-1 kan ytterligare ett kort sättas in i kortplats-2:

- Flera förare: förarkortet av den andra föraren som inte kör för närvarande.
- Avläsning av data från kort och massminne: Företagskortet.

Beroende på det isatta kortet följer menystyrda manöversteg.

- För det första och (om det är isatt) det andra förarkortet  
→ *Början av arbetspasset - Sätta i förarkortet* [ 54]
- För företagskortet  
→ *Anmälning - Sätta i företagskortet* [ 74]

### INFORMATION

Indikerar DTCO 4.1x under inmatningen av kortet att det inte är giltigt, avbryts inmatningsprocessen (isättnings avbruten).

### ► Språk

Det visade språket bestäms av:

- Isatt förarkort på kortplats-1.
- Färdskrivarkortet som har ett högre värde, t.ex. företagskort, eller kontrollkort.

Alternativt till den automatiska språkställningen går det att individuellt ställa in ett önskat språk.

→ *Ställa in språket* [ 83]

## ■ Urtagning av kortet

### INFORMATION

Det går endast att ta ut korten ur kortplatsen när fordonet står stilla.

### VIKTIGT

#### Skydd mot manipulation

Ta ut förarkortet ur kortplatsen:

- Vid arbetspassets slut
- Vid byte av förare- eller fordon.

### INFORMATION



För användningen av ADR-varianten måste tändningen vara påslagen.

Beakta de särskilda säkerhetsinformationerna för användningen av ADR-varianten av DTCO 4.1x i miljöer med explosionsrisk.

→ *ADR-variant (ex-variant)* [ 27]





Avb. 11: Kort krävs (kombinationsknapp)

1. Håll då kombinationsknappen Förare-1 eller Förare-2 nedtryckt i mer än två sekunder:  
På displayen visas därefter:
  - Namnet av kortets innehavare.
  - En förloppsindikator för dataöverföringen från chippet till kortet.
  - Förfrågan för Avregistrering.
2. Välj ut den önskade funktionen med hjälp av knapparna  / :
  - Förarkort:  
Val av landet där du befinner dig just nu.

### INFORMATION

Sker det inte någon inmatning av landet inom en minut avbryts utmatningen av kortet.

- Företagskort:
  - Tryck , om du vill avregistrera företaget vid DTCO 4.1x. .
  - Tryck  om företagsspärren ska förbli aktiverad.

### INFORMATION

Vid en avaktiverad företagsspärr förblir ditt företags lagrade data spärrat för ett annat företag.

3. Bekräfta valet med knappen .

### INFORMATION

I följande fall visas en information:

- Periodisk efterkontroll av DTCO 4.1x
- Giltigheten av företags- eller förarkortet går ut
- Nedladdning av data på förarkortet skall ske

### INFORMATION

Om ett isatt kort bearbetas (för kortets inmatning eller utmatning) och utmatningen av ett kort i en annan kortplats krävs, avslutar DTCO 4.1x först den pågående processen för det första kortet innan utmatningsprocessen för det andra kortet startas.

4

Kortinmatningen för vederbörande kortplats körs ut.

4. Ta ur kortet.
5. Fäll försiktigt upp skyddet av kortinmatningen.
6. Skjut kortinmatningen in i kortplatsen tills denna snäpper in.

### ■ Behandling av korten

- Böj eller bryt inte färdskrivarkortet och använd det inte för andra ändamål.
- Använd inte ett skadat färdskrivarkort.
- Håll kontaktytorna rena, torra och fria från fett och olja (förvara alltid i skyddshöljet).
- Skydda kortet mot direkt solljus (låt det inte ligga på instrumentpanelen).
- Lägg det inte direkt intill kraftiga elektromagnetiska fält.
- Använd inte kortet efter dess giltighetsdatum. Ansök om ett nytt färdskrivarkort i god tid.

### ■ Ladda ned data

#### ▶ från förar- eller företagskortet



#### EXPLOSIONSFARA

#### Vid ADR-varianten består explosionsfara på grund av restspänningar och öppna gränssnitt

I miljöer med explosionsrisk leder användningen av knapparna av DTCO 4.1x, isättningen av kort, öppnandet av skrivarfacket eller öppnandet av framsidans gränssnitt till en ökad explosionsfara.

- Skyddet måste vara stängt.
- Inga data får laddas ned.

#### INFORMATION

För nedladdningen får bara ett förarkort (kortet av förare-1 eller förare-2) vara isatt.

Är båda korten isatta fungerar inte dataöverföringen.

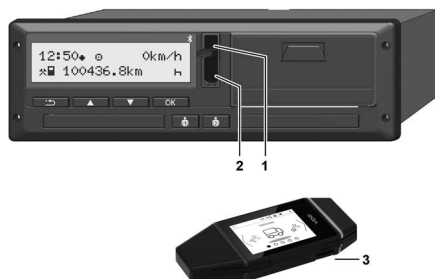

Avb. 12: Anslutning till framsidans gränssnitt

1. Fäll luckan (1) av framsidans gränssnitt uppåt.
2. Isättning av Download Key(3) i framsidans gränssnitt (2). Nedladdningen startar automatiskt.

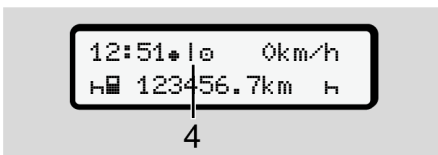

Avb. 13: Piktogram: Dataöverföring

Under en dataöverföring kan förarkortet inte tas ur och en roterande symbol (4) visas.

## INFORMATION

Möjlig dataförlust vid överföringen till din Download Key.

Avbryt inte forbindelsen till framsidans gränssnitt under dataöverföringen.

3. Stäng skyddet när data har laddats ned (1).

## ► Identifiering av data

För kopierade data används en digital signatur (identifiering).

Utifrån denna signatur kan data tilldelas ett visst förarkort samt en kontroll om att de är fullständiga och äkta utföras.

## INFORMATION

Detaljerad information om programvaran för utläsning eller om Download Key hittar du i respektive dokumentation.

## ► Ladda ned från massminnet

Data från massminnet kan bara laddas ned med företagskortet.

På din Download Key kan du ställa in vilka data (kort- eller massminne) som ska laddas ned.

## ► Fjärrstyrd nedladdning (option)

Med hjälp av ett styrningssystem för fordonsflottan (fjärrstyrningsdrift) kan man efter den lyckade autentiseringen av ett företagskort (serverbaserat) även fjärrstyrt ladda ned data.

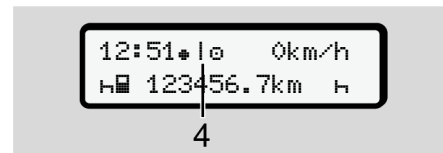

Avb. 14: Piktogram: Fjärrstyrd nedladdning

Även vid den fjärrstyrda nedladdningen visas en roterande symbol (4).

**INFORMATION**

Från och med DTCO 4.1b är fjärrnedladdning begränsad till högst 24 gånger per kalenderdag.

- **Rekommendation:** Den fjärrstyrda nedladdningen borde inte genomföras oftare än 2x per dag.

**INFORMATION**

Detaljerad information angående hård- och programvarukomponenter samt deras användning hittar du i vederbörande dokumentation.

## **Betjäning genom förare**

**Förarkortets funktioner**

**Början av arbetspasset - Sätta i förarkortet**

**Ställa in aktiviteter**

**Lastning/ Avlastning (cabotagetrafik)**

**Arbetspass slut - ta ut förarkort**

**Manuella inmatningar (notering/ tillägg)**

**Förar- / fordonsbyte**

**Sätta i förarkortet för första gången**

## Betjäning genom förare

### ■ Förarkortets funktioner

Med förarkortet identifierar sig föraren vid DTCO 4.1x.

Förarkortet är avsett för normal körning och tillåter lagring, visning, utskrift eller (vid isatt förarkort) nedladdning av aktiviteter.

#### INFORMATION

Förarkortet kan inte överlåtas.

#### INFORMATION

Menyfunktionerna för visningen och utskriften av förardata är endast tillgängliga om respektive kort har satts i.

Till exempel visas menypunkten Utskrift  Förare 2 endast, om ett förarkort är isatt i kortplats-2.

### ■ Början av arbetspasset - Sätta i förarkortet

#### INFORMATION

"Manövrering genom förare" motsvarar driftsättet "Drift" enligt tillämpningsföreskrifterna (EU) 2016/799 I C i den aktuellt gällande formuleringen.  
→ *Driftsätt (översikt)* [▶ 29]

#### INFORMATION

För manövreringen av ADR-varianten måste tändningen vara påslagen. Beakta de särskilda säkerhetsinformationerna för användningen av ADR-varianten av DTCO 4.1x i miljöer med explosionsrisk.  
→ *ADR-variant (ex-variant)* [▶ 27]

### ▶ 1. Sätt i kortet

Sätt in förarkortet i valfri kortplats när arbetspasset börjar (arbetsdagens start).

→ *Sätt i kortet* [▶ 46]

- Med Isättning av förarkortet kopplas displayen om till språket som är inställt på förarkortet.

#### INFORMATION

Du kan ställa in språket i menyn.

→ *Ställa in språket* [▶ 83]

Menyn som visas leder dig steg för steg genom menyn ända tills DTCO 4.1x är fullständigt redo för drift:

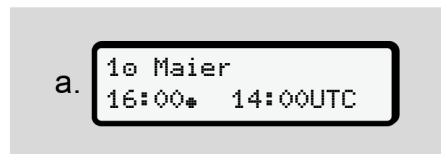

Avb. 15: Välkomstskärmen

Under ca. 3 sekunder visas namnet av kortinnehavaren, inställd lokal tid (till exempel 16:00\*\*) och UTC-tid (till exempel 14:00UTC) (tidsfördröjning = två timmar i sommartid).

Under inläsningen av kortet är det inte möjligt att göra inmatningar.

När du trycker på en tangent visas detta meddelande:

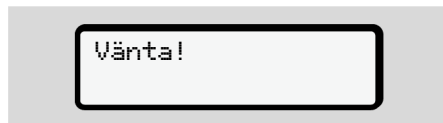

eller:



det följer inläsningen av kortets data:



Avb. 16: Inläsning av kortets data

Till vänster står numret av kortplatsen där kortet är isatt.

Bredvid står förarens namn (inläst från förarkortet).

En förloppsindikator visar den fortsatta inläsningen av förarkortet.

### INFORMATION

Så länge den manuella inmatningen av föraraktiviteter är möjlig, men inte har startats ännu, tillhandahåller DTCO 4.1x en möjlighet för föraren att mata ut detta förarkort utan att ytterligare dataposter har lagrats på kortet eller på DTCO 4.1x.



Avb. 17: Visning av senaste urtagning

Under ca 4 sekunder visas datum och klockslag för senaste urtagning av kortet i lokal tid (symbol \*).

### INFORMATION

Se till att körningens data är fullständig. Enligt förordning ska aktiviteterna, som inte kan registreras på förarkortet, matas in manuellt i efterhand.

Därefter följer en förfrågan för manuellt tillägg:

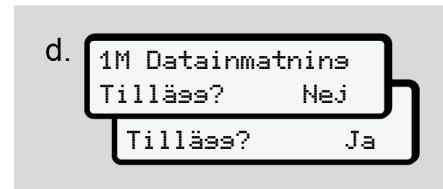

Avb. 18: Tillägg som option

5

- Du kan tillägga aktiviteter;  
→ *Manuella inmatningar (notering/tillägg)* [▶ 64]
  - Om "inga aktiviteter" skall läggas till, välj ut **Nej**; fortsatt jämför steg i.
  - Med **Jä** uppmanar DTCO 4.1x dig att genomföra den manuella inmatningen; efterföljande Display:

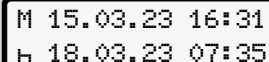
e. 

Avb. 19: Inmatningsoptioner

M = Manuell inmatning  
H = aktivitetens inmatningsfält blinkar

Tidsperioden mellan urtagning (1. rad) och den aktuella isättningsproceduren (2. rad) visas i lokal tid.

→ *Ställa in aktiviteter* [▶ 60]

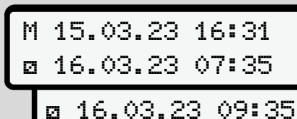
f. 

Avb. 20: 2. Rad = Inmatningsblock

- Du kan successivt mata in de nödvändiga uppgifterna (blinkande inmatningsfält) i följande ordning: *Aktivitet /dag/månad/år/timme/minut.*

Proceduren avslutas, när tidpunkten för isättningsproceduren har uppnåtts.

### INFORMATION

DTCO 4.1x avvisar urtagning av förarkortet, tills inmatningsproceduren har avslutats korrekt. För en urtagning av förarkortet måste du kräva urtagningen på nytt när DTCO 4.1x har avslutat inmatningsproceduren.

Därefter följer begäran om inmatning av landet.

g. 

Avb. 21: Urval av landet

- Välj ut landet och möjligen regionen för tillägget och bekräfta ditt val med **OK**.  
→ *Nationalitetsmärke* [▶ 40]

### INFORMATION

För Spanien behöver du även ange regionen.

### INFORMATION

Du kan med tangenten **ESC** avbryta inmatningen om du genast vill fortsätta ditt arbetspass.

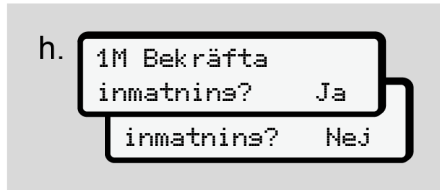

Avb. 22: Bekräftelsen för inmatningen

- Bekräfta inmatningen med Ja eller Nej.

### INFORMATION

Vid urvalet Nej visas inmatningarna på nytt och du kan korrigera dem om det behövs.

- Första gången kortet sätts i  
När kortet sätts i för första gången följer ytterligare frågor:  
→ *Sätta i förarkortet för första gången*  
[ 70]

Standardvisningen följer.

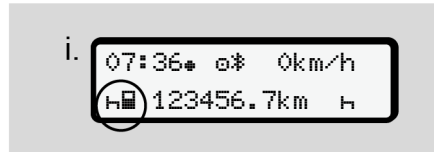

Avb. 23: Standardvisning med isatt kort

Symbolerna som lyser upp har följande betydelse:

\_ = Förarkortet befinner sig i kortplatsen.  
■ = Du kan påbörja körningen, relevant data har nu matats in.



Avb. 24: Redo för drift

DTCO 4.1x visar att körning kan påbörjas, dessutom om det gäller en enskild förare (⊗) eller flera förare (⊗⊗).

### INFORMATION

Om körberedskap inte visas, kontrollera, om ett giltigt förarkort är isatt i kortplats-1 och möjligen kortplats-2, att alla nödvändiga krav har uppfyllts och att det inte finns någon kortkonflikt.

### INFORMATION

Har det satts i två förarkort är, kräver DTCO 4.1x inmatningen av det andra förarkortet, så fort det första förarkortet har matats in och körberedskapen har visats.

### INFORMATION

Symbolen ■ visas för båda kortplatserna.

Har korten för förare-1 och förare-2 satts i kan körningen påbörjas när symbolen ■ för förare-1 visas.

5

## ► 2. Ställa in aktivitet

Med kombinationsknappen för respektive kortplats ställer du in  den aktivitet som du för tillfället önskar utföra.

→ *Ställa in aktiviteter* [► 60]

- Vid byte av lokal tid: Ställ in klockslaget på lokal tid.  
→ *Ställa in lokal tid* [► 103]

DTCO 4.1x är redo.

### INFORMATION

När körningen påbörjas avslutas varje påbörjade manuella inmatning - även för förare-2.

### VIKTIGT

Ställ vid en rast eller vilotid aktiviteten ovillkorligen till .

Fel vid DTCO 4.1x eller vid systemkomponenterna visas på displayen → *Betydelse av meddelanden* [► 111].

- Bekräfta meddelandet med knappen .

## ► Inmatningen av land – manuell

En gränsöverträdelse känner DTCO 4.1x igen automatiskt → *Gränsöverträdelse* [► 34].

Om DTCO 4.1x inte känner igen en gränsöverträdelse automatiskt, måste bytet av land genomföras manuellt:

### Inmatning av landet vid arbetspassets start



Avb. 25: Inmatningsoption - Start Land

- Välj ut och bekräfta symbolen  Start land.
- Välj ut och bekräfta land.  
→ *Nationalitetsmärke* [► 40]



### INFORMATION

I Spanien måste du även ange regionen där din körning påbörjas.  
→ *Spanska regionerna* [► 41]

### Uppgift om landet vid arbetspassets slut



Avb. 26: Inmatning - Slut Land

- Symbolen i första inmatningsfältet  väljs ut och bekräftas  Slut land.
- Välj ut och bekräfta land.

## Val av länder

- **Manuellt tillägg**  
Vid ett manuellt tillägg kan de 4 senast inmatade länderna visas via knapparna **▲** / **▼**.  
Markering: Kolon framför nationalitetsmärket **#B**.
- **Aktuell tidpunkt**  
Vid den aktuella tidpunkten visas landet som senast har varit tillgängligt via GNSS.  
Kolon framför nationalitetsmärket **#B**.

### INFORMATION

Detta är även tillgängligt för urvalet av regionen - till exempel i Spanien.

Det fortsatta valet sker i bokstavsordning med början på bokstav **A**:

- Tangenten **▲**: **A**, **Z**, **Y**, **X**, ... o.s.v.
- Tangenten **▼**: **A**, **B**, **C**, **D**, ... o.s.v.

### INFORMATION

Har en Fordonsidentifiering aktiverats, tillhandahåller DTCO 4.1x ett urval av länder beroende på lokaliseringen av fordonet vid tidpunkten av förarkortets isättning.

Kan ett land genom en fordonsidentifiering inte fastställas (fordonet befinner sig utanför de tillgängliga kortdata eller positionsberäkningen pågår ännu), tillhandahåller DTCO 4.1x de senast inmatade fyra länderna eller regionerna.

### INFORMATION

Om du håller knappen **▲** / **▼** nedtryckt går urvalet vidare (auto-repeat-funktion).

### INFORMATION

De föreslagna lokaliseringarna är bara förslag för ett enklare urval. Se till att du som förare väljer ut landet där du faktiskt befinner dig.

### ► Avbrott i inmatningsproceduren

Genomförs det inte någon inmatning på 30 sekunder visas följande display:

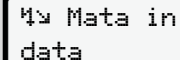

Mata in  
data

Avb. 27: Uppmaning om inmatning vid displayen

Om du efter ytterligare 30 sekunder trycker på knappen **OK** kan du fortsätta med inmatningen.

Skär det inte någon inmatning och trycks det inte någon knapp på DTCO 4.1x inom tio minuter, matas förarkortet ut ur kortfacket.

5





Redan inmatade data som inte har bekräftats raderas för att säkerställa att endast korrekta och av dig bekräftade data lagras. Detta gäller den fjärrstyrda inmatningen såväl som den manuella inmatningen vid DTCO 4.1x.

Genom att trycka på kombinationsknappen  avbryts den "manuella inmatningen". Även detta avbryts, om färden påbörjas under inmatningen.

## ■ Ställa in aktiviteter

### ► Möjliga Aktiviteter

Följande aktiviteter kan ställas in:

	Körtid (automatiskt vid körning)
	All annan arbetstid
	Tillgänglighetstider (väntetider, passagerartid, vilotid för förare-2 när fordonet är i rörelse)
	Raster och viloperioder

### ► Byte av aktivitet



#### INFORMATION

Du kan bara ställa in aktiviteterna när fordonet står stilla.

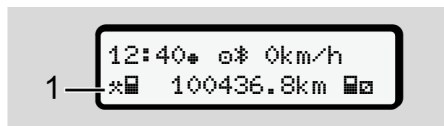
- Som förare använder du kombinationsknappen  för förare-1. Standardvisning visas.



Avb. 28: Standardvisning med aktivitet (1)

- Tryck på kombinationsknappen  tills den önskade aktiviteten visas på displayen (1).
- I driftsättet Flera förare: Som andreförare (förare-2) ska du trycka på knappen .

### ► Ställa in automatiskt

DTCO 4.1x kopplar automatiskt till följande aktiviteter:

vid ...	Förare-1	Förare-2
<b>Körning</b>	<input type="checkbox"/>	<input checked="" type="checkbox"/>
<b>Fordonsstopp</b>	<input checked="" type="checkbox"/>	<input checked="" type="checkbox"/>

#### INFORMATION

Kontrollera att räknarens (option) beräkning är korrekt:

- Vid slutet av ett arbetspass eller när du tar ut en rast måste du ställa in aktiviteten  $\text{H}$ .

### Automatisk inställning efter tändning på/ av (förinställning)

Efter tändning på / av kan DTCO 4.1x koppla om till en definierad aktivitet, exempelvis  $\text{H}$ .

Denna aktivitet kan programmeras med ett företagskort eller av en auktoriserad bilverkstad.

Aktiviteten (1) och / eller (2) som ändras automatiskt beroende på om tändningen är på eller tändningen är av visas i standardvisningen. Den blinkar i ca. 5 sekunder.

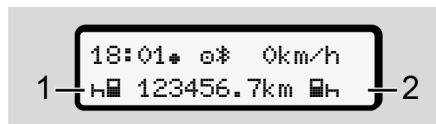

Avb. 29: Aktiviteten blinkar i standardvisningen

Efter tändning på visas den föregående visningen.

#### Exempel:

Du har valt ut "Räknare" och slår från tändningen.

När du slår på tändningen visas "Räknaren" efter 5 sekunder åter igen.

### ► Notera aktiviteter för hand

#### INFORMATION

Beakta förordningen.

Enligt förordning (EU) 165/2014 ska aktiviteter som inte kan registreras på förarkortet manuellt tilläggas i efterhand.

I följande fall bör aktiviteter noteras manuellt:

- Vid en defekt av DTCO 4.1x.
- Vid förlust, stöld, skada eller om förarkortet inte fungerar korrekt.

I dessa fall måste du vid start och slut av körningen eller arbetspasset göra en dygnsutskrift vid DTCO 4.1x.

På pappersrullens baksida kan du för hand (2) notera dina aktiviteter och komplettera utskriften med personuppgifter (1).



Avb. 30: Notera aktiviteter

### Betydelsen av symbolerna

o	För- och familjenamn
o F	Förarkortets eller körkortets nummer
A No.	Registreringsskylt
+ +	Ort vid arbetspassets start
+ +	Ort vid arbetspassets slut
+ km	Kilometerställning vid arbetspassets slut
km +	Kilometerställning vid arbetspassets start
km	Antal körda kilometer

### INFORMATION

Följ de i ditt land gällande lagbestämmelserna.

### ■ Lastning/ Avlastning (cabotagetrafik)

Du kan dokumentera lastnings-/avlastningsprocesser i DTCCO 4.1x inom ramen av regleringarna för cabotagetrafiken (gränsöverträdande transport).

Inmatningarna måste ske innan fordonet lämnar platsen för lastning /avlastning.

DTCCO 4.1x lagrar ort och tid av en lastnings/ avlastningsprocess.

Inmatningsmeny: ➔ *Menypunkt inmatning fordon* [▶ 101]

## ■ Arbetspass slut - ta ut förarkort

### INFORMATION

För att skydda personliga data borde du ta ut ditt förarkort vid slutet av varje arbetspass.

Det går endast att ta ut förarkortet ur kortplatsen när fordonet står stilla.

### INFORMATION

För användningen av ADR-varianten måste tändningen vara påslagen.

Beakta de speciella säkerhetsinformationerna för användningen av ADR-varianten i miljöer med risk för explosioner.



→ *ADR-variant (ex-variant)* [ 27]

1. Avsluta till slutet av arbetspasset respektive aktivitet (vid arbetsdagens slut) eller vid byte av fordon, t. ex. Vilotid .  
→ *Ställa in aktiviteter* [ 60]

2. Håll tangenten  nedtryckt i minst 2 sekunder.



Avb. 31: Uppgifter om företagets nuvarande lokalisering

3. Välj ut land med knapparna  /  och bekräfta valet med knappen .  
→ *Inmatning av landet vid arbetspassets start* [ 58]

### INFORMATION

Om funktionen står till förfogande kan du vid DTCO 4.1x göra en dygnsutskrift innan kortet matas ut.

### INFORMATION

Sker det inte någon inmatning av landet inom en minut avbryts utmatningen av kortet.

4. Numret av kortplatsen och förarens efternamn visas.  
En förloppsindikator visar registreringen av förarkortet.
5. Ta ut förarkortet ur kortplatsen.  
→ *Urtagning av kortet* [ 48]  
Detta gäller även för drift med flera förare. Sedan sätter du i ditt förarkort i den andra kortplatsen.  
Displayen visar:

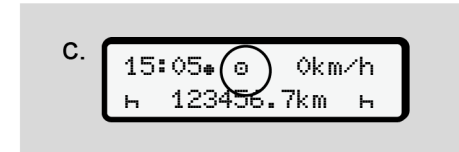

Avb. 32: Standardvisning utan Kort

6. Skriv ut – om du önskar - de lagrade aktiviteterna och händelserna med hjälp av utskrivningsmenyn.  
→ *Andra menynivån – menyfunktioner* [ 89]

**INFORMATION**

Om du behöver en utskrift för de senaste 24 timmarna så vänta om det är möjligt fram till nästa dag.

Därmed kan du säkerställa att även den senaste aktiviteten visas fullständigt i utskriften.

## ■ Manuella inmatningar (notering/ tillägg)

Om du efter det att förarkortet har satts i vid frågan 1M Datainmatning Tillägg? Jaha bekräftat med Ja **(steg d) visas inmatningarna som kan ändras manuellt**, (steg e).

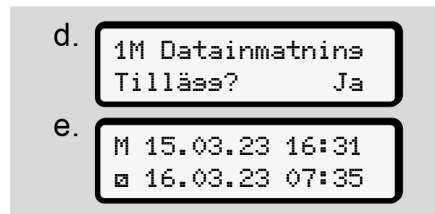

Avb. 33: Displayer med justeringsmöjlighet

Dessa inmatningar kan du endast genomföra successivt (knapparna **▲** / **▼** och **OK**).

Vid fel inmatning kan du med tangenten **↵** gå tillbaka och upprepa inmatningen.

Uttag (15/03/23) 16:31 Lokal tid  
Isättning (18/03/23) 07:35 Lokal tid



Tidsperiod med okänd aktivitet  
Avb. 34: Exempel för en tidsperiod med okänd aktivitet

Följande inmatningar är möjliga:

- Lägg till aktiviteten **h** vilotid:  
→ *Lägg till aktiviteten vilotid* [▶ 66]
- Fortsätta arbetstid:  
→ *Fortsätt aktiviteterna* [▶ 67]
- Fortsätta arbetstid, avsluta arbetstid och/ eller genomföra vissa aktiviteter före en arbetstid:  
→ *Fortsätt aktiviteterna och genomför vissa aktiviteter före andra* [▶ 68]

Dessa möjligheter efter isättning av ditt förarkort är även allmänt giltiga för valet av den aktuella aktiviteten.

### ► Kräva förarkortet vid den manuella inmatningen

1. Kräv med tangenten **☰** kortet för manuell utmatning.

Frågan för manuell inmatning visas:

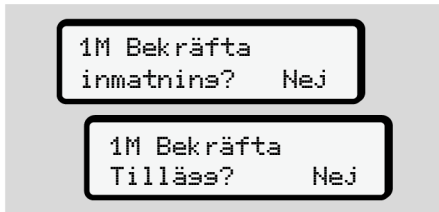

Avb. 35: Tillägg som option

2. Välj ut med knapparna **▲** / **▼** Nej och bekräfta med tangenten **☒**.
3. fortsätt med steg 3.  
→ *Arbetspass slut - ta ut förarkort*  
[▶ 63]

Manuell inmatning avbryts.

Färdskrivaren DTCO 4.1x lagrar för den okända tidsperioden aktiviteten ?

5

## ► Lägg till aktiviteten vilotid

<pre> graph TD     A[Senaste uttåg 15.03.23 16:31] --&gt; B{1M Datainmatnings Tillägs? Ja}     B --&gt; C((1))     C --&gt; D[M 15.03.23 16:31 H 18.03.23 07:35 H 18.03.23 07:35]     D --&gt; E[Start land :D]     E --&gt; F{1M Datainmatnings res. nr.? Ja}     F --&gt; G[07:36 0 km/h 123456.7km]   </pre>	<table border="1"> <tr> <td data-bbox="986 216 1117 255">Uttag (15/03/23) 16:31 Lokal tid</td> <td data-bbox="1217 216 1366 255">Isättning (18/03/23) 07:35 Lokal tid</td> </tr> </table> <p data-bbox="1098 352 1212 369">Lägg till vilotid</p> <p data-bbox="874 392 1393 417">Beakta ovillkorligen: Inmatningen sker i lokal tid.</p> <ol data-bbox="874 434 1477 694" style="list-style-type: none"> <li>Efter urvalet <b>Ja</b> för ett tillägg:</li> <li>Välj ut och bekräfta aktiviteten <b>H</b> med tangenten <b>OK</b>. Visningen byter till nästa blinkande inmatningsruta. Om du håller tangenten <b>OK</b> nedtryckt, går visningen tillbaka till visningens senaste inmatning.</li> <li>Bekräfta även den sista inmatningen av minuten med tangenten <b>OK</b>.</li> <li>Följ menystyrningen.</li> </ol>	Uttag (15/03/23) 16:31 Lokal tid	Isättning (18/03/23) 07:35 Lokal tid
Uttag (15/03/23) 16:31 Lokal tid	Isättning (18/03/23) 07:35 Lokal tid		

► Fortsätt aktiviteterna

Uttag (24/03/23) 23:32 Lokal tid      Isättning (25/03/23) 02:30 Lokal tid

00:20 Lokal tid

Lägga till aktiviteter

Beakta ovillkorligen: Inmatningen sker i lokal tid.

- Välj och bekräfta första aktiviteten \* med tangenten **OK**.
- Mata successivt in dag och klockslag och bekräfta vederbörande med tangenten **OK**.
- Välj och bekräfta den andra aktiviteten a med tangenten **OK**.
- Mata in dag och klockslag och bekräfta detta med tangenten **OK**.
- Bekräfta även den sista inmatningen av minuten med tangenten **OK**.
- Följ menystyrningen.

5

► Fortsätt aktiviteterna och genomför vissa aktiviteter före andra

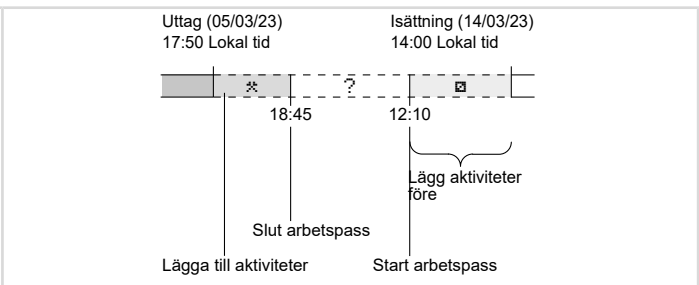
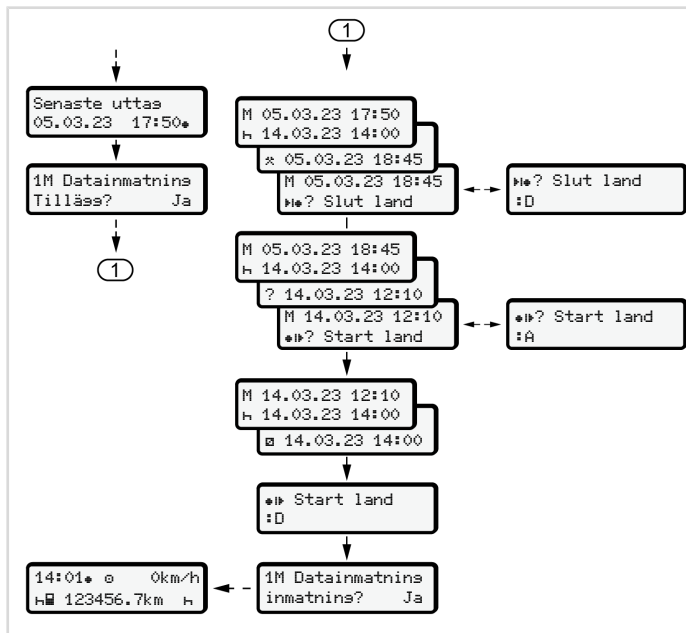

Beakta ovillkorligen: Inmatningen sker i lokal tid.

- a. Välj och bekräfta första aktiviteten { med datum och klockslag.
- b. Välj och bekräfta symbolen H? Slut land.
- a. Välj och bekräfta landet.
- b. Välj och bekräfta efterföljande aktivitet ? = okänd aktivitet med datum och klockslag.
- c. Upprepa steg 2 till 4, tills tidpunkten för isättningsproceduren har uppnåtts.

## ■ Förar- / fordonsbyte



Avb. 36: Byt förarkort

### ► Fall 1 – Flera förare

Förare-2 blir till Förare-1.

- a. Förarkorten tas ut ur kortplatserna och sätts in i den vederbörande andra kortplatsen.
- b. Ställa in önskad aktivitet:  
→ *Ställa in aktiviteter* [► 60].

## INFORMATION

Vid flera förare kan kortet av förare-1 sättas i först för att kunna påbörja körningen snabbare. Redan vid inläsningen av kortet av förare -1 kan kortet av förare -2 sättas in. Körningen kan börja så snart symbolen ■ för förare -1 och symbolen ■ för förare-2 visas.

### ► Fall 2 – Slut arbetspass

Förare-1 och/eller förare-2 lämnar fordonet.

- a. Vederbörande förare framställer eventuellt en dygnsutskrift, kräver sitt förarkort och tar ut förarkortet ur kortplatsen.
- b. Den nya fordonsbesättningen sätter i förarkortet, allt enligt funktion (förare-1 eller förare-2), i kortplatsen.

### ► Fall 3 - blanddrift

Körning med olika färdskrivartyper.

- Till exempel med en analog färdskrivare med registrering av diagramblad eller ...
- Digital färdskrivare med förarkort enligt förordning (EU) 165/2014, till exempel DTCO 4.1x.

Vid en kontroll måste föraren kunna uppvisa följande för innevarande vecka och de senaste 28 dagarna:

- Förarkort **(1)**,
- de relevanta dygnsutskrifterna från den digitala färdskrivaren **(2)**, t.ex. om förarkortet skadas eller fungerar felaktigt,
- diagramblad som har beskrivits **(3)**,
- aktiviteter som har noterats för hand.

5

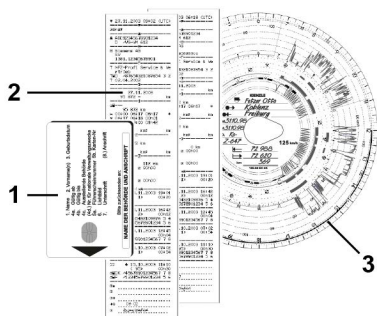

Avb. 37: Exempel på dokumenten som bör medföras

### INFORMATION

Följ de i ditt land gällande lagbestämmelserna.

## ■ Sätta i förarkortet för första gången

### ► Användning av data

När du sätter i kortet för första gången får du frågan om du godkänner bearbetningen av dina personliga uppgifter i hänsyn till skyddet av dina personuppgifter.

→ *Skydd av personliga uppgifter* [► 10]

### ► Anmälningen löper ut

Frågan kommer automatiskt när du anmäler dig för första gången vid DTCO 4.1x.

Den följer efter val av land.

### INFORMATION

Du kan ändra inmatningarna i efterhand: → *Menypunkt inmatning förare-1 / förare-2* [► 98]

## ITS-data friges

### INFORMATION

För aktiveringen av Bluetooth måste du ha godkänt avläsningen av ITS-datan (→ *Personliga ITS data* [► 11]).

Avb. 38: Frågan efter personliga data

1. Välj ut med knapparna  /  Ja eller Nej.
2. Bekräfta med tangenten  OK.  
Ett meddelande visas för att lagra inmatningen:

Avb. 39: Bekräftelse av lagringen

## VDO-data friges

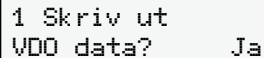

1 Skriv ut  
VDO data? Ja

Avb. 40: Frågan angående särskilda personliga uppgifter

3. Välj ut med knapparna  /  Ja eller  Nej
4. Bekräfta med tangenten  OK.  
Ett meddelande visas för att lagra inmatningen:

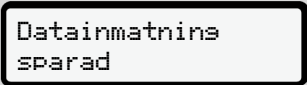

Datainmatning  
sparad

Avb. 41: Bekräftelse för andra lagringen

## aktivera Bluetooth

Aktivering av Bluetooth kan genomföras i denna meny eller senare i menyn "Bluetooth":

Beskrivningen av aktiveringen hittar du här: → *Koppla bluetoothförbindelse* [[99](#)]

## Avsluta anmälningen

Nu följer den vanliga anmälningen vid DTCO 4.1x.

→ *Början av arbetspasset - Sätta i förarkortet* [[54](#)]

## **Manövrering genom arbetsgivare**

**Företagskortets funktioner**

**Menyfunktioner i driftsättet Företag**

**Anmälning - Sätta i företagskortet**

**Mata in medlemsstat och registreringsskylt**

**Ta ut företagskortet**

## Manövrering genom arbetsgivare

### ■ Företagskortets funktioner

#### INFORMATION

Företagskortet är endast avsett för datahanteringen genom företaget och inte för körningen.

Om du kör med företagskortet visas meddelandet !🚗 Färd utan kort  
××.

#### INFORMATION

Beakta landets gällande lagliga bestämmelser.

Arbetsgivaren ser till att företagskortet används korrekt.

- Följ de i ditt land gällande lagbestämmelserna.

Med företagskortet identifierar sig ett företag gentemot DTCO 4.1x.

Företagskortet är beviset för den korrekta driften av fordonet. Genom företagskortet kan respektive fordon tilldelas företaget angående samtliga relevanta data.

Företaget kan ansöka om flera företagskort.

Oberoende av förarna lagras samtliga fordonsrörelser och tider i massminnet av färdskrivaren.

Företaget måste enligt lagstiftning lagra dessa data och ställa dem till förfogande för respektive kontrollmyndighet.

Företagskort är giltigt i fem år. Ett följekort kan sökas tidigast 6 månader före det aktuella kortets giltighetstid går ut.

Vid skada, stöld eller förlust av kortet måste företaget lämna in följande dokument för en ny ansökning:

- vid förlust av kortet en skriftlig förklaring angående förlusten
- vid stöld bevis för en polisanmälan
- eller skada eller felfunktion det gamla kortet

När företagskortet sätts i för första gången genomförs företagens registrering vid DTCO 4.1x så att denna används som företagens färdskrivare fram tills företaget avregistrerar sig eller ett annat företagskort sätts i. Därigenom är rätten till åtkomst av data som tilldelas företaget garanterad.

Företagskortet tillhandahåller följande möjligheter inom ramarna av din rättighetsnivå:

- Registrera och avregistrera företaget vid DTCO 4.1x till exempel vid fordonsförsäljning, utgång av hyrestiden

- Inmatning av en medlemsstat och registreringsskylten av fordonet  
→ *Mata in medlemsstat och registreringsskylt* [▶ 76].
- Åtkomst av data i massminnet och data som tilldelas företaget, till exempel händelser, störningar, hastighet, förarens namn
- Åtkomst av data på ett isatt förarkort
- Snabb åtkomst av framsidans gränssnitt för en auktoriserad nedladdning av data i massminnet

Inom EU måste data laddas ned från massminnet var tredje månad.

I följande fall rekommenderar vi också att du laddar ned data från dataminnet:

- Försäljning av fordonet
- Fordonet tas ur drift
- Vid ett byte av DTCO 4.1x

## ■ Menyfunktioner i driftsättet Företag

Navigering inom menyfunktionerna sker principiellt alltid enligt samma princip.

→ *Att gå fram och tillbaka i menyer* [▶ 46].

Om företagskortet emellertid befinner sig i kortplats-2, så är alla huvudmenyer som tilldelas kortplats-2 spärrade.

→ *Spärr av menyåtkomst* [▶ 92].

I detta fall kan du endast visa, skriva ut eller ladda ned data av ett isatt förarkort i Kortplats 1.

→ *Första menynivå – Standardvärden* [▶ 81].

## ■ Anmälning - Sätta i företagskortet

### INFORMATION

Manövrering genom arbetsgivare motsvarar driftsättet "Arbetsgivare" arbetsgivare enligt tillämpningsföreskrifterna (EU) 2016/799 Bilaga I C i den aktuellt gällande formuleringen.

- Sätt in företagskortet i valfri kortplats;  
→ *Sätt i kortet* [▶ 46].  
Med isättningen av företagskortet ställs språket som har lagrats på kortet in på displayen.

### INFORMATION

Du kan ställa in en individuell språkpreferens.

→ *Ställa in språket* [▶ 83]

Menyn som visas leder dig steg för steg ända tills DTCO 4.1x är fullständigt redo för drift:



Avb. 42: Välkomstkärmen

Under ca tre sekunder visas namnet av kortets innehavare, den inställda lokala tiden 16:00 och UTC-tiden 14:00UTC (tidsfördröjning = 2 timmar i sommartid).

### INFORMATION

Under inläsningen av kortet är det inte möjligt att göra inmatningar.

När du trycker på en tangent visas detta meddelande.

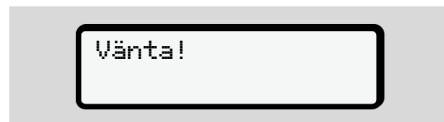

Avb. 43: Meddelande – Option I

Eller



Avb. 44: Meddelande – Option II

Det följer inläsningen av kortets data:



Avb. 45: Inläsning av kortets data

Till vänster står numret av kortplatsen där kortet är isatt.

Bredvid står beteckningen av företaget (inläst från företagskortet).

En förloppsindikator visar den fortsatta inläsningen av företagskortet.

- Mata in – om du uppmanas – landets förkortning samt fordonets registreringsskylt:  
→ Mata in medlemsstat och registreringsskylt [► 76]

- Om detta ännu inte har skett vid denna DTCO 4.1x registreras nu företaget:



Avb. 46: Registrering av företaget

I och med registreringen aktiveras nu företagsspärren fram tills återkallelse sker.

Därmed garanteras att företagsspecifika samt personliga uppgifter av förarna som tilldelas detta företag, skyddas mot obehörig åtkomst.

Standardvisningen följer.

DTCO 4.1x befinner sig i driftsättet **Företag**, symbol å:

6

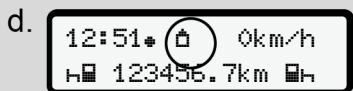

Avb. 47: Standardvisning med isatt företagskort

**Resultat:** DTCO 4.1x är redo.

- Nu kan du ladda ned data från massminnet, för att arkivera och utvärdera data enligt de lagstadgade kraven.  
→ *Ladda ned data* [▶ 50]
- Du har även åtkomst till data av ett samtidigt isatt förarkort, t. exempel för nedladdning av data.
- Fel vid DTCO 4.1x eller systemkomponenterna visas på displayen. Bekräfta meddelandet med knappen **OK**.  
→ *Betydelse av meddelanden* [▶ 111]

## ■ Mata in medlemsstat och registreringsskylt

Landsbeteckningen och registreringsskylten lagras standardmässigt i och med installationen och kalibreringen genom en certifierad bilverkstad.

- Om detta ännu inte har genomförts, uppmanas du att mata in följande data när företagskortet av DTCO 4.1x sätts i för första gången:
  - Medlemsstat
  - Registreringsskylt.  
→ *Mata in medlemsstat och registreringsskylt* [▶ 76]

Inmatningarna lagras i DTCO 4.1x.

## INFORMATION

Registreringsskylten matas in korrekt.

Inmatning av registreringsskylten kan bara genomföras en gång vid DTCO 4.1x.

Mata in registreringsskylten exakt så som registreringsskylten befinner sig på fordonet.

Ändringar utöver detta kan endast genomföras av en certifierad fackverkstad med ett verkstadskort.

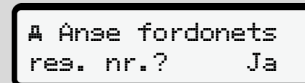

Avb. 48: Fråga för inmatning av registreringsskylten

1. Välj ut med knapparna **▲** / **▼** **Ja** och bekräfta med tangenten **OK**.  
Nu följer visningen för inmatningen av medlemsstaten:



Land: D

Avb. 49: Urvalsalternativ Land

- Välj landsbeteckningen av medlemsstaten med knapparna ▲ / ▼ och bekräfta med tangenten **OK**.

Det finns ett urval som beror på den utfärdande medlemsstaten av företagskortet.

Nu följer visningen för inmatningen av registrerings skylten. Det första tecknet som skall matas in blinkar \_.



Land: D  
VS\_

Avb. 50: Inmatning av registrerings skylten

- Välj det önskade tecknet med knapparna ▲ / ▼ och bekräfta med tangenten **OK**.

## INFORMATION

Med tangenten **ESC** kan du stegvis navigera tillbaka och korrigera inmatningarna.

- Nästa position som skall matas in blinkar \_.
- Upprepa steg 3 så många gånger tills registrerings skylten har matats in helt och hållet.  
Maximalt 13 tecken kan matas in.
  - Bekräfta registrerings skylten som har matats in en gång till med knappen **OK**.  
När du bekräftar skapas automatiskt en kontrollutskrift:

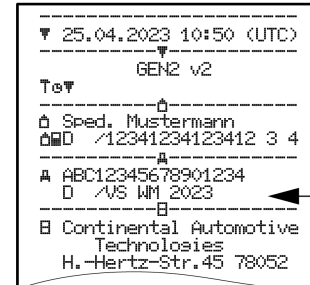

```

-----
▼ 25.04.2023 10:50 (UTC)
-----
                                GEN2 v2
-----
TeF
-----
♠ Sped. Mustermann
♠ID /12341234123412 3 4
-----
A ABC12345678901234
  D /VS WM 2023
-----
B Continental Automotive
  Technologies
  H. Hertz-Str.45 78052
-----
  
```

Avb. 51: Kontrollutskrift

- Nu visas registrerings skylten – ännu med möjligheten att korrigera fel – på displayen:

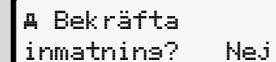

A Bekräfta  
inmatnings? Nej

Avb. 52: Urval för bekräftelse

- Kontrollera att registrerings skylten på utskriften är korrekt.
- Välj ut med knapparna ▲ / ▼:
  - Nej; om registrerings skylten inte är korrekt och bekräfta med knappen **OK**.

6

Displayen till steg 1 visar en gång till och du kan upprepa dina inmatningar.

- Ја, om registreringsskylten är korrekt, och bekräfta detta med tangenten **OK**.

Landsbeteckningen och fordonets registreringsskylt har lagrats i DTCO 4.1x.

Om det krävs en ändring, t. ex. exempel genom en ändring av lokaliseringen vänligen kontakta en certifierad fackverkstad med verkstadskort.

## ■ Ta ut företagskortet

### INFORMATION

För att skydda företagets data samt för att skydda kortet mot manipulation ska du inte lämna det i fordonet.

Det går endast att ta ut företagskortet ur kortplatsen när fordonet står stilla.

### INFORMATION

För användningen av ADR-varianten måste tändningen vara påslagen.

Beakta de särskilda säkerhetsinformationerna för användningen av ADR-varianten av DTCO 4.1x i miljöer med explosionsrisk.

→ *ADR-variant (ex-variant)* [ 27]



Avb. 53: Kräva företagskort (kombinationsknapp)

- Håll kombinationsknappen för kortplats-1 eller kortplats-2 nedtryckt i minst 2 sekunder.



Avb. 54: Överföring av användningsdata

- Namnet av företaget visas.
- En förloppsindikator visar registreringen av företagskortet.
- Förfrågan för avregistreringen av företaget visas.

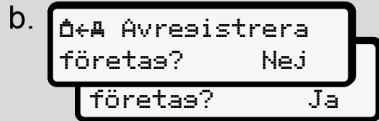

Avb. 55: Avnämnan av företaget på DTCO 4.1x

- Välj ut med knapparna **▲** / **▼**:
  - Nej, Företaget avregistreras och företagsspärren är avaktiverad.
  - Ja, företaget avregistreras och företagsspärren är avaktiverad.

Bekräfta valet med knappen **OK**.

### INFORMATION

Trots en avaktiverad företagsspärr förblir ditt företags lagrade data spärrat för ett annat företag. Redan inmatade data blir inte spärrade.

### INFORMATION

En information visas om en periodisk efterkontroll av DTCO 4.1x måste genomföras eller om giltigheten för företagskortet löper ut.

- Ta ut företagskortet ur kortplatsen.  
→ *Ta ut företagskortet* [ 78]  
Displayen visar:

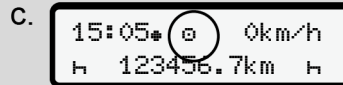

Avb. 56: Standardvisning utan Kort

DTCO 4.1x befinner sig i driftläget "Drift", Symbol **e**.

# Menyer

**Första menynivå – Standardvärden**

**Andra menynivån – menyfunktioner**

## Menyer

### ■ Första menynivå – Standardvärden

#### ► Visning när fordonet står stilla

I detta kapitel beskrivs menyerna av DTCO 4.1x som kan väljas ut när fordonet står stilla.

Visningar under körningen → *Visningar under körningen* [► 44]

Utgångspunkten är standardvisningen (a), som visas på displayen efter "tändning på" (förinställning).

#### INFORMATION

Om den har aktiverats kan optionen VDO räknare visas som standardvisning.

#### INFORMATION

Menyfunktionerna för visningen och utskriften av förardata är endast tillgängliga om rätt kort har satts i.

Så visas till exempel menypunkten Utskrift  Förare 2 bara om ett förarkort är isatt i kortplats-2 .

#### INFORMATION

Option VDO-räknare (\*) visas i följande grafik som exempel.  
Beskrivning VDO-räknare → *VDO Counter (option)* [► 83]

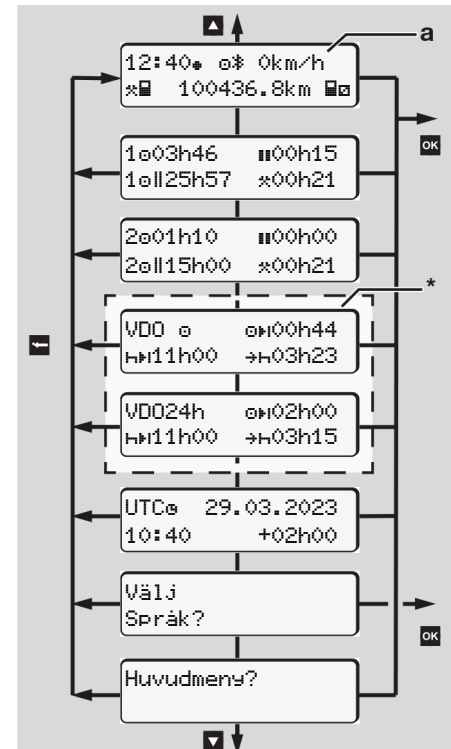

Avb. 57: Första menynivån (\*=option VDO-räknare)

7

Utgående från standardvisningen **(a)** samt respektive isatt kort kan du med knapparna **▲** / **▼** öppna följande informationer:

- Standardvisning **(a)** (till exempel efter "tändning på")
- Två menyer med informationer angående tiderna av de isatta förarkorten (1 = förare-1, 2 = förare-2)  
→ *Visa förarkortets tider* [ 82]
- (VDO) = dags-/ veckoplanering med hjälp av VDO räknaren (option)  
→ *VDO Counter (option)* [ 83]
- (UTC) = UTC-tid med datum samt den inställda tidsfördröjningen (tidsskillnad) för lokal tid  
→ *Ställa in lokal tid* [ 103]
- Meny för inställning av önskat språk  
→ *Ställa in språket* [ 83]

Med knapp **↵** går du direkt tillbaka till standardvisningen **(a)**.

Genom att trycka på knappen **OK** kommer du till andra menynivån - till menyfunktionerna.

→ *Andra menynivån – menyfunktioner* [ 89]

### ► Visa förarkortets tider

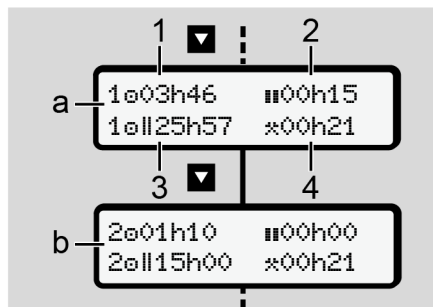

Avb. 58: Data från förarkortet-1 respektive -2

<b>(a)</b>	Tider för förare-1
<b>(b)</b>	Tider för förare-2
<b>(1)</b>	Körtid <b>0</b> förare-1 efter en giltig vilotid
<b>(2)</b>	Giltigt uppehåll <b>11</b> i olika delavbrott på minst 15 minuter och följande 30 minuter är giltigt enligt förordning (EG) 561/2006
<b>(3)</b>	Summan av körtiden under två på varandra följande veckor
<b>(4)</b>	De inställda aktiviteternas varaktighet

### INFORMATION

Är förarkort inte isatt visas tider – med undantag av (3) – som motsvarar den senaste aktiviteten vid respektive kortplats-1 eller -2.

## ► Ställa in språket

Standardmässigt tilldelas varje förarkort språket som har använts i ansökan för displayvisningen (utfärdande myndighet).

Denna förinställning kan du anpassa vid varje DTCO 4.1x genom att ställa in ett annat språk.

DTCO 4.1x kan komma ihåg det inställda språket via kortnumret av det isatta kortet.

Du kan lagra upp till 5 språk.

1. Välj med knapparna **▲** / **▼** ut funktionen **Välj Språk?** och tryck på knappen **OK**.
2. Välj det önskade språket med knapparna **▲** / **▼** och bekräfta valet med knappen **OK**.

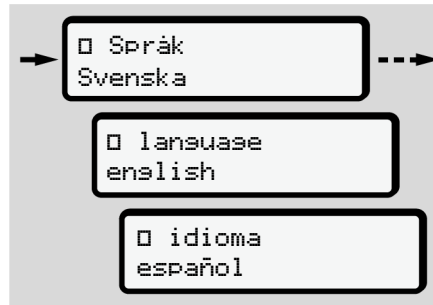

Avb. 59: Välj ut det önskade språket

3. DTCO 4.1x visar att språket framgångsrikt har lagrats i det nyvalda språket.

## ► VDO Counter (option)

### INFORMATION

VDO Counter kan optionalt aktiveras. Vänligen kontakta din auktoriserade bilverkstad vid behov.

VDO Counter (option) hjälper dig med din dags-/ veckoplanering genom att visa de resterande kör- och viloperioderna.

### INFORMATION

Beakta de gällande landsspecifika föreskrifterna.

På grund av olika utläggningar av förordningen (EG) 561/2006 och AETR-förordningarna genom de nationella

7

kontrollorgan samt ytterligare systeminskränkningar gäller fortfarande utan inskränkning:

VDO räknaren befriar användaren dock inte från att registrera och själv utvärdera kör-, vilo-, beredskaps- samt andra arbetstider, så att gällande föreskrifter kan följas.

Med andra ord: VDO räknaren gör ej anspråk på en allmängiltig och felfri visning enligt de lagligt gällande föreskrifterna.

Ytterligare informationer för VDO-räknaren hittar du under [www.fleet.vdo.com](http://www.fleet.vdo.com)

## INFORMATION

För att VDO-räknaren ska kunna visa giltiga informationer måste följande krav uppfyllas för utvärderingen av data:

- Samtliga aktiviteter måste i efterhand noteras för hand på förarkortet.  
→ *Manuella inmatningar (notering/tillägg)* [ 64]
- Den nuvarande aktiviteten måste ställas in korrekt - användarfel undvikes; Till exempel att aktiviteten arbetstid ✖ väljs ut av misstag istället för dygnsvila H.  
→ *Ställa in aktiviteter* [ 60]
- Inmatning av färja / tåg samt din nuvarande aktivitet.  
→ *Färja/ tåg: Mata in Start/ Slut* [ 101]

## Beskrivning av VDO Counter visning

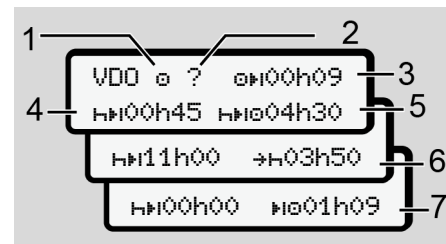

Avb. 60: VDO-räknaren - Uppbyggnad av visningen

## INFORMATION

Den blinkande bokstaven h betyder: Denna del av visningen är för närvarande aktiv.

- (1) För närvarande inställd aktivitet
- (2) ? = Användarinformation

På förarkortet lagras tidsperioder med okänd aktivitet ? eller inkonsekventa data (t ex användningen av ett nytt förarkort).

VDO-räknaren identifierar aktiviteter som saknas, t ex aktiviteten  $\text{H}$ . Fastställes en relevant tidsöverlappning i föraraktiviteten så visas detta på displayen med symbolen  $! \text{⊗}$  istället för symbolen  $?$  och föraraktiviteten.

### (3) Resterande körtid $\text{⊗H}$

Under körning:

Under körningen visas den tillåtna resterande körtiden:

$\text{⊗H} \text{ 00h00}$  = körtid avslutad

Visning av den ytterligare tillåtna körtidsöverskridelsen:

$\text{⊗!01h00}$

### (4) Resterande vilotid $\text{H⊗}$

Tidsperiod av nästa nödvändiga rasttid / vilotid.

När aktiviteten  $\text{H}$  har ställts in följer en bakåträkning av den resterande rast- / vilotiden. ( $\text{H⊗00h00}$  = paus avslutad).

### (5) Framtida körtid $\text{H⊗}$

Tidsperiod av nästa körtid efter det att den rekommenderade rast- / vilotiden har tagits ut.

### (6) Senaste start av dygnsvilan $\text{+H}$

Om till exempel aktiviteten  $\text{*}$  har ställts in visas den resterande tiden innan den nödvändiga dygnsvilan måste påbörjas.

### (7) Start av nästa körtid $\text{H⊗}$

Du får inte påbörja nästa körtid innan denna tidsperiod har löpt ut.

## VDO Counter - Visningar under körningen

### INFORMATION

Beakta de nationella föreskrifterna enligt arbetstidslagen.

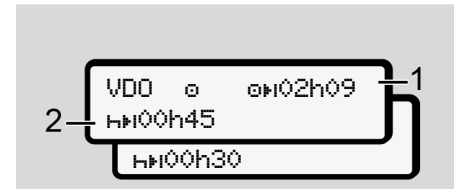

Avb. 61: Aktivitet  $\text{⊗}$  – resterande körtid kontra dygnsvila

- (1) Resterande körtid.
- (2) Senast när den visade körtiden (1) har löpt ut måste en rast eller en fortsättning av den avbrutna rasttiden tas ut.

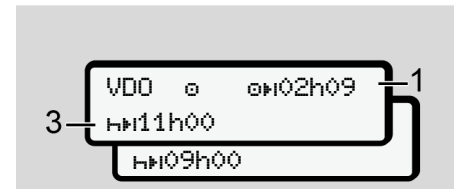

Avb. 62: Aktivitet  $\text{⊗}$  – resterande körtid kontra dygnsvila

- (3) Senast efter slutet av den visade körtiden (1) måste den föreskrivna dygnsvilan tas ut.

7

Om det tillåts får vilotiden delas upp i två delar. Vilotidens andra del bör omfatta en oavbruten tidsperiod på 9 timmar.

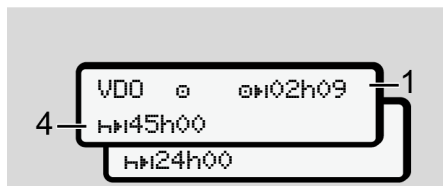

Avb. 63: Aktivitet 0 – resterande körtid kontra veckovilan

- (4) Senast efter slutet av den visade körtiden (1) måste den föreskrivna veckovilan tas ut.

Om det tillåts, kan nästa nödvändiga veckovila förkortas.

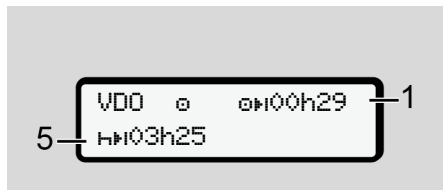

Avb. 64: Aktivitet 0 – färja/ tåg kontra Fortsättning vilotid

- (5) VDO-räknaren identifierar fordonets vistelse på en färja/ ett tåg.

**Förutsättningen:** Den korrekta inmatningen av denna funktion:

→ *Färja/ tåg: Mata in Start/ Slut* [► 101].

Senast när körtiden (1) har löpt ut bör dygnsvilan fortsättas.

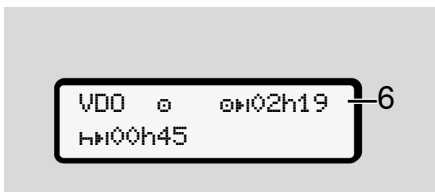

Avb. 65: Aktivitet 0 – Out of scope

- (6) Visningen av den resterande körtiden är aktiv (h blinkar), och en bakåträkning genomförs.

VDO-räknaren identifierar aktiviteten 0 som aktivitet \*

## INFORMATION

Vänligen beakta att beräkningarna av kör- och vilotider för VDO - räknaren sker enligt förordning (EG) 561/2006 och inte enligt tillämpningsföreskrifterna (EU) 2016/799 bilaga I C i den aktuellt gällande formuleringen.

Därför kan det uppstå avvikelser för standardvisningarna på DTCO 4.1x.

## VDO Counter – Visning vid aktiviteten vilotid

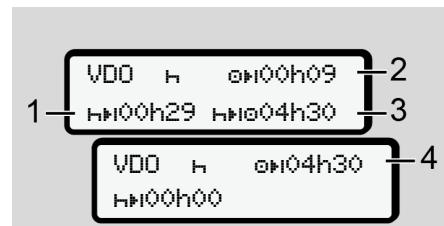

Avb. 66: Aktivitet h – Vilotid kontra tillgänglig körtid

- (1) Resterande vilotid.  
 (2) Resterande körtid om vilotiden (1) ej tas ut.

- (3) Nästa tillgängliga körtidsperiod efter slutet av den visade vilotiden (1).
- (4) Tillgänglig körtid efter en giltig vilotid.

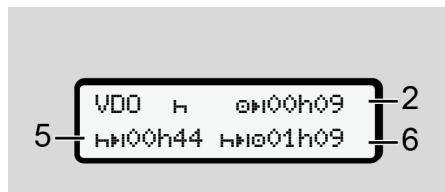

Avb. 67: Aktivitet H – vilotid kontra den tillgängliga dagliga körtiden

- (5) Resterande vilotid.
- (6) Tidsperiod av den resterande dagliga körtiden efter slutet av vilotiden (5).

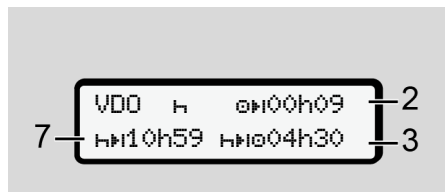

Avb. 68: Aktivitet H - dygnsvila

- (7) Resterande dygnsvila.  
Om det tillåts uppdelad på 3 + 9 timmar.

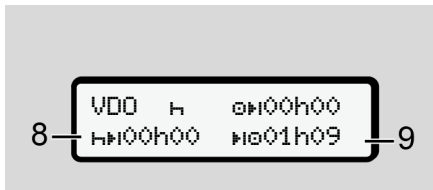

Avb. 69: Aktivitet H – Slut av vilotid

- (8) Den giltiga vilotiden är slut.  
Visningen 00h00 blinkar i tio sekunder. Fortsätter vilotiden byter VDO Counter till perioden för nästa dygnsvila eller veckovilotid.
- (9) Start av nästa körtid.

Situation: Veckans eller dubbelveckans maximala körtid har redan uppnåtts.

Även fast det föreskrivna avbrottet har beaktats, indikerar VDO Counter, att en ny körtid endast är tillåten när den visade tiden har löpt ut.

## VDO Counter – Visningar vid aktiviteten arbetstid

### INFORMATION

Beakta de nationella föreskrifterna enligt arbetstidslagen.

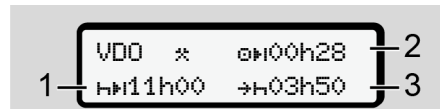

Avb. 70: Aktivitet X – arbetstid kontra vilotid

- (1) Varaktighet av nästa dygnsvila.
- (2) Resterande körtid.
- (3) Start av nästa dygnsvila. Senast innan den visade tiden löper ut måste dygnsvilan påbörjas.

### Anmärkning:

VDO-räknaren identifierar aktiviteten X under körtidens avbrott som jämförbar med aktivitet H (med undantag av dygnsvilan).

Med knapparna / kan du ta fram ytterligare informationer.

7

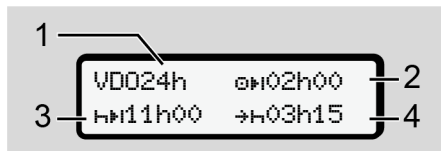
**VDO Counter – Visa dygnsvärdena**Avb. 71: Aktivitet  $\ast/\square$  – dygnsvärdena

- (1) Kännetecken för visningen av dygnsvärdena
- (2) Den resterande dagliga körtiden
- (3) Tidsperiod av nästa dygnsvila
- (4) Senast innan den visade tiden löper ut måste dygnsvilan påbörjas.

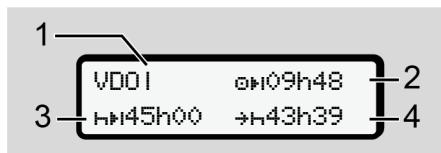
**VDO Counter – Visa veckovärdena**Avb. 72: Aktivitet  $\ast/\square$  – veckovärdena

- (1) Kännetecken för visning av veckovärdena sedan den senaste veckovilan
- (2) Resterande veckokörtid

- (3) Veckovilans tidsperiod. Senast efter sex dagliga körtider måste föraren ta ut en veckovila.
- (4) Innan den visade tiden löper ut måste veckovilan påbörjas.

**INFORMATION**

Visning av veckovilotiden (3) och (4) kan vara avaktiverade för den gränsöverskridande persontrafiken.

Är beräkningen för veckovärdena avaktiverad i VDO räknaren, så visas inte värdena.

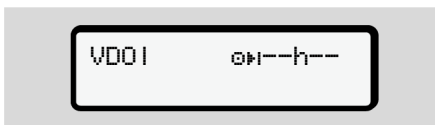

Avb. 73: Visning avaktiverad beräkning

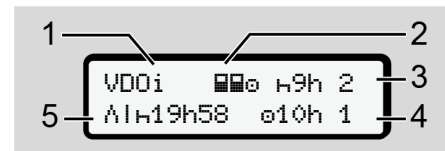
**VDO Counter - Statusvisning**

Avb. 74: VDO Counter - Statusvisning

- (1) Kännetecken för statusvisningen.
- (2) Kännetecken för Flera förare.  
Visas om driftsättet Flera förare föreligger sedan början av arbetspasset. VDO Counter tar hänsyn till vederbörande bestämmelser i sina beräkningar.
- (3) I denna vecka tillåts endast två reducerade vilotider (max 3x per vecka är tillåtna).
- (4) Denna vecka tillåts en förlängd daglig körtid på max 10 timmar (max. 2x per vecka är tillåtna).
- (5) Kompensation av en reducerad veckovila.

På grund av en förkortad veckovila måste den visade tiden kompenseras med en rast på minst nio timmar.

### INFORMATION

Visningen för den förkortade veckovilotiden (5) kan vara avaktiverad för den gränsöverskridande persontrafiken.

Är beräkningen för veckovärdena avaktiverad i VDO Counter, så visas inte värdena.



VDOi            49h 2  
                  010h 1

Avb. 75: Visning avaktiverad beräkning

## ■ Andra menynivån – menyfunktioner

Till den andra menynivån kommer du om du på första nivån **OK** har tryckt eller valt menypunkten Hämta menyfunktioner.

→ *Första menynivå – Standardvärden*  
[ 81]

### INFORMATION

Om du har valt ut en menypunkt utan att utföra en inmatning inom 30 sekunder så går DTCO 4.1x tillbaka till första menynivå.

Samtliga inmatningar som inte har blivit bekräftade dittills, raderas.

### INFORMATION

Det går endast att hämta menyfunktionerna när fordonet står stilla.

Om du inte befinner dig i ett område med explosionsrisk, ska tändningen vara påslagen för användningen av ADR-varianten.

## ► Menystruktur (Översikt)

> Utskrift  ▼ Förare 1	4)	> Anse  ▼ Förare 1	-- \$ Licenskod	
-- 24h  ▼ Dyensvärde		--  Start land	-- centr. språk	1)
-- !x  ▼ Händelser		--  Slut land	--  i fordonFörbindelse	2)
--  ▼ Aktiviteter		-- ?  ▼ inställningar	--  Bluetooth hantera enheter	3)
▼		--  Bluetooth	--  Bluetooth-Konfiguration	3)
> Utskrift  ▼ Förare 2	5)	-- diverse	▼	
-- 24h  ▼ Dyensvärde		▼	> Visa  □ Förare 1	4)
-- !x  ▼ Händelser		> Anse  ▼ Förare 2	-- 24h  □ Dyensvärde	
--  ▼ Aktiviteter		--  Start land	-- !x  □ Händelser	
▼		--  Slut land	▼	
> Utskrift  ▼ Fordon		-- ?  ▼ inställningar	> Visa  □ Förare 2	5)
-- 24h  ▼ Dyensvärde		--  Bluetooth	-- 24h  □ Dyensvärde	
-- !x  ▼ Händelser		-- diverse	-- !x  □ Händelser	
-- >> ▼ Hast.övertr.		▼	▼	
-- Te ▼ Teknisk data		> Anse  ▼ Fordon	> Visa  □ Fordon	
--  ▼ kort		-- OUT  Start/ OUT Slut	-- 24h  □ Dyensvärde	
--  ▼ v-diasram		--  Start/ Slut Färja/tås	-- !x  □ Händelser	
--  ▼ status D1/D2	1)	--  lasta/lasta av	-- >> □ Hast.övertr.	
-- %v ▼ v-Profil	1)	--  Lokal tid	-- Te □ Teknisk data	
-- %n ▼ n-Profil	1)	--  Tid firma	--  □ kort	

```

|-- Ö Företas
|-- A vikt
|-- B DTCD version
▼
> Visa kontroll 6)
|-- I Serienummer av sivaren 6)
▼
> Meny # Västull 7)
    
```

- 1) Option
- 2) Inställning endast med isatt kontrollkort
- 3) Menyfunktioner med isatt företagskort
- 4) Menyfunktioner endast med förarkortet isatt i kortplats-1
- 5) Menyfunktioner endast med förarkortet isatt i kortplats-2
- 6) Endast med isatt kontrollkort
- 7) Inställning endast med isatt VDO Länk

► Navigera i menyfunktionerna

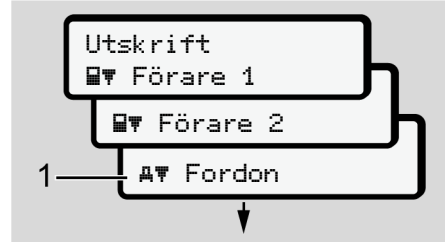

Avb. 76: Bläddra i (huvud-)menyn

1. Med knapparna **▲** / **▼** kommer du till den önskade huvudmenyn (gråa rutor av föregående lista, till exempel för att skriva ut fordondata **(1)**. Blinkandet i den andra raden **(1)** (kursivt) talar om för dig att det finns fler valmöjligheter.



Avb. 77: Val av en meny punkt

2. Tryck på knappen **OK**, om du vill komma till den önskade funktionen **(2)** med ytterligare urvalsmöjligheter.



Avb. 78: Val av en menyfunktion

Den utvalda menypunkten **(3)** visas, ytterligare möjliga funktioner blinkar i den andra Raden **(4)**.

Visningen i första huvudmenyn angående visnings- och utskriftsmenyn riktar sig efter de isatta förarkorten i kortplats-1 och -2:

- Om ett förarkort är isatt i kortplats-1 visas Utskrift **▲▼** Förare 1.
- Om ett förarkort är isatt i kortplats-2 visas Utskrift **▲▼** Förare 2

7

- Finns det inte några isatta förarkort, så visas endast Utskrift  $\text{A}$  Fordon.

Detta gäller ej för inmatningsmenyer.

3. Välj ut den önskade menypunkten med knapparna  $\blacktriangle$  /  $\blacktriangledown$ , till exempel för en utskrift av dygnsvärdet (4) och bekräfta valet med knappen  $\text{OK}$ .

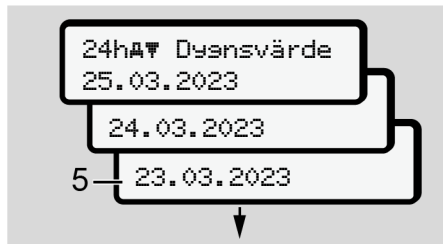

Avb. 79: Välj ut den önskade dagen

4. Välj ut den önskade dagen med knapparna  $\blacktriangle$  /  $\blacktriangledown$  och bekräfta valet med knappen  $\text{OK}$ .

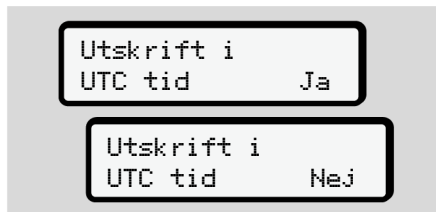

Avb. 80: Nej = Utskrift i lokal tid

5. Välj ut den önskade utskriftstypen med knapparna  $\blacktriangle$  /  $\blacktriangledown$  och bekräfta valet med knappen  $\text{OK}$ . Under tre sekunder meddelar DTCO 4.1x att utskriften har påbörjats. Du kan själv avbryta utskriften.  
 → *Avbryta utskrift* [ $\blacktriangleright$  128]

Därefter visas den senast valda menypunkten.

6. Fortsatt förfarande:
  - Med knapparna  $\blacktriangle$  /  $\blacktriangledown$  väljer du ut ytterligare en utskrift.
  - Med tangenten  $\text{ESC}$  kommer du automatiskt direkt tillbaka till nästa menynivå.

### ► Spärr av menyåtkomst

Enligt förordningarna är åtkomsten på lagrade data reglerad genom rättigheterna till åtkomst och genom de motsvarande färdskrivarkorten.

Visningsexempel på en rättighet som saknas:

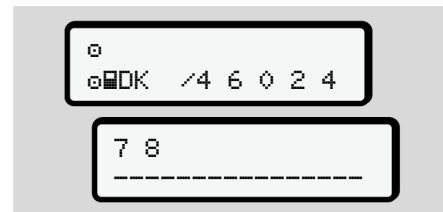

Avb. 81: Rättighet saknas

Den uppskattade data visas ofullständigt. Personuppgifter visas inte alls eller endast delvis.

## ► Lämna menyfunktioner

### Automatiskt

Menyn lämnas automatiskt i följande situationer:



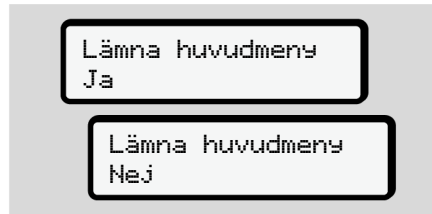

- Efter det att ett färdskrivarkort har satts i eller krävts.
- Efter 1 minuts inaktivitet.
- Med körningens start.

### Manuellt

1. Tryck på knappen .
  - Det påbörjade urvalet eller inmatningen avbryts.
  - Närmast högre urvalsnivå visas gång på gång.
  - Den efterföljande förfrågan visas:



Avb. 82: Lämna menyfunktionen

2. Välj med knapparna  /  Ja och bekräfta med knappen . Eller hoppa över förfrågan med knappen . Displayen visar standardvisningen igen (a).

## ► Menypunkt utskrift förare-1/ förare-2

Med hjälp av denna menypunkt kan du skriva ut data från ett isatt förarkort.

### Anmärkning:

- Förloppet är identiskt för båda förarkorten.
- Före varje utskrift väljer du den önskade utskriftstypen.

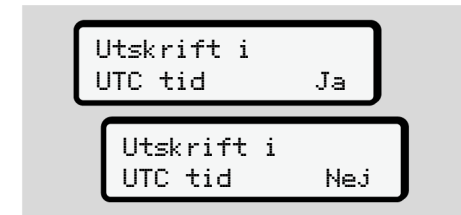

Avb. 83: Nej = Utskrift i lokal tid

## Skriver ut dygnsvärde

### INFORMATION

Det är bra om du varje morgon skriver ut en utskrift för föregående dag. Kontrollera att den senast registrerade aktiviteten av föregående dag finns med i utskriften.

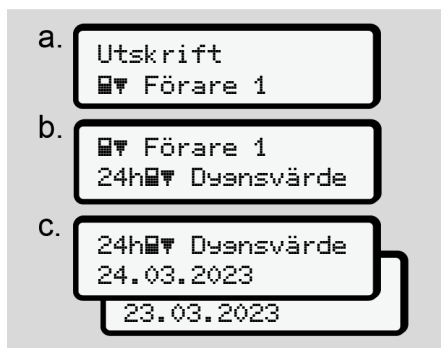

Avb. 84: Menyföljd Utskrift – Dygnsvärde för förare-1

En utskrift över samtliga aktiviteter av det valda dygnet skrivs ut enligt urvalet.

→ *Utskrifter (exempel)* [▶ 131]

## Skriver ut händelser



Avb. 85: Menyföljd Utskrift - Händelser

En utskrift för de lagrade eller ännu aktiva händelser och störningar skrivs ut enligt urvalet.

→ *Tekniska data* [▶ 136]

## Skriver ut aktiviteter



Avb. 86: Menyföljd Utskrift - Aktiviteter

En aktivitetsutskrift från de senaste sju kalenderdagarna sker med start från den valda dagen.

→ *Förarens aktiviteter* [▶ 137]

## ► Menypunkt Utskrift fordon

Med hjälp av denna menypunkt kan du skriva ut fordondata från massminnet.

Välj ut den önskade funktionen (beskrivs nedan).

Därefter kommer frågan efter det önskade klockslaget.

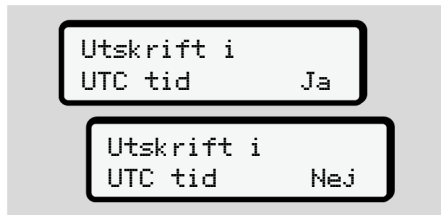

Avb. 87: Nej = Utskrift i lokal tid

## Skriva ut dygnsvärde

### INFORMATION

Det är bra om du varje morgon skriver ut en utskrift för föregående dag. Kontrollera att den senast registrerade aktiviteten av föregående dag finns med i utskriften.

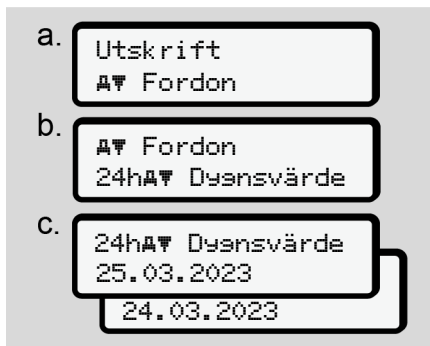

Avb. 88: Menyföljd Utskrift - Dygnsvärde för förare-1 och förare-2

En utskrift av alla föraraktiviteter i kronologisk ordning skrivs ut i enlighet med urvalet åtskilda enligt förare-1 / förare-2.

→ *Fordonets dygnsutskrift* [▶ 133]

## Skriva ut händelser [Fordon]



Avb. 89: Menyföljd Utskrift - Händelser Fordon

En utskrift för de lagrade eller ännu aktiva händelser och störningar skrivs ut enligt urvalet.

→ *Händelser/ fel från fordonet* [▶ 135]

7

**Skriva ut hastighetsöverträdelser**

- a. Utskrift  
A F Fordon
- b. A F Fordon  
> F Hast.övertr.

Avb. 90: Menyföljd Utskrift -  
Hastighetsöverträdelse

En utskrift för överträdelser av det i  
DTCO 4.1x inställda hastighetsvärdet  
skrivs ut enligt urvalet.

→ *Hastighetsöverträdelser* [▶ 136]

**Skriva ut tekniska data**

- a. Utskrift  
A F Fordon
- b. A F Fordon  
T F Teknisk data

Avb. 91: Menyföljd Utskrift - Tekniska Data

En utskrift av data för  
fordonsidentifiering, sensoridentifiering  
och kalibrering skrivs ut enligt urvalet.

→ *Tekniska data* [▶ 136]

**Skriv ut informationer för isatta  
färdskrivarkort**

- a. Utskrift  
A F Fordon
- b. A F fordon  
B F kort

Avb. 92: Menyföljd Utskrift – Information  
Färdskrivarkort

En utskrift över data av alla isatta  
färdskrivarkort skrivs ut enligt urvalet.

→ *Isatta Färdskrivarkort* [▶ 138]

**Skriva ut v-diagram**

- a. Utskrift  
A F Fordon
- b. A F Fordon  
V F v-diagram
- c. V F v-diagram  
25.03.2023  
24.03.2023

Avb. 93: Menyföljd Utskrift - v-diagram

Från den valda dagen görs en utskrift  
med hastighetsförloppet.

→ *v-diagram* [▶ 137]

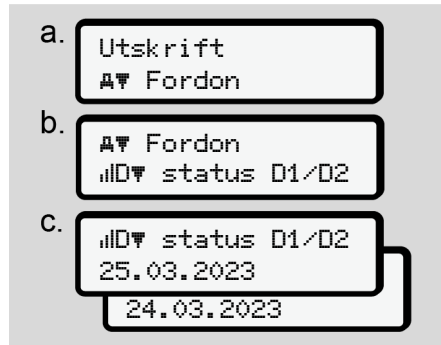
**Skriva ut Status D1/D2 (option)**

Avb. 94: Menyföljd Utskrift - Status D1/D2

Från och med den valda dagen visas en utskrift över statusingångarna av de senaste sju kalenderdagarna.

→ [Status D1 /D2 diagram \(option\)](#)  
[ 137]

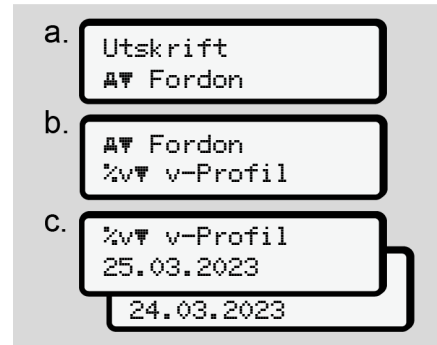
**Skriva ut hastighetsprofiler (option)**

Avb. 95: Menyföljd Utskrift - hastighetsprofil

En profilutskrift av de körda hastigheterna skrivs ut i enlighet med urvalet.

→ [Hastighetsprofiler \(option\)](#) [ 138]

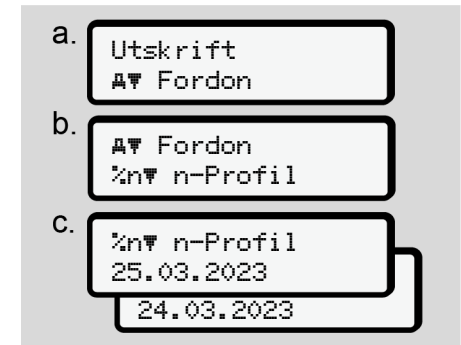
**Skriva ut varvtalsfrekvensprofiler (option)**

Avb. 96: Menyföljd Utskrift - Varvtalsfrekvensprofiler

En profilutskrift av Varvtalsfrekvensprofiler skrivs ut i enlighet med urvalet.

→ [Varvtalsfrekvensprofiler \(option\)](#)  
[ 138]

7

## ► Menypunkt inmatning förare-1 / förare-2

### Mata in land

Istället för att utföra inmatning av land vid isättning eller urtagning av förarkortet kan du även utföra inmatningarna av land vid denna menypunkt.

#### INFORMATION

Enligt förordning måste förare-1 och förare-2 var för sig mata in det land i färdskrivaren i vilket denne påbörjar eller avslutar ett arbetspass.

#### Anmärkning:

- För båda förare är förloppet identiskt.

### Land start

Välj angivna funktioner stegvis.

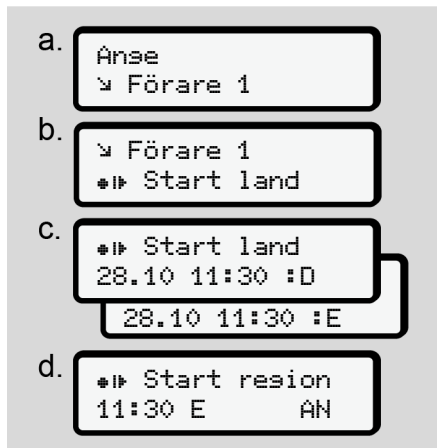

Avb. 97: Menyföljd Inmatning - Start Land

#### INFORMATION

När du väljer ut landet erbjuder DTCO 4.1x dig en lista av länder beroende på din lokalisering.

Länder som inte tillhör EU finns inte med i detta urval – med undantag av enskilda länder.

Om du som land har valt ut "Spanien" uppmanas du automatiskt att mata in regionen (**steg d**).

### Slut Land

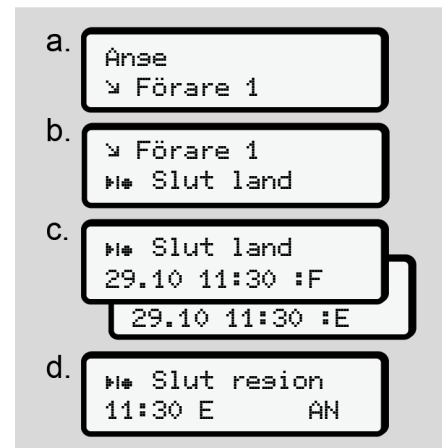

Avb. 98: Menyföljd Inmatning – Slut Land

Om du som land har valt ut "Spanien" uppmanas du automatiskt att mata in regionen (**steg d**).



7

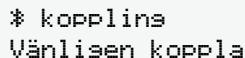

\* kopplina  
Vänlisen koppla

Avb. 103: Fråga Koppla Bluetooth

5. På din externa apparat visas nu DTCO 4.1x i Bluetooth meny.
6. Koppla DTCO 4.1x på din externa apparat (beroende på respektive extern apparat).
7. På din externa apparat och på DTCO 4.1x visas nu en 6-siffrig PIN-kod. Båda pinkoder måste stämma överens med varandra.



\* kopplina  
xxxxxxx Ja

Avb. 104: Bekräfta kopplingen

8. Bekräfta "Koppla" på din externa apparat (beroende på respektive extern apparat).
9. Bekräfta Kopplingen på DTCO 4.1x genom att trycka på knappen .

10. Avsluta Kopplingen genom att trycka på knappen .
11. Kopplingen har nu avslutats framgångsrikt.

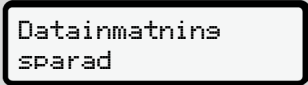

Datainmatnings  
sparad

Avb. 105: Bekräftelse av lagringen

12. I standardvisning visas nu en "\*" i den övre raden → *Displayer* [[▶ 44](#)].

### INFORMATION

Vid urtagning av förarkortet blir Bluetooth automatiskt avaktiverad. Vid en ny isättning av förarkortet aktiveras Bluetooth automatiskt igen.

### INFORMATION

Vid användningen av en fjärrkontroll ansvarar användaren själv för den lagligt föreskrivna fullständigheten och

korrektheten av inmatningarna och godkänner detta med användningen av fjärrkontrollen.

Användningen av fjärrkontrollen är inte en del av det lagliga färdskrivarsystemet. Användningen sker på egen risk.

Tidsperioderna då en fjärrkontroll har använts, kan skrivas ut och visas.

→ *Fordonets dygnsutskrift* [[▶ 133](#)]

### Diverse

På denna display kan du mata in användarspecifika inmatningar.

## ► Menypunkt inmatning fordon

### Mata in OUT Start / Slut

Om du kör med fordonet utanför förordningens giltighetsområde så kan du ställa in respektive avsluta funktionen **Out of scope** i följande meny och avsluta om det behövs.

Följande körningar befinner sig möjligtvis utanför tillämpningsområdet:

- Körningar på privata vägar.
- Körningar utanför AETR-staterna.
- Körningar där fordonets totalvikt inte överstiger gränsen för obligatoriskt användande av DTCO 4.1x.

Välj ut angivna funktioner stegvis.



Avb. 106: Menyföljd Inmatning - Out Start / Slut

### INFORMATION

Inställningen **Out of scope** avslutas automatiskt så snart du tar ut eller sätter i ett förarkort.

## Färja/ tåg: Mata in Start/ Slut

Fordonets transport på en färja eller ett tåg måste dokumenteras när transportpositionen har intagits.

Genomför detta även vid kortare transport för att undvika meddelandet rörelsekonflikt.

### INFORMATION

Så att inmatningen registreras korrekt:

- Ställ först in rast / vilotid, sedan färja/ tåg.

1. Välj ut följande menypunkter:



Avb. 107: Menyföljd Inmatning – Färja / Tåg

7

2. Ställ in början eller slutet av uppehållet på färjan / tåget i meny.

Registreringen Färja/ Tåg avslutas, om:

- Detta avaktiveras i meny.
- Förarkortet tas ut.
- Fordonet kör längre än en minut.

Kontrollera därför när du ställer fordonet på färjan eller tåget, att färja/ tåg är aktiverat och motsvarande piktogram är synlig på DTCO-displayen.

### INFORMATION

Om kortet tas ut på en färja eller ett tåg och blir isatt igen måste inmatningen färja/ tåg åter ställas in.

### Fordonet bogseras bort/ transporterats

Om DTCO 4.1x har aktiverats och fordonet bogseras bort eller transporterats måste du ställa in Färja/ tåg, för att undvika meddelandet Rörelsekonflikt (→ Färja/ tåg: Mata in Start/ Slut [▶ 101]).

### Lastning/ Avlastning

I denna meny lagras DTCO 4.1x tid och ort av lastnings- och avlastningsförloppet.



Avb. 108: menyföljd Lastning/Avlastning

Välj ut lastningsförloppet med knapparna **▲** / **▼**:

- **▲** lasta
- **▲** lasta av
- **▲** lasta av+lasta

Avsluta inmatning med tangenten **OK**.

## Ställa in lokal tid

## INFORMATION

Läs först igenom kapitlet "Tidszoner" innan du gör en ändring.

→ *Tidszoner* [ 35]

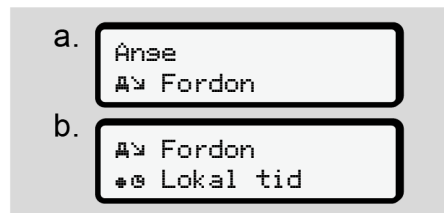

Avb. 109: Menyföljd Inmatning - Lokal tid

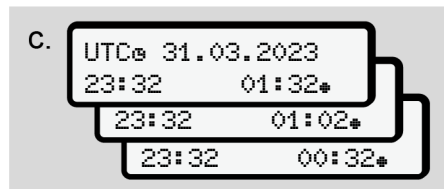

Avb. 110: Menyföljd Inmatning - Mata in lokal tid

Du kan för Standardvisningen anpassa inmatningen av klockslaget till den lokala tidszonen samt till början eller slut av sommartiden.

Det senare genomför du i steg på ± 30 minuter.

## INFORMATION

Följ de i ditt land gällande lagbestämmelserna.

## Inställningen av Lokal tid företag

För en enkel beräkning av arbetstiderna tillhandahåller DTCO 4.1x en arbetstidsräknare som relaterar till företagets lokala tid.

Dessa informationer kan laddas ned via framsidans nedladdningsgränssnitt.

1. Välj ut följande menypunkter:

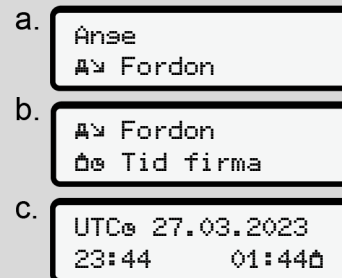

Avb. 111: Menyföljd Inmatning - Lokal tid

2. Mata in datum och klockslag samt avvikelserna av UTC-tiden för företagets driftställe i steg b.

## In-vehicle Bluetooth-koppling

Giltighet: Från och med version DTCO 4.1a

I den här meny kan du koppla till eller från den fordonsinterna Bluetooth-kopplingen.

Denna funktion gäller Bluetooth-kopplingar som oberoende av kartan har tilldelats det specifika fordonet permanent (t. ex. en telematik-enhet).

7

- För inställningen av kopplingen måste företagskortet vara isatt.
  - För kopplingen av In-Vehicle Bluetooth-apparaten måste det isatta förarkortet tillåta åtkomsten till ITS-data (→ *Ändra inställningarna för personliga ITS-data* [▶ 99]). När denna tillåtelse, t ex. efter ett förarbyte inte längre föreligger, fortsätter In-Vehicle Bluetooth-kopplingen, dock överförs inte längre någon data.
1. Koppla till Bluetooth på din externa apparat.
  2. Gå på DTCO 4.1a/4.1b till menyn för kopplingen av Bluetooth:



\*A i fordon  
Förbindelse

Avb. 112: In-Vehicle-Bluetooth: Koppla

3. Tryck på knappen .
- ⇒ Displayen visar:

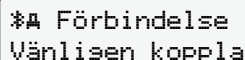

\*A Förbindelse  
Vänligen koppla

Avb. 113: Förfrågan: In-vehicle Bluetooth-koppling

4. På din externa apparat visas nu DTCO 4.1a/4.1b i Bluetooth menyn.
5. Koppla DTCO 4.1a/4.1b på din externa apparat (beroende på respektive extern apparat).
6. På din externa apparat och på DTCO 4.1a/4.1b visas nu en 6-siffrig PIN-kod. Båda pinkoder måste stämma överens med varandra.



\*A Förbindelse  
xxxxxxx Ja

Avb. 114: bekräfta pairing

7. Bekräfta "koppla" på din externa apparat (beroende på respektive extern apparat).
8. Bekräfta kopplingen på DTCO 4.1a/4.1b genom att trycka på knappen .

9. Avsluta kopplingen genom att trycka på knappen .
10. Kopplingen har nu avslutats framgångsrikt.



\*A Kopplings-  
Framgång

Avb. 115: Bekräftelse av lagringen

11. I standardvisning visas nu en "\*" i den övre raden → *Displayer* [▶ 44].

### Aktivera extrafunktionerna

Du kan aktivera extrafunktionerna på DTCO 4.1x med inmatningen av en licenskod.



Avb. 116: Menyföljd Inmatning - Licenskod

**INFORMATION**

Har den korrekta licenskoden redan matats in, visas denne fullständigt och kan inte längre modifieras.

I detta fall har extrafunktionerna redan aktiverats.

**INFORMATION**

Licenskoden kan köpas i VDO webbutiken.

**Förvalta Bluetooth apparater**

- Giltighet: Från och med version DTCO 4.1a
- Endast med Företags- eller verkstadskort.

I den här menyn kan du förvalta apparatförbindelser.



Avb. 117: Meny: Förvalta apparat

1. Tryck på knappen **OK**.  
⇒ Displayen visar namnen av de kopplade apparaterna.

**INFORMATION**

Om Bluetooth-enhetsnamnet på slutenheten (smarttelefonen) ändras får det nya namnet inte vara längre än 14 tecken, annars är Bluetooth-anslutningen inte längre möjlig (problemet åtgärdas när enhetsnamnet förkortas igen till högst 14 tecken).

2. Med knapparna **▲** / **▼** kan du bläddra genom de visade apparaterna.
3. Den önskade apparaten bekräftas med **OK**.

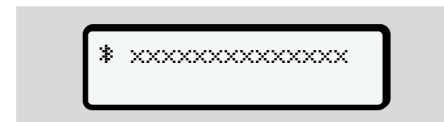

Avb. 118: Apparatnamn

4. Det följer en meny för borttagning av apparaten:

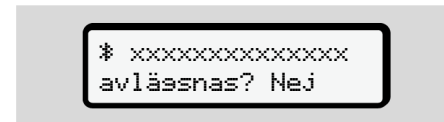

Avb. 119: Ta bort apparaten?

5. Välj ut **Ja** eller **Nej** och bekräfta med tangenten **OK**.  
⇒ Det visas en meny som bekräftar borttagningen.



Avb. 120: Bekräftelse av borttagningen

7

## Återställning av Bluetooth-styrenhet

Vid kommunikationsproblem med Bluetooth kan Bluetooth-styrenheten återställas.

1. Gå till Visa > Fordon och öppna menyalternativet DTCO version.
  2. Håll knappen intryckt i minst 8 sekunder.
- ⇒ Bluetooth-styrenheten återställs.

## Bluetooth Konfiguration

- Giltighet: Från och med version DTCO 4.1a
- Endast med Företags- eller verkstadskort.

I denna meny kan man ställa in tidsbeteendet av Bluetooth-kopplingen.



\* Bluetooth  
Konfiguration

Avb. 121: Meny: Bluetooth-Konfiguration

1. Tryck på knappen .
- ⇒ Displayen visar namnet av den kopplade apparaten:

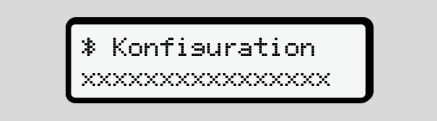

\* Konfiguration  
xxxxxxxxxxxxxxxxxxxx

Avb. 122: Visning Apparatnamn

2. Tryck på knappen .
- Du kan nu välja ut följande optioner:

\* on, 24 h:

- Tändning på: ITS/Bluetooth är på
- Tändningen slås från: ITS/Bluetooth kommer att förbli påslagen i 24 h och slås från därefter

\* on:

- ITS/Bluetooth är alltid påslagen även vid tändning av

I en. Off, \* off:

- Tändning på: ITS/Bluetooth är på
- Tändning av: ITS/Bluetooth är frånslagen

3. Välj ut den önskade optionen och bekräfta med tangenten .
- ⇒ Det visas en meny som bekräftar borttagningen:

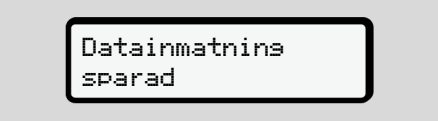

Datainmatnings  
sparad

Avb. 123: Bekräftelse av lagringen

### ► Menypunkt visning förare-1 / förare-2

Med hjälp av denna menypunkt kan du visa data från ett isatt förarkort.

#### INFORMATION

Jämförbart med en utskrift visas data på displayen varvid en utskriftsrad (24 tecken) visas uppdelad på två rader.

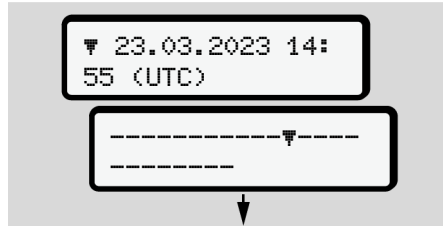

Avb. 124: Exempel för visning av data

Om du bläddrar igenom informationen med knapparna **▲/▼** och åter bläddrar tillbaka kan du endast hämta ca 20 tidigare utskriftsradar av utskriften.

Med knappen **☰** lämnar du visningen.

Anmärkning:

- Hämtningen av funktionerna för visning av data är identiskt med den för utskrivning av data. Därför finns det ingen extra beskrivning för detta.
- Du har även möjligheten att hämta den önskade visningen i lokal tid.

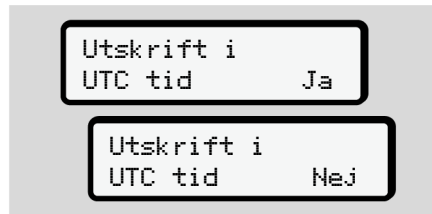

Avb. 125: Nej - utskrift i lokal tid

- Välj stegvis ut de olika visningsmöjligheterna för förare-1 eller förare-2.

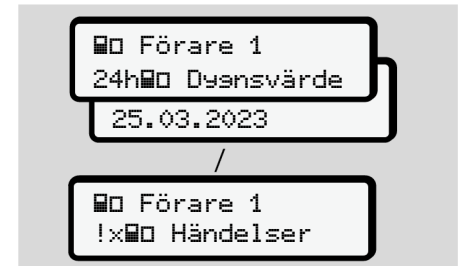

Avb. 126: Menyföljd Visning för förare-1

Du kan visa alla aktiviteter för den valda dagen eller alla lagrade eller ännu aktiva händelser och fel genom att bläddra.

### ► Menypunkt Visning fordon

Med hjälp av denna menypunkt kan du visa data från massminnet.

#### INFORMATION

Jämförbart med en utskrift visas data på displayen varvid en utskriftsrad (24 tecken) visas uppdelad på två rader.

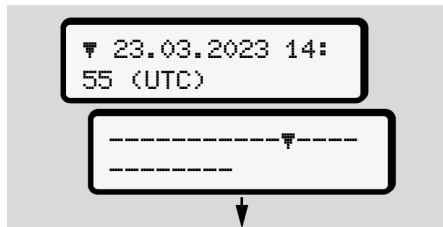

Avb. 127: Exempel för visning av data

Om du bläddrar igenom informationen med knapparna **▲/▼** och åter bläddrar tillbaka kan du endast hämta ca 20 tidigare utskriftsradar av utskriften.

Med knappen **☒** lämnar du visningen.

Anmärkning:

- Hämtningen av funktionerna för visning av data är identiskt med den för utskrivning av data. Därför finns det ingen extra beskrivning för detta.
- Du har även möjligheten att hämta den önskade visningen i lokal tid.

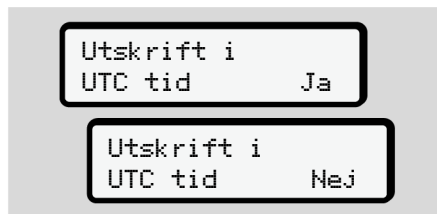

Avb. 128: Nej - visning i lokal tid

Välj angivna funktioner stegvis:

- Visa alla föraraktiviteter i kronologisk ordning.
- Visa alla sparade eller ännu aktiva händelser och fel.
- Visa överträdelserna av det inställda hastighetsvärdet.
- Visa data för fordons- och sensoridentifiering samt kalibrering.

- Visning av data av de hittills isatta färdskrivarkorten.
- Visa numret på företagskortet av det registrerade företaget. Om inget företag är registrerat visas \_\_\_\_.
- Visning av fordonsvikten. (Onboard Weight System krävs)
- Visa DTCO-version och mjukvaruversion.

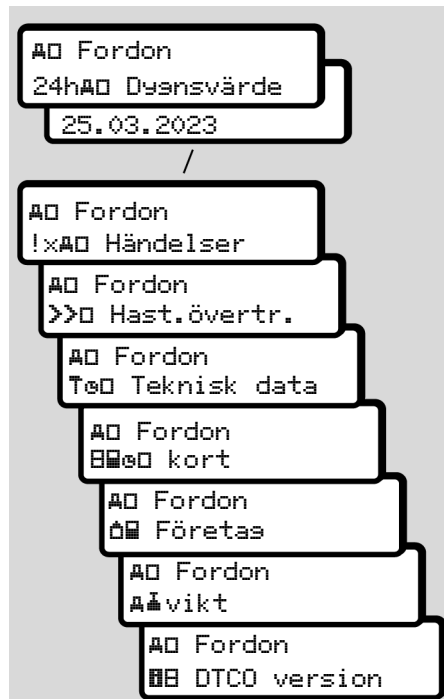

Avb. 129: Menyföljd Visning för fordonet

### ► Centraliserat språk (option)

Giltighet: Från och med version DTCO 4.1a

Option centraliserat språk tillåter den centrala fordonsenheten med hjälp av ett CAN-meddelande, att ställa in ett särskilt språk för visningen i alla apparater anslutna vid fordons-CAN.

För att beteendet av centraliserat språk i DTCO 4.1a/4.1b ska kunna vara aktivt, måste följande krav uppfyllas:

- centraliserat språk tillhandahålls i fordonet.
- centraliserat språk måste aktiveras utav fordonstillverkaren.
- centraliserat språk är då aktiverad i DTCO 4.1a/4.1b.
- Via CAN 1 mottas ett motsvarande meddelande utav den centrala fordonsenheten.
- Det finns inget isatt kontroll-, företags- eller verkstadskort.

Meny:



Avb. 130: Meny Centraliserat språk

I undermenyn kan du koppla till eller från Centraliserat Språk.

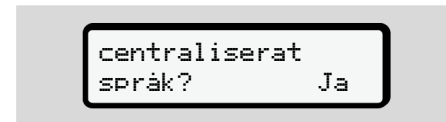

Avb. 131: Centraliserat Språk: Ja/Nej

### ► Menypunkt Vägtull (option)

Om en VDO länk är isatt, är följande meny tillgänglig:

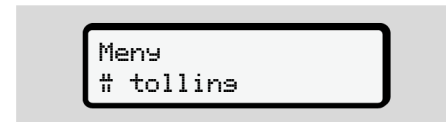

Beskrivning av menyn: Se handboken av VDO länken.

## **Meddelanden**

**Betydelserna av meddelanden**

**Särskilda Meddelanden**

**Översikt över möjliga händelser**

**Översikt över möjliga fel**

**Körtidsvarningar**

**Översikt över möjliga manöverinformationer**

## Meddelanden

### ■ Betydelserna av meddelanden

Fel i en komponent, i apparaten eller i manövreringen visas som meddelande på displayen så snart de inträffar.

Det finns följande kännetecken:

!	Händelse
×	Fel
⚠	Körtidsvarning
⚠	Manöverinformation

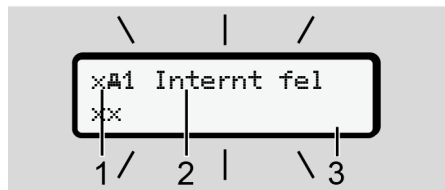

Avb. 132: Visning av ett meddelande (periodvis blinkande)

- (1) Piktogram-kombination, vid behov med kortplatsens nummer
- (2) Meddelandet i klartext
- (3) Felkoden

### ⚠ VARNING

#### Distraction genom apparatmeddelanden

Det består risk för distraction om det under körningen visas meddelanden på skärmen eller kortet automatiskt matas ut.

- Bry dig inte om dessa meddelanden utan ägna all din uppmärksamhet åt trafiken.

### INFORMATION

Vid meddelanden relaterade till färdskrivarkortet visas bredvid piktogrammet numret av vederbörande kortplats.

### ► Meddelandenas kännetecken

#### Händelser, störningar

- Vid visningen av händelser eller fel blinkar displayens bakgrundsbelysning i ca. 30 sekunder. Orsaken visas med piktogram, meddelandet i klartext och felkoden.
- Detta meddelande måste bekräftas med knappen **OK**.
- DTCO 4.1x lagrar (motsvarande förordningens föreskrifter om lagring) händelsen eller felet i massminnet och på förarkortet. Du kan visa och skriva ut dessa data via menyfunktionen.

### INFORMATION



Om en händelse ständigt upprepas kontakta då en auktoriserad bilverkstad.

**INFORMATION****Hur man ska bete sig om färdskrivaren fungerar felaktigt**

Om färdskrivaren fungerar felaktigt krävs det av dig som förare att du noterar samtliga uppgifter om aktiviteterna som inte längre har blivit korrekt registrerade eller utskrivna på ett separat blad eller pappersrullens baksida.

→ *Notera aktiviteter för hand* [▶ 61]

**Körtidsvarningar**

- Detta meddelande  körtid varnar föraren innan körtiden överskrides.
- Detta meddelande visas med blinkande bakgrundsbelysning och måste bekräftas med tangenten .

**Manöverinformationer**

Manöverinformationen visas **utan** blinkande bakgrundsbelysning och slocknar automatiskt efter 3 respektive 30 sekunder (med undantag av enskilda meddelanden).



**Indikeringsinstrument som kan kopplas ihop med DTCO 4.1x**

Om ett indikeringsinstrument som kan kommunicera med DTCO 4.1x finns monterat i fordonet hänvisar funktionskontrollen  till meddelanden i DTCO 4.1x.

**INFORMATION**

Detaljerade informationer finns i bruksanvisningen av ditt fordon.

**► Bekräfta meddelanden**

1. Tryck på knappen . Därmed har du bekräftat meddelandet och den blinkande bakgrundsbelysningen slocknar.
2. Tryck igen på knappen . Därmed slocknar meddelandet och den förut inställda standardvisningen visas igen.

**Anmärkningar:**

En manöverinformation slocknar redan första gången knappen manövreras . Om det finns flera meddelanden måste du bekräfta meddelandena ett och ett efter varandra.

## ■ Särskilda Meddelanden

### ► Tillverkningsversion

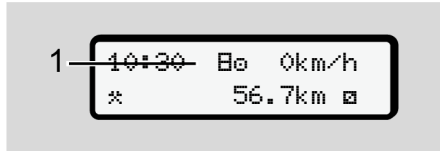

Avb. 133: Standardvisning –  
Tillverkningsversion

Om DTCO 4.1x inte är aktiverad som  
kontrollapparat visas  
"tillverkningsversionen", symbol B (1).

DTCO 4.1x accepterar endast  
verkstadskortet.

#### INFORMATION

DTCO 4.1x skall tas i drift igen på  
korrekt sätt av en certifierad  
bilverkstad.

### ► OUT (lämna giltighetsområdet)

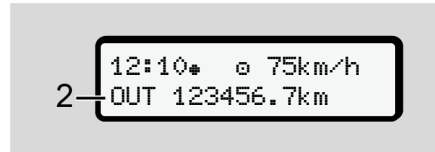

Avb. 134: Standardvisning - Out of scope

Om du kör med fordonet utanför  
förordningens giltighetsområde visas  
symbolen **OUT** (2).

→ *Benämningar* [► 11]

Denna funktion kan du ställa in via  
menyn

→ *Mata in OUT Start / Slut* [► 101]

Genom att trycka på valfri tangent kan  
du byta till en annan visning.

### ► Färja / tåg

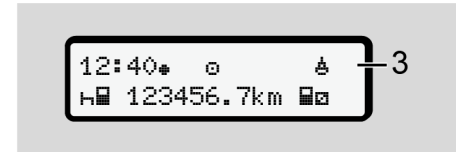

Avb. 135: Standardvisning - färja/ Transport  
med tåg

Om symbolen Å (3) lyser, befinner sig  
fordonet på en färja eller ett tåg.

Denna funktion kan du ställa in via  
menyn.

→ *Färja/ tåg: Mata in Start/ Slut* [► 101].

#### INFORMATION

Se till att denna funktion och din  
nuvarande aktivitetsinställning är  
korrekt inställda före en transport av  
fordonet.

Genom att trycka på valfri tangent kan  
du byta till en annan visning.

## ■ Översikt över möjliga händelser

I meddelandena är "xx" ett jokertecken för minneskoden.

Meddelande	Möjliga orsaker	Åtgärd
!Ⓜ Säkerhetsöverträdelse xx	Fel i dataminnen; Datasäkerheten i DTCO 4.1x är inte längre garanterad. Givarens data är inte längre trovärdiga. Höljet av DTCO 4.1x har öppnats otillåtet.	Bekräfta meddelande.
!Ⓜ1 Säkerhetsöverträdelse xx	Kortlåsningsdrabbad eller defekt. DTCO 4.1x känner inte längre igen ett tidigare korrekt isatt färdskrivarkort. Färdskrivarkortets identitet eller äkthet är inte OK eller de registrerade uppgifterna på färdskrivarkortet är inte tillförlitliga.	Bekräfta meddelande. Om DTCO 4.1x registrerar säkerhetsöverträdelser vilket gör att det inte längre finns en garanti att uppgifterna på färdskrivarkortet är korrekta så matas färdskrivarkortet ut automatiskt – även under körning. Färdskrivarkortet sätts i igen eller en kontroll av kortet genomförs.
!⚡ Spänningsavbrott xx	Spänningsanslutningen var bruten eller matningsspänningen för DTCO 4.1x/sensorn var för låg eller för hög. Detta meddelande kan i vissa fall även visas när motorn startas.	Bekräfta meddelande.
xxⓂ Givarfel	Det finns fel i kommunikationen med givaren. Detta meddelande visas även efter ett spänningsavbrott.	Bekräfta meddelande.
!ⓂⓂ Rörelsedatakonflikt xx	Motsägelse i utvärderingen av fordonsrörelsen mellan givaren och en oberoende signalkälla. Möjligtvis glömdes funktionens inställning (färja / tåg) under transporten.	Bekräfta meddelande. Sök upp en certifierad bilverkstad.
!Ⓜ GNSS saknas xx	Ingen positionsdata över tre timmars summerad körtid.	Bekräfta meddelande.

Meddelande	Möjliga orsaker	Åtgärd
!e tidskonflikt xx	Mellan klockslaget av den interna klockan av DTCO 4.1x och tidsinformationen från GNSS-signalen består en differens på mer än en minut.	Bekräfta meddelande.
!Y DSRC komm. fel xx	Mellan DTCO 4.1x och den externa DSRC-CAN-modulen har det uppstått ett kommunikationsfel.	Bekräfta meddelande. Sök upp en certifierad fackverkstad om felet uppstår igen.
!e Färd utan kort xx	Körningen påbörjades utan eller utan giltigt förarkort i kortplats-1. Meddelandet visas också om det genom isättningen före eller efter färden uppstår en icke tillåten kortkombination.	Bekräfta meddelande. Stanna fordonet och sätt i giltigt förarkort. Avlägsna det möjligtvis isatta företagskortet / kontrollkortet ur färdskrivaren DTCO 4.1x.
!e1 Kort inmat. under färd xx	Förarkortet har satts i efter det att körningen har påbörjats.	Bekräfta meddelande.
!e1 Tids- överlappning xx	Den inställda UTC-tiden för denna färdskrivare går efter jämfört med UTC-tiden i den föregående färdskrivaren. Det uppstår en negativ tidsdifferens.	Bekräfta meddelande. Bestäm vilken färdskrivare som inte har korrekt UTC-tid och se till att en godkänd bilverkstad snarast kontrollerar och justerar färdskrivaren.
!1 Kort ej siltst xx	Färdskrivarkortet har antingen gått ut, gäller ännu inte eller autentiseringen har misslyckats. Ett isatt förarkort som är ogiltigt när ett nytt dygn har börjat får utan begäran automatiskt en notering och matas ut efter att fordonet har stått stilla.	Bekräfta meddelande. Kontrollera färdskrivarkortet och sätt i det en gång till.
111 Osiltst om dagar ??	Färdskrivarkort går ut inom kort.	Bekräfta meddelandet. Byt ut färdskrivarkortet.

8

Meddelande	Möjliga orsaker	Åtgärd
!■■ Kort- konflikt xx	De båda färdskrivarkorten får inte sitta i DTCO 4.1x samtidigt. Till exempel så har ett företagskort satts i tillsammans med ett kontrollkort.	Bekräfta meddelande. Ta ut motsvarande färdskrivarkort ur kortplatsen.
!■A1 Kortet är ej låst xx	Förarkortet togs inte ut korrekt ur den förra färdskrivaren. Det kan hända att förrelaterade data inte har lagrats.	Bekräfta meddelandet.
>> Hastighets- överträdelse xx	Den inställda tillåtna maxhastigheten har överskridits med mer än 60 sekunder.	Bekräfta meddelande. Minska hastighet.
■AS Kalibrerings om dagar ??	Regelbunden efterkontroll måste genomföras inom kort. 28 dagar före visas ett meddelande.	Bekräfta meddelandet. Kontakta verkstaden för en tid innan tiden löper ut.
■■71 nedladdning om dagar ??	Nästa kort-Nedladdning skall ske. 14 dagar före kommer ett meddelande upp.	Nedladdning för färdskrivarkort genomförs.
■!Avslutarnormal drift om ??	Certifikatet för DTCO 4.1x går ut inom kort. 92 dagar innan visas ett meddelande vid uttagningen av kortet. Tidpunkten för meddelandet kan ställas in på en kontrollapparat med företagskortet.	Kontakta verkstaden för en tid för att byta ut DTCO 4.1x innan utgång av tiden.

Meddelande	Möjliga orsaker	Åtgärd
!?? GNSS anomali	Fel i auktoriseringen av Galileo OS-NMEA eller GNSS-mottagaren registrerar en attack på GNSS-signalen.	<p>Meddelandet hänvisar till en möjlig manipulation.</p> <p>Möjliga orsaker:</p> <ul style="list-style-type: none"> <li>• Manipulationer eller externa attacker.</li> <li>• Störningar på grund av andra störningskällor (t.ex. CD-spelare).</li> </ul> <p>Åtgärder:</p> <ul style="list-style-type: none"> <li>• Kontrollera angående orsakerna för manipulationen.</li> <li>• Kontrollera GNSS funktion.</li> <li>• Byt defekta komponenter vid behov.</li> <li>• Avlägsna störningskällorna.</li> </ul>

## ■ Översikt över möjliga fel

I meddelandena är "xx" ett jokertecken för minneskoden.

Meddelande	Möjlig orsak	Åtgärd
xA Internt fel xx	Allvarligt fel i DTCO 4.1x, följande orsaker kan vara möjliga: Oväntade program- eller bearbetningstidsfel.	Bekräfta meddelandet.
	Knappar blockerade eller hålls samtidigt intryckta under en längre tid.	Kontrollera knapparnas funktion.
	Fel i kommunikationen med externa apparater.	Anslutningsledningarna eller funktionen av de externa apparaterna kontrolleras av en certifierad fackverkstad.
	Fel i kommunikationen med indikeringsinstrumentet.	Anslutningsledningarna eller funktionen av indikeringsinstrumentet kontrolleras av en certifierad fackverkstad.
	Fel i impulsutgången.	Anslutningsledningarna eller funktionen av den anslutna styrenheten kontrolleras av en certifierad fackverkstad.
xA1 Internt fel xx	Fel i kortmekanismen, t.ex. kortlåsnings inte låst.	Ta ut färdskrivarkortet och sätt i det en gång till.
xA Tidsfel xx	UTC-tiden hos DTCO 4.1x är inte rimlig eller går inte rätt. För att undvika inkonsekventa data accepteras inte på nytt isatta förar- / företagskort.	Bekräfta meddelande.
xF Skrivarfel	Skrivaren saknar spänning eller temperatursensorn för skrivhuvudet är defekt.	Bekräfta meddelande. Upprepa förloppet. Slå eventuellt först tändningen från/till.

Meddelande	Möjlig orsak	Åtgärd
xT överföringsfel xx	Fel vid nedladdning av data till en extern apparat.	Bekräfta meddelande. Nedladdning av data upprepas. Anslutningsledningar (till exempel glappkontakt) eller extern apparat kontrolleras av en certifierad fackverkstad.
xI Givarfel xx	Sensorn meddelar efter egenkontrollen ett internt fel.	Bekräfta meddelande.
xM Kort fel xx	Vid läsning av / registrering på färdskrivarkortet har det uppkommit ett kommunikationsfel, t.ex. genom smutsiga kontakter. Data kan eventuellt inte registreras fullständigt på förarkortet.	Bekräfta meddelande. Rengör färdskrivarkortets kontakter och sätt i det igen.
xE internt GNSS fel xx	Vid GNSS-anordningen har det uppstått ett fel: <ul style="list-style-type: none"> <li>• Internt apparatfel.</li> <li>• Kortslutning av en extern GNSS-antenn (option).</li> <li>• Ingen förbindelse till den externa GNSS-antennen (Option).</li> </ul>	Bekräfta meddelandet. Sök upp en certifierad fackverkstad.
xY internt DSRC fel xx	Det har uppträtt ett internt fel vid DSRC-modulen. Ett fel har uppträtt vid den externa antennen eller den är inte ansluten.	Bekräfta meddelande. DSRC-modulen och anslutningsledningar samt funktionen av den externa antennen kontrolleras av en certifierad fackverkstad.
xA internt sensorfel xx	Ett självttest av den interna accelerationssensorn har slagit fel fler än tio gånger och en Reset var felaktig.	Bekräfta meddelande. Sök upp en certifierad bilverkstad.
xS ITS Störning xx	Ett fel har uppstått på den interna Bluetooth-komponenten.	Bekräfta meddelande. Sök upp en certifierad bilverkstad.

## ■ Körtidsvarningar

Meddelande	Innebörd	Åtgärd
M01 Rast! 1e04h15 #00h15	Ta ut en rast. Detta meddelande visas efter en oavbruten körtid på 04:15 timmar.	Bekräfta meddelande. Planera nu in en rast inom kort.
M01 Rast! 1e04h30 #00h15	Körtid överskriden. Detta meddelande visas efter en oavbruten körtid på 04:30 timmar.	Bekräfta meddelande. Ta omedelbart ut en rast.
M01 körtid 24h 03h15	Slutet av den dagliga körtiden på (24h), körtid per vecka ( ) eller körtid för två veckor (   ) har redan eller snart uppnåtts. Förvarningstiden kan konfigureras.	Bekräfta meddelandet. Avsluta din Körtid och ta ut en vilotid enligt föreskrifterna.
M01 rast inom #h 01h45	Tidpunkten för nästa dagliga vilotid eller vilotid per vecka har redan eller snart uppnåtts. Förvarningstiden kan konfigureras.	Bekräfta meddelandet. Planera nästa rast i god tid.
Mx1 arbetstid 24h 09h30	Slutet av den dagliga arbetstiden på (24h) eller arbetstid per vecka ( ) har redan eller snart uppnåtts. Förvarningstiden kan konfigureras.	Bekräfta meddelandet. Avsluta din körtid och ta ut en vilotid enligt föreskrifterna.
Mx1 arbetstid x 04h15	Slutet för den möjliga oavbrutna arbetstiden har redan eller snart uppnåtts. Förvarningstiden kan konfigureras.	Bekräfta meddelandet. Planera nästa rast i god tid.
M01 körtid 24h 03h15	Förvarning för uppnåendet av den maximalt tillåtna körtiden på två veckor.	Beakta ovillkorligen: Meddelande. Följ de föreskrivna vilotiderna efter din ankomst.

**INFORMATION**

DTCO 4.1xregistrerar, lagrar och beräknar körtiderna utifrån reglerna som föreskrivs enligt förordningen. Den varnar dig, föraren, i god tid innan körtiderna överskrids.

Dessa summerade körtider utgör dock inte något föregripande av den juridiska tolkningen av **sammanhängande körtid**.

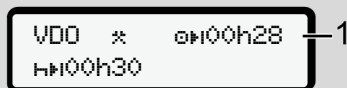
**► VDO Counter visning (option)**

Avb. 136: VDO-räknaren - visning

Efter bekräftelsen av den andra körtidsvarningen visar VDO-räknaren att din körtid (**1**) har löpt ut (gäller inte för Out of scope).





Vänligen ta omedelbart ut en rast.

## ■ Översikt över möjliga manöverinformationer





Meddelande	Innebörd	Åtgärder
☞ Mata in data	Om det inte görs någon inmatning vid den manuella inmatningsproceduren så visas denna uppmaning.	Tryck på knappen <b>OK</b> och fortsätt att mata in.
☞ Utskrift ej möjlig xx	Det går just nu inte att skriva ut: <ul style="list-style-type: none"> <li>• eftersom tändningen på ADR-varianten eventuellt är frånkopplad,</li> <li>• termo-skrivhuvudets temperatur är för hög,</li> <li>• skrivargränssnittet är upptaget av ett annat aktivt förlopp, t.ex. en pågående utskrift,</li> <li>• eller matningsspänningen är för hög eller för låg.</li> </ul>	Så snart orsaken är åtgärdad kan du begära en utskrift.
	Just nu är visningen inte tillgänglig, eftersom tändningen på ADR-varianten är frånkopplad.	Slå på tändningen och hämta visningen du önskar visa.
☞ Utskrift fördröjd	En pågående utskrift avbryts eller blir fördröjd eftersom termo-skrivhuvudets temperatur är för hög.	Vänta tills det har svalnat. Så snart tillåtet tillstånd har uppnåtts fortsätter utskriften automatiskt.
☞ Papper slut xx	Skrivaren har inget papper eller skrivarens låda har inte satts i ordentligt. Begäran om utskrift avvisas respektive en pågående utskrift avbryts.	Lägg i en ny pappersrulle. Placera skrivarens låda på korrekt sätt. Vid en avbruten utskriftsprocess måste menyfunktionen startas om.

Meddelande	Innebörd	Åtgärder
4 1 Kort kan ej tas ut xx	Begäran av färdskrivarkortet avvisas: <ul style="list-style-type: none"> <li>• eftersom data möjligtvis matas in eller överförs just nu,</li> <li>• ett korrekt inläst förarkort åter begärs inom det registrerade minustrastret,</li> <li>• nytt dygn börjar enligt UTC-Zeit,</li> <li>• fordonet kör,</li> <li>• eller tändningen på ADR-varianten är fränkopplad.</li> </ul>	Vänta tills dess att DTCO 4.1x friggett funktionen och åtgärda orsaken: Stanna fordonet eller inkoppla tändningen. Begär därefter på nytt färdskrivarkortet.
4 1 Inkonsek. registrering xx	Den kronologiska ordningen för de på förarkortet registrerade dygnsdata är inkonsekvent.	Meddelandet kan visas tills de felaktiga registreringarna har överskrivits med nya data. Om meddelandet permanent visas på displayen, måste färdskrivarkortet kontrolleras.
4 1 Vänligen mata ut kort xx	Vid skrivningen av data på förarkortet har det uppstått ett fel.	Under utmatningen av kortet startas ännu ett försök att kommunicera med kortet. Om även detta försök slår fel, startas automatiskt en utskrift med de senaste aktiviteterna för detta kort.
4 1 Felaktigt kort xx	Vid bearbetningen av det isatta färdskrivarkortet har ett fel uppträtt. Färdskrivarkortet accepteras inte och matas ut.	Rengör färdskrivarkortets kontakter och sätt i det igen. Om meddelandet visas igen kontrollera om ett annat färdskrivarkort läses in korrekt.
4 1 Osiltigt kort xx	Det isatta kortet är inte ett färdskrivarkort. Färdskrivarkortet accepteras inte och matas ut igen.	Sätt i giltigt färdskrivarkort.

8

Meddelande	Innebörd	Åtgärder
 Internt fel xx	Fel i kortmekanismen, t.ex. kortlåsnings inte låst.	Ta ut färdskrivarkortet och sätt i det en gång till.
 Internt fel xx	Fel i impulsutgången.	Kontrollera anslutningsledningarna eller den anslutna styrenhetens funktion.
 Internt fel xx	DTCO 4.1x har ett allvarligt fel eller det finns ett allvarligt tidsfel. Till exempel orolig UTC-tid. Färdskrivarkortet accepteras inte och matas ut.	Se till att en godkänd verkstad kontrollerar färdskrivaren så snart som möjligt och vid behov byter ut den. Beakta den angivna informationen om felfunktion av färdskrivaren. → <i>Händelser, störningar</i> [ 111]
 Vänligen rensa kortet!	DTCO 4.1x har fastställt fel vid läsningen eller registreringen av färdskrivarkortet.	Rengör färdskrivarkortet samt kortfacket. → <i>Rengöring</i> [ 152]

### ► Manöverinformation som information

Meddelande	Innebörd	Åtgärder
 Insa data!	Menyfunktionen kan inte aktiveras: <ul style="list-style-type: none"> <li>• I kortplatsen finns det inget förarkort isatt.</li> <li>• I kortplatsen finns det ett isatt företags-/ kontrollkort.</li> </ul>	Denna information slocknar automatiskt efter tre sekunder. .Inga åtgärder krävs.
Utskrift har påbörjats ...	Den valda funktionen svarar.	
Datainmatning sparad	Svarsmeddelande att DTCO 4.1x har sparat inmatningen.	
Visning ej möjlig!	Under tiden en utskrift pågår kan inga data visas.	
Vänta!	Färdskrivarkortet har ännu inte lästs fullständigt. Det går inte att hämta menyfunktioner.	Denna information slocknar automatiskt efter tre sekunder. Inga åtgärder krävs.
 AS Kalibrering om dagar ??	Nästa periodiska efterkontroll skall ske efter det angivna antalet dagar. Nödvändiga efterkontroller på grund av tekniska förändringar kan inte beaktas. En auktoriserad bilverkstad kan programmera in från och med vilken dag denna information skall visas. → <i>Kontrollkrav</i> [▶ 152]	
 1 Osiltat om dagar ??	Det friviliga färdskrivarkortet har exempelvis ännu en giltighetstid på det angivna antalet dagar. En auktoriserad bilverkstad kan programmera in från och med vilken dag denna information skall visas.	
 1 nedladdning om dagar ??	Nästa nedladdning av förarkortets data krävs inom det angivna antalet dagar (standardinställning: 7 dagar). från och med vilken dag denna hänvisning ska visas, kan en auktoriserad bilverkstad programmera.	

## **Skriva ut**

**Anvisningar för utskrivning**

**Starta utskrift**

**Avbryta utskrift**

**Skrivarpapper byts ut**

**Åtgärda pappersstopp**

## Skriva ut

### ■ Anvisningar för utskrivning

#### INFORMATION

I början av varje utskrift befinner sig ett tomrum på cirka 5 cm.

#### INFORMATION

Om så önskas kan utskriften föras med företagets logotyp.

### ■ Starta utskrift

#### INFORMATION

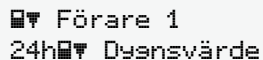

Förutsättningar för utskrift:

- Fordonet står stilla.
- Vid ADR-variant av DTCO 4.1x: Tändningen har slagits på.
- Pappersrullen har satts i.
- Skrivarens låda är stängd.



Förare 1  
24h Dygnsvärde

Avb. 137: Exempel Utskrift - Dygnsvärde

1. Välj   med knapparna och den önskade menypunkten  med knappen .
2. Välj och bekräfta önskad utskriftstyp (UTC-tid eller lokal tid).
3. Utskriften startar efter ungefär 3 sekunder.  
Vänta tills utskriften är klar.
4. Dra loss utskriften från avrivarkanten.



Avb. 138: Dra loss utskriften

#### INFORMATION

Kontrollera att kortplatserna är stängda när du drar loss utskriften, så att de inte smutas ned utav papperspartiklar och så att kortinmatningen inte skadas.

## ■ Avbryta utskrift

- Tryck på knappen **OK** på nytt, för att avbryta utskriften i förtid.  
Den efterföljande förfrågan visas:

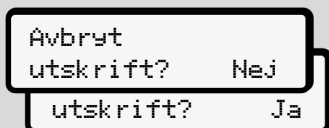

Avb. 139: Avbryta utskrift

Den önskade funktionen väljs ut med knapparna **▲** / **▼** och bekräftas med tangenten **OK**.

## ■ Skrivarpapper byts ut

### ► Papper slut

- Att pappret håller på att ta slut framgår av en färgmarkering på utskriftens baksida.
- Vid Papper slut visas följande meddelande:



Avb. 140: Varning - Inget papper

- Om pappersrullen tar slut under utskriften:  
Efter isättningen av en ny pappersrulle startar du om utskriften via menyfunktionen.

## ► Pappersrulle ersättes

### INFORMATION

Använd endast original VDO-tryckpapper med godkännandemärke:

- Färdskrivare-typ DTCO 4.1 eller DTCO 4.1x med kontrollmärke **84**
- godkännandemärke **174** eller **189**.



Avb. 141: Tryck på frigöringsknapp

- Tryck frigöringsknappen på skrivarpanelen inåt så att skrivarens låda öppnas.  
Skrivarfacket öppnas.

## ⚠ FÖRSIKTIGHET

### Risk för förbränningskador

Skrivhuvudet kan vara hett.

- Efter urtagningen av skrivarens draglåda får du inte sticka in handen i skrivarfacket.

## INFORMATION

### Skador på grund av föremål

För att undvika skador på skrivaren:

- För inte in föremål i skrivarens skrivarfack.
2. Ta tag om skrivarens låda på båda sidorna och dra sedan ut den ur skrivaren.

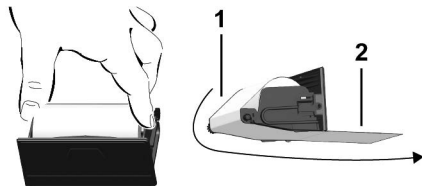

Avb. 142: Sätta i pappersrulle

3. Placera den nya pappersrullen med pappersslutet uppåt i skrivarens låda.
4. Lägg pappret med den gråa delen för styrning över rullen (1).

## INFORMATION

Se till att pappersrullen i skrivarlådan inte klämmer och att pappersrullens början (2) pekar ut en bit nedanför skrivarfackets rand (avrivarkant).

5. Skjut skrivarens draglåda in i skrivarfacket tills denna snäpper in.

Skrivaren är klar att använda.

## ■ Åtgärda pappersstopp

Vid pappersstopp:

1. Öppna skrivarens låda.
2. Ta bort hopskrynklat papper från pappersrullen samt ta bort pappersrester ur skrivarens låda.
3. Placera pappersrullen igen och skjut in skrivarens draglåda i skrivarfacket tills denna snäpper in.  
➔ *Skrivarpapper byts ut* [ 128]

# Utskrifter

Utskrifter förvaras

Utskrifter (exempel)

Förklaring för utskrifterna

Datapost vid händelser eller fel

## Utskrifter

### ■ Utskrifter förvaras

Se till att utskrifterna inte skadas (blir oläsbara) genom ljus eller solsken eller genom fukt eller värme.

Utskrifterna ska förvaras av fordonets ägare/arbetsgivaren under minst ett år.

### ■ Utskrifter (exempel)

#### INFORMATION

Produkten och bruksanvisningen innehåller fortfarande hänvisningar till tillverkarens tidigare namn "Continental Automotive Technologies GmbH". Detta utgör inte skäl för reklamation, eftersom namnändringen av tillverkaren till "AUMOVIO Germany GmbH" är en övergång med övertagande av samtliga rättigheter och skyldigheter som tillverkaren har.

### ► Förarkortets dygnsutskrift

1	▼ 10.03.2023 14:55 (UTC)
	GEN2
1	GEN2 v2
2	24h
3	□ Schmitt Peter ID /12345678901234 5 6 07.03.2025 - GEN2 v2
3a	○ Rosenz Winfried ID /45678901234567 7 8 07.03.2025 - GEN2 v2
4	A ABC12345678901234 D /VS VM 612
5	B Continental Automotive Technologies 1381.1550333010 GEN2
6	T NFZ-Profi Service & Ve trieb ID /87654321087654 3 2 T 07.01.2023
7	ID /12345678901234 5 6 □ 09.02.2023 11:11
8	07.03.2023 310
8a	? 00:00 06h00 □ 06:00 00h17
8b	A D /VS VM 612 95 872 km

↓

8c \* 06:17 00h45  
 \* 07:02 00h39 ee  
 o 07:41 01h19 ee  
 95 958 km: 86 km

8e -----  
 2

8a A S /LCR 243  
 205 002 km

8b o 09:24 02h30 ee  
 \* 11:54 00h39

8c -----  
 ? 12:33 00h10

8a -----  
 1

8c o 12:43 02h27  
 h 15:10 01h12  
 o 16:22 00h16  
 o 16:38 00h42  
 A+12:25  
 A+13:42

8d o 17:20 00h52  
 \* 18:12 00h24  
 h 18:36 00h02  
 96 177 km: 305 km

8e -----  
 ? 18:38 05h22

8a -----  
 Σ

11 \*i06:00 D  
 lat + 48°05.2'  
 lon + 8°26.1'  
 06:01  
 95 872 km

11a \*i12:43 D  
 lat + 48°05.2'  
 lon + 8°26.1'  
 12:43  
 96 177 km  
 09:01  
 i0 09:00  
 lat + 48°05.2'  
 lon + 8°26.1'  
 09:01

↓

↓

11d \*i18:38 CH  
 205 408 km  
 o 04h54 317 km  
 \* 02h27 o 03h29  
 h 01h14 ? 11h56  
 ee 04h28

12 -----  
 !x

12c x 0 07.03.2023 12:45  
 x40 ( 0) 00h04  
 A D /VS VM 612

! 0 07.03.2023 09:23  
 !34 ( 0) 00h01  
 A D /VS VM 612

13 A D /VS VM 612  
 !xA

13c >> 5 13.02.2023 16:42  
 !07 ( 2) 00h12  
 o 98765432109876 5 4  
 o 12345678901234 5 6

>> 4 15.02.2023 11:10  
 !07 ( 95) 00h30  
 o DK /45678901234567 7 8  
 o F /12345678901234 5 6

x 0 16.02.2023 12:45  
 x40 ( 5) 00h04  
 o DK /45678901234567 7 8

23 \* Friedrichshafen  
 Schmitt Peter  
 Regens Winfried

**Specifikt vid förarkortets  
dygnsutskrift**

8f

o /12345678901234 5 6  
 o 07.03.2023 11:11  
 o  
 10.03.2023 310  
 -----  
 ? !ee ?

8g

A D /VS VM 612  
 95 872 km  
 \* 06:17 00h45  
 \* 07:02 00h39 ee  
 o 07:41  
 -----  
 km: km  
 -----  
 Σ

\*i06:00 D  
 95 872 km  
 o 00h00 km

8h

o  
 o  
 10.03.2023 310  
 -----  
 DUT  
 -----  
 1

A D /VS VM 612  
 95 872 km  
 h 00:00 07h02  
 \* 07:02 00h39

► Händelser/ fel på förarkortet

1 ▼ 10.03.2023 11:11 (UTC)  
GEN2 v2

---

1  
2 !x 80 km/h  
3 Schmitt Peter  
3a /12345678901234 5 6  
07.03.2025 - GEN2 v2  
4 Rosenz Winfried  
4 DK /45678901234567 7 8  
03.03.2025 - GEN2 v2  
4 ABC12345678901234  
D /VS VM 612  
12a !+ 07.03.2023 02:14  
!08 06h03  
A S /LCR 243  
12c !|e 07.03.2023 18:12  
!05 00h01  
A D /VS VM 612  
!|e 08.03.2023 08:12  
!05 00h05  
A D /S VD 432  
!+ 08.03.2023 10:15  
!08 00h10  
A D /VS VM 612  
!|L 09.03.2023 08:45  
!09 00h01  
A D /VS VM 612

12c !| 13.02.2023 09:23  
!22 00h01  
A D /VS VM 612  
12b !| 15.02.2023 16:04  
!11 01h02  
A D /VS VM 612  
12c x| 22.02.2023 12:45  
x40 00h04  
A D /VS VM 612  
12c x| 17.02.2023 18:02  
x40 00h03  
A D /VS VM 612  
22 x|L 03.02.2023 01:54  
x35 00h04  
A D /S VD 432  
Wm  
Schmitt Peter  
Rosenz Winfried

► Fordonets dygnsutskrift

1 ▼ 10.03.2023 16:55 (UTC)  
GEN2 v2

2 24h

3 Schmitt Peter  
/12345678901234 5 6  
07.03.2025 - GEN2 v2

4 ABC12345678901234  
D /VS VM 612

5 Continental Automotive Technologies  
1381.1550333010  
GEN2

6 NFZ-Profi Service & Vertrieb  
/87654321087654 3 2  
T 22.02.2023

7 /12345678901234 5 6  
9 03.03.2023 11:11

10 10.03.2023  
95 872 - 96 284 km  
-1

10a 95 872 km  
H 00:00 06h17 0 km  
95 872 km 0 km

10b Rosenz Winfried  
DK /45678901234567 7 8  
07.03.2025

10c A+S /LCR 243  
10.02.2023 18:54

10d 95 872 km M

10

↓

**10e** \* 06:17 00h45  
 \* 07:02 00h39 ee  
 o 07:41 01h19 ee  
 -----  
 95 958 km: 86 km

**10g** -----  
 95 958 km  
 \* 09:00 00h05  
 95 958 km: 0 km

**10a** -----  
 o Mustermann  
 Heinz-Dieter  
 eMF /12345678901234 5 6  
 16.06.2023 GEN 2

**10b** -----  
 A+D /M MS 680  
 07.03.2023 18:54

**10c** -----  
 95 958 km

**10d** \* 09:05 00h25  
 o 09:30 02h55  
 o 12:25 01h18  
 A+12:25  
 +613:42  
 o 13:43 00h03  
 \* 13:46 00h02 ee  
 o 13:48 00h45 ee  
 \* 14:33 00h35 ee  
 h 15:08 01h02 ee  
 96 206 km: 248 km

**10e** -----  
 96 206 km  
 h 16:10 00h20  
 96 206 km: 0 km

**10g** -----  
 o Anton  
 Max  
 eMA /56789567895678 9 5  
 10.03.2024

↓

↓

**10a** A+D /VS VM 612  
 14.02.2023 16:30  
 96 206 km

**10h** o 16:30 00h56  
 \* 17:26 01h11  
 96 274 km: 68 km

**10a** -----  
 96 274 km

**10a** \* 18:37 00h23  
 o 19:00 00h21  
 h 19:21 04h39  
 96 284 km: 10 km

**10a** -----  
 2

**10a** 95 872 km  
 h 00:00 07h02  
 h 00:00 07h02

**11** -----Σ-----

**11b** 1e -----  
 o 00h21 10 km  
 \* 00h28 o 00h00  
 h 11h16

**11c** 2e -----  
 \* 00h00 o 12h16  
 h 07h02

**11e** o Rosenz  
 Winfried  
 eMDK /45678901234567 7 8  
 02.03.2023 07:19  
 lat + 48°04.1'  
 lon + 8°26.5'  
 02.03.2023 07:19  
 96 274 km  
 h 09:00  
 95 958 km  
 o 09:00  
 lat + 48°04.1'  
 lon + 8°26.5'  
 09:01  
 o 01h19 86 km  
 \* 01h24 o 00h00  
 h 00h00  
 ee 01h58

↓

↓

**11f** F#  
 D + CH  
 lat + 47° 66.0' o  
 lon + 9° 16.2' o  
 10.03.2023 09:36 o  
 134867 km  
 -----  
 !xA  
**13** !e 1 08.03.2023 19:01  
 ( 1) 00:20

**13c** >> 5 07.03.2023 16:42  
 ( 2) 00h12  
 eMD /98765432109876 5 4  
 eMF /12345678901234 5 6

**22** x 0 03.03.2023 12:45  
 00h04  
 eMDK /45678901234567 7 8  
 -----  
 IR+  
 e+ 20.02.2023 14:34  
 +e 20.02.2023 15:29

**23** D+ *Linda*  
 D+ .....  
 e+ *Schmitz Peter*  
 +e .....  
 e .....  
 .....  
 .....

**Specifikt vid förarkortets dygnsutskrift**

10i

```
-----1-----
-----OUT-----
e Rosenz
  Winfried
eOK /45678901234567 7 8
  03.03.2023
A+S /LCR 243
```

**► Händelser/ fel från fordonet**

```
1 ▼ 10.03.2023 16:07 (UTC)
2 -----▼-----
3 |xAV |
  | |
  | Schmitt
  | Peter
  |OK /12345678901234 5 6
  |07.03.2025 - GEN 2
  |-----A-----
4 |A ABC12345678901234
  |D /VS VM 612
  |
  |-----!A-----
13a |! 0 03.03.2023 08:12
  |!02 ( 0) 00h01
  |OK /12345678901234 5 6
  |OF /12345678901234 5 6
  |-----
13c |! 0 03.03.2023 08:20
  |!02 ( 0) 00h03
  |OK /12345678901234 5 6
  |OF /12345678901234 5 6
  |-----
  |!e 1 21.02.2023 07:02
  |!04 ( 1) 00h54
  |-----
  |!e 2 21.02.2023 07:02
  |!04 ( 1) 00h54
  |-----
  |!e 3 07.03.2023 07:56
  |!05 ( 1) 00h01
  |OF /12345678901234 5 6
  |OB /22335578901234 1 2
  |-----
  |>> 4 21.02.2023 11:10
  |!07 ( 95) 00h30
  |OK /45678901234567 7 8
  |OF /12345678901234 5 6
```



```
13b |! 0 03.03.2023 16:04
  |!17 ( 0) 01h02
  |OK /45678901234567 7 8
  |OF /12345678901234 5 6
  |OK /54321987654321 9 8
  |-----xA-----
  |x 0 10.03.2023 07:00
  |x40 ( 0) 00h02
  |OK /12341234123412 3 4
  |-----x#-----
13c |x# 0 01.03.2023 07:15
  |x34 ( 0) 00h14
  |OK /12345678901234 5 6
  |OF /12345678901234 5 6
  |-----x#-----
  |x# 6 01.03.2023 07:15
  |x34 ( 0) 00h14
  |OK /12345678901234 5 6
  |OF /12345678901234 5 6
  |-----x#-----
  |x# 0 14.02.2023 21:00
  | ( 0) 00h01
  |-----xA#-----
  |xA# 0 28.02.2023 21:00
  | ( 0) 00h30
  |OK /12341234123412 3 4
  |-----
23 |# Linden
  | Schmitt Peter
  |
  |.....
```

► Hastighetsöverträdelser

1	▼ 10.03.2023 14:50 (UTC)
2	GEN2 v2
3	>>▼ 90 km/h
3	o Mustermann Heinz-Dieter oMF /12345678901234 5 6 16.06.2025 - GEN2 v2
4	A ABC12345678901234 D /VS VM 612
19	>>03.03.2023 14:15 >>17.02.2023 17:44 ( 7)
21	>>28.02.2023 14:02 00h06 98 km/h 92 km/h ( 1)
21c	o Förster Thomas oID /98765432109876 5 4
21a	>>(365) >>08.03.2023 11:10 00h30 98 km/h 95 km/h ( 95)
21a	o Rosenz Winfried oMDK /45678901234567 7 8
21b	>>(10) >>14.02.2023 17:10 00h15 94 km/h 92 km/h ( 12)
21c	o Mustermann Heinz-Dieter oMF /12345678901234 5 6
23	o ..... o ..... o ..... Mustermann Heinz .....

► Tekniska data

1	▼ 10.03.2023 14:50 (UTC)
2	GEN2 v2
3	Te▼
3	o Spedition Mustermann oMD /12341234123412 3 4
3a	o Mustermann Heinz-Dieter oMF /12345678901234 5 6 16.06.2025 - GEN2 v2
4	A ABC12345678901234 D /VS VM 612
14	B Continental Automotive Technologies H. Hertz-Str.45 78052 VS-Villingen 1381.1550333010 e1-84 1234567890 2023 GEN2 v2 V 41xx 03.02.2023 r N21-20220225
15	Il 87654321 0124 7 A1 e1-175 08.03.2023 09:15
16	T 87654321 e1-175
16a	Y 0011030746 0622 6 A1
17	T Fa. Mustermann & NFZ- Hersteller Schillerstr. 10 Muster kirchen
17a	THD /45678901234567 8 9 07.03.2023
17b	T 28.03.2023 (01) A ABC12345678901234

18	W 8 000 Imp/km k 8 000 Imp/km l 3 050 mm o 315-70-R22.5 > 90 km/h km
18a	o ..... D 07.03.2023 08:18 B 7 BP.11223344
18	!e 10.03.2023 14:00 e 10.03.2023 15:00
18a	T Fa. Mustermann & NFZ- Hersteller Schillerstr. 10 Muster kirchen THD /45678901234567 8 9 14.03.2025
19	!e 03.03.2023 13:00 e 03.03.2023 13:26
27	T Kienzle ARG0 GMBH Bismarckstr. 19 Berlin -Steslitz THD /89012345678901 5 6 21.03.2025
28	!xa ! 07.03.2023 06:34 x 09.03.2023 18:15
28	SWUM B ATTACHMENT
28	V xx.xx E ZYY
28a	Seal: 98765432 i1
28a	Seal: 12345678 S/N: 1234567890 7 02.2023 MC: A17
2a	Te▼ GEN2 v2

► Förares aktiviteter

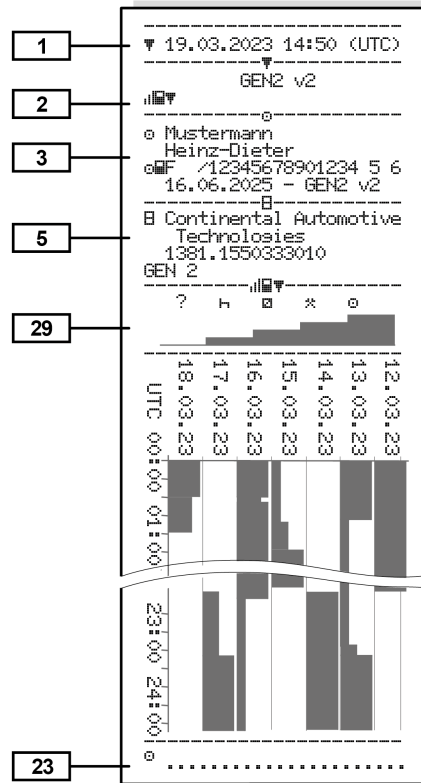

► v-diagram

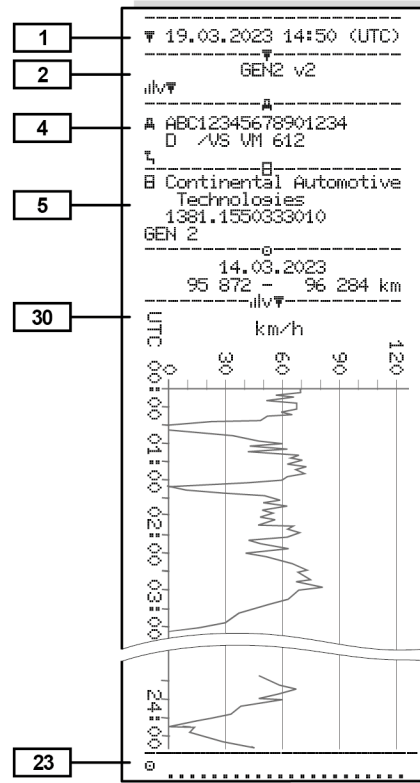

► Status D1 /D2 diagram (option)

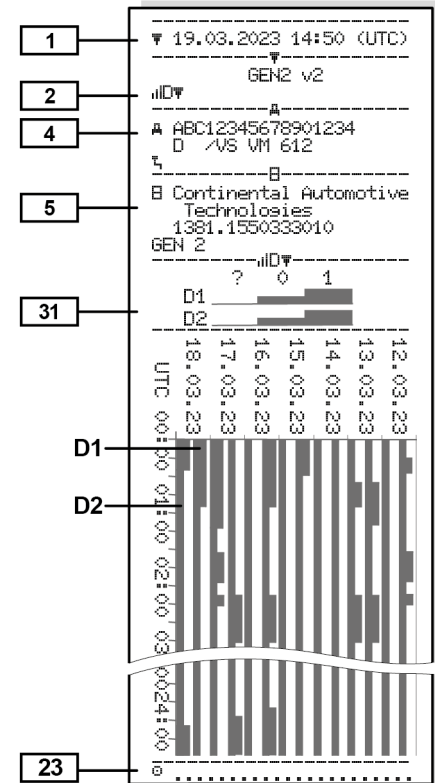

► Hastighetsprofiler (option)

1 ▼ 10.03.2023 17:05 (UTC)  
 -----  
 2 GEN2 v2  
 -----  
 3 ⚠ Spedition Mustermüller  
 ⚠ID /12341234123412 3 4  
 20.03.2025 - GEN2 v2  
 -----  
 4 A ABC12345678901234  
 D /VS VM 612  
 -----  
 ⚠  
 -----  
 Ⓞ  
 -----  
 Ⓞ 07.03.2023 00:00  
 07.03.2023 06:17  
 -----  
 ---km/h

24 112 <=v< 221 00h00  
 -----  
 Ⓞ Mustermann  
 Heinz-Dieter  
 07.03.2023 18:37  
 08.03.2023 00:00  
 -----  
 ---km/h  
 0 <=v< 1 05h02  
 1 <=v< 10 00h01  
 10 <=v< 16 00h02  
 16 <=v< 24 00h04  
 24 <=v< 32 00h05  
 32 <=v< 40 00h05  
 40 <=v< 48 00h04  
 48 <=v< 56 00h00  
 56 <=v< 64 00h00  
 64 <=v< 72 00h00  
 72 <=v< 80 00h00  
 80 <=v< 88 00h00  
 88 <=v< 96 00h00  
 96 <=v< 104 00h00  
 104 <=v< 112 00h00  
 112 <=v< 221 00h00  
 -----  
 23 Ⓞ .....

► Varvtalsfrekvensprofiler (option)

1 ▼ 10.03.2023 17:05 (UTC)  
 -----  
 2 GEN2 v2  
 -----  
 3 ⚠ Spedition Mustermüller  
 ⚠ID /12341234123412 3 4  
 20.03.2024 - GEN2  
 -----  
 4 A ABC12345678901234  
 D /VS VM 612  
 -----  
 ⚠  
 -----  
 Ⓞ  
 -----  
 Ⓞ 07.03.2023 00:00  
 07.03.2023 06:17  
 -----  
 ---rpm

24 3281 <=n< \* 00h00  
 -----  
 Ⓞ Mustermann  
 Heinz-Dieter  
 07.03.2023 18:37  
 08.03.2023 00:00  
 -----  
 ---rpm  
 0 <=n< 1 05h02  
 1 <=n< 234 00h00  
 234 <=n< 469 00h00  
 469 <=n< 703 00h00  
 703 <=n< 938 00h00  
 938 <=n< 1172 00h00  
 1172 <=n< 1406 00h03  
 1406 <=n< 1641 00h03  
 1641 <=n< 1875 00h04  
 1875 <=n< 2109 00h09  
 2109 <=n< 2344 00h02  
 2344 <=n< 2578 00h00  
 2578 <=n< 2812 00h00  
 2812 <=n< 3047 00h00  
 3047 <=n< 3281 00h00  
 3281 <=n< \* 00h00  
 -----  
 23 Ⓞ .....

► Isatta Färdskrivarkort

1 ▼ 10.03.2023 14:50 (UTC)  
 -----  
 2 GEN2 v2  
 -----  
 3 Ⓞ Mustermann  
 Heinz-Dieter  
 ⓄID /12345678901234 5 6  
 16.06.2025 - GEN2 v2  
 -----  
 Ⓞ GEN1 0000 AD  
 ⓄID /12345678901234 5 6  
 0000513205  
 14.02.2023  
 -----  
 Ⓞ GEN2 0101 163  
 ⓄIF /1234567890000 0 0  
 0287705177  
 14.02.2023 18:42  
 -----  
 GEN2 v2  
 -----  
 Ⓞ

32 Ⓞ

## ► Utskrift i lokal tid

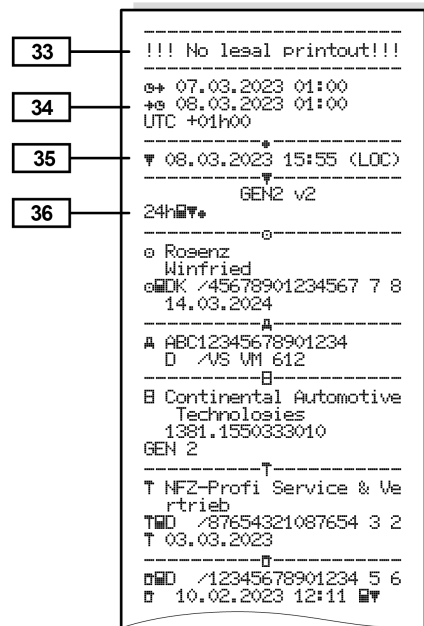

## ■ Förklaring för utskrifterna

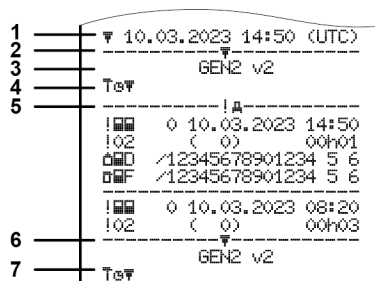

Avb. 143: Förklaringar för Utskrifterna

1	Utskriftsöverskrift med datum och klockslag (UTC)
2	Begränsningslinje
3	Generation av färdskrivarkortet (från och med 2:a generation)
4	Symboler på den utvalda utskriften (här till exempel "Tekniska data")
5	Datapostmarkören av respektive datapost
6	Begränsningslinje
7	Kännetecken för utskriftens slut. Åter igen med symbolerna av den utvalda utskriften (se punkt 4)

## ► Förklaring för datablocken

[1] **Generationen av färdskrivarkortet enligt bilaga IB (GEN1) och bilaga IC (GEN2 och GEN2 v2).**

Utskriftens datum och klockslag i UTC-tid.

## INFORMATION

De visade utskrifterna till färdskrivarkorten visar exempel på att förkort av första och andra generationen är isatta i DTCO 4.1x.

Särskilda fall:

- Finns det endast ett förarkort av första generationen isatt för utskriften utförs dygnsutskriften som för de tidigare modellerna av DTCO utan känneteckningarna GEN1 och GEN2.
- Vid en utskrift av ett förarkort av andra generationen från en dag, då korten har varit isatta i en DTCO 3.0 eller en tidigare modell, skrivs alla block ut, fast de är tomma. För aktiviteterna visas tidsnoteringar med 00:00.

<p><b>[2] Utskriftens typ:</b></p> <ul style="list-style-type: none"> <li>• 24h□ = Förarkortets dygnsutskrift</li> <li>• !x□ = Händelser / fel på förarkortet</li> <li>• 24h□ = Dygnsutskrift från DTCO 4.1x</li> <li>• !x□ = Händelser / fel på DTCO 4.1x</li> <li>• &gt;&gt;□ = Hastighetsöverträdelser Det förinställda värdet för den lagligt tillåtna hastighetsbegränsningen skrivs ut också.</li> <li>• T□ = Tekniska data</li> <li>• □□ = Föarens aktiviteter</li> <li>• □v = v-diagram</li> </ul> <p>Utskrifter som tillval:</p> <ul style="list-style-type: none"> <li>• □□ = Status D1/D2 diagram*</li> <li>• □v = Hastighetsprofiler*</li> <li>• □n = Varvtalsfrekvensprofiler*</li> </ul> <p>* = Option</p>	<p><b>[2a] Kännetecken för Utskriftens slut</b></p> <p><b>[3] Uppgifter om innehavaren av det isatta färdskrivarkortet:</b></p> <p>□ = Kontrollant  □ = Föreare  □ = Arbetsgivare  T = Verkstad / kontrollorgan</p> <ul style="list-style-type: none"> <li>• Namn</li> <li>• Förnamn</li> <li>• Kortidentifiering</li> <li>• Kort giltigt till ...</li> <li>• Generationen av färdskrivarkortet (GEN1, GEN2 eller GEN2 v2)</li> </ul> <p>Anmärkning:  På kort som inte är knutna till en person står istället för namnet kontrollorganets, företagets eller verkstadens namn.</p> <p><b>[3a] Uppgifter om innehavaren av det andra färdskrivarkortet</b></p> <p><b>[4] Fordonsidentifiering:</b></p> <ul style="list-style-type: none"> <li>• Fordonets Chassinummer</li> </ul>	<ul style="list-style-type: none"> <li>• Registrerande medlemsstat och registreringsskylt</li> <li>• Standardfrakt av fordonet</li> </ul> <p><b>[5] Identifiering av 4.1x :</b></p> <ul style="list-style-type: none"> <li>• Färdskrivarens tillverkare</li> <li>• Delnummer av DTCO 4.1x</li> <li>• Generationen av fordonsenheten (GEN1, GEN2)</li> </ul> <p><b>[6] Senaste kalibrering av 4.1x :</b></p> <ul style="list-style-type: none"> <li>• Verkstadens namn</li> <li>• Verkstadskortsidentifiering</li> <li>• Datum för kalibreringen</li> </ul> <p><b>[7] Senaste kontroll:</b></p> <ul style="list-style-type: none"> <li>• Identifiering av kontrollkortet</li> <li>• Datum, klockslag och kontrolltyp  □ = nedladdning från förarkortet  T = nedladdning från DTCO 4.1x  T = Skriva ut  □ = Visningar</li> </ul>
--	---	--

[8]	<b>Förteckning med alla föraraktiviteter i den ordning de har inträffat:</b> <ul style="list-style-type: none"> <li>• Utskriftens kalenderdag och närvaroräknare (antal dagar som kortet har använts)</li> </ul>
[8a]	? = <b>tidsperiod, kortet inte isatt:</b> <ul style="list-style-type: none"> <li>• Manuell inmatad verksamhet efter det att kortet har satts i med piktogram, start och varaktighet</li> </ul>
[8a1]	⏏ = <b>Typ av frakt vid dagens början</b> <ul style="list-style-type: none"> <li>• Om kortet sättes in i DTCO 4.1x i annat fall tomt</li> </ul>
[8b]	<b>Sätta i förarkortet på sin plats (kortplats 1 eller kortplats 2):</b> <ul style="list-style-type: none"> <li>• Registrerande medlemsstat och fordonets registreringsskylt</li> <li>• Kilometerställning när kortet sätts i</li> </ul>
[8c]	<b>Förarkortets aktiviteter:</b> <ul style="list-style-type: none"> <li>• Start och varaktighet samt förarstatus   = Flera förare</li> </ul>

[8d]	<b>Speciella villkor:</b> <ul style="list-style-type: none"> <li>• Inmatningstid och piktogram, i exemplet: Färja eller tåg</li> </ul>
[8e]	<b>Urtagning av förarkortet:</b> <ul style="list-style-type: none"> <li>• Kilometerställning och tillryggalagd sträcka sedan kortet senast sattes i</li> </ul>
[8f]	<b>Observera:</b> Dataregistreringen är möjligtvis inkonsekvent eftersom denna dag har lagrats dubbelt på färdskrivarkortet
[8g]	<b>Aktivitet inte avslutad:</b> <ul style="list-style-type: none"> <li>• Vid utskrift med isatt förarkort är det möjligt att aktivitetens varaktighet och dygnssammanfattningarna inte är fullständiga</li> </ul>
[8h]	<b>Det speciella kravet "OUT of scope" har varit påslaget vid början av dagen</b>
[9]	<b>Start av uppräknig av alla föraraktiviteter i 4.1x:</b> <ul style="list-style-type: none"> <li>• Utskriftens kalenderdag</li> <li>• Kilometerställning kl. 00:00 och kl. 23:59</li> </ul>

[10]	<b>Alla aktiviteter från kortplats 1 kronologiskt</b>
[10a]	<b>Tidsperiod under vilken det inte fanns ett förarkort i kortplats-1:</b> <ul style="list-style-type: none"> <li>• Kilometerställning vid tidsperiodens start</li> <li>• Inställd(a) aktivitet(er) under denna tidsperiod</li> <li>• Kilometerställning vid tidsperiodens slut och körd sträcka</li> </ul>
[10b]	<b>Isättning av förarkortet:</b> <ul style="list-style-type: none"> <li>• Förarens namn</li> <li>• Förarens förnamn</li> <li>• Kortidentifiering</li> <li>• Kort giltigt till ...</li> </ul>
[10c]	<ul style="list-style-type: none"> <li>• Registrerande medlemsstat och föregående fordonets registreringsskylt</li> <li>• Datum och klockslag när kortet togs ut ur det föregående fordonet</li> </ul>

[10d]	<ul style="list-style-type: none"> <li>Kilometerställning när förarkortet sätts i</li> <li>M= en manuell inmatning har utförts</li> </ul>
[10e]	<p><b>Lista med aktiviteterna:</b></p> <ul style="list-style-type: none"> <li>Aktivitetens piktogram, start och varaktighet samt förarstatus</li> <li>☉☉ = Flera förare</li> </ul>
[10f]	<p><b>Inmatningstid och piktogram för ett specifikt krav:</b></p> <ul style="list-style-type: none"> <li>⚡= Start färja / tåg</li> <li>⚡= Slut färja/ tåg</li> <li>☉UT⚡ = Start (kontrollapparat behövs ej)</li> <li>⚡UT = Slut</li> </ul>
[10g]	<p><b>Urtagning av förarkortet:</b></p> <ul style="list-style-type: none"> <li>Kilometerställning och tillryggalagd sträcka</li> </ul>
[10h]	<p><b>Alla aktiviteter från kortplats 2 kronologiskt</b></p>
[10i]	<p><b>Det speciella kravet "Out of scope" har varit påslaget vid början av dagen.</b></p>

[11]	<p><b>Dygnssammanfattning</b></p>
[11a]	<p><b>Inmatade orter:</b></p> <ul style="list-style-type: none"> <li>⚡ = Start-klockslog med land och vid behov region (Spanien)</li> <li>⚡ = Slut-klockslog med land och vid behov region (Spanien)</li> <li>Fordonets kilometerställning</li> </ul> <p><b>Positionsdata (endast förarkorten av andra generationen)</b></p> <ul style="list-style-type: none"> <li>Kronologisk uppräknig av positionsdata vid Start och Slut av arbetstiden samt efter tre timmars summerad körtid</li> </ul>
[11b]	<p><b>Sammanfattning av tidsperioderna utan förarkort i kortplats-1:</b></p> <ul style="list-style-type: none"> <li>Inmatade orter i kronologisk ordning (ingen inmatning i exemplet)</li> <li>Alla aktiviteter från kortplats-1</li> </ul>

[11c]	<p><b>Sammanfattning av tidsperioderna "utan förarkort" i kortplats 2:</b></p> <ul style="list-style-type: none"> <li>Inmatade orter i kronologisk ordning (ingen inmatning i exemplet)</li> <li>Alla aktiviteter från kortplats-2</li> </ul>
[11d]	<p><b>Dygnssammanfattning "Aktiviteternas totalvärde" från förarkortet:</b></p> <ul style="list-style-type: none"> <li>Total körtid och tillryggalagd sträcka</li> <li>Total arbets- och beredskapstid</li> <li>Total vilotid och okänd tid</li> <li>Total tid med flera förare</li> </ul>
[11e]	<p><b>Sammanfattning av aktiviteterna, kronologiskt ordnade efter förare (per förare, summerat för båda kortplatser):</b></p> <ul style="list-style-type: none"> <li>Efternamn, förnamn, förarens kortidentifiering</li> <li>⚡ = Början-Klockslog med land och vid behov region (Spanien)</li> </ul>

	<p>☑ = Slut-Klockslag med land och vid behov region (Spanien)</p> <ul style="list-style-type: none"> <li>☑ = Lastning med klockslag och positionsdata</li> <li>☑ = Avlastning med klockslag och positionsdata</li> <li>Positionsdata (kronologisk) efter tre timmars sammanhängande körtid och vid slut av arbetspass (här bara vid slut av arbetspass)</li> <li>Denne förarens aktiviteter: <ul style="list-style-type: none"> <li>– total körtid och tillbakalagd sträcka,</li> <li>– total arbets- och total beredskapstid,</li> <li>– total vilotid,</li> <li>– total tid med flera förare.</li> </ul> </li> </ul>	<ul style="list-style-type: none"> <li>• Längd-/ och breddgrad</li> <li>• Klockslag</li> <li>• Kilometerställning</li> </ul> <p>Information: Vid apparater med fullständig OS-NMA-funktion anges symbol ☑ endast vid en verklig auktorisering vid tidpunkten av gränsöverträdelsen (→ Övergångsfärdskrivare [▶ 23]).</p>	<p><i>Rad 2:</i></p> <ul style="list-style-type: none"> <li>• Händelser, som hänförs till säkerhetsöverträdelser, kodas via en extra kodning Se "Datapost vid händelser eller fel"</li> <li>• Händelsens eller felets varaktighet</li> </ul> <p><i>Rad 3:</i></p> <ul style="list-style-type: none"> <li>• Registrerande medlemsstat och registreringsskylt av fordonet i vilket händelserna eller felen har inträffat</li> </ul>	10
[11f]	<p><b>Informationer angående gränsöverträdelse</b></p> <ul style="list-style-type: none"> <li>• Positionsdata</li> <li>• Piktogram</li> <li>• Förkortning av landet som beträds och landet som lämnas</li> </ul>	[12] <b>Förteckning över de fem senast lagrade händelserna eller felen på förarkortet</b>	[13] <b>Förteckning över de fem senast sparade eller ännu aktiva händelserna / felen hos DTCO 4.1x</b>	
		[12a] <b>Förteckning över alla på förarkortet lagrade händelser anordnade efter feltyp och datum</b>	[13a] <b>Förteckning över registrerade eller pågående fel för DTCO 4.1x</b>	
		[12b] <b>Förteckning över alla på förarkortet lagrade fel anordnade efter feltyp och datum</b>	[13b] <b>Förteckning över registrerade eller pågående fel för DTCO 4.1x</b>	
		[12c] <b>Händelsens eller felets datapost</b> <i>Rad 1:</i> <ul style="list-style-type: none"> <li>• Händelsens eller felets piktogram</li> <li>• Datum och start</li> </ul>	[13c] <b>Händelsens eller felets datapost</b> <i>Rad 1:</i>	

<ul style="list-style-type: none"> <li>• Händelsens eller felets piktogram</li> <li>• Kodning datapost-ändamål. Se "Datapost vid händelser eller fel"</li> <li>• Datum och start</li> </ul> <p><i>Rad 2:</i></p> <ul style="list-style-type: none"> <li>• Händelser, som hänförs till säkerhetsöverträdelser, kodas via en extra kodning. Se "Kodning för närmare beskrivning"</li> <li>• Antalet liknande händelser denna dag. Se "Antalet liknande händelser"</li> <li>• Händelsens eller felets varaktighet</li> </ul> <p><i>Rad 3:</i></p> <ul style="list-style-type: none"> <li>• Identifiering av det eller de förarkort som vid händelsens eller felets start eller slut var isatta (maximalt fyra noteringar)</li> <li>• --- visas när inget förarkort är isatt</li> </ul>	<ul style="list-style-type: none"> <li>• Färdskrivarens tillverkare</li> <li>• Färdskrivartillverkarens adress</li> <li>• Delnummer</li> <li>• Typgodkännandenummer</li> <li>• Serienummer</li> <li>• Tillverkningsår</li> <li>• Programvaruversion och installationsdatum</li> <li>• Versionen av det lagrade digitala kortet</li> </ul>	<p><b>[17b]</b></p> <ul style="list-style-type: none"> <li>• Datum och ändamål för kalibrering:       <ul style="list-style-type: none"> <li>– 01 = Aktivering; Registrering av kända kalibreringsdata vid tidpunkten för aktiveringen</li> <li>– 02 = Första installation, första kalibreringsdata efter aktiveringen av DTCO 4.1x</li> <li>– 03 = Installation efter reparation - utbytesapparat; första kalibreringsdata i det nuvarande fordonet</li> <li>– 04 = Regelbunden efterkontroll</li> <li>– 05 = Inmatning av registreringsskylten genom företaget</li> <li>– 06 = Tidsanpassning utan Kalibrering (GNSS)</li> <li>– 80 = Serienumret av den nya KITAS-plomberingen</li> <li>– 81 = Förmågan för användningen av första generationens färdskrivare förhindras</li> </ul> </li> </ul>
<p><b>[14]</b></p>	<p><b>[15] Identifiering av givaren:</b></p>	
	<ul style="list-style-type: none"> <li>• Serienummer</li> <li>• Typgodkännandenummer</li> <li>• Datum/ Klockslag av senaste koppling med DTCO 4.1x</li> </ul>	
	<p><b>[16] Identifiering GNSS-modulen</b></p>	
	<p><b>[16a] Identifiering av DSRC</b></p>	
	<p><b>[17] Kalibreringsdata</b></p>	
	<p><b>[17a] Förteckning över kalibreringsdata (i dataposter):</b></p> <ul style="list-style-type: none"> <li>• Verkstadens namn och adress</li> <li>• Verkstadskortsidentifiering</li> <li>• Verkstadskort giltigt till ...</li> </ul>	

- 82 = Byte av rörelsesensorn
- 83 = Byte av Remote-kommunikationsmodulen
- 84 = konfigurerad som intelligent färdskrivare version 2 med fullständig OS-NMA-funktion
- Fordonets Chassinummer
- Registrerande medlemsstat och Registreringsskylt
- $\mathbb{M}$  = fordonets karakteristiska vägvarvtal
- $k$  = inställd konstant i DTCO 4.1x för hastighetsanpassning
- $l$  = faktisk däckomkrets
- $\mathbb{D}$  = Däckdimension
- $\mathbb{H}$  = Högsta lagligt tillåtna hastighetsbegränsning
- Gammal och ny kilometerställning
- $\mathbb{H} / \mathbb{T} / \mathbb{?}$  = standardmässig typ av frakt
- Landet, där kalibreringen har genomförts samt datum och klockslag

	<ul style="list-style-type: none"> <li>• <math>\mathbb{P}</math> = Plomberingsdata (upp till 5 plomberingsdataposter, 1 rad för varje använd plombering)</li> </ul>
<b>[18]</b>	<b>Tidsinställningar</b>
<b>[18a]</b>	<b>Förteckning över alla via tidsinställning tillgängliga data:</b> <ul style="list-style-type: none"> <li>• Datum och klockslag, gammal</li> <li>• Datum och klockslag, ändrat</li> <li>• Namn på verkstad som har justerat tiden</li> <li>• Verkstadens adress</li> <li>• Verkstadskortsidentifiering</li> <li>• Verkstadskort giltigt till ...</li> </ul>
<b>[18b]</b>	<b>Anmärkning:</b> I den andra dataposten syns det att den inställda UTC-tiden har justerats av en godkänd verkstad
<b>[19]</b>	<b>Den senast registrerade händelsen och det senaste felet:</b> $!$ = senaste händelse, datum och klockslag $\times$ = senaste fel, datum och klockslag

<b>[20]</b>	<b>Information vid kontrollen Hastighetsöverträdelse:</b> <ul style="list-style-type: none"> <li>• Datum och klockslag för den senaste kontrollen</li> <li>• Datum och klockslag för den senaste hastighetsöverträdelsen sedan den senaste kontrollen samt antalet ytterligare överträdelser</li> </ul>
<b>[21]</b>	<b>Första hastighetsöverträdelsen efter den senaste kalibreringen</b>
<b>[21a]</b>	<b>De fem mest allvarliga hastighetsöverträdelserna under de senaste 365 dagarna</b>
<b>[21b]</b>	<b>De tio senast registrerade hastighetsöverträdelserna.</b> Därvid lagras varje dag den allvarligaste hastighetsöverträdelsen.
<b>[21c]</b>	<b>Inmatningar vid hastighetsöverträdelser (kronologiskt ordnade efter högsta Ø-hastighet):</b>

<ul style="list-style-type: none"> <li>• Datum, klockslag och varaktighet för överträdelsen</li> <li>• Överskridelsens max- och Ø-hastighet, antalet liknande händelser denna dag</li> <li>• Förarens namn</li> <li>• Förarens kortidentifiering</li> </ul> <p>Anmärkning: Om det i ett block inte finns någon datapost för en hastighetsöverträdelse visas &gt;&gt;----.</p>	<ul style="list-style-type: none"> <li>•  = Starttid</li> <li>•  = Sluttid</li> <li>•  = Underskrift förare</li> </ul>	<p><b>[25] Registrering hastighetsprofiler:</b></p> <ul style="list-style-type: none"> <li>• Förteckning över de definierade hastighetsområdena och tidsperioden i detta område</li> <li>• Område: <math>0 \leq v &lt; 1</math> = Fordonet står stilla</li> </ul> <p>Hastighetsprofilen är indelad i 16 zoner. De enskilda områdena kan ställas in individuellt vid installationen.</p>
<p><b>[22] Tidsperioder med aktiverad fjärrkontroll:</b></p> <ul style="list-style-type: none"> <li>•  = Starttid</li> <li>•  = Sluttid</li> </ul> <p>Anmärkning: Registreringen genomförs särskilt för Förare-1 och Förare-2. På utskriften visas tiderna för båda förarna även om de är lika.</p>	<p><b>[24] Uppgifter om den registrerade profilens kortinnehavare:</b></p> <ul style="list-style-type: none"> <li>• Förarens namn</li> <li>• Förarens förnamn</li> <li>• Kortidentifiering</li> </ul> <p>Anmärkning: Saknade uppgifter om kortinnehavaren betyder: Förarkort inte isatt i kortplats-1.</p> <ul style="list-style-type: none"> <li>• Början av profilregistreringen med datum och klockslag</li> <li>• Slutet av profilregistreringen med datum och klockslag</li> </ul> <p>Nya profiler produceras:</p> <ul style="list-style-type: none"> <li>• genom insättning / urtagning av ett färdskrivarkort i kortplats-1,</li> <li>• genom dagnsväxling,</li> <li>• genom att justera UTC-tiden,</li> <li>• genom ett spänningsavbrott.</li> </ul>	<p><b>[26] Registrering varvtalsfrekvensprofiler:</b></p> <p>Förteckning över de definierade frekvensområdena för motorvarvtal och tidsperioden i detta område:</p> <ul style="list-style-type: none"> <li>• Område: <math>0 \leq n &lt; 1</math> = motoravstånd</li> <li>• Område: <math>3281 \leq n &lt; x</math> = oändligt</li> </ul> <p>Varvtalsfrekvensprofilen är indelad i 16 zoner. De enskilda områdena kan ställas in individuellt vid installationen.</p>
<p><b>[23] Uppgifter införda för hand:</b></p> <ul style="list-style-type: none"> <li>•  = Plats för kontrollen</li> <li>•  = Underskrift kontrollant</li> </ul>		

<b>[27]</b>	<b>Tillverkare-specifika uppgifter:</b> <ul style="list-style-type: none"> <li>• Versionsnummer av uppgraderingsmodulen för programvaran (SWUM)</li> <li>• Exempel: 04.01.40 R024</li> <li>• T = Test Mjukvaruversion</li> <li>• R = officiell demonstrations- eller slutversion av mjukvaran</li> </ul>	<ul style="list-style-type: none"> <li>• Apparattyp <ul style="list-style-type: none"> <li>– 6 = DTCO</li> <li>– 9 = extern DSRC-modul</li> </ul> </li> <li>• Månad och år av tillverkningen</li> <li>• Tillverkare-Kod</li> </ul>	<b>[31]</b>	<b>Registrering av ytterligare arbetsgrupper, som användningen av blåljus, siren o.s.v.:</b> <ul style="list-style-type: none"> <li>• Förklaring av symbolerna</li> <li>• Från och med den valda dagen visas ett diagram över statusgångarna D1/D2 för de senaste sju kalenderdagarna.</li> </ul>	10
<b>[28]</b>	<b>Nummer av kåpans försegling på DTCO 4.1x</b>	<b>[28 c] Plomberingar</b> <ul style="list-style-type: none"> <li>• Tillverkare-Kod</li> <li>• Plomberingsnummer</li> <li>• Plats för plomberingen <ul style="list-style-type: none"> <li>– 7 = Givare , t. exempel KITAS 4.0 2185</li> <li>– 12 = M1N1 adapter med fordonet</li> </ul> </li> </ul>	<b>[32]</b>	<b>Kronologisk uppräknig av de isatta förarkorten</b>	
<b>[28a]</b>	<b>Givarspecifika data:</b> <ul style="list-style-type: none"> <li>• Serienummer av givaren</li> <li>• Utvidgad Serienummer och apparattyp</li> <li>• Månad och år av tillverkningen</li> <li>• Tillverkare-Kod</li> </ul> <p>HÄNVISNING: Serienummer och typgodkännandenummer av sensorn skrivs ut först efter aktivering.</p>	<b>[29] Registrering av aktiviteter:</b> <ul style="list-style-type: none"> <li>• Förklaring av symbolerna</li> <li>• Med utgångspunkt från den valda dagen tas ett diagram fram över aktiviteterna under de senaste sju kalenderdagarna</li> </ul>	<b>[33]</b>	Observera: Ej tillåten utskrift. Enligt förordning (till exempel kravet på arkivering) är en utskrift i lokal tid ogiltig	
<b>[28 b]</b>	<b>DCRC-modul</b> <ul style="list-style-type: none"> <li>• Serienumret för DSRC-modulen</li> </ul>	<b>[30]</b>	<b>[34] Tidsperioden för utskrift i lokal tid:</b> <ul style="list-style-type: none"> <li>☉+ = Början av registreringen</li> <li>+☉ = Slutet av registreringen</li> <li>UTC +01h00 = Differens mellan UTC-tid och lokal tid.</li> </ul>	<b>[35]</b>	<b>Utskriftens datum och klockslag i lokal tid (LOC).</b>
			<b>[36]</b>	<b>Utskriftens typ till exempel i lokal tid "☉"</b>	

## ■ Datapost vid händelser eller fel

Vid varje konstaterad händelse och vid varje konstaterat fel registrerar och lagrar DTCO 4.1x data enligt förutbestämda regler.

```

00FF /12345678901234 5 6
000B /22335578901234 1 2
---
1  >> 4 10.09.2023 11:10
2  107 (45) 00h30
3  00DK /45071001234567 7 8
00FF /12345678901234 5 6
  
```

(1) Datapost-ändamål

(2) EventType enligt bilaga I C

(3) Antalet liknande händelser denna dag

Datapost-ändamålet (1) markerar varför händelsen eller störningen registrerades. Händelser av samma typ som förekommer flera gånger samma dag, visas på position (2).

Den följande översikten visar händelserna och felen anordnade enligt feltyp (orsak) och tilldelningen av datapost-ändamålet:

→ *Kodning datapost-ändamål* [▶ 148]

→ *Antalet liknande händelser* [▶ 149]

Händelser som betyder en säkerhetsöverträdelse "!⚠", kodas via en speciell kodning (1 i tabell nedan):

→ *Kodning för närmare beskrivning* [▶ 150]

## ► Kodning datapost-ändamål

Den följande översikten visar händelserna och felen ordnade efter feltyp (orsak) och tilldelningen av datapost-ändamålet.

Piktogram	Orsak	Ändamål
!⚠	Kortkonflikt <sup>2)</sup>	0
!⚠	Körning utan giltigt kort <sup>2)</sup>	1 / 2 / 7
!⚠	Isättning under körning	3
!⚠	Kort inte låst	0
>>	Hastighet för hög <sup>2)</sup>	4 / 5 / 6
!⚡	Spänningsavbrott	1 / 2 / 7
!⚠	Givarfel	1 / 2 / 7
!⚠	Rörelsekonflikt <sup>4)</sup>	1 / 2
!⚠	Säkerhetsöverträdelse	0
!⚠	Tidsöverlappning <sup>1)</sup>	-
!⚠	Kort ogiltigt <sup>3)</sup>	-

Tab. 1: Händelser

Piktogram	Orsak	Ändamål
✖	Kortfel	0
✖	Apparatfel	0 / 6
✖	Skrivarfel	0 / 6
✖	Fel vid nedladdning	0 / 6
✖	Givarfel	0 / 6

Tab. 2: Fel

- 1) Denna händelse lagras endast på förarkortet.
- 2) Denna händelse/ störning lagras endast i DTCO 4.1x.
- 3) Denna händelse lagras inte av DTCO 4.1x.
- 4) Denna händelse/ störning lagras i DTCO 4.1x och på förarkort utav andra generationen.

### Översikt datapost-ändamål

Ända mål	Innebörd
0	Ett av de senaste händelserna eller felen.
1	Den längsta händelsen från en av de senaste tio dagarna under vilken en händelse har inträffat.
2	Ett av de fem längsta händelserna under de senaste 365 dagarna.
3	Den senaste händelsen från en av de senaste tio dagarna under vilken en händelse har inträffat.
4	Den allvarligaste händelsen från en av de senaste tio dagarna under vilken en händelse har inträffat.
5	Ett av de fem allvarligaste händelserna under de senaste 365 dagarna.

Ända mål	Innebörd
6	Den första händelsen eller det första felet efter den senaste kalibreringen.
7	En aktiv händelse eller ett pågående fel.

### Antalet liknande händelser

Ända mål	Innebörd
0	Lagringen av "antalet likartade händelser" är inte nödvändig för denna händelse.
1	Denna dag har en händelse av denna typ förekommit.
2	Denna dag har två händelser av denna typ förekommit, men endast en har lagrats.
n	Denna dag har n händelser av denna typ förekommit, men endast en har lagrats.

## ► Kodning för närmare beskrivning

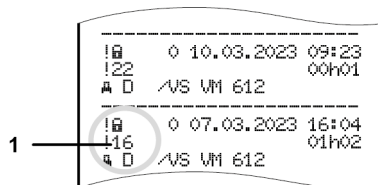

Avb. 144: Förklaringar för kodning

Händelser som hänförs till säkerhetsöverträdelsen kodas via en extra kodning (1).

## Försök att påverka säkerheten vid DTCO 4.1x

Kod	Innebörd
10	Inga ytterligare uppgifter
11	Misslyckad autentisering av givaren
12	Autentiseringsfel av förarkortet
13	Obehörig förändring av givaren
14	Integritetsfel; Äktheten för förarkortets data är inte garanterad
15	Integritetsfel; äktheten för de lagrade användardata är inte garanterad.
16	Internt dataöverföringsfel
18	Manipulering av hårdvaran
19	Manipulationsavkänning vid GNSS

## Försök att påverka säkerheten i impulsgivaren

Kod	Innebörd
20	Inga ytterligare uppgifter
21	Misslyckad autentisering
22	Integritetsfel; Äktheten för lagrade data är inte garanterad.
23	Internt dataöverföringsfel
24	Höljet öppnat obehörigt
25	Manipulering av hårdvaran

## **Underhåll- och kontrollkrav**

**Rengöring**

**Kontrollkrav**

**Avfallshantering**

## Underhåll- och kontrollkrav

### ■ Rengöring

#### ► DTCO 4.1x rengörs

- Rengör DTCO 4.1x med en något fuktig trasa eller med en rengöringstrasa utav mikrofiber.
- Rengör kortfacken med ett lämpligt rengöringskort → *Rengöringskort och rengöringsservetter* [► 176]

Båda finns hos ditt försäljnings & servicecenter.

#### VIKTIGT

##### Undvik skador

- Använd inte rengöringsmedel av typen skurmedel eller lösningsmedel som t.ex. förtunning eller bensin.

#### ► Rengöra färdskrivarkortet

- Rengör nedsmutsade kontakter på färdskrivarkortet med en lätt fuktad duk eller en rengöringstrasa utav mikrofiber.

Den senare kan beställas på ditt Försäljnings & servicecenter.

#### VIKTIGT

##### Undvik skador

Använd inte lösningsmedel som förtunning eller bensin vid rengöringen av ett färdskrivarkorts kontakter.

### ■ Kontrollkrav

Förebyggande underhållsarbeten för DTCO 4.1x behöver inte utföras.

- Ett korrekt arbetssätt av DTCO 4.1x kontrolleras dock minst vartannat år av en certifierad bilverkstad.

Efterkontroller ska utföras om följande punkter har uppstått:

- Ändringar på fordonet har genomförts som till exempel av rörelseimpulstalet eller däckomkretsen.
- En reparation har genomförts på DTCO 4.1x.
- Fordonets registreringsskylt har ändrat sig.
- UTC-tiden avviker med mer än 5 minuter.

**⚠ VIKTIGT****Beakta efterkontrollen**

- Se i samband med varje efterkontroll till att installationsskylten förnyas och att föreskrivna uppgifter finns på den.

**INFORMATION**

Felinmatning i KITAS 4.0 2185

- Vid ett strömavbrott kan det uppstå en felinmatning i KITAS 4.0 2185.

**► Anvisningar för buffertbatteriet**

DTCO 4.1x har ett buffertbatteri som används för att upprätthålla dataintegriteten.

Buffertbatteriet befinner sig i ett plomberat batterifack på baksidan av apparaten.

**Anvisningar om byte av buffertbatteriet****⚠ VIKTIGT****Möjlig skada på DTCO 4.1x**

Byte av batteri är bara tillåtet i en godkänd verkstad genom rätt utbildad personal.

För att säkerställa den säkra funktionen av DTCO 4.1x, måste en auktoriserad bilverkstad byta ut buffertbatteriet i följande situationer:

- Vid installationen, aktiveringen eller första kalibreringen, om produktionsdatumet av DTCO 4.1x är äldre än 12 månader.
- Vid varje regelbunden efterkontroll.

Efter bytet av batteriet måste batterifacket plomberas på nytt.

**Hänvisning för avfallshandlingen av buffertbatteriet**

Batteri får inte kastas i hushållssoporna i Tyskland!

Var vänlig och se till att batteriet miljöriktigt avfallshandteras enligt ert lands gällande riktlinjer för avfallshandtering av batterier.



## ■ Avfallshantering

DTCO 4.1x med sina tillhörande systemkomponenter är en tillåten EU-kontrollapparat enligt tillämpningsföreskrifterna (EU) 2016/799, bilaga I C, i den aktuellt gällande formuleringen.

**EU-kontrollapparater får endast avfallshanteras enligt ditt lands gällande riktlinjer för avfallshantering av EU-kontrollapparater.**

## **Åtgärdande av fel**

**En datasäkring har genomförts utav verkstaden**

**Över-/ Underspänning**

**Fel i kortkommunikationen**

**Skrivarens låda defekt**

**Automatisk utmatning av färdskrivarkortet**

## Åtgärdande av fel

### ■ En datasäkring har genomförts utav verkstaden

De godkända verkstäderna kan ladda ned data från DTCO 4.1x och överlämna dem till det aktuella företaget.

Om det på grund av ett fel inte går att ladda ned de lagrade data så ska verkstäderna överlämna ett intyg om detta till företaget.

#### **VIKTIGT**

##### Lagra data

- Arkivera de erhållna data eller förvara intyget noggrant för eventuella senare frågor.

### ■ Över-/ Underspänning

En för tillfället för låg eller för hög spänning hos DTCO 4.1x visar sig i standardvisningen (a) så här:

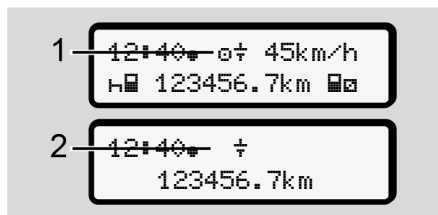

Avb. 145: Visning – Störning i matningsspänningen

#### INFORMATION

Är en av kortplatserna öppen vid överspänning eller underspänning, ska du inte sätta i färdskrivarkortet.

### Fall 1: ⚡ (1) Överspänning

#### INFORMATION

Vid överspänning slås displayen av och knapparna spärras.

DTCO 4.1x lagrar som tidigare aktiviteter. Funktionerna Utskrift eller Visning av data kan inte utföras. Samma gäller för isättning och utmatning av ett färdskrivarkort.

### Fall 2: ⚡ (2) Underspänning

Detta fall motsvarar ett spänningsavbrott.

Standardindikeringen visas.

DTCO 4.1x fungerar nu inte längre som kontrollapparat. Förarens aktiviteter registreras inte.

### ► Spänningsavbrott

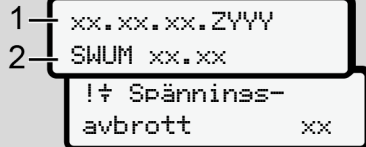

1— xx.xx.xx.ZYYY  
2— SWUM xx.xx

!⚡ Spänningsavbrott xx

Avb. 146: Visning – Spänningsavbrott

Efter ett spänningsavbrott visas i ca. 5 sekunder programvarversionen (1) och versionen av uppgraderingsmodulen för programvaran (2).

Därefter meddelar DTCO 4.1x:  
!⚡ Spänningsavbrott xx.

### ⚠ VIKTIGT

#### Permanent visning av ⚡

- Om symbolen ⚡ visas permanent vid korrekt ombordspänning: Vänligen sök upp en certifierad bilverkstad.
- Om DTCO 4.1x är defekt är du förpliktigad att för hand notera föraraktiviteter.  
→ *Notera aktiviteter för hand* [▶ 61]

### ■ Fel i kortkommunikationen

Uppstår det ett fel inom kortkommunikationen, uppmanas föraren att plocka ut sitt kort.

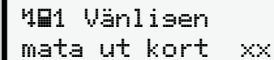

Vänligen mata ut kort xx

Avb. 147: Visning - Mata ut kortet

Tryck på knappen **OK**.

Under utmatningen av kortet startas ännu ett försök att kommunicera med kortet. Om även detta försök slår fel, startas automatiskt en utskrift med de senaste aktiviteterna för detta kort.

**INFORMATION**

Med denna utskrift har föraren ändå möjligheten att dokumentera sina aktiviteter.

Utskriften måste signeras av föraren.

Dessutom kan föraren notera samtliga aktiviteter (med undantag av körtider) i efterhand, fram till den nya isättningen av kortet.

**INFORMATION**

Föraren kan dessutom göra en dygnsutskrift av fordonsenheten och notera ytterligare aktiviteter samt signera i efterhand, fram till den nya isättningen av kortet.

**INFORMATION**

Vid en längre frånvaro - till exempel under en dags- eller veckovilotid - borde förarkortet tas ut ur kortplatsen.

**■ Skrivarens låda defekt**

Om skrivarens låda är defekt, kan den ersättas.

- Vänligen kontakta din certifierade bilverkstad.

**■ Automatisk utmatning av färdskrivarkortet**

Identifierar DTCO 4.1x en störning i kortkommunikationen så försöker den att överföra den tillgängliga datan på färdskrivarkortet.

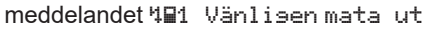
Föraren informeras angående felet med meddelandet  Vänligen mata ut kort xx och uppmanas att plocka ut sitt förarkort.

Utskriften för de senast sparade aktiviteterna på förarkortet sker automatiskt.

➔ *Notera aktiviteter för hand* [▶ 61]

## **Tekniska data**

**DTCO 4.1x**

**Pappersrulle**

**Tekniska data****■ DTCO 4.1x**

DTCO 4.1x	
Mätområde slutvärde	220 km/h (enligt bilaga I C ) 250 km/h (för andra fordonsinsatser)
LC-display	2 rader med vardera 16 tecken
Temperatur	Drift: -20 °C till +70 °C Förvaring: -20° till +75°C
Spänning	12 V DC eller 24 V DC
Jord	600 g ± 50 g
Strömstyrka	Standby: 12 V: max. 30 mA; 24 V: max. 20 mA Drift: 12 V: max. 5,0 A; 24 V: max. 4,2 A
EMV/ EMC	ECE R10
Termoskrivare	Teckenstorlek: 2,1 mm x 1,5 mm Skrivbredd: 24 tecken/rad Hastighet: ca. 15 mm/ sek. – 30 mm/ sek. Utskrift av diagram
Skyddssätt	IP 54



DTCO 4.1x Ex-Variant	
Ex-zon	Fordonsenhet Zon 2 Gränssnitt till rörelsesensorn: Zon 1
Apparatgrupp	II Fordonsenhet: Apparatgrupp 3 Gränssnitt till rörelsesensorn: Apparatgrupp 2
Gasgrupp	IIC
Typ av tändningsskydd	Fordonsenhet: ec Gränssnitt till rörelsesensorn: ib
Temperaturklass	T6 Drift: -20° till +65°C

## ■ Pappersrulle

Miljökrav	Temperatur: -25° till +70°C
Dimensioner	Diameter: ca 27,5 mm Bredd: 56,5 mm längd: ca 8 m
Beställningsnummer	1381.90030300 Originalpappersrullar finns hos ditt närmaste försäljnings & servicecenter.

### INFORMATION

Använd endast original VDO-tryckpapper med godkännandemärke:

- Färdskrivare-typ DTCO 4.1 eller DTCO 4.1x med kontrollmärke  **84**
- godkännandemärke  **174** eller  **189**.

## **Bilaga**

**Konformitetsförklaring/ tillstånd**

**Tillbehör som option**

**VDO webbutiken**

## Bilaga

### ■ Konformitetsförklaring/ tillstånd

Under länken <https://fleet.vdo.com/support/ce/certificates> hittar du följande förklaringar och tillstånd:

- KBA, (den tyska fordonsmyndigheten)-  
Typgodkännande
- ATEX-typgodkännande
- CE-konformitetsförklaring
- UKCA-konformitetsförklaring





EN 300 328 V2.2.2, EN 300 674-2-2 V2.1.1, EN 303 413 V1.2.1  
 EN 301 489-1 V2.2.3, EN 301 489-3 V2.3.0 (Draft), EN 301 489-17  
 V3.2.5 (Draft), EN 301 489-19 V2.2.1  
 EN 62368-1:2014/AC:2015/A11:2017/AC:2017  
 EN 62479:2010

8b. Only applicable for ADR variants (4c):

EN IEC 60076-0:2018;  
 EN IEC 60079-7:2015/A1;  
 EN 60079-11:2012

**9. Other used directives and regulations**  
 VO (EU) Nr. 165/2014, VO (EU) 2016/799, VO (EU) 2018/502, ECE  
 R10 Rev. 06/02

10. This declaration certifies the conformity to the specified directives but does not imply any warranty for properties. The safety documentation accompanying the product shall be considered in detail.

Villingen-Schwenningen, December 18, 2025  
 AUMOVIO Germany GmbH

*(Digitally signed by Pierre Blüher, DN: cn=Pierre Blüher, o=AUMOVIO, ou=Head of Homologation, email=piere.blueher@aumovio.com, c=DE, serial=202512181330140400)*

*(Original underskrift av Ulrich Rothe, DN: cn=Ulrich Rothe, o=AUMOVIO, ou=AK CSV G., email=ulrich.rothe@aumovio.com, c=DE, serial=202512181330140400)*

Pierre Blüher  
 Head of Homologation

Rothe, Ulrich  
 Head of Quality



<https://www.fleet.vdo.com/support/ce-certificates/>

AUMOVIO Germany GmbH | Querstraße 7 | 69468 Frankfort am Main | Germany  
 Telephone: +49 (0) 7203-3 | www.aumovio.com  
 Fax: +49 (0) 7203-3000 | E-Mail: [info@aumovio.com](mailto:info@aumovio.com)  
 Deputy Chairperson of the Supervisory Board: Stefan Neuberger | Address: Luitpoldstraße 100 | 69126 Heidelberg  
 Bank details: Deutsche Bank Frankfurt am Main | IBAN: DE25 2507 0010 0006 8975 00 | BIC: DEUTDE33HAN



Avb. 150: EU Declaration of Conformity – 3

DOC Translation Annex

Language Code (ISO 893-1)	Language name		Applicable Country
	(in English)	in local language (endonym)	
EN	English	English	Ireland, Malta, United Kingdom
DE	German	Deutsch	Austria, Belgium, Luxembourg, Germany, Switzerland
BG	Bulgarian	български език	Bulgaria
ET	Estonian	Eesti keel	Estonia
FI	Finnish	suomen kieli	Finland
EL	Greek	Νέα Ελληνικά	Cyprus, Greece
ES	Spanish; Castilian	español; castellano	Spain
FR	French	français	Belgium, Luxembourg, France, Switzerland
HU	Hungarian	magyar nyelv	Hungary
IT	Italian	italiano; lingua italiana	Italy
HR	Croatian	hrvatski	Croatia
LT	Lithuanian	lietuvių kalba	Lithuania
LV	Lithuanian	Laihušu valoda	Latvia
NL	Dutch; Flemish	Nederlands; Vlaams	Belgium, Netherlands
PL	Polish	język polski	Poland
PT	Portuguese	português	Portugal
RO	Romanian; Moldavian; Moldovan	limba română	Romania
SV	Swedish	svenska	Finland, Sweden
SK	Slovak	slovenčina; slovenský jazyk	Slovakia
SL	Slovenian	slovenski jezik; slovensščina	Slovenia
CS	Czech	čeština; český jazyk	Czech Republic
IS	Icelandic	islenska	Iceland
TR	Turkish	Türkçe	Cyprus, Turkey
SR	Serbian	српски; српски	Serbia
SQ	Albanian	Shqip	Albania
MK	Macedonian	македонски јазик	North Macedonia
BS	Bosnian	bosanski; босански	Bosnia and Herzegovina

Translation:

1.	(EN) EU Declaration of Conformity, (DE) EU-Konformitätserklärung, (BG) ЕС декларация за съответствие, (ET) EU vastavusdeklaratsioon, (PL) EU-u wadiumustemniakuusvakuutus, (EL) Δήλωση συμμόρφωσης, (EE) (ES) Declaración de conformidad CE; (FR) Déclaration de conformité UE; (HU) EU-megleléségi nyilatkozat; (IT) Dichiarazione di conformità UE; (HR) EU izjava o skladnosti, (LV) Eiropas Savienības atbilstības deklarācija, (LT) Europos Sąjunga atitikimo deklaracija, (NL) EU-verklaring van overeenstemming, (SK) ES vyhlásenie o zhode; (SL) EU izjava EU o skladnosti, (CS) EU prohlášení o shodě, (IS) Samræmiðsýfing ESB; (TR) AB Uygunluk Beyanı; (SR) EV Deklaracija o ycarmauslovnici; (SQ) Deklarata e konformitetit te BE-së; (MK) Дeclarация за ycomacehocrи Ha EY; (BS) EU deklaracija o uskladenosti
1.	(EN) Equipment, (DE) Gerät, (BG) Оборудване, (ET) Seadmed, (FI) Laitteet, (EL) Συσκευή, (ES) Aparato, (FR) Appareil, (HU) Berendezések, (IT) Apparecchio, (HR) Oprema, (LT) Prietais, (LV) Ierīce, (NL) Apparaat, (PL) Urządzenie, (PT) Aparelho, (RO) Aparat, (SV) Utrustning, (SK) Zariadenie, (SL) Naprave, (CS) Zařízení, (IS) Búnaður, (TR) Ekipman, (SR) Oprema, (SQ) Pajëje, (MK) Oprema, (BS) Oprema
1a.	(EN) Smart tachograph type DTCCO 1381; (DE) Intelligenter Fahrtenschreiber Typ DTCCO 1381; (BG) Интелигентен тахометър тип DTCCO 1381; (ET) Nutiteograaf DTCCO 1381; (FI) Älykas ajurituri tyyppi DTCCO 1381; (EL) Έξυμνος ταχογράφος τύπου DTCCO 1381; (ES) tachógrafo inteligente modelo DTCCO 1381; (FR) tachygraphe intelligent type DTCCO 1381; (HU) Élyeszköz típusú DTCCO 1381; (LV) Intelligēnais taļogrāfs, tips DTCCO 1381; (LT) Intelligenti tachografo tipas DTCCO 1381; (NL) Intelligente tachograaf type DTCCO 1381; (PL) inteligentny tachograf typu DTCCO 1381; (PT) Tachógrafo inteligente do tipo DTCCO 1381; (RO) Tachograf inteligent tip DTCCO 1381; (SR) Pаметar tipa DTCCO 1381; (SQ) Tachograf inteligent tip DTCCO 1381; (SV) Smart tachograf typ DTCCO 1381; (TR) Akıllı sürüş kayıtlama cihazı DTCCO 1381; (MK) Intelligenti tachograaf tip DTCCO 1381; (BS) Intelligenti tachograaf tip DTCCO 1381

15

AUMOVIO Germany GmbH | Gieselerstraße 7 | 60488 Frankfurt am Main | Germany  
 Telephone: +49 69 7503-0 | www.aumovio.com  
 Fax: +49 69 7503-100 | E-Mail: aumovio@aumovio.com  
 Deputy Chairman of the Supervisory Board: Sime Njoré  
 Chairman of the Supervisory Board: Sime Njoré  
 Bank details: Deutsche Bank Frankfurt am Main | BIC: BFSW3333 | IBAN: DE25 2507 00 00 0068 8915 00 | BIC: DEUTDE33







Avb. 153: EU Declaration of Conformity – 6

5.	<p>(HU) ADR járművek változatai; (IT) Varianti ADR; (HR) varijante za ADR vozila; (LT) ADR variantai; (LV) ADR versijas; (NL) ADR-varianten; (PL) Warianty ADR; (PT) Variantes ADR; (RO) Variante ADR; (SV) varianter för ADR-fordon; (SK) Varianty ADR; (SL) Različice ADR; (CS) varianty pro vozidla ADR; (IS) líkningar fyrir ADR önski; (TR) ADR araçları için varyantlar; (SR) različice za ADR vozila; (ES) variante per automobili ADR; (MK) različice za ADR vozila; (BG) различиче за АDR возила</p> <p>(EU) EU type examination certificate; (DE) EU-Baumusterprüfbescheinigung; (BG) одобрение за ЕС incorporatione na vna; (ET) EU tüübikinnitus tõend; (FI) EU-tyyppitarkastus todistus; (FR) Certificat d'acceptation de la Commission européenne; (HU) EU-típusvizsgálati igazolás; (IT) Certificato di omologazione UE; (HR) EU potvrda za ispitivanje tipa; (LT) ES tipo tyrimo sertifikatas; (LV) ES tipa pārbaudes sertifikāts; (NL) Verklaring van EG-typosondatie; (PL) Certyfikat badania typu UE; (PT) Certificado de exame de tipo UE; (RO) Certificatul de examinare UE de tip; (SV) EU-typgodkännings; (SK) Certifikát EU o preskúšaní typu; (CZ) Certifikát EU o předložení typu; (CZ) Certifikát EU o předložení typu; (IS) ESB gerðingunnið; (TR) AB tip incelenme sertifikası; (SR) EU potvrda za ispitivanje tipa; (ES) Certificado de examen de tipo UE; (MK) Uverenje za ispitivanje tipa na EV; (BS) EU sertifikat o ispitivanju tipa</p> <p>(EU) Only applicable for RED certification; (DE) Nur für Funkzulassung der RED Varianten anwendbar; (BG) Примено само за RED одобрение за ЕС; (ET) Ainult rakendatav RED-i sertifikaatidele; (FR) S'applique uniquement aux variantes ADR; (HU) Csak ADR-variantokra alkalmazható; (IT) Applicabile solo per varianti ADR; (HR) Primjenivo samo za ADR varijante; (LT) Tinkamas tik ADR variantams; (LV) Pielietojams tikai ADR versijām; (NL) Alleen van toepassing voor ADR-varianten; (PL) Dopuszczony tylko wariantom ADR; (PT) Aplicável apenas a variantes ADR; (RO) Se aplică numai pentru variantele ADR; (SV) Endast tillåtnligt för ADR-varianter; (SK) Možno použiť iba pre varianty ADR; (SL) Uporablja se samo za različice ADR; (CS) Píati pouze pro varianty ADR; (IS) Gildir aðeins fyrir ADR afbrigði; (TR) Sadece ADR varyantları için geçerlidir; (SR) Primenljivo samo za ADR različice; (ES) Únicamente aplicable a las variantes ADR; (MK) Primenljivo samo za ADR varijante</p>
5a.	<p>(EU) Only applicable for RED certification; (DE) Nur für Funkzulassung der RED Varianten anwendbar; (BG) Примено само за RED одобрение за ЕС; (ET) Ainult rakendatav RED-i sertifikaatidele; (FR) S'applique uniquement aux variantes ADR; (HU) Csak ADR-variantokra alkalmazható; (IT) Applicabile solo per varianti ADR; (HR) Primjenivo samo za ADR varijante; (LT) Tinkamas tik ADR variantams; (LV) Pielietojams tikai ADR versijām; (NL) Alleen van toepassing voor ADR-varianten; (PL) Dopuszczony tylko wariantom ADR; (PT) Aplicável apenas a variantes ADR; (RO) Se aplică numai pentru variantele ADR; (SV) Endast tillåtnligt för ADR-varianter; (SK) Možno použiť iba pre varianty ADR; (SL) Uporablja se samo za različice ADR; (CS) Píati pouze pro varianty ADR; (IS) Gildir aðeins fyrir ADR afbrigði; (TR) Sadece ADR varyantları için geçerlidir; (SR) Primenljivo samo za ADR različice; (ES) Únicamente aplicable a las variantes ADR; (MK) Primenljivo samo za ADR varijante</p>
5b.	<p>(EU) Only applicable for RED variants; (DE) Nur für Varianten der RED; (BG) Примено само за ADR varijante; (ET) Ainult rakendatav RED-i variantidele; (FR) S'applique uniquement aux variantes ADR; (HU) Csak ADR-variantokra alkalmazható; (IT) Applicabile solo per varianti ADR; (HR) Primjenivo samo za ADR varijante; (LT) Tinkamas tik ADR variantams; (LV) Pielietojams tikai ADR versijām; (NL) Alleen van toepassing voor ADR-varianten; (PL) Dopuszczony tylko wariantom ADR; (PT) Aplicável apenas a variantes ADR; (RO) Se aplică numai pentru variantele ADR; (SV) Endast tillåtnligt för ADR-varianter; (SK) Možno použiť iba pre varianty ADR; (SL) Uporablja se samo za različice ADR; (CS) Píati pouze pro varianty ADR; (IS) Gildir aðeins fyrir ADR afbrigði; (TR) Sadece ADR varyantları için geçerlidir; (SR) Primenljivo samo za ADR različice; (ES) Únicamente aplicable a las variantes ADR; (MK) Primenljivo samo za ADR varijante</p>
5c.	<p>(EU) Only applicable for RED variants; (DE) Nur für Varianten der RED; (BG) Примено само за ADR varijante; (ET) Ainult rakendatav RED-i variantidele; (FR) S'applique uniquement aux variantes ADR; (HU) Csak ADR-variantokra alkalmazható; (IT) Applicabile solo per varianti ADR; (HR) Primjenivo samo za ADR varijante; (LT) Tinkamas tik ADR variantams; (LV) Pielietojams tikai ADR versijām; (NL) Alleen van toepassing voor ADR-varianten; (PL) Dopuszczony tylko wariantom ADR; (PT) Aplicável apenas a variantes ADR; (RO) Se aplică numai pentru variantele ADR; (SV) Endast tillåtnligt för ADR-varianter; (SK) Možno použiť iba pre varianty ADR; (SL) Uporablja se samo za različice ADR; (CS) Píati pouze pro varianty ADR; (IS) Gildir aðeins fyrir ADR afbrigði; (TR) Sadece ADR varyantları için geçerlidir; (SR) Primenljivo samo za ADR različice; (ES) Únicamente aplicable a las variantes ADR; (MK) Primenljivo samo za ADR varijante</p>
6.	<p>(EN) Notified body; (DE) Benannte Stelle; (BG) нотифициран орган; (ET) Teavitatud asutus; (FI) ilmoitettu laitos; (EL) Επιλεγμένο σώμα; (ES) Organismo notificado; (FR) Organisme agréé; (HU) Megnevezett szervezet; (IT) Organismo notificato; (RO) Organism notificat; (SV) Anmänt organ; (SK) Menovaný ústav; (SL) Preglašeni organ; (CS) Oznamovaný subjekt; (IS) Tilkynning aðili; (TR) Onaylanmış kuruluş; (SR) Horizontalno ovlašćenje; (SQ) Organi i njohuruar; (MK) Obnarodovano telo; (BS) Prijavljeno tijelo</p>
6b.	<p>(EN) Notified body; (DE) Benannte Stelle; (BG) нотифициран орган; (ET) Teavitatud asutus; (FI) ilmoitettu laitos; (EL) Επιλεγμένο σώμα; (ES) Organismo notificado; (FR) Organisme agréé; (HU) Megnevezett szervezet; (IT) Organismo notificato; (RO) Organism notificat; (SV) Anmänt organ; (SK) Menovaný ústav; (SL) Preglašeni organ; (CS) Oznamovaný subjekt; (IS) Tilkynning aðili; (TR) Onaylanmış kuruluş; (SR) Horizontalno ovlašćenje; (SQ) Organi i njohuruar; (MK) Obnarodovano telo; (BS) Prijavljeno tijelo</p>
7.	<p>(EU) Marking of the equipment; (DE) Geräte Kennzeichnung; (BG) маркировка на оборуването; (ET) Seadmete märgistus; (FI) Laitehenkilöt; (EL) Σημάχωση εξοπλισμού; (ES) Identificación del aparato; (FR) Identification des appareils; (HU) A berendezések jelölése; (IT) Designazione del dispositivo; (HR) Označavanje opreme; (LT) Priedaiso ženklinimas; (LV) Ierīcu apzīmējums; (NL) Apparatenidentificatie; (PL) Oznaczenie urządzeń; (PT) Identificação do aparelho; (RO) Marcarea aparatelor; (SV) Märkning av utrustningen; (SK) Označenie prístrojov; (IS) Oznaki nágrava; (CS) Označení zařízení; (IS) Mörking búnaðar; (TR) Ekipmanları işaretlemesi; (SR) Oznacavanje opreme; (SQ) Shënimi i pajisjeve; (MK) Obележување на опремата; (BS) Označavanje opreme</p>
8.	<p>(EU) Used harmonized standards; (DE) Verwendete harmonisierte Normen; (BG) Използвани хармонизирани стандарти; (ET) Tüübikinnituse kasutatud standardid; (FI) Käytetyt yhdenmukaistetut standardit; (EL) Εποχρώζουμε ενοποιημένα πρότυπα; (ES) Normas armonizadas que se han aplicado; (FR) Normes harmonisées utilisées; (HU) Használt harmonizált szabványok; (IT) Norme armonizzate adottate; (HR) Upotrijebljeni standardi; (LT) Pritaikyti harmonizuoti standartai; (LV) Izmantojamie standartizācijas noteikumi; (NL) Gebruikte geharmoniseerde normen; (PL) Zastosowane normy zharmonizowane; (PT) Normas harmonizadas aplicadas; (RO) Standarde armonizate aplicate; (SV) Använda harmoniserade standarder; (SK) Používané harmonizované normy; (IS) Notiðaðir samræmdir</p>

AUMOVIO Germany GmbH | Querflötenstraße 7 | 04608 Frankfurt am Main | Germany  
 Telefon: +49 30 7263-0 | www.aumovio.com  
 E-Mail: info@aumovio.com | aumovio@aumovio.com | Importeur: AUMOVIO (EU) Ltd., 100 Brook Street, London, W1D 2HQ, UK  
 Deputy Chairperson of the Supervisory Board: Sören Weitzel | Address: 100 Brook Street, London, W1D 2HQ, UK  
 Bank details: Deutsche Bank Frankfurt am Main | BIC: BFSW3333 | IBAN: DE25 2507 00 0008 8975 00 | BIC: DEUTDE33HAN



► UKCA



AUMOVIO Germany GmbH

**UK Declaration of Conformity**

We as manufacturer hereby declare that the following described equipment when used for its intended purpose is in conformity with the relevant United Kingdom Regulations: Radio Equipment Regulations 2017 (SI 2017 No. 1206, as amended) and if applicable: Equipment and Protective Systems Intended for Use in Potentially Explosive Atmospheres Regulations 2016 (UKSI 2016 No. 1107). This declaration of conformity is issued under the sole responsibility of the manufacturer.

**Manufacturer**

VDO / AUMOVIO Germany GmbH  
Herzsch-Heids-Str. 45,  
78052 Villingen-Schwenningen,  
Germany

**Equipment**

Smart tachograph type DTCCO 1381 that is equipped with **Global Navigation Satellite System (GNSS)** and **Dedicated Short Range Communication (DSRC)** or that is intended for use in vehicles for the transport of dangerous goods by road (ADR vehicles).

**Variants of the equipment**

variants without GNSS and DSRC (no RED):  
DTCCO 1381..xxxxx0x  
variants with GNSS and DSRC (RED):  
DTCCO 1381..xxxxxx4x  
DTCCO 1381..xxxxxx2x  
DTCCO 1381..xxxxxx3x  
variants with GNSS only (RED):  
DTCCO 1381..xxxxx4x  
DTCCO 1381..xxxxx5x  
DTCCO 1381..xxxxx6x  
variants for ADR vehicles (ATEX/UKEX):  
DTCCO 1381..2xxxxxx  
DTCCO 1381..3xxxxxx  
DTCCO 1381..4xxxxxx  
DTCCO 1381..7xxxxxx

**Type examination certificate**

Only applicable for variants with GNSS or DSRC:  
(EU) RED Type Examination: T818402F-05-TEC

**Notified body**

Only applicable for ADR variants:  
ATEX Certificate: TÜV03ATEX2324X  
UKEX Type Certificate: EMA21UKEX0029X  
Only applicable for (EU) RED certification:  
CTC advanced GmbH, Untertürkheimer Str. 6-10,  
66117 Saarbrücken, Germany, CE 0682

Only applicable for ADR variants:  
Notified body for UK type examination:  
**Element Materials Technology**, Unit 1, Pendle Place  
Skelmersdale, West Lancashire, WN8 9PN, United Kingdom,  
UKCA 0891

Notified body of surveillance of ADR variants (Fast-Track UKCA

12

AUMOVIO Germany GmbH | Geschäftsadresse: T 10488 Frankfurt am Main | Germany  
Telephone: +49 69 7802 0 | www.aumovio.com  
E-Mail: aumovio@vdo.com | 089 26091 1411 | 0234 1411006  
Deputy Chairman of the Supervisory Board: Steffen Witzel  
Chairman of the Supervisory Board: Dr. Gert-Joachim Witzel  
Bank details: Deutsche Bank Frankfurt am Main (BLAN) IBAN: 2507 0010 0009 8933 001 BIC: 25070333



Avb. 156: UKCA Declaration of Conformity – 2

© AUMOVIO Germany GmbH

Process):  
**DEKRA Testing and Certification GmbH**, Zertifizierungsstelle  
 Bochum, Dinnendahlstraße 9, 44809 Bochum CE 0158

**Marking of the equipment**

Only applicable for ADR variants:

II 3 (2) G Ex ec [ib Gb] IIC T6 Gc

**Used standards**

Applicable for the above mentioned variants according Radio  
 Equipment Regulations 2017 **(SI 2017 No. 1206, as amended)**:

- EN 300 328 V2.2.2, EN 300 874-2-2 V2.1.1, EN 303 413 V1.2.1
- EN 301 489-1 V2.2.3, EN 301 489-3 V2.3.0 (Draft), EN 301 489-17 V3.2.5 (Draft), EN 301 489-19 V2.2.1
- EN 62368-1: 2014/AC: 2015/A11: 2017/AC:2017
- EN 62479:2010

Applicable for the above mentioned ADR variants according  
 Potentially Explosive Atmospheres Regulations 2016 **(UKSI  
 2016 No. 1107)**:

- EN IEC 60079-0:2018;
- EN IEC 60079-7:2015/A1:2018;
- EN 60079-11:2012

**Other used directives and regulations**

Regulation (EU) No. 165/2014, Regulation (EU) 2016/799, ECE  
 R10 Rev. 06/02

Villingen-Schwenningen, December 18, 2025  
 AUMOVIO Germany GmbH

Pierre Blüher  
 Head of Homologation

  
 Digitally signed by Pierre  
 Blüher, DN: cn=Pierre Blüher,  
 email=pierre.blueher@aumovio.com,  
 serial=20251218131832,  
 date=2025.12.18.13:18:32  
 +0100

Ulrich Rothe  
 Head of Quality

  
 Digitally unterschrieben von Ulrich Rothe  
 CN=Ulrich Rothe, o=AUMOVIO SE,  
 email=ulrich.rothe@aumovio.com, c=DE  
 Datum: 2025.12.18.13:21:47+0100

This declaration certifies the conformity to the specified directives and regulations but does not imply any warranty for properties. The safety documentation accompanying the product shall be considered in detail.



<https://www.fleet.vdo.com/support/ce-certificates/>

AUMOVIO Germany GmbH | Guerdonstr. 7 | 60488 Frankfurt am Main | Germany  
 Registered Office: Hanover | Registered Court: Hanover | VAT: DE341447068  
 Managing Director: Nicole Wenzel | Tobias Frenschöcker | Dr. Andreas Löffel | Harald Stahmann  
 Bank details: Deutsche Bank Frankfurt am Main | IBAN: DE25 2507 0010 0088 8975 00 | BIC: DEUTDE33XXX

## ■ Tillbehör som option

### ▶ DLK Smart Download Key



Med DLK Smart Download Key kan du ladda ned data från DTCO 4.1x och från förarkortet och arkivera data på ett sätt som motsvarar de lagliga kraven.

Uppladdningen av data i VDO Fleet Online webbplattformen är optionalt möjlig.

Beställningsnummer: **2910003149100**

### ▶ DLKPro Download Key S



Med DLKPro Download Key S kan du ladda ned data från DTCO 4.1x och från förarkortet och arkivera data på ett sätt som motsvarar de lagliga kraven.

Beställningsnummer: **2910002165200**

### ▶ DLKPro Compact S



Med DLKPro -Compact S kan du ladda ned data från DTCO 4.1x och från förarkortet och arkivera samt visa data på ett sätt som motsvarar de lagliga kraven.

Beställningsnumren:

- Europa – **2910002165300**
- Europa (EE) – **2910002165400**

**► Remote DL 4G**

Med Remote DL 4G av VDO kan du överföra nedladdningsdata via GPRS till ditt styrningssystem för fordonsflottan eller en utvärderingsmjukvara.

Beställningsnummer: **2910002759400**

**► VDO Link**

VDO Link är en extramodul för att kunna hämta fordons- och färdskrivardata i realtid, till exempel för telematik eller för att registrera vägtullar.

VDO-länken sättes ovanpå DTCO.

**Giltighet:**

- Telematik står till förfogande från och med DTCO 4.1
- Registreringen av vägtullar står till förfogande från och med DTCO 4.1a

Beställningsnummer: **AAA2201870110**

### ► Rengöringskort och rengöringsservetter

Med rengöringskortet rengör du kortplatserna av DTCO 4.1x.

Rengöringsservetterna använder du till att rengöra dina förar- och/ eller företagskort.

Beställningsnumren:

- Rengöringskort (12 kort):  
**A2C5951338266**
- Rengöringsservetter (12 servetter):  
**A2C5951184966**
- Rengöringsservetter (paket) (6 kort / 6 servetter):  
**A2C5951183866**

### ■ VDO webbutiken

Webbutiken för produkter och tjänster av VDO hittar du under: [www.fleet.vdo.com](http://www.fleet.vdo.com).



# Ändringsöversikt

Release översikt

15

Ändringsöversikt

■ Release översikt

Denna bruksanvisning är giltig för följande DTCO apparatversioner:

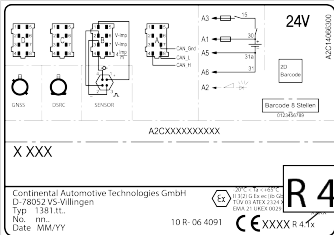
Utgavor	Bruksanvisning	Ändringar i bruksanvisningen
 <p>A2CXXXXXXXXXX</p> <p>X XXX</p> <p>Continental Automotive Technologies GmbH              D-78622 OS-Rillingen              Typ 1381.1t.              Nr. m.              Güte MM/YY</p> <p>10 R: 06 4991</p> <p>CE XXXX R 4 1x</p> <p>Aktuell modell: Se utskriften "Tekniska data"</p>	<p>BA00.1381.41 100 107</p>	<p>Första upplaga</p>

Utgavor	Bruksanvisning	Ändringar i bruksanvisningen
4.1a	BA00.1381.41 100 107	<p>Version DTCO 4.1a</p> <ul style="list-style-type: none"> <li>• Utvidgandet av giltighetsområdet för DTCO 4.1 och DTCO 4.1a</li> <li>• Aktualiseringen av några DTCO-exempelskärmar</li> <li>• Allmänna redaktionella ändringar QR-kod och dokumentindex aktualiserade (sista sidan)</li> <li>• Beskrivningen för tillvalsfunktionen "Centraliserat språk" har tillfogats → <i>Centraliserat språk (option)</i> [▶ 109]</li> <li>• Beskrivning av In-vehicle Bluetooth-kopplingen, Bluetooth apparat-förvaltningen, Bluetooth-Konfigurationen har tillfogats → <i>In-vehicle Bluetooth-koppling</i> [▶ 103] → <i>Förvalta Bluetooth apparater</i> [▶ 105] → <i>Bluetooth Konfiguration</i> [▶ 106]</li> <li>• VDO-länken som möjligt tillval har tillfogats → <i>VDO Link</i> [▶ 175]</li> <li>• Vägtulls-piktogram har tillfogats</li> <li>• Programvaruversion av systemprogramvaran</li> </ul>

15

Utgavor	Bruksanvisning	Ändringar i bruksanvisningen
4.1b	BA00.1381.41 100 107	<p>Version DTCO 4.1b</p> <ul style="list-style-type: none"> <li>Nytt: Anvisningar för buffertbatteriet → <i>Anvisningar för buffertbatteriet</i> [ 153]</li> <li>Avvikelse UTC-tid 5 minuter istället för 20 minuter</li> <li>Nytt: "Avfallshantering av DTCO" → <i>Avfallshantering</i> [ 154]</li> <li>Begränsning av "Fjärrstyrd nedladdning" till 24x per dag</li> <li>Nytt: Återställning av Bluetooth-styrenhet → <i>Återställning av Bluetooth-styrenhet</i> [ 106]</li> <li>Nytt: Anmärkningar om tillverkarens namnändring</li> </ul>

Programvarubeteckning i displayen	Utskrift av tekniska data	Utgavor	Publiceringsdatum
04.01.2026	V 4126	DTCO 4,1	Augusti 2023
04.01.40 R.040	V 4140	DTCO 4.1a	Januari 2024
04.01.41 R.010	V 4141	DTCO 4.1b	September 2025

**INFORMATION**

Färdskrivarens utgåva kan du när den är monterad ta reda på i utskriften "*Tekniska data*".

**INFORMATION**

Denna bruksanvisning lämpar sig inte för äldre modeller av DTCO.

## Ordlista

### Symboler

Åtgärda pappersstopp .....	129
Åtkomsträttigheter .....	31

### A

ADR-Variant .....	22, 27
Kännetecken .....	22
AETR-överenskommelsen .....	11
Aktiviteter	
Mata in och tillägga vilotid .....	66
tillägg - sätt i kortet .....	56
Aktiviteter noteras manuellt .....	61
Aktiviteter ställs in automatiskt .....	42, 61
Användning enligt bestämmelserna .....	19
Arbetspassets start .....	54
Arbetstidsvarning .....	120
ATEX-Intyg .....	164
Avfallshantering .....	154
Avlastning matas in .....	62

### B

Blanddrift .....	11
Bluetooth .....	26

koppla .....	99
Symbol .....	22
Buffertbatteri .....	153
Byte av aktivitet .....	25

### C

Cabotagetrafik .....	62
CE-förklaring .....	164
Centraliserat språk .....	109
Certifikat - Meddelande Utgång .....	116

### D

Data	
Identifiering .....	51
Ladda ned data från massminnet .....	51
Nedladdning .....	51
Skydd av personliga data .....	70
Datasäkring har genomförts utav verkstaden .....	156
Digital signatur .....	51
Dimning .....	25, 27
Display .....	22, 25
DLK Smart Download Key .....	174
DLKPro Compact S .....	174
DLKPro Download Key S .....	174
Drift (Driftsätt) .....	29
DTCO-version .....	108

**E**

EG 2006/22/ .....	17
EG 561/2006 .....	17
EU 165/2014 .....	17
Ex-apparat .....	27

**F**

Fel	
Meddelande .....	111
Översikt .....	119
Fjärrkontroll .....	26
Fjärrstyrd nedladdning .....	51
Flera förare .....	11, 69
Fordonet bogseras bort .....	102
Fordonsvikt .....	108
Framsidas gränssnitt .....	11, 22, 26
Färdskrivarkort	
rengöra .....	152
Färdskrivarkortet .....	30
Automatisk utmatning .....	158
isättning .....	46
urtagning .....	49
Färja/ tåg	
Inmatning .....	101
Meddelande .....	113
Förar- / fordonsbyte	

Blanddrift .....	69
Kort isättning .....	69
Slut arbetspass .....	69
Förare-1 - Definition .....	11
Förarkort	
Beskrivning .....	30
Data .....	33
Funktioner .....	54
Förarens skyldigheter .....	17
Första isättning .....	57, 70
Giltighet .....	18
urtagning .....	63
Företag (Driftsätt) .....	29
Företagskort	
Data .....	33
Företagskortets funktioner .....	73
Första isättning .....	74
urtagning .....	78
Visning av nummer .....	108

**G**

Gränsöverträdelse .....	34
manuellt .....	58

**H**

Händelser - Översikt .....	117
----------------------------	-----

**I****Inmatning**

Aktivera extrafunktionerna .....	104
Färja/ tåg .....	101
Förare-1/ Förare-2 - Land .....	98
Förare-1/ Förare-2 - Start Land .....	98
Lokal tid .....	103
Lokal tid företag .....	103
Menyföljd Inmatning - Out Start / Slut .....	101
Slut Land .....	98
Inmatning av Lokal tid Företag .....	103
Inmatning avbryts .....	59
Inmatningen av land - manuellt .....	58
In-vehicle Bluetooth-koppling .....	103
ITS-data .....	11
friges .....	70

**K**

Kalibrering .....	29
Kombinationsknapp .....	22, 25
Kontaktpartner .....	12
Kontaktperson .....	12
Kontrast .....	25
Kontroll (Driftsätt) .....	29
Kontrollkort .....	31
Kontrollplikt för färdskrivare .....	152
Kort	

Behandling .....	50
kortet	
Begära .....	65
isättning .....	46
urtagning .....	49
Kortplats .....	22, 25
Körtidsvarning .....	120
Meddelande .....	112

**L**

Lagring av data .....	33
Land - sätt i kortet .....	56
Lastning matas in .....	62
Lastning/ Avlastning - meny .....	102
Ljushet .....	25
Lokal tid - sätt i kortet .....	56
Lämna giltighetsområdet (Out) .....	113
Länk och viloperioder .....	45

**M**

Manuell inmatning .....	64
Fortsätt aktiviteterna .....	67
Korrigeringsmöjlighet .....	64
Lägg aktiviteter före andra aktiviteter .....	68
Manuellt tillägg	
sätt i kortet .....	55
Massminnet .....	33

Definition .....	12
Ladda ned data .....	51
Mata in registreringsskylt .....	76
Med appen .....	27
Meddelanden .....	111, 124
Bekräfta .....	112
Fel .....	119
Färja/ tåg .....	113
Innebörd .....	111
Orsaker .....	45
Visning på Display .....	45
Menyfunktioner	
lämna - automatiskt .....	93
lämna - manuellt .....	93
navigera .....	91
Menyknappar .....	22, 25
i menyn .....	46
Menynivåer .....	89
Mjukvaruversion .....	108
Målgrupp .....	12

**N**

Nationalitetsmärke	
Spanska regionerna .....	41
Tabell med översikt .....	41
NUTS0 .....	34

**O**

Out (lämna giltighetsområdet) .....	113
Out of Scope .....	12
mata in .....	101

**P**

Personliga data .....	11
ändra .....	99
Piktogram	
Kombinationer .....	38
Översikt .....	36

**R**

Registrera företag .....	75
Release översikt .....	178
Remote DL 4G .....	175
Rengöra .....	152
Rengöringskort (tillbehör) .....	176
Rengöringsservetter (tillbehör) .....	176

**S**

Servicepartner .....	12
Signatur data .....	51
Skrivare .....	22
Skrivarpapper byts ut .....	128
Skydd av personliga uppgifter .....	10

Språk	
Ställa in manuellt .....	83
Vid isättning av kortet .....	54
Visat Språk .....	48
Spänningsavbrott .....	157
Spärra Menyåtkomst .....	92
Standardvisning (a) .....	44
Standardvisningar .....	81
Standby .....	27
Ställa in aktiviteter .....	60
Byte av aktivitet.....	60
sätt i kortet .....	58
Störningsmeddelanden .....	111, 119
Symboler - Piktogram .....	36

**T**

Tekniska data .....	160
Tidszoner .....	35
Tillstånd .....	164
Tillverkningsversion - Visning .....	113
Tillåtna totalvikt.....	108
tillägg	
Manuell inmatning.....	64
manuellt - sätt i kortet .....	55
Tändning av - Visning.....	46
Tändning på: - Visning .....	44

**U**

UKCA-förklaring .....	164
UTC-tid .....	35
Utskrift	
Aktiviteter .....	94
Avbryt .....	128
Dygnsvärde .....	95
Fordon .....	95
Förare 1 / förare 2.....	93
Hastighetsprofiler (option) .....	97
Hastighetsöverträdelser.....	96
Händelser .....	94
Händelser [Fordon].....	95
Informationer Färdskrivarkort .....	96
starta .....	127
Status D1/D2 (option).....	97
Tekniska data .....	96
Varvtalsfrekvensprofiler (option).....	97
v-diagram.....	96
Utskrift: Dygnsvärde.....	94

**W**

Varning - Körtid .....	120
VDO Counter	

16	Beskrivning .....	83
	Statusvisning .....	88
	Visningar vid aktiviteten vilotid .....	86
	VDO Link .....	175
	VDO-data .....	11
	friges .....	71
	VDO-räknare	
	Beskrivning av visningen .....	84
	Visa dygnsvärden .....	88
	Visa veckovärdena .....	88
	Visning .....	45
	Visning vid aktiviteten arbetstid .....	87
	Webbutiken .....	176
	Verkstadskort .....	31
	Vidareledande länkar .....	3
	Visa förarkortets tider .....	82
	Visning	
	Fordon .....	108
	Förare-1 / förare-2 .....	107
	Länk och viloperioder .....	45
	När fordonet står stilla .....	81
	Standardvisning under körning .....	44
	Under körning .....	44
	Under-/ överspänning .....	156
	VDO-räknare (option) .....	121
	Vägtull (meny) .....	109



AUMOVIO Germany GmbH  
P.O. Box 1640  
78006 Villingen-Schwenningen  
Germany  
[www.fleet.vdo.com](http://www.fleet.vdo.com)

AAA2242780000 / AAA2242780029  
70122057 SPE 000 AF  
BA00.1381.41 100 107  
Språk: Svenska

Version 041b



**VDO**



[fleet.vdo.com](http://fleet.vdo.com)