

Tachigrafo digitale DTCO[®] 4.1 ... 4.1b

IT Istruzioni d'uso per imprenditori & conducenti



VDO

Nota editoriale

Prodotto descritto

- Tachigrafo digitale DTCO 1381
Versione DTCO 4.1, DTCO 4.1a e
DTCO 4.1b

Ambito di validità

Il presente documento è valido per tutti i DTCO delle versioni 4.1, 4.1a e 4.1b, di seguito detti 4.1x.

I contenuti concernenti una certa versione portano la corrispondente denominazione univoca della versione.

Costruttore

AUMOVIO Germany GmbH
P.O. Box 1640
78006 Villingen-Schwenningen
Germany
www.fleet.vdo.com

Istruzioni per l'uso originali

© 2026
AUMOVIO Germany GmbH

Quest'opera è protetta dai diritti d'autore. I diritti che ne derivano appartengono all'azienda AUMOVIO Germany GmbH.

La ristampa, la traduzione e la riproduzione delle presenti istruzioni per l'uso non sono permesse, salvo esplicita autorizzazione scritta da parte del costruttore.

Questo è un documento originale di AUMOVIO Germany GmbH.

Marchi e marchi di fabbrica

- VDO è un marchio di AUMOVIO Germany GmbH
- DTCO® e KITAS® sono marchi registrati di AUMOVIO Germany GmbH
- Bluetooth® è un marchio registrato di Bluetooth SIG, Inc.

All'evenienza ulteriori marchi e marchi di fabbrica registrati saranno impiegati senza un particolare rimando al titolare.

Link correlati

I seguenti link portano a ulteriori informazioni nonché a certificati e dichiarazioni di conformità.

<https://www.fleet.vdo.com/>



<https://www.fleet.vdo.com/support/ce-certificates/>



Indice

Nota editoriale	2	2.3	Usso previsto.....	19
1 Informazioni relative a questo documento	10	3	Descrizione dell'apparecchio	21
1.1 Protezione dei dati personali	10	3.1	Elementi d'indicazione e di comando	21
1.1.1 Dati personali ITS.....	11	3.2	Caratteristiche	21
1.1.2 Dati personali VDO	11	3.2.1	Tachigrafo transitorio (transitorio)	22
1.2 Definizioni	11	3.3	Dettagli relativi ai componenti di visualizzazione e ai comandi	24
1.3 Funzione del presente documento	12	3.3.1	Display (1).....	24
1.4 Gruppo utilizzatori.....	12	3.3.2	Tasti di menù (2)	24
1.4.1 Conservazione	12	3.3.3	Fessura introduzione carta 1 (3)	24
1.4.2 Persona di riferimento	12	3.3.4	Tasto combinato conducente-1 (4)	24
1.5 Simboli e segnalazioni.....	13	3.3.5	Tasto combinato conducente-2 (5)	24
1.6 Informazioni aggiuntive.....	13	3.3.6	Fessura introduzione carta 2 (6)	24
1.6.1 Manuale breve di istruzioni	13	3.3.7	Bordo per strappo carta (7)	25
1.6.2 Informazioni su internet.....	13	3.3.8	Cassetto della stampante (8)	25
2 Per la Sua sicurezza	15	3.3.9	Interfaccia frontale (9)	25
2.1 Avvisi di sicurezza di base.....	15	3.4	Impostazioni importanti (sommario)	25
2.1.1 DTCO 4.1x ADR (Variante Ex).....	16	3.5	Bluetooth	25
2.2 Disposizioni di legge	17	3.6	Modo di funzionamento stand-by (display)	26
2.2.1 Carta del conducente: Obblighi del conducente	17	3.6.1	Abbandonare il modo di funzionamento stand by	26
2.2.2 Deviazione dalle prescrizioni legali	18	3.7	Variante ADR (variante ex).....	27
2.2.3 Obblighi dell'azienda	19	3.7.1	Avvisi di sicurezza particolari	27
		3.7.2	Particolarità relative all'uso	28

3.8	Modalità d'uso (sommario)	28	4.2	Muoversi nel menù	46
3.9	Carte del tachigrafo (sommario)	30	4.2.1	menù con autoveicolo fermo	46
3.9.1	Carta del conducente	30	4.3	Inserire la carta	47
3.9.2	Carta dell'azienda	30	4.3.1	Lingua	48
3.9.3	Carta di controllo	31	4.4	Estrarre la carta	48
3.9.4	Carta dell'officina	31	4.5	Trattamento delle carte	50
3.9.5	Diritti d'accesso delle carte tachigrafiche ...	31	4.6	Scaricare i dati	50
3.10	Dati memorizzati	33	4.6.1	Dalla carta del conducente o dell'azienda ..	50
3.10.1	Carta del conducente	33	4.6.2	Identificazione dei dati	51
3.10.2	Carta dell'azienda	33	4.6.3	Caricare dalla memoria di massa	51
3.10.3	Memoria di massa (del sistema)	33	4.6.4	Scarico dei dati tramite controllo remoto (opzione)	51
3.11	Attraversamento della frontiera	34	5	Comando da parte del conducente	53
3.12	Fusi orari	35	5.1	Funzioni della carta del conducente	53
3.13	Pittogramma (riepilogo)	36	5.2	Inizio del turno - inserire la carta del conducente ...	53
3.14	Targhe internazionali	40	5.2.1	1. Inserire la carta	53
3.14.1	Regioni spagnole	41	5.2.2	2. Impostare l'attività	56
3.15	Attività automatiche dopo aver inserito o spento (pre- impostazione)	42	5.2.3	Immissione paese - manuale	57
4	Funzionamento (generale)	44	5.2.4	Interruzione procedura d'immissione	58
4.1	Visualizzazioni	44	5.3	Impostare le attività	59
4.1.1	Display dopo accensione on	44	5.3.1	Possibili attività	59
4.1.2	Displays durante il viaggio	44	5.3.2	Cambiare attività	59
4.1.3	Messaggi	46	5.3.3	Impostazione automatica	59
4.1.4	Display dopo accensione OFF	46	5.3.4	Registrare per iscritto le attività	60

5.4	Carico/ scarico (cabotaggio).....	61	7	Menù	79
5.5	Fine del turno - estrarre la carta del conducente	61	7.1	Primo livello del menù - valori standard	79
5.6	Immissioni manuali (inserimento/inserimento successivo)	63	7.1.1	Visualizzazione con autoveicolo fermo	79
5.6.1	Richiesta carta durante la "Inserimento Manuale"	63	7.1.2	Visualizzare i tempi della carta conducente	80
5.6.2	Integrare l'attività tempo di riposo	64	7.1.3	Impostazione della lingua.....	81
5.6.3	Continuare le attività	65	7.1.4	Contatore VDO (opzione).....	81
5.6.4	Continuare le attività e anticipare le attività rispetto ad altre	66	7.2	Secondo livello del menù - funzioni del menù	87
5.7	Cambio conducente/autoveicolo.....	67	7.2.1	Struttura del menu (prospetto)	88
5.7.1	Caso 1 - servizio di squadra:.....	67	7.2.2	Navigare nelle funzioni del menù	89
5.7.2	Caso 2 - fine del turno	67	7.2.3	Blocco dell'accesso al menù	90
5.7.3	Caso 3 - servizio misto.....	67	7.2.4	Uscire dalle funzioni del menù	91
5.8	Primo inserimento della carta del conducente	68	7.2.5	Menù stampa conducente-1/ conducente-2	91
5.8.1	Uso dei dati	68	7.2.6	Menù stampa autoveicolo	92
5.8.2	Andamento della registrazione.....	68	7.2.7	Menù immissione conducente-1/ conducente-2	96
6	Operazione da parte dell'azienda.....	71	7.2.8	Menù immissione autoveicolo	99
6.1	Funzioni della carta dell'azienda.....	71	7.2.9	Menù display conducente-1/ conducente-2	105
6.2	Funzioni del menù nel modo operativo azienda	72	7.2.10	Menù visualizzazione veicolo.....	106
6.3	Registrazione - inserire la carta dell'azienda	72	7.2.11	Lingua centralizzata (opzionale)	107
6.4	Inserire lo stato membro e la targa	74	7.2.12	Voce di menu Pedaggio (Opzione)	107
6.5	Estrarre la carta dell'azienda	76	8	Messaggi	109
			8.1	Significato dei messaggi	109
			8.1.1	Caratteristiche dei messaggi.....	109

8.1.2	Confermare messaggi	110	10.2.1	Stampa giornaliera della carta	129
8.2	Messaggi particolari	111	10.2.2	Eventi/anomalie della carta del conducente	131
8.2.1	Stato di produzione	111	10.2.3	Stampa giornaliera del veicolo	131
8.2.2	OUT (lasciato l'ambito di validità)	111	10.2.4	Eventi/anomalie del veicolo	133
8.2.3	Viaggio in traghetto/in treno	111	10.2.5	Superamenti del limite di velocità	134
8.3	Panoramica dei possibili eventi	112	10.2.6	Dati tecnici	134
8.4	Panoramica delle possibili anomalie	116	10.2.7	Attività del conducente	135
8.5	Avvisi tempo di guida	118	10.2.8	Diagramma velocità	135
8.5.1	Visualizzazione contatore VDO (opzione)	119	10.2.9	Stato diagramma D1/D2 (opzione)	135
8.6	Panoramica delle possibili istruzioni per l'uso	120	10.2.10	Profili di velocità (opzione)	136
8.6.1	Istruzioni per l'uso come informazione	123	10.2.11	Profili dei giri del motore (opzione)	136
9	Stampare	125	10.2.12	Carte inserite del tachigrafo	136
9.1	Avvisi relativi alla stampa	125	10.2.13	Stampa in ora locale	137
9.2	Avviare la stampa	125	10.3	Spiegazioni relative alla stampa	137
9.3	Interrompere la stampa	126	10.3.1	Leggenda sui blocchi di dati	137
9.4	Sostituire la carta della stampante	126	10.4	Record di dati in caso di eventi o anomalie	147
9.4.1	Fine carta	126	10.4.1	Codifica scopo record di dati	147
9.4.2	Sostituire il rotolo di carta	126	10.4.2	Codifica per la descrizione più dettagliata	148
9.5	Eliminare l'inceppamento della carta	127	11	Cura e obbligo di verifica	151
10	Stampe	129	11.1	Pulizia	151
10.1	Conservare le stampe	129	11.1.1	Pulire il DTCO 4.1x	151
10.2	Stampe (esempi)	129	11.1.2	Pulire la carta tachigrafica	151
			11.2	Obbligo di verifica	151
			11.2.1	Istruzioni per la batteria tampone	152

11.3 Smaltimento.....	153	15 Sommario modifiche	177
12 Risoluzione dei problemi	155	15.1 Prospetto delle versioni	177
12.1 Protezione dei dati da parte dell'officina	155	Elenco dei termini.....	180
12.2 Sovratensione/sottotensione	155		
12.2.1 Interruzione della tensione	156		
12.3 Errore nella comunicazione con le carte	156		
12.4 Cassetto di stampa difettoso	157		
12.5 Espulsione automatica della carta del tachigrafo .	157		
13 Dati tecnici.....	159		
13.1 DTCO 4.1x.....	159		
13.2 Rotolo di carta.....	161		
14 Appendice	163		
14.1 Dichiarazione di conformità / Omologazioni	163		
14.2 Accessorio opzionale.....	173		
14.2.1 DLK Smart Download Key	173		
14.2.2 DLKPro Download Key S	173		
14.2.3 DLKPro Compact S.....	173		
14.2.4 Remote DL 4G	174		
14.2.5 VDO Link.....	174		
14.2.6 Carte di pulizia e panni di pulizia	175		
14.3 Shop online di VDO	175		

Informazioni relative a questo documento

Protezione dei dati personali

Definizioni

Funzione del presente documento

Gruppo utilizzatori

Simboli e segnalazioni

Informazioni aggiuntive

Informazioni relative a questo documento

■ Protezione dei dati personali

Nel Regolamento (UE) 165/2014 nonché nella versione aggiornata del regolamento di esecuzione (UE) 2016/799 sono posti numerosi requisiti di protezione dei dati personali al DTCO 4.1x. Il DTCO 4.1x corrisponde inoltre ai requisiti richiesti conformi al Regolamento generale sulla protezione dei dati (UE) 2016/679 nella versione attualmente in vigore.

Sono coinvolti in particolare:

- Il consenso del conducente al trattamento di dati personali ITS → *Dati personali ITS* [▶ 11]
- Il consenso del conducente al trattamento di dati personali VDO → *Dati personali VDO* [▶ 11]

Se la carta conducente viene inserita nel DTCO 4.1x per la prima volta, viene richiesto se il conducente acconsente al trattamento dei suoi dati personali.

AVVISO

Il DTCO 4.1x può essere parametrato in modo che elabori i dati anche senza il consenso del conducente. Detta impostazione non è tuttavia ammessa se, al suo posto, è stato sottoscritto un accordo di protezione dei dati personali tra i conducenti e il datore di lavoro / commissionario.

AVVISO

Ulteriori informazioni sulla protezione dei dati personali, in particolare sul volume del rilevamento dei dati e dell'uso degli stessi, si ottengono tramite il proprio datore di lavoro e/o il committente. Si prega di considerare che AUMOVIO Germany GmbH agisce solo da responsabile del trattamento conformemente alle istruzioni del datore di lavoro / committente.

AVVISO

Ricordiamo che il consenso al trattamento dei dati personali può essere revocato in qualsiasi momento. Il trattamento dei dati avvenuto a seguito del suo consenso sino al momento della revoca rimane invariato.

→ *Modificare i dati personali ITS* [▶ 97]

→ *Modificare le impostazioni dei dati personali VDO* [▶ 97]

AVVISO

Il dato personale è memorizzato dal tachigrafo e sistematicamente sovrascritto nel momento in cui è raggiunto il limite massimo di memoria, partendo dal dato più vecchio e al più tardi entro un periodo di un anno.

Apparecchi esterni che comunicano con il tachigrafo possono accedere ai dati descritti di seguito per quanto il conducente abbia acconsentito alla registrazione.

AVVISO

Per ulteriori informazioni sulla protezione dei dati personali consultare <https://www.fleet.vdo.com/support/faq/>.

► Dati personali ITS

Nei dati personali ITS (ITS: sistema di trasporto intelligente), ad esempio, rientrano:

- Nome e cognome del conducente
- Numero della carta del conducente
- Data di nascita

Consenso al primo inserimento della carta del conducente → *Andamento della registrazione* [▶ 68]

► Dati personali VDO

Vengono registrati i seguenti dati personali supplementari:

- Entrate di stato D1/D2
- Profili del numero di giri del motore
- Profili di velocità
- Il segnale di 4 Hz di velocità

Consenso al primo inserimento della carta del conducente → *Andamento della registrazione* [▶ 68]

AVVISO

Ulteriori informazioni sul rilevamento dei dati Le ottiene dal Suo sensore di lavoro.

■ Definizioni

Nelle presenti istruzioni per l'uso sono valide le seguenti denominazioni:

- Il DTCO 1381 Versione 4.1a, 4.1a e 4.1b è denominata di seguito DTCO 4.1x.
- L' **Interfaccia frontale** → *Elementi d'indicazione e di comando* [▶ 21] del DTCO 4.1x serve a scaricare dati e a parametrare il DTCO 4.1x.
- L' **Accordo AETR** (**Accord Européen sur les Transports Routiers**) stabilisce i requisiti per i tempi di guida e di riposo nel trasporto internazionale. Esso è dunque parte delle presenti istruzioni.
- Per **servizio misto** si intende l'uso misto di veicoli con tachigrafi analogici e digitali.
- Per **Servizio in squadra** si intende il viaggio con 2 conducenti.
 - Conducente-1 = la persona che guida il veicolo.
 - Conducente-2 = la persona che non guida il veicolo.

1

- **La memoria di massa** è la memoria dei dati all'interno dell'apparecchio.
- **Out (Out of Scope)** nelle presenti istruzioni definisce l'uscita dall'ambito di validità di un regolamento.

■ Funzione del presente documento

Questo documento sono Istruzioni per l'uso e descrivono il prescritto maneggio a regola d'arte e conforme al Regolamento (EU) 165/2014 del tachigrafo Digitale DTCO 4.1x.

Le istruzioni per l'uso servono ad aiutare a corrispondere alle disposizioni legislative connesse col DTCO 4.1x

Il presente documento non vale per generazioni di strumenti più vecchie.

AVVISO

Il prodotto e le istruzioni contengono ancora riferimenti alla precedente denominazione del produttore «Continental Automotive Technologies GmbH». Ciò non costituisce motivo di reclamo, poiché la ridenominazione del produttore in «AUMOVIO Germany GmbH» rappresenta una fase transitoria con assunzione di tutti i diritti e gli obblighi del produttore.

■ Gruppo utilizzatori

Questo manuale d'uso è rivolto ai conducenti e agli imprenditori.

Legga con attenzione il manuale e familiarizzi con l'apparecchio.

► Conservazione

Conservi questo manuale sempre a portata di mano nel Suo veicolo.

► Persona di riferimento

In caso di domande o richieste La preghiamo di rivolgersi alla Sua officina autorizzata o al Suo partner di assistenza.

■ Simboli e segnalazioni

PERICOLO DI ESPLOSIONE

L'avviso PERICOLO DI ESPLOSIONE indica un pericolo **diretto** e una minaccia di un'esplosione.

Nel caso di inosservanza si possono causare ferite pesanti o la morte.

AVVERTENZA

L'avviso AVVERTENZA indica un possibile pericolo **diretto**.

Nel caso di inosservanza si possono causare ferite pesanti o la morte.

CAUTELA

L'avviso CAUTELA denomina un pericolo di una lieve ferita.

Nel caso di inosservanza si possono causare ferite leggere.

ATTENZIONE

L'avviso ATTENZIONE contiene informazioni importanti per evitare una perdita di dati, danni allo strumento e per rispettare le disposizioni di legge.

AVVISO

Un AVVISO Le fornisce consigli e informazioni, che in caso di mancato rispetto possono causare anomalie.

■ Informazioni aggiuntive

► Manuale breve di istruzioni

- Le "Istruzioni in breve per il conducente" offrono una rapida panoramica dei passi operativi essenziali.

► Informazioni su internet

All'indirizzo www.fleet.vdo.com in Internet si possono consultare:

- Ulteriori informazioni sul DTCO 4.1x.
- Una App per comandare il DTCO 4.1x tramite Bluetooth.
- Informazioni sulla Third Party License (licenza di terza parte).
- Queste istruzioni per l'uso in formato PDF.
- Indirizzi di contatto.
- Requisiti richiesti alle antenne esterne GNSS che devono essere in funzione col DTCO 4.1x.

Per la Sua sicurezza

Avvisi di sicurezza di base

Disposizioni di legge

Uso previsto

Per la Sua sicurezza

■ Avvisi di sicurezza di base

AVVERTENZA

Possibili distrazioni causate dal tachigrafo

Sussiste un rischio di disturbo quando durante il viaggio vengono visualizzate dei messaggi sul display o se la carta viene rigettata automaticamente.

- Non si faccia distrarre, ma si concentri sempre completamente sul traffico stradale.

CAUTELA

Pericolo di ferite nella fessura carte tachigrafe

La fessura delle carte, se lasciata aperta, potrebbe causare lesioni.

- Apra la fessura di alloggiamento carte solo per inserire o estrarre la carta tachigrafica.

ATTENZIONE

Fare eseguire corsi di formazione sul DTCO 4.1x

Ai sensi del Regolamento (UE) 165/2014 le imprese di trasporto sono obbligate ad istruire i propri conducenti sull'utilizzo del tachigrafo e a dimostrare tale formazione.

Se ciò non avviene, vengono applicate e una responsabilità civile estesa in caso di sinistro.

- Fare istruire regolarmente i propri conducenti.

ATTENZIONE

Evitare danni al DTCO 4.1x

Al fine di evitare danni al DTCO 4.1x, rispettare i seguenti punti:

- Il DTCO 4.1x viene installato e sigillato da personale autorizzato. Non intervenire sul DTCO 4.1x o sulle sue linee d'alimentazione.
- Nelle fessure delle carte inserire solamente le pertinenti carte tachigrafiche.
- Utilizzare solo rotoli di carta approvati e consigliati dal costruttore (carta da stampa originale VDO) col marchio di autorizzazione.
→ *Sostituire la carta della stampante [> 126]*
- Non azionare i tasti con oggetti a spigoli vivi o appuntiti.

ATTENZIONE

Non danneggiare piombature e sigillo

Altrimenti il DTCO 4.1x è in una condizione non conforme all'omologazione e i dati non sono più affidabili.

2

⚠ ATTENZIONE**Non falsificare dati**

È vietato falsificare, sopprimere o distruggere registrazioni del tachigrafo e delle carte tachigrafiche nonché dei documenti stampati.

⚠ ATTENZIONE**Non modificare il DTCO 4.1x e il contesto circostante**

- Chi applica modifiche al tachigrafo o all'alimentazione del segnale che influenzano la registrazione e la memorizzazione del tachigrafo, in particolare con l'intenzione di ingannare, viola le prescrizioni legali.
- Non si devono effettuare modifiche in un raggio di 80 mm, in particolare con apparecchi a irraggiamento ma-

gnatico (ad es. lettori DVD). Non è permesso fissare parti elettriche o metalliche.

- Nell'uso di apparecchi che non rientrano nella dotazione standard del veicolo ci si deve accertare che questi non interferiscano con la funzione del tachigrafo (in particolare del ricevitore GNSS).
Ciò può causare corrispondenti registrazioni nella memoria di errore (tachigrafo/ carta del conducente).

⚠ ATTENZIONE**Possibile danneggiamento del DTCO 4.1x**

La sostituzione della batteria tampone è consentita solo ad un'officina autorizzata, con personale adeguatamente addestrato.

► DTCO 4.1x ADR (Variante Ex)

Tutte le informazioni (gli aspetti particolari durante l'uso e i rispettivi avvisi di sicurezza) relativi alla variante ex ADR sono riassunti in un unico capitolo per fornire un riepilogo migliore.

⚠ PERICOLO DI ESPLOSIONE**Pericolo di esplosione in seguito a tensioni restanti e interfacce aperte**

In ambiti con pericolo di esplosione attivare tasti del DTCO 4.1x, inserire carte, aprire il vassoio della stampante o aprire l'interfaccia frontale rappresentano un pericolo di esplosione.

- Rispettare le istruzioni per il trasporto e il maneggio di merci pericolose in ambienti con pericolo di esplosione.

→ *Variante ADR (variante ex) [► 27]*

■ Disposizioni di legge

ATTENZIONE

Disposizioni di legge di altri paesi

Le disposizioni di legge di singoli paesi non sono contenute nel presente manuale di istruzioni e devono essere osservate in aggiunta.

L'uso di tachigrafi inoltre è regolamentato dai seguenti regolamenti e dalle seguenti direttive:

- Regolamento UE 165/2014
- Regolamento UE 561/2006
- Direttiva 2006/22/CE

Esiste la rispettiva versione attuale.

Mediante questi regolamenti il Parlamento Europeo trasferisce al conducente e anche al detentore del veicolo (ovvero all'azienda) diversi obblighi e responsabilità.

Inoltre si devono rispettare le leggi nazionali rispettivamente in vigore.

Senza pretesa di completezza o validità legale si possono accentuare i seguenti punti fondamentali:

► Carta del conducente: Obblighi del conducente

- Il conducente deve provvedere all'utilizzo corretto della carta del conducente e del tachigrafo.
- Comportamento in caso di malfunzionamenti del tachigrafo:
 - In casi eccezionali è possibile continuare il viaggio.
Il conducente deve annotare su un foglio separato o sul retro della stampa le indicazioni sulle attività non più correttamente registrate o stampate dal tachigrafo.
→ Registrare per iscritto le attività ▷ 60]

- Se non si può tornare alla sede dell'azienda nel giro di 1 settimana si deve effettuare la riparazione del tachigrafo strada facendo tramite una officina autorizzata.
- Documenti da portare con sé nel servizio misto (ovvero nell'impiego di veicoli con scheda di visualizzazione e tachigrafi digitali):
 - Carta del conducente
 - Stampe giornaliera
 - Schede di visualizzazione
 - Annotazioni scritte a mano
→ Cambio conducente/autoveicolo ▷ 67]

AVVISO

In Internet è disponibile un modello a stampa del modulo.

- In caso di smarrimento, furto, danneggiamento o malfunzionamento della carta del conducente:
Il conducente deve creare una stampa giornaliera all'inizio e alla fine del

viaggio e dotarla di indicazioni personali. Se fosse necessario, i tempi di disponibilità alla guida e gli altri tempi di lavoro devono essere completati per iscritto.

➔ *Registrare per iscritto le attività*
[▶ 60]

- In caso di furto della carta del conducente, in via supplementare, si deve presentare denuncia alla polizia. Soltanto dopo si può richiedere una nuova carta alle autorità locali presentando la denuncia alla polizia,
- In caso di smarrimento della carta del conducente si deve rilasciare una dichiarazione giurata per poter ottenere una nuova carta. Se si ritrova la vecchia carta, questa deve essere consegnata.
- Nel caso di danneggiamento o malfunzionamenti della carta del conducente:
Consegnare la carta all'autorità competente.
Richiedere la carta sostitutiva entro 7 giorni di calendario.

- Senza carta del conducente si può proseguire il viaggio per un periodo di 15 giorni di calendario se ciò è necessario per il ritorno del veicolo alla sede dell'azienda.
- Se l'autorità di uno stato membro estero sostituisce la carta: Comunicare la motivazione immediatamente alle autorità competenti.
- La carta del conducente è valida 5 anni.
Dopo la scadenza della validità della carta, il conducente la deve tenere ancora nel veicolo almeno per 56 giorni di calendario.
- La carta del conducente viene ritirata soltanto se risulta falsa, se un altro conducente utilizza o ha utilizzato la carta, Oppure se la carta del conducente è stata richiesta ingannando con false dichiarazioni e/o documenti falsificati. Ciò significa che anche col ritiro della patente o con un divieto di circolazione la carta può restare al conducente.

▶ **Deviazione dalle prescrizioni legali**

Particolari circostanze potrebbero rendere necessaria una deroga alle disposizioni di legge vigenti al fine di garantire la sicurezza delle persone, salvaguardare l'integrità del veicolo o della merce trasportata.

In tali casi il conducente è tenuto a registrare per iscritto, al più tardi al raggiungimento di un'adeguata piazzola di sosta, tipologia e motivo di detta deroga:
Ad esempio:

- Sulla scheda di visualizzazione
- Su una stampa del DTCO 4.1x
- Nel programma delle tempistiche del lavoro

► **Obblighi dell'azienda**

Calibrazione e riparazione del DTCO 4.1x devono essere effettuate esclusivamente da un'officina autorizzata.

➔ *Obbligo di verifica [► 151]*

- Dopo un trasferimento del veicolo e se non è ancora avvenuto:
Fare registrare i seguenti dati della calibrazione da un'officina autorizzata nel DTCO 4.1x:
 - Stato membro
 - Targa ufficiale
- All'inizio/alla fine dell'impiego del veicolo registrare o annullare di nuovo l'azienda nel DTCO 4.1x.
➔ *Registrazione - inserire la carta dell'azienda [► 72]*
- Accertarsi che nel veicolo ci siano abbastanza rotoli di carta autorizzati per la stampante.
- Controllare la funzione perfetta del tachigrafo, ad es. inserendo la carta aziendale.

- Rispettare gli intervalli prescritti dalla legge, previsti per la verifica del tachigrafo: Verifica periodica almeno ogni due anni.
- Scaricare regolarmente i dati dalla memoria di massa del DTCO 4.1x nonché dalle carte del conducente e salvare i dati in conformità alle disposizioni di legge
- Controllare l'utilizzo corretto del tachigrafo da parte del conducente. Controllare a intervalli regolari i tempi di guida e di riposo richiamando l'attenzione su eventuali irregolarità.

■ **Uso previsto**

Il tachigrafo digitale DTCO 4.1x è un apparecchio di registrazione per monitorare e registrare la velocità, i chilometri percorsi e i tempi di guida/di riposo.

Questo documento descrive l'utilizzo del tachigrafo digitale DTCO 4.1x.

I dati memorizzati nel tachigrafo agevolano le attività quotidiane:

- aiutano il conducente a rispettare i tempi di guida/riposo per come richiesto dalla normativa.
- aiutano l'azienda a monitorare l'attività dei conducenti e dei veicoli (mediante programmi idonei di valutazione).

Per la variante ADR del DTCO 4.1x vale che questa si deve utilizzare solo in conformità alla Direttiva ATEX 2014/34/UE.

AVVISO

Il certificato del DTCO 4.1x scade dopo 15 anni.

Il DTCO 4.1x dopo non si deve più usare

- Come standard appare un messaggio 92 giorni prima della scadenza
- Data del primo uso ➔ *Dati tecnici [► 134]*

Descrizione dell'apparecchio

Elementi d'indicazione e di comando

Caratteristiche

Dettagli relativi ai componenti di visualizzazione e ai comandi

Impostazioni importanti (sommario)

Bluetooth

Modo di funzionamento stand-by (display)

Variante ADR (variante ex)

Modalità d'uso (sommario)

Carte del tachigrafo (sommario)

Dati memorizzati

Attraversamento della frontiera

Fusi orari

Pittogramma (riepilogo)

Targhe internazionali

Attività automatiche dopo aver inserito o spento (pre-impostazione)

Descrizione dell'apparecchio

■ Elementi d'indicazione e di comando

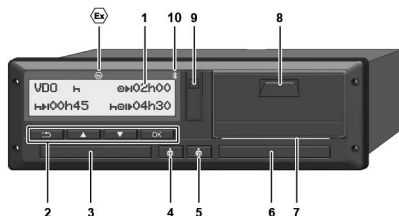

Fig. 1: Vista frontale DTCO 4.1x

- (1) Display
- (2) Tasti di menu
- (3) Fessura introduzione carta -1 con copertura
- (4) Tasto combinato conducente-1
- (5) Tasto combinato conducente-2
- (6) Fessura introduzione carta 2 con copertura
- (7) Bordo da strappo stampante
- (8) Cassetto della stampante
- (9) Interfaccia frontale

(10) Simbolo Bluetooth

Il DTCO 4.1x può essere comandato da remoto con accessori opzionali.

A questo fine servono:

- Un apparecchio esterno con interfaccia Bluetooth, ad es. smartphone o strumento di diagnostica.
- Un software applicativo adatto (App) sull'apparecchio esterno. Vedere www.fleet.vdo.com



Contrassegno per la variante ADR (variante Ex – opzione)

AVVISO

Non si devono rimuovere le coperture delle fessure di introduzione carta per impedire la penetrazione di polvere, sporco e spruzzi d'acqua.

- Tenere sempre chiuse le fessure introduzione carta.

■ Caratteristiche

Il tachigrafo digitale DTCO 4.1x con i suoi componenti di sistema è l'unità del veicolo di un tachigrafo o dispositivo di controllo di seconda generazione (tachigrafo intelligente V2) secondo i requisiti del Regolamento (UE) N° 165/2014 e del Regolamento di esecuzione (EU) 2016/799 Appendice I C nella sua variante attualmente in vigore.

Il DTCO 4.1x registra in permanenza i dati del conducente e del veicolo.

Errori ad un componente, nello strumento o durante l'uso appaiono sul display e vengono memorizzati immediatamente dopo essersi verificati.

Nella variante ADR il DTCO 4.1x è conforme alla Direttiva ATEX 2014/34/UE e all'Accordo ADR, parte 9.

► Tachigrafo transitorio (transitorio)

Tachigrafo transitorio (transitorio)

I tachigrafi transitori non possono autenticare le informazioni di navigazione disponibili conformi alla Dichiarazione dei servizi OS-NMA.

Pertanto, in questi tachigrafi, ogni posizione viene emessa come posizione autenticata.

Tachigrafo intelligente versione 2 con piena funzionalità OS-NMA

I tachigrafi intelligenti versione 2 con piena funzionalità OS-NMA possono autenticare le informazioni di navigazione disponibili conformi alla Dichiarazione dei servizi OS-NMA.

Dichiarazione di servizio UE

Se la UE pubblica una Dichiarazione di servizio che permette di autenticare le funzioni OS-NMA:

- Dopo la pubblicazione si possono ancora installare tachigrafi transitori nei

veicoli di nuova omologazione ancora per un periodo di 5 mesi.

- Nei veicoli che sono stati immatricolati prima della scadenza di questo periodo, si possono installare tachigrafi transitori o tachigrafi intelligenti versione 2 con piena funzionalità OS-NMA anche dopo la fine del periodo menzionato.

Dopo questo periodo nei veicoli di nuova immatricolazione si possono installare esclusivamente tachigrafi intelligenti versione 2 con piena funzionalità OS-NMA.

Configurazione del DTCO 4.1a/4.1b

Il DTCO 4.1a/4.1b è omologato in conformità col Regolamento esecutivo 2023/980/EU sia come tachigrafo transitorio che come tachigrafo intelligente versione 2 con piena funzionalità OS-NMA.

Si può configurare il DTCO 4.1a/4.1b come tachigrafo transitorio in conformità col Regolamento esecutivo 2023/980/EU.

Configurazione prima dell'attivazione del DTCO 4.1a/4.1b

Un passaggio tra tachigrafo transitorio e tachigrafo intelligente versione 2 con piena funzionalità OS-NMA è possibile senza limitazioni prima di attivare il DTCO 4.1a/4.1b.

Configurazione dopo l'attivazione del DTCO 4.1a/4.1b

Dopo l'attivazione del DTCO 4.1a/4.1b è ancora possibile solo un passaggio, non reversibile, da tachigrafo transitorio a tachigrafo intelligente versione 2 con piena funzionalità OS-NMA.

Configurazione del DTCO 4.1

Il TCO 4.1 è un tachigrafo transitorio conforme al Regolamento 2023/980/EU.

Pertanto può essere installato solo fino alla fine del periodo di 5 mesi dal momento della menzionata pubblicazione in veicoli di nuova immatricolazione.

AVVISO

Un DTCO 4.1 può essere aggiornato a DTCO 4.1a/4.1b tramite un aggiornamento del software.

Riconoscimento della configurazione impostata.

AVVISO



La vista "Versione SW", disponibile tramite il menu di servizio o un riavvio, **non** contiene l'informazione se il DTCO 4.1a/4.1b sia stato configurato come tachigrafo transitorio.

La configurazione impostata è riconoscibile:

- nel display nella vista "Versione DTCO"
- nei dati della calibrazione

Visualizzazione nel display:

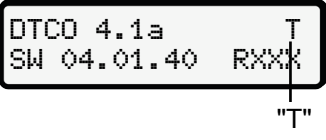
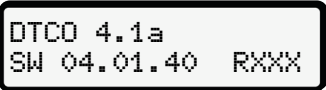
Menu: Visualizzazione > Auto-veicoli > Versione DTCO.

	<p>DTCO 4.1a/4.1b: La T (transitorio) indica che il DTCO 4.1a/4.1b è configurato come tachigrafo transitorio.</p>
	<p>DTCO 4.1a/4.1b: Se non è visualizzata nessuna "T", il DTCO 4.1a/4.1b è configurato come tachigrafo intelligente.</p>
	<p>DTCO 4.1: Il DTCO 4.1 è sempre un tachigrafo transitorio. Pertanto non viene visualizzata nessuna "T".</p>

■ Dettagli relativi ai componenti di visualizzazione e ai comandi

► Display (1)

AVVISO

Non è possibile disattivare completamente il display - fatta eccezione che nel modo stand-by. Avviene solo lo smorzamento della luminosità a un valore minimo.

Contrasto e luminosità del display non possono essere modificati.

Lo smorzamento della luminosità (dopo avere spento l'accensione) può essere modificato in officina.

A seconda della condizione di servizio del veicolo appaiono segnalazioni diverse o possono essere visualizzati dati.

► Tasti di menù (2)

Per inserire, visualizzare o stampare dati usare i seguenti tasti:

▲ ▼ Premere più volte il tasto della direzione desiderata: Sfogliare il livello del menu relativo alla funzione desiderata.

Mantenere premuto il tasto:
Sfogliare automaticamente:

OK Premere brevemente il tasto:
Confermare funzione/scelta

↵ Premere brevemente il tasto:
Ritornare all'ultimo campo di inserimento, interrompere l'inserimento del paese o abbandonare i livelli del menu passo per passo.

► Fessura introduzione carta 1 (3)

il conducente-1, che guiderà il veicolo, inserisce la propria carta del conducente nella fessura introduzione carta-1.

→ *Inizio del turno - inserire la carta del conducente* [► 53]

► Tasto combinato conducente-1 (4)

☰ Premere brevemente il tasto:
Cambiare attività.
→ *Impostare le attività* [► 59]
Tenere premuto il tasto (min. 2 secondi): Aprire la fessura della carta.

► Tasto combinato conducente-2 (5)

☰ Premere brevemente il tasto:
Cambiare attività.
→ *Impostare le attività* [► 59]
Tenere premuto il tasto (min. 2 secondi): Aprire la fessura della carta.

► Fessura introduzione carta 2 (6)

il conducente-2, che non guiderà il veicolo, inserisce la propria carta del conducente nella fessura introduzione carta-2 (servizio in squadra)..

→ *Inizio del turno - inserire la carta del conducente* [► 53]

► Bordo per strappo carta (7)

Sul bordo dello strappo può strappare la stampa di carta della stampante.

► Cassetto della stampante (8)

Cassetto della stampante per inserire il rotolo di carta.

→ *Sostituire la carta della stampante*
[▶ 126]

► Interfaccia frontale (9)

Tramite l'interfaccia frontale si scaricano i dati e la parametrizzazione (officina).

L'interfaccia frontale si trova sotto una copertura.

I diritti di accesso alle funzioni di questa interfaccia dipendono dalla carta tachigrafica inserita.

→ *Diritti d'accesso delle carte tachigrafiche* [▶ 31]

■ Impostazioni importanti (sommarrio)

Impostazioni importanti nel DTCO 4.1x sono ad esempio:

- Immissione della targa e del paese di immatricolazione (se non lo effettuata già l'officina)
→ *Inserire lo stato membro e la targa* [▶ 74]
- Cambio attività con l'accensione spenta
→ *Attività automatiche dopo aver inserito o spento (pre-impostazione)* [▶ 42]
- Registrazione dei profili della velocità e del numero di giri
→ *Stampare i profili di velocità (opzione)* [▶ 95]
- Identificazione stati D1/D2
→ *Inizio del turno - inserire la carta del conducente* [▶ 53]
- Visualizzazione del Counter VDO (opzionale)
→ *Contatore VDO (opzione)* [▶ 81]

■ Bluetooth

Il DTCO 4.1x tramite Bluetooth può essere comandato da remoto o letto.

A questo fine servono:

- Un apparecchio esterno con interfaccia Bluetooth, ad es. smartphone o strumento di diagnostica.
- Un software applicativo adatto (App) sull'apparecchio esterno:
www.fleet.vdo.com.

Attivazione del Bluetooth:

- *Andamento della registrazione* [▶ 68]
- o
- *Accoppiamento Bluetooth* [▶ 98]

Se un apparecchio esterno è accoppiato tramite Bluetooth ed è presente un collegamento attivo a questo apparecchio, nella visualizzazione standard è visualizzata una „*“ nella riga superiore: → *Visualizzazioni* [▶ 44].

AVVISO

Se entrambi i conducenti hanno autorizzato l'emissione dei dati STI il software applicativo lo supporta, nell'esercizio multimodale si possono leggere i dati rispettivamente dell'altro conducente.

Inserimento della targa

L'immissione della targa e dello stato membro di immatricolazione può avvenire inoltre tramite una App:
www.fleet.vdo.com.

■ Modo di funzionamento stand-by (display)

Nel modo "Servizio", riconoscibile nel display nel pittogramma , il DTCCO 4.1x nelle seguenti condizioni passa in modo Stand-by:

- L'accensione del veicolo è spenta.
- Non ci sono messaggi.

Con "Accensione spenta" viene smorzata la luminosità del display.

Dopo 1 minuto circa (valore specifico del cliente) il display sparisce completamente – il DTCCO 4.1x è in modo Stand-by-.

Come opzione si può impostare un altro valore di smorzamento luminosità (in officina).

► Abbandonare il modo di funzionamento stand by

Si esce dalla modalità stand-by premendo un qualsiasi pulsante, con l'accensione accesa o al termine di una interruzione del viaggio.

Il display si riaccende; poi non ci sono altre azioni.

■ Variante ADR (variante ex)

La variante ADR-del DTCO 4.1x è contrassegnata sul frontalino con un Simbolo Ex .

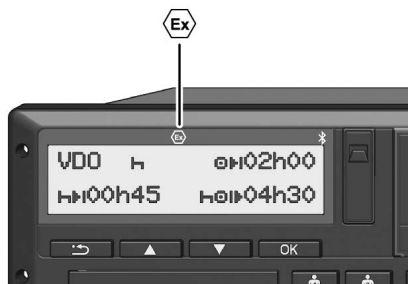

Fig. 2: Simbolo Ex sul frontalino

La variante ADR-del DTCO 4.1x è omologata per il servizio in ambienti soggetti a rischio di esplosione.

- Zona Ex: Zona 2
- Temperatura ambiente:
Da -20 °C fino a +65 °C

Nelle varianti ADR, in cui il modo operativo "Carico o scarico di merci pericolose" è riconosciuto solo con "Accensione

spenta" dal DTCO 4.1x viene richiesto al conducente se si tratta del modo ADR. In questo caso si devono rispettare tutte le misure menzionate di seguito. La scelta del conducente viene memorizzata nell'unità del veicolo.

► Avvisi di sicurezza particolari

Per la variante ADR del DTCO 4.1x si devono osservare le seguenti avvertenze di sicurezza supplementari:

PERICOLO DI ESPLOSIONE

Rispettare le istruzioni

- Rispetti le istruzioni per il trasporto e l'uso di merci pericolose in ambienti con pericolo di esplosione.

PERICOLO DI ESPLOSIONE

3

Al caricamento e scaricamento di merci pericolose rispettare quanto segue:

- Entrambi le fessure delle carte devono essere chiuse.
- Il cassetto della stampare deve essere chiuso.
- Il coperchio dell'interfaccia frontale deve essere chiuso.
- Non attivare nessun tasto del tachigrafo.
- Non deve essere inserita alcuna carta da officina, di controllo o aziendale.
- Non devono essere inseriti altri dispositivi aggiuntivi (ad es. VDO Link).

► Particolarità relative all'uso

A protezione da esplosioni nei corrispondenti settori di rischio la variante ADR del DTCO 4.1x è ridotta alle funzioni interne (al contrario della variante standard) con l'accensione spenta..

Si possono utilizzare le complete funzioni del DTCO 4.1x all'esterno del settore di rischio con l'accensione accesa.

■ Modalità d'uso (sommario)

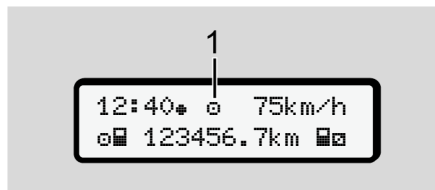

Fig. 3: Display riguardante la modalità d'uso

(1) Visualizzazione della modalità d'uso

Il DTCO 4.1x ha 4 modalità d'uso che dipendono dalla rispettiva carta tachigrafica inserita:

- Servizio ☐ (Viaggio/Conducente)
Visualizzazione standard con o senza carta conducente inserita
→ *Inizio del turno - inserire la carta del conducente [► 53]*
- Azienda ☒ (Imprenditore)
Visualizzazione dopo l'inserimento della carta dell'azienda
→ *Registrazione - inserire la carta dell'azienda [► 72]*

- Controllo ☒
(Non fa parte di queste istruzioni)
- Calibrazione T
(Non fa parte di queste istruzioni)

A seconda che la carta sia inserita e quale carta tachigrafica sia il DTCO 4.1x commuta in automatico su una delle seguenti modalità d'uso:

Prospetto delle modalità operative delle carte tachigrafiche inserite						
Modi operativi		Fessura introduzione carta-1				
		Nessuna carta	Carta del conducente	Carta dell'azienda	Carta di controllo	Carta dell'officina
Fessura introduzione carta-2	nessuna carta	Servizio	Servizio	Azienda	Controllo	Calibrazione
	Carta del conducente	Servizio	Servizio	Azienda	Controllo	Calibrazione
	Carta dell'azienda	Azienda	Azienda	Impresa (*)	Servizio	Servizio
	Carta di controllo	Controllo	Controllo	Servizio	Controllo (*)	Servizio
	Carta dell'officina	Calibrazione	Calibrazione	Servizio	Servizio	Calibrazione (*)

(*) In queste condizioni il 4.1x impiega solo la carta tachigrafica utilizzata nella fessura introduzione carta 1.

■ Carte del tachigrafo (sommaro)

Le carte tachigrafiche prescritte per legge si ricevono dopo avere presentato la corrispondente richiesta tramite le autorità del rispettivo Stato membro della UE.
 ➔ *Diritti d'accesso delle carte tachigrafiche* [▶ 31]

AVVISO

Si possono utilizzare carte tachigrafiche di prima generazione ai sensi di (UE)3821/85, Allegato I B, e di seconda generazione ai sensi del regolamento di esecuzione (EU) 2016/799, Allegato I C nella versione attualmente in vigore.

Si possono tuttavia usare esclusivamente carte di officina di seconda generazione.

Il DTCO 4.1x dispone di una funzione per impedire l'utilizzo di carte tachigrafiche di prima generazione in modo duraturo. Questa funzione può essere attivata da officine su indicazione della UE.

Il possesso di una carta tachigrafica autorizza l'utilizzo del DTCO 4.1x. I settori di attività e i diritti di accesso sono prescritti dal legislatore.

➔ *Diritti d'accesso delle carte tachigrafiche* [▶ 31]

AVVISO

Per evitare una perdita di dati, trattare con cura la propria carta tachigrafica e osservare tutte le avvertenze degli uffici d'emissione delle carte tachigrafiche.

▶ Carta del conducente

Con la carta del conducente si accede al tachigrafo digitale come conducente.

Il DTCO 4.1x inizia a visualizzare tutte le attività di questo conducente e a salvarle.

Può stampare i dati o scaricarli (con una carta del conducente inserita).

In questo modo la carta del conducente serve all'attività di guida normale (come conducente singolo o nel servizio in squadra).

▶ Carta dell'azienda

Con la carta aziendale si accede come detentore o proprietario del veicolo al DTCO 4.1x. In questo modo Lei può accedere ai dati aziendali.

La carta aziendale permette di visualizzare, stampare e scaricare dati memorizzati nella memoria di massa nonché i dati di una carta del conducente inserita - nell'altra fessura di introduzione.

AVVISO

Inoltre con la carta aziendale Le spetta il diritto - per una volta se l'officina non si è ancora occupata della cosa - di inserire lo stato membro immatricolante e la targa automobilistica ufficiale. Se dovesse avere dei dubbi, si metta in contatto con un'officina autorizzata.

Dotati di un corrispondente sistema di gestione della flotta, per mezzo della carta aziendale si è inoltre autorizzati a scaricare i dati di utilizzo con comando da remoto (remote).

AVVISO

La carta dell'azienda è prevista per il detentore e il proprietario di autoveicoli con tachigrafo digitale installato e non può essere trasferita ad altri. La carta dell'azienda non serve per guidare.

► Carta di controllo

(Non fa parte di queste istruzioni)

La carta di controllo dell'autorità di un organo di controllo (ad es. la polizia) permette l'accesso alla memoria di massa.

Sono accessibili tutti i dati memorizzati e i dati di una carta del conducente inserita. Questi possono essere visualizzati, stampati o scaricati tramite l'interfaccia frontale.

► Carta dell'officina

(Non fa parte di queste istruzioni)

Le persone di una officina specializzata autorizzata che sono abilitate alla programmazione, calibrazione, attivazione e prova ecc., ricevono la carta dell'officina.

► Diritti d'accesso delle carte tachigrafiche

I diritti di accesso ai dati salvati nella memoria di massa del DTCO 4.1x sono soggetti a regolamenti legislativi e sono abilitati soltanto con la corrispondente carta tachigrafica.

3

		Senza carta	Carta del conducente	Carta aziendale	Carta di controllo	Carta dell'officina
Stampare	Dati del conducente	X	V	V	V	V
	Dati del veicolo	T1	T2	T3	V	V
	Parametri	X	V	V	V	V
Visualizzazioni	Dati del conducente	T1	T2	T3	V	V
	Dati del veicolo	V	V	V	V	V
	Parametri	X	T2	V	V	V
Lettura	Dati del conducente	X	X	T3	V	V
	Dati del veicolo	X	X	V	V	V
	Parametri	X	V	V	V	V

Significati:**Dati del conducente**

Dati della carta del conducente

Dati del veicolo

Dati della memoria di massa

Dati dei parametri

Dati per l'adattamento dello strumento di calibrazione

V

Diritti d'accesso senza riserve

T1

Attività del conducente negli ultimi 8 giorni senza dati dell'identificazione del conducente

T2

Identificazione del conducente solo per la carta inserita

T3

Attività del conducente della rispettiva azienda

X

non è possibile

■ Dati memorizzati

► Carta del conducente

In via di principio sono presenti sulla carta del conducente:

- Dati per identificare il conducente.
→ *Dati personali ITS* [p. 11]

Dopo ogni uso del veicolo i seguenti dati sono memorizzati sul chip della carta del conducente:

- Inserimento ed estrazione della carta
- Autoveicoli utilizzati
- Data e chilometraggio
- Attività del conducente, in condizioni di normale operatività alla guida almeno 56 giorni.
- Chilometri percorsi
- Immissioni paesi
- Indicazioni di stato (funzionamento singolo o in squadra)
- Eventi/anomalie verificatisi
- Informazioni sulle attività di controllo

- Condizioni specifiche:
 - Viaggi con stato traghetto/treno
 - Viaggi con stato OUT (Out of scope)
 - Ora e luogo di carico/ scarico (cabotaggio)
 - Ora e luogo di attraversamento della frontiera (Direttiva di distacco dei lavoratori)

Se la memoria interna è piena, il DTCO 4.1x sovrascrive i dati meno recenti.

→ *Carta del conducente: Obblighi del conducente* [p. 17]

► Carta dell'azienda

In via di principio sono presenti sulla carta aziendale:

- Dati per l'identificazione dell'azienda e per l'autorizzazione dell'accesso ai dati memorizzati.

Dopo ogni impiego sulla carta aziendale sono salvati i seguenti dati:

- Tipo dell'attività
 - Login / logout
 - Scarico dei dati dalla memoria di massa
 - Scarico dei dati dalla carta del conducente
- Intervallo temporale (da/ a) dal quale sono stati scaricati i dati
- Identificazione del veicolo
- Identità della carta del conducente dalla quale sono stati scaricati i dati.

Se la memoria del chip è piena, il DTCO 4.1x sovrascrive i dati meno recenti.

→ *Obblighi dell'azienda* [p. 19]

► Memoria di massa (del sistema)

- Su un periodo di almeno 365 giorni di calendario la memoria di massa acquisisce e salva i dati in conformità al Regolamento attuativo (UE) 2016/799 Allegato I C nella versione attualmente in vigore.

3

- La valutazione delle attività avviene a intervalli di un minuto di calendario, ove il DTCO 4.1x valuta l'attività continua più lunga per intervallo.
- Il DTCO 4.1x può memorizzare 168 ore circa di valori di velocità nella risoluzione di un secondo. I valori sono registrati con ora e data.
- I valori di velocità salvati con risoluzione elevata (un minuto prima e un minuto dopo un ritardo straordinario) supportano le procedure di analisi in caso di incidente.

Mediante l'interfaccia frontale si possono leggere questi dati (solo con la carta aziendale):

- Scaricare i dati della carta del conducente
- Scaricare la memoria di massa con una download key (opzionale)

■ Attraversamento della frontiera

Il DTCO 4.1x riconosce in automatico un attraversamento di frontiera per tutti i paesi della carta NUTS0:

https://dct.jrc.ec.europa.eu/dtc_smart_tachograph.php.html

Sulle carte conducente di seconda generazione, versione 2, gli attraversamenti delle frontiere sono memorizzati in automatico.

Gli attraversamenti delle frontiere sono archiviati per 365 giorni.

Identificazione dell'attraversamento della frontiera:

- Paese NUTS0 -> paese NUTS0:
Identificazione automatica
- Paese NUTS0 -> paese non NUTS0:
Identificazione automatica, si visualizza "ROW" (rest of world)

- Paese non NUTS0 -> paese non NUTS0:
Necessaria registrazione manuale → *Indicazione del paese all'inizio del turno* [▶ 57]

Vengono identificate in automatico anche le regioni spagnole.

AVVISO

Solo l'attraversamento della frontiera viene registrato in automatico. L'indicazione del paese a inizio/ fine turno deve avvenire in manuale → *Indicazione del paese all'inizio del turno* [▶ 57].

■ Fusi orari

Nel DTCO 4.1x l'ora è impostata di fabbrica nell'ora UTC.

Il DTCO 4.1x memorizza le registrazioni orarie in ora UTC.

L'ora UTC corrisponde al Fuso orario 0 sulla Terra divisa in 24 fusi orari (-12...0...+12 h).

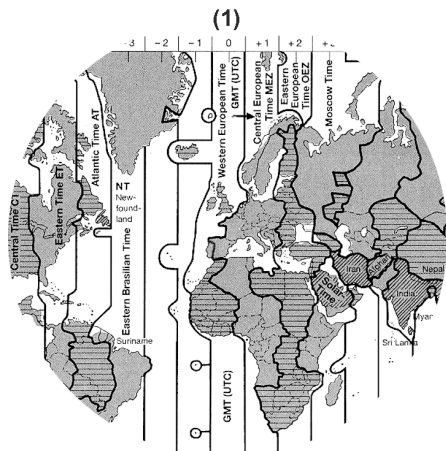

Fig. 4: Fusi orari in Europa

(1) fuso orario 0 = UTC

Differenza tra i fusi orari	Stato
00:00 (UTC)	UK / P / IRL / IS
+ 01:00 h	A / B / BIH / CZ / D / DK / E / F / H / HR / I / L / M / N / NL / PL / S / SK / SLO / SRB
+ 02:00 h	BG / CY / EST / FIN / GR / LT / LV / RO / UA
+ 03:00 h	RUS / TR

Conversione in ora UTC

Ora UTC = ora locale – (ZD + SO)

ZD = Differenza tra i fusi orari

SO = orario estivo (solo in caso di ora legale)

(ZD + SO) = differenza di orario da impostare

Esempio:

Ora locale in Germania = 15:30 Uhr (ora legale)

Ora UTC = ora locale – (ZD + SO)
= Ore 15:30 – (01:00 h + 01:00 h)

Ora UTC = ore 13:30

In questo menu si può impostare l'ora locale:

➔ *Impostare l'ora locale* [▶ 101]

3

■ Pittogramma (riepilogo)

Modi operativi	
🏠	Azienda
👮	Controllo
🛠	Servizio
⚙	Calibrazione
🏭	Stato di produzione

Persone	
🏠	Azienda
👮	Addetto al controllo
👤	Conducente
⚙	Officina/ufficio di controllo
🏭	Costruttore

Attività	
🕒	Tempo di servizio
🕒	Tempo di guida
⏸	Tempo di pausa e di riposo
⌚	Altro tempo di lavoro

Attività	
⏸	Interruzione valida
?	Sconosciuto

Strumenti / funzioni	
1	Fessura introduzione carta-1 Conducente-1
2	Fessura introduzione carta-2 Conducente-2
📄	Carte tachigrafiche (terminare la lettura)
—	Carta tachigrafica inserita; dati rilevanti letti
🕒	Ore
🖨	Stampante/stampa
➡	Immissione
📺	Visualizzazione
📄	Codice di licenza
📄	Memorizzazione esterna; sca- ricare i dati (copiare)
📡	Trasmissione dati attiva
📡	Sensore

Strumenti / funzioni	
🚗	Autoveicolo / unità autoveico- li / DTCO 4.1x
🔍	Dimensioni pneumatici
⚡	Bassa tensione
⚡	Sovratensione
⚡	Interruzione della tensione
📡	Il controllo remoto
📡	GNSS
📡	DSRC
📡	ITS
📄	Pedaggio
🚛	Peso totale del veicolo, com- preso il rimorchio

Varie	
!	Evento
×	Anomalia
📄	Istruzione per l'uso/ avverten- ze relative al tempo di lavoro
🕒	Inizio del turno

Varie	
✚	Luogo
🔒	Sicurezza/ Autenticazione
➤	Velocità
🕒	Ora
Σ	Totale/riepilogo
⏸	fine turno
👤	Inserimento manuale di attività
🚧	Attraversamento della frontiera
📊	Grafico
⬆	Differenza
👤	Registrazione dell'utilizzatore
⌚	Attendere prego
📄	Informazioni
📶	Remoto HMI
📶	Bluetooth
🚗	Collegamento In-Vehicle

Condizioni specifiche	
OUT	Strumento di controllo non necessario
🚢	Sosta su traghetto o treno
🚶	Carico standard Passeggeri
📦	Carico standard Merci
⚠?	Carico standard: indefinito
➤	Carico:
📦	Scarico
🚶	Contemporaneo Carico/Scarico

Qualificatori	
24 ore	giornaliero
I	Ogni settimana
II	Ogni due settimane
+	A partire da oppure fino a

Combinazioni di pittogrammi

Varie	
🚶	Luogo di controllo
🕒	Ora di inizio
🕒	Ora di fine
OUT+	Inizio "Out of scope": Strumento di controllo non necessario
+OUT	Fine "Out of scope":
🚢	Inizio "Traghetto/ Treno"
+🚢	Fine "Traghetto/ Treno"
🕒	Posizione dopo 3 h di tempo di viaggio cumulato
➤	Posizione "Carico"
📦	Posizione "Scarico"
🚶	Posizioni Contemporaneo Carico/Scarico
🚧	Posizione attraversamento frontiera
✚	Luogo all'inizio del giorno lavorativo (inizio turno)
⏸	Luogo alla fine del giorno lavorativo (fine turno)
🚗	Dal veicolo

3

Varie	
	Stampa carta conducente
	Stampa veicolo / DTCO 4.1x
	Immissione veicolo / DTCO 4.1x
	Visualizzazione carta conducente
	Visualizzazione veicolo / DTCO 4.1x
	Ora locale
	Ora locale società

Carte	
	Carta del conducente
	Carta dell'azienda
	Carta di controllo
	Carta dell'officina
	Nessuna carta inserita

Guidare	
	Servizio di squadra
	Somma tempo di guida delle settimane doppie

Stampe	
	Attività giornaliera del conducente (valore giornaliero) dalla carta del conducente
	Eventi e anomalie dalla carta conducente
	Attività giornaliera del conducente (valore giornaliero) dal DTCO 4.1x
	Eventi e anomalie dal DTCO 4.1x
	Superamenti del limite di velocità
	Dati tecnici
	Attività del conducente
	Lassi di tempo con comando remoto attivo
	Diagramma v
	Stato diagramma D1/D2 (opzionale)
	Profili di velocità (opzionale)
	Profilo velocità di giri (opzionale)

Stampe	
	Informazioni sensore
	Informazioni di sicurezza

Visualizzazioni	
	Attività giornaliera del conducente (valore giornaliero) dalla carta del conducente
	Eventi e anomalie dalla carta conducente
	Attività giornaliera del conducente (valore giornaliero) dal veicolo- DTCO 4.1x
	Eventi e anomalie del veicolo/ DTCO 4.1x
	Superamenti del limite di velocità
	Dati tecnici
	Carte
	Azienda
	Ultimo peso totale misurato, veicolo compreso il rimorchio
	Peso massimo ammesso del veicolo, compreso il rimorchio

Eventi	
!📄	Inserimento di una carta tachigrafica non valida
!🕒	Sovrapposizione dei tempi
!📄🚗	Inserimento della carta conducente durante la guida
>>	Superamento del limite di velocità
!📡	Errore nella comunicazione col trasduttore
!🕒	Impostazione dell'ora (attraverso l'officina)
!📄📄	Conflitti carta
!📄🚗	Guida senza carta del conducente valida
!📄📄	Ultima operazione carta non terminata correttamente
!⚡	Interruzione dell'alimentazione elettrica
!🔒	Violazione della sicurezza
!📡	Segnale GNSS mancante
!📡?	Irregolarità GNSS
!🕒	Conflitto di orario

Eventi	
!📡	Errore di comunicazione DSRC
>🚗	Controllo superamento del limite di velocità
!🚗🚗	Conflitto movimento veicolo

Anomalie	
×📄	Malfunzionamento carta
×🖨️	Anomalia stampante
×📄	Anomalia interna DTCO 4.1x
×📡	Anomalia durante il download
×📡	Anomalia sensore
×📡	Errore interno GNSS
×📡	Errore interno DSRC

Avvisi tempo di guida	
🕒	Pausa!



Procedura d'immissione manuale	
📄/📄/📄	Immissione "Attività"

Procedura d'immissione manuale	
?	Immissione "Attività sconosciute"
🕒?	Immissione <i>Luogo</i> a fine turno
🕒?	Immissione <i>Luogo</i> a inizio turno





Istruzioni per l'uso	
📄	Inserimento errato
📄	Accesso al menù non possibile
📄	Invito all'inserimento
📄🖨️	Stampa non possibile
📄🗑️	Carta esaurita
📄🕒	Stampa ritardata
📄	Carta difettosa
📄🗑️	Estrarre la carta
📄	Carta sbagliata
📄	Espulsione non possibile
📄🕒	Operazione ritardata
📄?	Registrazione inconsistente
📄	Anomalia dello strumento

3

Istruzioni per l'uso

	Perde la validità fra ... giorni
	Calibrazione fra ... giorni
	Scaricare dati della carta del conducente in giorni

Counter VDO (opzionale)

	Tempo di guida rimanente
	Inizio del successivo tempo di guida
	Tempo di guida successivo
	Tempo di pausa / riposo rimanenti
	Tempo rimanente fino all'inizio del periodo di riposo quotidiano, settimanale

■ Targhe internazionali**Sigle dei paesi**

A	Austria
AL	Albania
AND	Andorra
ARM	Armenia
AZ	Azerbaijan
B	Belgio
BG	Bulgaria
BIH	Bosnia-Herzegovina
BY	Bielorussia
CH	Svizzera
CY	Cipro
CZ	Repubblica Ceca
D	Germania
DK	Danimarca
E	Spagna *
ES	Comunità Europea
EST	Estonia
EUR	Resto d'Europa
F	Francia

Sigle dei paesi

FIN	Finlandia
FL	Liechtenstein
FR/FO	Faeröer
GE	Georgia
GR	Grecia
H	Ungheria
HR	Croazia
I	Italia
IRL	Irlanda
IS	Islanda
KZ	Kazakhstan
L	Lussemburgo
LT	Lituania
LV	Lettonia
M	Malta
MC	Monaco
MD	Repubblica di Moldavia
MK	Macedonia
MNE	Montenegro
N	Norvegia

Sigle dei paesi	
NL	Paesi Bassi
P	Portogallo
PL	Polonia
RO	Romania
RSM	Repubblica di San Marino
RUS	Federazione Russa
S	Svezia
SK	Slovacchia
SLO	Slovenia
SRB	Serbia
TJ	Tagikistan
TM	Turkmenistan
TR	Turchia
UA	Ucraina
UK	Regno Unito, Alderney, Guernsey, Jersey, Isle of Man, Gibilterra
UZ	Uzbekistan
V	Stato di Città del Vaticano
WLD	Resto del mondo

* Regioni spagnole: → *Regioni spagnole*
[41]

► Regioni spagnole

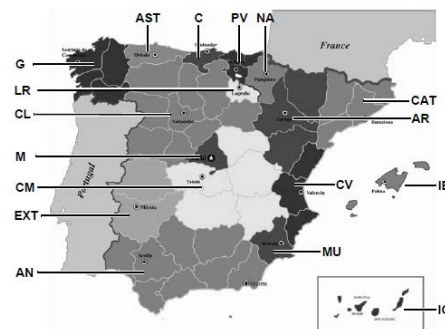

Fig. 5: Regioni in Spagna

Sigle delle regioni spagnole	
AN	Andalusia
AR	Aragona
AST	Asturia
C	Cantabria
CAT	Catalogna
CL	Castiglia e Leon
CM	Castiglia-La Mancia
CV	Valencia
EXT	Estremadura
G	Galizia
IB	Isole Baleari
IC	Isole Canarie
LR	La Rioja
M	Madrid
MU	Murcia
NA	Navarra
PV	Paesi Baschi

■ Attività automatiche dopo aver inserito o spento (pre-impostazione)

Attività impostate in automatico:

Dopo l'accensione	
Conducente 1 e conducente 2	
⌂	Tempo di pausa / tempo di riposo
*	Altro tempo di lavoro
☑	Tempo di disponibilità
?	Nessuna modifica

Dopo avere spento l'accensione	
Conducente 1 e conducente 2	
⌂	Tempo di pausa / tempo di riposo
*	Altro tempo di lavoro
☑	Tempo di disponibilità
?	Nessuna modifica

AVVISO

Il costruttore del veicolo può avere già programmato definite impostazioni delle attività secondo *Accensione accesa/spenta*

- Vi preghiamo di marcare le funzioni regolate nella tabella con (√).

AVVISO

Un'eccezione la costituiscono le attività sulla carta del conducente. Durante la *Immissione Manuale* questa opzione non funziona. Non ha luogo nessuna attività dopo *Accensione accesa/spenta*.

L'impostazione automatica dopo "Accensione accesa/spenta" è visibile nella visualizzazione standard. L'attività lampeggia per circa 5 secondi e quindi appare di nuovo la visualizzazione precedente.

→ *Visualizzazioni* [▶ 44]

Impostazioni standard:

→ *Impostare le attività* [▶ 59]

Funzionamento (generale)

Visualizzazioni

Muoversi nel menù

Inserire la carta

Estrarre la carta

Trattamento delle carte

Scaricare i dati

Funzionamento (generale)

■ Visualizzazioni

► Display dopo accensione on

Se nessuna carta tachigrafica è inserita nella fessura introduzione carta-1 per circa 20 secondi viene visualizzata l'avvertenza (1) (H ■ scheda! H), quindi la visualizzazione (2).

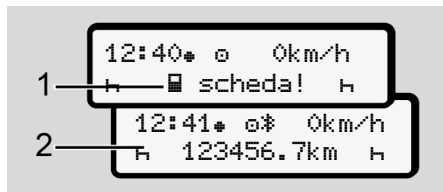

Fig. 6: Display dopo accensione on

AVVISO

Spiegazione dei pittogrammi → *Displays durante il viaggio* [44]

► Displays durante il viaggio

Durante il viaggio si possono visualizzare (a), (b) o (c) (opzionale).

Lista completa dei pittogrammi → *Pittogramma (riepilogo)* [36].

Premendo un tasto del menu ▲ / ▼ si può cambiare la visualizzazione.

Visualizzazioni durante il viaggio:

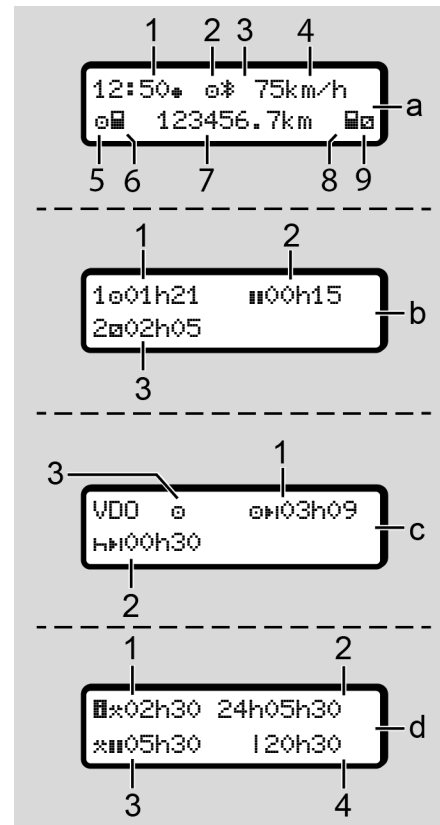

Display standard (a):

- (1) Ora
con simbolo * = ora locale
senza simbolo * = ora UTC
- (2) Simbolo della modalità d'uso "Servizio"
- (3) Simbolo che il Bluetooth è attivo
- (4) Velocità
- (5) Attività Conducente-1
- (6) Simbolo carta del Conducente-1
- (7) Chilometraggio totale
- (8) Simbolo carta del Conducente-2
- (9) Attività Conducente-2

Visualizzazione dei tempi di guida e di riposo (b):

- (1) Tempo di guida ☐ conducente-1 da un tempo di riposo valido.
- (2) Tempo valido di guida ■■ in interruzioni di almeno 15 minuti e i seguenti 30 minuti
- (3) Tempo del Conducente-2:
Attività attuale Tempo di servizio ☐ e durata dell'attività

AVVISO

Con la carta del conducente non inserita vengono visualizzati tempi coordinati rispettivamente alla rispettiva Fessura introduzione carta-1 o 2.

Visualizzazione dei tempi di guida e riposo restanti (opzione del Counter VDO) (c):

- (1) Tempo di guida rimanente ☐■
(h lampeggia = questa parte della visualizzazione è attualmente attivata)
- (2) Prossima pausa valida / periodo di riposo giornaliero o settimanale ■■.
→ *Contatore VDO (opzione)*
[▶ 81]
- (3) L'attività impostata viene visualizzata.

Visualizzazione del contatore del tempo di lavoro (opzionale Counter VDO) (d):

- (1) Orario di lavoro continuo:
(Durata dell'orario di lavoro attualmente impostato ✕ senza pausa)
- (2) Orario di lavoro giornaliero:
(Somma dell'orario di lavoro dall'ultima pausa giornaliera o settimanale)
- (3) Pausa cumulata:
(Somma dei tempi di pausa durante l'orario di lavoro corrente ■)
- (4) Orario di lavoro settimanale attuale. (Somma dell'orario di lavoro attualmente impostato per la settimana di calendario corrente fino al momento attuale).

► Messaggi

Le I messaggi vengono visualizzate indipendentemente dalla visualizzazione attuale.

Le seguenti cause portano alla visualizzazione di una comunicazione:

!	Evento
✕	Anomalia
⏸	Avviso tempo di guida
⏸	Istruzione per l'uso

→ *Significato dei messaggi* [► 109]

► Display dopo accensione OFF

Dopo "Accensione spenta" viene visualizzato quanto segue:

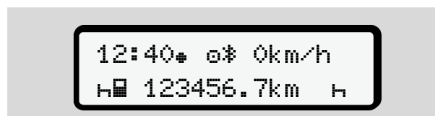

Fig. 7: Visualizzazione dopo accensione spenta

■ Muoversi nel menù

- Selezionare la funzione desiderata, l'attività o il valore numerico con i tasti **▲** **▼** nel campo d'immissione.
- Confermare la selezione con il tasto **OK**.

► menù con autoveicolo fermo

Con il veicolo fermo e la carta del conducente inserita è possibile richiamare ulteriori dati sulla carta del conducente.

→ *Secondo livello del menù - funzioni del menù* [► 87]

■ Inserire la carta

⚠ ATTENZIONE

Rispettare la sicurezza nel traffico

- Come conducente inserisca la carta solo con veicolo fermo.
- L'inserimento della carte durante il viaggio è possibile, ma non è permessa. Questo viene salvato come evento.

Tenere sempre chiuse le fessure introduzione carta.

Non rimuovere le coperture delle fessure introduzione carta per evitare che penetri polvere, sporco o spruzzi d'acqua!

AVVISO

Selezione del comparto della carta

- Fessura della carta 1 (comparto sinistro della carta) per la carta del conducente che guida.
- In caso di funzionamento in equipage: Fessura della carta 2 (comparto de-

stro della carta) per la carta del conducente che guida.

- Per la carta aziendale: Fessura della carta da selezionare liberamente:

AVVISO

Per usare la variante ADR l'accensione deve essere accesa.

Tenere conto dei particolari avvisi di sicurezza per l'uso della variante ADR del DTCO 4.1x in ambienti soggetti a rischio di esplosione.

➔ Variante ADR (variante ex) [▶ 27]

1. Tenere premuto il tasto combinato conducente-1 o conducente-2 per più di 2 secondi Grenzübergang.



Fig. 8: Richiedere la carta (tasto combinato)

2. La fessura per l'introduzione della carta viene estratta. Ribaltare verso il basso con cautela il coperchio della fessura della carta.



Fig. 9: Ribaltare il coperchio verso il basso

3. Inserire la propria carta con il chip verso l'alto e la freccia in avanti nella fessura introduzione carta.



Fig. 10: Inserire la carta

4. Ribaltare verso l'alto il coperchio della fessura della carta con cautela.

5. Spingere la fessura di introduzione della carta nella fessura introduzione carta fino allo scatto. Le informazioni sul chip vengono lette. Durante la lettura di una carta nella fessura introduzione carta 1 si può inserire un'altra carta nella fessura introduzione carta 2.
- Servizio in squadra: la carta conducente del secondo conducente accompagnatore.
 - Lettura dei dati della carta e della memoria di massa: la carta aziendale.

A seconda della carta inserita vengono eseguiti passaggi d'uso guidati dal menu.

- Per la prima e (se inserita) per la seconda carta conducente
→ *Inizio del turno - inserire la carta del conducente* [▶ 53]
- Per la carta aziendale
→ *Registrazione - inserire la carta dell'azienda* [▶ 72]

AVVISO

Se il DTCO 4.1x durante la lettura di una carta determina che non è valida, il processo di lettura viene annullato (카드1 inserimento interrotto).

▶ Lingua

La lingua visualizzata dipende da:

- Carta del conducente inserita nella fessura introduzione carta 1.
- Carta tachigrafica col valore maggiore ad esempio carta aziendale o carta di controllo.

In alternativa all'impostazione automatica della lingua si può anche impostare la lingua desiderata.

→ *Impostazione della lingua* [▶ 81]

■ Estrarre la carta

AVVISO

Per poter estrarre le carte dalla fessura introduzione carta il veicolo deve essere fermo.

ATTENZIONE

Protezione da uso illegale

Estragga la carta del conducente dalla fessura della carta:

- A fine turno
- Nel caso del cambio del conducente o del veicolo.

AVVISO

Per usare la variante ADR l'accensione deve essere accesa.

Tenere conto dei particolari avvisi di sicurezza per l'uso della variante ADR del DTCO 4.1x in ambienti soggetti a rischio di esplosione.

→ *Variante ADR (variante ex)* [▶ 27]



Fig. 11: Richiedere la carta (tasto combinato)

1. Se si tiene premuto il tasto combinato Conducente-1 o Conducente-2 più a lungo di 2 secondi .

Nel display viene quindi visualizzato:

- Il nome del titolare della carta
- Una barra di avanzamento del trasferimento dei dati sul chip della carta.
- L'interrogazione per scollegarsi

2. Con i tasti  /  selezionare la funzione desiderata:

- Carta conducente:
Selezione del paese in cui ci si trova attualmente.

AVVISO

Se entro un minuto non avviene alcun inserimento, l'estrazione della carta viene interrotto.

- Carta dell'azienda:
 - Sì, se si vuole disconnettere l'azienda nel DTCO 4.1x.
 - No, se deve rimanere attivo il blocco aziendale.

AVVISO

Nel caso di un blocco dell'azienda disattivato, i dati salvati della Sua azienda non saranno disponibili a terzi!

3. Confermare la selezione con il tasto .

AVVISO

Nei seguenti casi viene visualizzato un avviso:

- Verifica periodica del DTCO 4.1x
- La validità della carta aziendale o del conducente scade
- Il download dei dati sulla carta del conducente è imminente

AVVISO

Se una carta inserita è in elaborazione (per la lettura o l'espulsione) e viene richiesta l'espulsione di una carta in un'altra fessura di introduzione, il DTCO 4.1x completa il processo in corso della prima carta prima che si avvii il processo di espulsione della seconda carta.

La fessura introduzione carta del rispettivo comparto viene estratta.

4. Estrarre la carta.
5. Ribaltare il coperchio della fessura della carta con cautela verso l'alto.
6. Spingere l'inserimento della carta nella fessura introduzione carta fino allo scatto.

■ Trattamento delle carte

- Non piegare o rompere la carta tachigrafica, non utilizzarla per altri scopi.
- Non utilizzare carte tachigrafiche danneggiate.
- Le superfici di contatto devono essere pulite, asciutte e prive d'olio e di grasso (conservarla sempre nell'involucro protettivo).
- Proteggere la carta dall'irradiazione solare (non lasciarla sul cruscotto).
- Non mettere la carta nelle vicinanze di forti campi elettromagnetici.
- Non utilizzare la carta oltre la data di validità. Chiedere tempestivamente una nuova carta tachigrafica prima della scadenza.

■ Scaricare i dati

► Dalla carta del conducente o dell'azienda



PERICOLO DI ESPLOSIONE

Con la variante ADR vi è un rischio di esplosione causato da tensioni rimanenti e interfacce aperte

Nei settori soggetti a rischio di esplosione premere i tasti del DTCO 4.1x, l'inserimento di carte, l'apertura del cassetto della stampante o l'apertura dell'interfaccia frontale rappresentano un elevato rischio di esplosione.

- Il coperchio deve essere chiuso.
- Non si possono scaricare dati.

AVVISO

Per scaricare deve essere introdotta solo 1 carta del conducente (carta del Conducente-1 o Conducente-2). Se sono inserite entrambe le carte, non ha luogo nessuna trasmissione di dati.

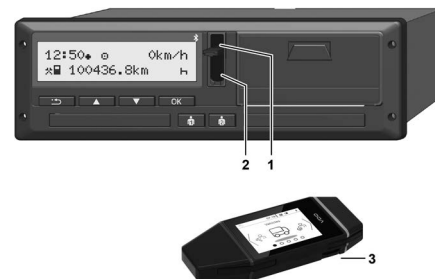

Fig. 12: Collegamento all'interfaccia frontale

1. Ribaltare il coperchio (1) dell'interfaccia frontale verso l'alto.
2. Inserire la download key (chiavetta di scarico) (3) nell'interfaccia frontale (2)
Il download si avvia automaticamente.

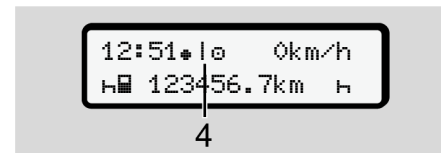

Fig. 13: Pittogramma: Trasmissione di dati

Durante un trasferimento dati la carta del conducente non può essere estratta e viene visualizzato un simbolo rotante (4).

AVVISO

Perdita possibile di dati durante il trasferimento sulla chiave del download.

Non interrompa il collegamento con l'interfaccia frontale durante il trasferimento dei dati.

3. Dopo avere scaricato i dati chiudere il coperchio (1).

► Identificazione dei dati

Ai dati copiati viene assegnato un marchio digitale (identificazione).

In base a questo marchio è possibile assegnare i dati alla carta di un determinato conducente e verificarne la completezza e l'autenticità.

AVVISO

Informazioni dettagliate sul software di lettura e/o sulla chiave del download le trova nella rispettiva documentazione.

► Caricare dalla memoria di massa

I dati possono essere scaricati dalla memoria di massa solo con la carta aziendale.

Può impostare nella chiave del download, quali carte (memoria carta o memoria di massa) devono essere scaricate.

► Scarico dei dati tramite controllo remoto (opzione)

Il sistema di gestione della flotta (telecomandato) permette, dopo l'autenticazione successiva di una carta dell'azienda (archiviata nel server), di scaricare i dati anche tramite controllo remoto.



Fig. 14: Pittogramma: Scarico tramite controllo remoto

Anche nel download da remoto viene visualizzato un simbolo rotante (4).

AVVISO

A partire da DTCO 4.1b, il download remoto è limitato a un massimo di 24 volte per giorno di calendario.

- **Raccomandazione:** Il download da remoto non si dovrebbe effettuare più di 2 volte al giorno.

AVVISO

Informazioni dettagliate sui componenti hardware e software necessari a questo scopo le trova nella rispettiva documentazione.

Comando da parte del conducente

Funzioni della carta del conducente

Inizio del turno - inserire la carta del conducente

Impostare le attività

Carico/ scarico (cabotaggio)

Fine del turno - estrarre la carta del conducente

Immissioni manuali (inserimento/inserimento successivo)

Cambio conducente/autoveicolo

Primo inserimento della carta del conducente

Comando da parte del conducente

■ Funzioni della carta del conducente

Con la carta del conducente quest'ultimo si identifica nel DTCO 4.1x



Essa serve per la guida normale e permette di memorizzare, visualizzare, stampare o (con la carta del conducente inserita) scaricare attività.

AVVISO

La carta del conducente non è trasferibile.

AVVISO

I menu per le funzioni di visualizzazione e stampa dei dati del conducente sono disponibili solo se la carta inserita risulta in possesso dei requisiti richiesti a tal fine.

Ad esempio la voce di menu **STAMPA**  **conducente**  è visualizzata solo se nella Fessura introduzione carta 2 è inserita una carta conducente

■ Inizio del turno - inserire la carta del conducente

AVVISO

“*Uso del conducente*“ corrisponde alla modalità d'uso „Servizio“ in corrispondenza al Regolamento attuativo (EU) 2016/799 I C nella versione attualmente in vigore.

→ *Modalità d'uso (sommario)* [▶ 28]

AVVISO

Per usare la variante ADR l'accensione deve essere inserita.

Rispettare i particolari avvisi di sicurezza per l'uso della variante ADR del DTCO 4.1x in ambienti soggetti a rischio di esplosione.

→ *Variante ADR (variante ex)* [▶ 27]

▶ 1. Inserire la carta

All'inizio del turno (inizio del giorno lavorativo) inserire la propria carta del conducente nella fessura introduzione carte.

→ *Inserire la carta* [▶ 47]

- Con l'introduzione della carta del conducente il display commuta sulla lingua memorizzata sulla carta del conducente.

AVVISO

Può impostare la lingua nel menù.

→ *Impostazione della lingua* [▶ 81]

Il menu visualizzato conduce passo passo al completo pronto operativo del DTCO 4.1x:



Fig. 15: Visualizzazione di benvenuto

Per circa 3 secondi vengono visualizzati il nome del titolare della carta, l'ora locale im-

5 postata (z.B. 16:00*) e l'ora UTC (ad es. 14:00UTC) (spostamento dell'orario = 2 ore in caso di orario estivo).

Durante la procedura di lettura della carta non sono possibili immissioni.

Se si preme un tasto, viene visualizzato un messaggio:

attendere preso!

Rispettivamente:

rilascio
non possibile xx

Segue la lettura delle informazioni della carta:

b. 10 Maier

Fig. 16: Lettura delle informazioni della carta

A sinistra è scritto il numero della fessura introduzione carta, in cui è inserita la carta.

Vicino ad esso è scritto il nome del conducente (letto dalla carta del conducente).

Una barra di avanzamento indica la lettura della carta del conducente.

AVVISO

Fino a quando l'immissione manuale delle attività del conducente è sì possibile, ma non è ancora stata avviata, il DTCO 4.1x offre al conducente la possibilità di espellere la carta del conducente senza che vengano memorizzati altri record di dati sulla carta stessa e nel DTCO 4.1x.

c. ultimo rilascio
15.03.23 16:31*

Fig. 17: Visualizzazione dell'ultima estrazione

Per ca. 4 secondi appaiono la data e l'ora dell'ultima estrazione carta in ora locale (simbolo *).

AVVISO

Rispettare la completezza dei dati di guida.

Secondo la normativa, le attività che non possono essere registrate sulla carta del conducente devono essere inserite in seguito tramite un'immissione manuale.

Poi segue l'interrogazione relativa all'immissione manuale successiva.

d. 1M entrata
associarsi? No
associarsi? si

Fig. 18: Immissione successiva come opzione

- Si possono immettere Attività successivamente;
→ *Immissioni manuali (inserimento/inserimento successivo)* [63]
- Non si vuole inserire "nessuna attività" successivamente, selezionare No ; inoltre v. passo i.

- Con Sì il DTCO 4.1x richiede di effettuare immissioni manuali; display successivo:

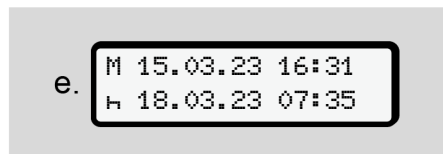

Fig. 19: Opzioni di immissione

M = immissione manuale
H = il campo d'immissione dell'attività lampeggia

Viene indicato l'intervallo tra l'estrazione (1. riga) e l'attuale operazione di inserimento (2. riga) visualizzata in orario locale.

➔ *Impostare le attività* [▶ 59]

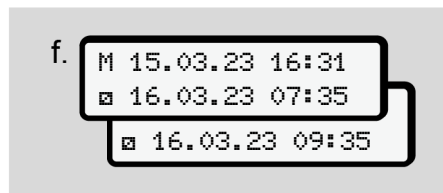

Fig. 20: 2a. Riga = blocco d'immissione

- Può immettere le indicazioni richieste (campi d'immissione lampeggianti) nel seguente ordine: *Attività/Giorno/Mese/Anno/Ora/Minuto*.

L'operazione termina, quando il momento dell'introduzione è raggiunto.

AVVISO

Il DTCO 4.1x rifiuta l'estrazione della carta del conducente fino a quando non è concluso il processo di lettura. Per estrarre la carta del conducente si deve richiedere di nuovo l'estrazione della carta quando il DTCO 4.1x ha concluso il processo di lettura.

Segue l'invito all'immissione del paese.

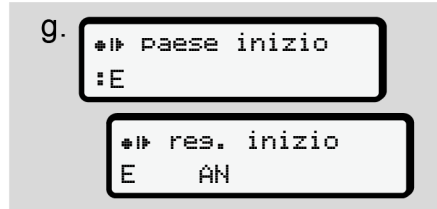

Fig. 21: Selezione del paese

- Scegliere il paese e/o la regione per la quale si applica l'immissione successiva e confermi la selezione con **OK**.
➔ *Targhe internazionali* [▶ 40]

AVVISO

Per la Spagna in aggiunta deve inserire la regione.

AVVISO

Con il tasto **ESC** può interrompere l'immissione, se vorrebbe continuare immediatamente con il Suo turno.

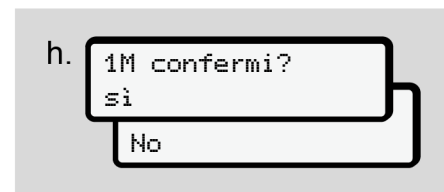

Fig. 22: Conferma dell'inserimento

- Confermi l'immissione con Sì o No.

5

AVVISO

Se si sceglie No le immissioni vengono visualizzate di nuovo ed è possibile correggerle, se necessario.

- Primo inserimento
Al momento del primo inserimento innanzitutto avvengono delle richieste aggiuntive:
→ *Primo inserimento della carta del conducente* [▶ 68]

Segue l'indicazione standard.

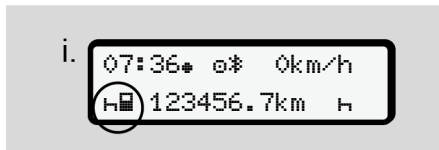

Fig. 23: Indicazione standard con la carta inserita

I simboli visualizzati hanno il seguente significato:

- = La carta conducente si trova nella fessura introduzione carta,.
- = Si può iniziare il viaggio, i dati sono letti.

Fig. 24: Pronto alla guida

Il DTCO 4.1x indica che il viaggio può iniziare e se si tratta di un singolo conducente (o) o un servizio in team (oo).

AVVISO

Se la disponibilità alla guida non viene visualizzata, controllare se una carta del conducente valida è stata controllata nella fessura di introduzione 1 e, se applicabile, nello rispettiva fessura 2, se sono state fornite tutte le informazioni richieste e se non c'è conflitto di carte.

AVVISO

Se sono inserite due carte del conducente, il DTCO 4.1x richiede le registrazioni della seconda carta del conducente non appena è stata letta la prima carta ed segnalata la disponibilità alla guida.

AVVISO

Il simbolo ■ viene visualizzato per entrambe le fessure introduzione carte.

Quando le carte per Conducente-1 e Conducente-2 sono inserite, è possibile iniziare la corsa non appena viene visualizzato il simbolo ■ per Conducente-1 e -2.

▶ 2. Impostare l'attività

Impostare col tasto combinato nella corrispondente fessura di introduzione carta ■ l'attività che si vuole eseguire.

→ *Impostare le attività* [▶ 59]

- Nel caso di una modifica dell'orario locale: Impostare l'ora sull'attuale orario locale.
→ *Impostare l'ora locale* [▶ 101]

Il DTCO 4.1x è pronto.

AVVISO

L'inizio della corsa termina ogni input manuale iniziato - anche per il conducente 2.

⚠ ATTENZIONE

In caso di una pausa o tempo di riposo è indispensabile impostare l'attività su H.

Anomalie nel DTCO 4.1x o nei componenti del sistema sono visualizzati nel display → *Significato dei messaggi* [▶ 109].

- Confermare il messaggio col tasto **OK**.

▶ Immissione paese - manuale

Il DTCO 4.1x riconosce un attraversamento di una frontiera automaticamente → *Attraversamento della frontiera* [▶ 34].

Se il DTCO 4.1x non riconosce automaticamente l'attraversamento della frontiera, si devono cambiare i paesi manualmente:

Indicazione del paese all'inizio del turno

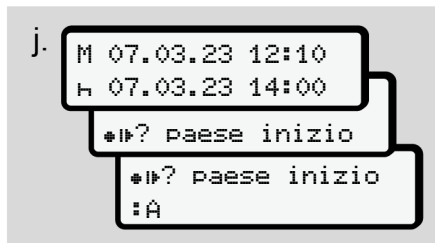

Fig. 25: Opzione di inserimento - Inizio paese

- Selezionare e confermare il simbolo **•|? paese inizio**.
- Selezionare e confermare il paese.
→ *Targhe internazionali* [▶ 40]

AVVISO

In Spagna in aggiunta si deve indicare la regione in cui inizia la Sua corsa.
→ *Regioni spagnole* [▶ 41]

Indicazione del paese alla fine del turno



Fig. 26: Inserimento – fine paese

- Nel primo campo di immissione **H** selezionare il simbolo **•|? paese fine** e confermare.
- Selezionare il paese e confermarlo.

Selezione dei paesi

- Aggiunta manuale
Con una aggiunta manuale tramite i tasti **▲** / **▼** vengono visualizzati gli ultimo 4 paesi immessi.
Contrassegno Doppio punto per le targhe del paese **:E**.
- Momento attuale
Col momento attuale viene visualizzato l'ultimo paese disponibile tramite

5

GNSS.

Contrassegno: Doppio punto per le targhe del paese = B.

AVVISO

Questo è disponibile anche per la selezione della regione, ad esempio in Spagna.

La successiva selezione avviene in ordine alfabetico iniziando con la lettera **A**:

- Tasto **A**: A, Z, Y, X, ... ecc.
- Tasto **B**: A, B, C, D, ... ecc.

AVVISO

Se è attivata la rilevazione dei veicoli, il DTCO 4.1x offre una preselezione di paesi che si basa sulla localizzazione del veicolo al momento dell'introduzione della carta del conducente.

Se la rilevazione del veicolo non può essere determinata (il veicolo si trova fuori dai dati disponibili della carta o è

ancora in corso il calcolo della posizione), DTCO 4.1x fornisce gli ultimi quattro paesi o regioni indicate.

AVVISO

Per accelerare la selezione (funzione auto-repeat) premere e tener premuto il tasto **A**/**B**.

AVVISO

Nel caso delle località indicate, si tratta di proposte che devono semplificare la scelta, In quanto conducente accertarsi di selezionare il paese in cui effettivamente si è.

► Interruzione procedura d'immissione

Se entro 30 secondi non viene eseguita alcuna immissione, viene visualizzato il seguente display:

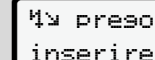

Ingresso preso
inserire

Fig. 27: Richiesta di inserimento sul display

Se entro altri 30 secondi si preme il tasto **OK**, si può continuare l'immissione.

Se entro 10 minuti non si effettuano registrazioni e non si preme nessun tasto del DTCO 4.1x, quest'ultimo espelle la carta del conducente.

I dati già immessi ma non confermati vengono eliminati per garantire che siano salvati solo dati corretti e confermati. Questo interessa l'immissione da remoto e l'immissione diretta nel DTCO 4.1x.

La richiesta della carta premendo il tasto combinato **ESC** interrompe la "Immissione manuale". Anche questa viene annullata se il viaggio viene iniziato con l'immissione.

■ Impostare le attività

► Possibili attività

Si possono impostare le seguenti attività:

☒	Tempo di guida (automatico durante il viaggio)
⌘	Tutti gli altri tempi di lavoro
☒	Tempi di pronto operativo (tempi di attesa, tempi del secondo conducente, tempo di riposo in cabina durante il viaggio per Conducente 2)
⌘	Pause e tempi di riposo

► Cambiare attività

AVVISO

L'impostazione delle attività è possibile solo con il veicolo fermo.

- Premere il tasto combinato  per Conducente-1.
La visualizzazione standard viene mostrata.

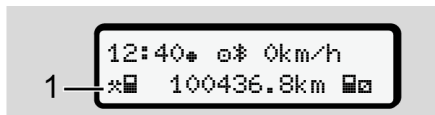



Fig. 28: Visualizzazione standard con attività (1)

- Premere il tasto combinato , fino a quando viene visualizzata l'attività richiesta nel display (1).
- Nel servizio di squadra: Da secondo conducente (Conducente-2) premere in corrispondenza il tasto .

► Impostazione automatica

Il DTCO 4.1x passa automaticamente sulle seguenti attività:

con ...	Conducente-1	Conducente-2
Viaggio	☒	☒
Stop del veicolo	⌘	☒

AVVISO

Garantire il calcolo del contatore (opzione):

- Alla fine del turno, o durante una pausa, è indispensabile impostare l'attività ⌘.

Impostazione automatica dopo aver inserito o spento l'accensione (pre-impostazione)

Dopo Accensione accesa/ spentasi può attivare il DTCO 4.1x su una attività definita, ad esempio ⌘.

Questa attività può essere programmata con una carta aziendale o da parte di un'officina autorizzata.

L'attività (1) e / o (2), che cambia in automatico in base a Accensione accesa o Accensione spenta, viene visualizzata nella visualizzazione standard. Lampeggia per circa 5 secondi.

5

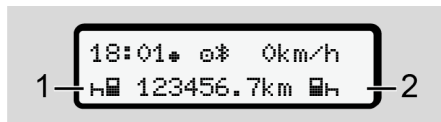

Fig. 29: Lampeggiamento dell'attività sul display standard

Solo dopo Accensione accesa ritorna il display precedente.

Esempio:

Si è selezionato "Counter" e spento l'accensione.

Quando accende l'accensione del "Counter" dopo 5 secondi viene visualizzato nuovamente.

► Registrare per iscritto le attività

AVVISO

Rispettare il regolamento.

Ai sensi del regolamento (UE) 165/2014 le attività che non possono essere visualizzate sulla carta conducente devono essere inserite manualmente in seguito.

Nei seguenti casi le attività vanno inserite scritte a mano:

- In caso di difetto del DTCCO 4.1x.
- Nel caso di smarrimento, furto, danneggiamento o malfunzionamento della carta del conducente

In questi casi deve creare una stampa giornaliera all'inizio e alla fine del viaggio e/o del turno nel DTCCO 4.1x.

Sul retro della stampa è possibile registrare le proprie attività per iscritto (2) e completare la stampa con dati personali (1).

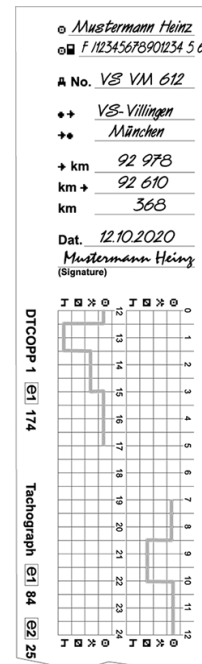









Fig. 30: Registrazione delle attività

Significato dei simboli	
	Nome e nome di famiglia
	Numero della carta del conducente e della patente di guida
	targa del veicolo
	Luogo all'inizio del turno
	Luogo alla fine del turno
	Chilometraggio alla fine del turno
	Chilometraggio all'inizio del turno
	Chilometri percorsi

AVVISO

La preghiamo di osservare le disposizioni di legge in vigore nel proprio paese.

■ Carico/ scarico (cabotaggio)

Si possono documentare i processi di carico /scarico nel DTCO 4.1x.nell'ambito del Regolamento sul cabotaggio (trasporti attraverso frontiera).

L'indicazione deve avvenire prima che il veicolo lasci il luogo di carico/ scarico.

Il DTCO 4.1x memorizza Luogo e ora di un processo di carico/ scarico.

Menu immissione → *Menù immissione autoveicolo* [▶ 99]

■ Fine del turno - estrarre la carta del conducente

AVVISO

Per proteggere i dati personali deve estrarre la Sua carta conducente ad ogni fine turno.

Per poter estrarre la carta del conducente dalla fessura introduzione carta il veicolo deve essere fermo.

AVVISO

Per usare la variante ADR l'accensione deve essere inserita.

Rispetti in particolare gli avvisi particolari di sicurezza per l'uso della variante ADR in ambiente a rischio di esplosione.

→ *Variante ADR (variante ex)* [▶ 27]

1. Alla fine del turno (alla fine del giorno lavorativo) o nel caso del cambio del veicolo interrompa la rispettiva attività, ad esempio il periodo di riposo n.
→ *Impostare le attività* [▶ 59]

5

2. Tenga premuto il tasto  per almeno 2 secondi.

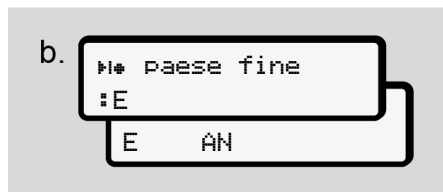





Fig. 31: Indicazione della località attuale

3. Selezionare il paese con i tasti  /  e confermare la scelta con il tasto .
 ➔ *Indicazione del paese all'inizio del turno [▶ 57]*

AVVISO

Per quanto sia disponibile la funzione il DTCO 4.1x offre la possibilità di creare una stampa giornaliera prima che sia espulsa la carta.

AVVISO

Se entro un minuto non avviene alcun inserimento, l'estrazione della carta viene interrotta.

4. Vengono visualizzati il numero della fessura introduzione carta e il cognome del conducente

Una barra di avanzamento visualizza la descrizione della carta conducente.

5. Estrarre la carta conducente dalla fessura introduzione carta.
 ➔ *Estrarre la carta [▶ 48]*
 Ciò vale anche col cambio di conducente nel servizio in squadra. Poi introdurre la carta conducente nell'altra fessura.
 Il display mostra:

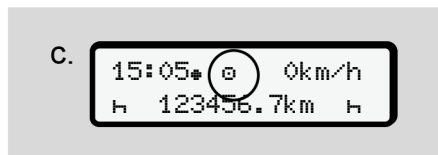

Fig. 32: Indicazione standard senza carte

6. Se desiderato, stampare le attività e i risultati mediante il menù di stampa.
 ➔ *Secondo livello del menù - funzioni del menù [▶ 87]*

AVVISO

Se desidera una stampa riguardante le ultime 24 ore, se possibile, attenda il giorno dopo.

In questo modo si assicura che anche l'ultima attività sia completamente indicata nella stampa.

■ Immissioni manuali (inserimento/inserimento successivo)

Se dopo l'immissione della carta conducente alla richiesta **1M entrata assiunsi? si** si è risposto con **Si (fase d)**, gli inserimenti modificabili manualmente verranno visualizzati (fase e).

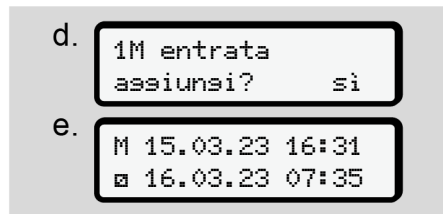

Fig. 33: Display per poter correggere

Si possono effettuare gli inserimenti uno dopo l'altro (Tasti **▲** / **▼** e **OK**).

In caso di immissione errata è possibile tornare indietro col tasto **⏪** e ripetere l'immissione.

Estrazione (15.03.23)
16:31 ora locale

Inserire (18.03.23)
07:35 ora locale



Periodo di tempo di attività sconosciute
Fig. 34: Esempio per un periodo con attività sconosciuta

Sono possibili le seguenti immissioni:

- Aggiungere l'attività **h** tempo di riposo:
→ *Integrare l'attività tempo di riposo* [▶ 64]
- Continuare il tempo di lavoro:
→ *Continuare le attività* [▶ 65]
- Continuare, terminare e / o anticipare attività di un tempo di lavoro:
→ *Continuare le attività e anticipare le attività rispetto ad altre* [▶ 66]

Queste possibilità dopo l'inserimento della Sua carta conducente si applicano in generale alla selezione dell'attività attuale.

► Richiesta carta durante la "Inserimento Manuale"

1. Richiedere col tasto **⏪** l'espulsione della carta.
Viene visualizzata la richiesta di immissione manuale:

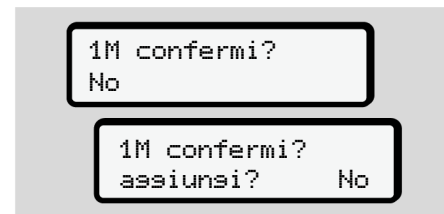

Fig. 35: Immissione successiva come opzione

2. Selezionare col tasto **▲** / **▼** **No** e confermare col tasto **OK**.
3. Continuare con fase 3.
→ *Fine del turno - estrarre la carta del conducente* [▶ 61]

L'immissione manuale viene interrotta. Per l'intervallo sconosciuto il DTCO 4.1x memorizza l'attività ?

5

► Integrate l'attività tempo di riposo

<pre> graph TD A["ultimo rilascio 15.03.23 16:31"] --> B["1M entrata assiunsi? si"] B --> C["1"] C --> D["M 15.03.23 16:31 H 18.03.23 07:35 H 18.03.23 07:35"] D --> E["paese inizio :D"] E --> F["1M entrata taaa? si"] F --> G["07:36 0 km/h 123456.7km H"] </pre>	<table border="1"> <tr> <td data-bbox="986 215 1157 255">Estrazione (15.03.23) 16:31 ora locale</td> <td data-bbox="1225 215 1369 255">Inserire (18.03.23) 07:35 ora locale</td> </tr> </table> <p>Inserisci tempo di riposo</p> <p>Considerare che: L'immissione avviene in ora locale.</p> <ol style="list-style-type: none"> Dopo la selezione Si per una immissione successiva: Scegliere e confermare l'attività H tramite il tasto OK. La visualizzazione salta al prossimo campo di immissione lampeggiante. Tenere premuto il tasto OK, la visualizzazione passa al prossimo inserimento della visualizzazione. Confermare anche l'ultima immissione dei minuti col tasto OK. Seguire la guida a menu. 	Estrazione (15.03.23) 16:31 ora locale	Inserire (18.03.23) 07:35 ora locale
Estrazione (15.03.23) 16:31 ora locale	Inserire (18.03.23) 07:35 ora locale		

► Continuare le attività

The flowchart shows the sequence of menu screens for manual emission entry:

- ultimo rilascio
24.03.23 23:32*
- 1M entrata
assiusni? si
- ①
- M 24.03.23 23:32
h 25.03.23 02:30
* 25.03.23 00:20
- M 25.03.23 00:20
h 25.03.23 02:30
□ 25.03.23 02:30
- paese inizio
:D
- 1M entrata
=si
- 02:31* □ 0km/h
h 123456.7km h

Extrazione (24.03.23)
23:32 ora locale

Inserire (25.03.23)
02:30 ora locale

00:20 ora locale

The diagram shows a horizontal timeline with a dashed line representing the integration period. A bracket below the timeline is labeled "Integra attività".

Considerare che: L'immissione avviene in ora locale.

- Scegliere e confermare la prima attività * col tasto **OK**.
- Immettere uno dopo l'altro giorno e ora e confermarli rispettivamente col tasto **OK**.
- Scegliere e confermare la seconda attività □ col tasto **OK**.
- Immettere di nuovo giorno e ora e confermarli col tasto **OK**.
- Confermare anche l'ultima immissione dei minuti col tasto **OK**.
- Seguire la guida a menu.

5

► Continuare le attività e anticipare le attività rispetto ad altre

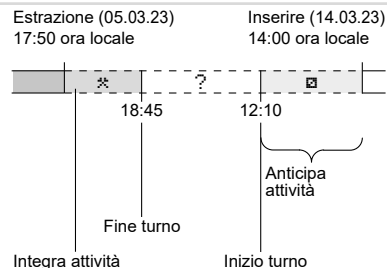
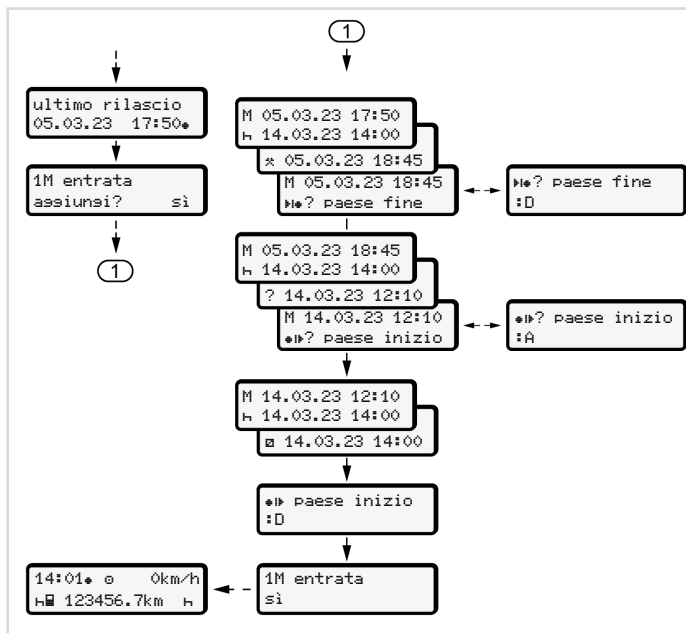

Considerare che: L'immissione avviene in ora locale.

- Selezionare e confermare la prima attività * con data ed orario.
- Selezionare e confermare il simbolo M? paese fine.
 - Selezionare e confermare il paese.
 - Selezionare e confermare l'attività successiva ? = attività sconosciuta con data e orario.
 - Ripetere le fasi 2 fino a 4 fino al raggiungimento del momento dell'inserimento.

■ Cambio conducente/ autoveicolo

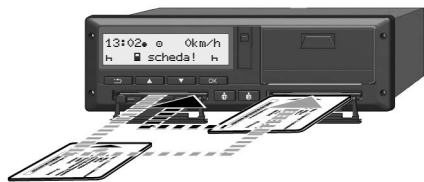

Fig. 36: Cambiare la carta del conducente

► Caso 1 - servizio di squadra:

Conducente-2 diventa Conducente-1.

- a. Rimuovere le carte conducente e inserirle nell'altra fessura introduzione carta.
- b. Impostare l'attività desiderata:
→ *Impostare le attività* [▶ 59]

AVVISO

Nel servizio di squadra la carta del conducente 1 può essere inserita prima per poter iniziare rapidamente la corsa. Già durante la lettura della carta del conducente 1 la carta del secondo conducente 2 può essere inserita.

Si può iniziare con la corsa non appena il simbolo ■ per il conducente 1 e il simbolo ■ per il conducente 2 viene visualizzato.

► Caso 2 - fine del turno

Il conducente-1 e/o il conducente-2 abbandonano il veicolo.

- a. L'interessato effettua, eventualmente, una stampa giornaliera, richiede la sua carta conducente e preleva la carta dalla fessura introduzione carta.
- b. A seconda della funzione (conducente-1 o conducente-2), la nuova squadra inserisce la carta del conducente nella fessura introduzione carta.

► Caso 3 - servizio misto

Impiego del conducente con diversi tipi di tachigrafi.

- Ad esempio un tachigrafo analogico alla registrazione su scheda di visualizzazione oppure
- Tachigrafo digitale con carta del conducente conforme al Regolamento (UE) 165/2014, ad esempio DTCO 4.1x.

In caso di controllo, il conducente deve essere in grado di produrre per la settimana corrente e per i 28 giorni passati, quanto segue:

- Carta del conducente **(1)**,
- Stampe giornalieri rilevanti del tachigrafo digitale **(2)**, ad esempio con danneggiamento o malfunzionamento della carta del conducente,
- schede di visualizzazione descritte **(3)**,
- RegISTRAZIONI scritte a mano delle attività.

5

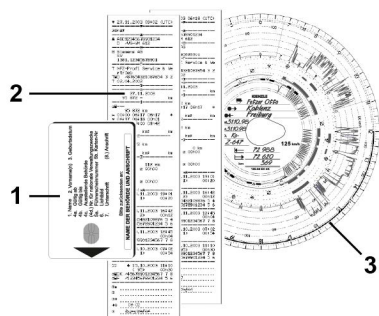

Fig. 37: Esempi dei documenti da portare con sé

AVVISO

La preghiamo di osservare le disposizioni di legge in vigore nel proprio paese.

■ Primo inserimento della carta del conducente

► Uso dei dati

Al primo inserimento della carta verrà chiesto, a protezione dei dati personali, se si acconsente al trattamento dei propri dati personali.

➔ *Protezione dei dati personali* [▶ 10]

► Andamento della registrazione

L'interrogazione avviene in automatico nel corso del primo login al DTGO 4.1x.

Avviene dopo la selezione del paese.

AVVISO

Si possono modificare le immissioni successivamente: ➔ *Menù immissione conducente-1/conducente-2* [▶ 96]

Abilitare dati ITS

AVVISO

Per attivare il Bluetooth si deve avere autorizzato l'emissione dei dati ITS (➔ *Dati personali ITS* [▶ 11]).

Fig. 38: Richiesta di dati personali

1. Selezionare con i tasti **▲** / **▼** Sì o No.

2. Col tasto **OK** confermare.

Viene visualizzato un messaggio del salvataggio dell'immissione:

Fig. 39: Conferma della memorizzazione

Abilitare dati VDO

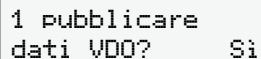

1 pubblicare
dati VDO? Si

Fig. 40: Richiesta di dati personali speciali

3. Selezionare con i tasti ▲ / ▼ Si o No
4. Col tasto  confermare.
Viene visualizzato un messaggio del salvataggio dell'immissione:



dato registrato

Fig. 41: Conferma della seconda memorizzazione

Attivare Bluetooth

L'attivazione del Bluetooth può avvenire in questo menu o più tardi nel menu "Bluetooth":

Per la descrizione dell'attivazione consultare: → *Accoppiamento Bluetooth* [▶ 98]

Completamento del messaggio

Ora avviene il consueto accesso al DTCO 4.1x.

→ *Inizio del turno - inserire la carta del conducente* [▶ 53]

Operazione da parte dell'azienda

Funzioni della carta dell'azienda

Funzioni del menù nel modo operativo azienda

Registrazione - inserire la carta dell'azienda

Inserire lo stato membro e la targa

Estrarre la carta dell'azienda

Operazione da parte dell'azienda

■ Funzioni della carta dell'azienda

AVVISO

La carta aziendale serve esclusivamente alla gestione dati dell'azienda e non per le operazioni di viaggio.

Se si guida con la carta dell'azienda viene visualizzata la comunicazione !

☒ guida senza scheda xx .

AVVISO

Rispettare le prescrizioni del paese.

L'impresa assicura l'uso regolare delle carte dell'azienda.

- La preghiamo di osservare le disposizioni di legge in vigore nel proprio paese.

Con la carta aziendale si identifica un'azienda rispetto al DTCO 4.1x.

La carta aziendale è l'attestazione del regolare servizio del veicolo. Tramite la carta aziendale il rispettivo veicolo viene abbinato all'azienda con riguardo ai dati rilevanti.

L'azienda può richiedere più carte aziendali.

Indipendentemente dai conducenti nella memoria di massa del tachigrafo vengono memorizzati tutti i movimenti del veicolo e i tempi.

L'azienda è tenuta per legge a memorizzare i dati predetti e a rendere i dati stessi disponibili alle competenti autorità di controllo.

La carta azienda ha una validità di 5 anni. La domanda per una nuova carta deve essere presentata non prima di 6 mesi della data di scadenza della carta.

In caso di danneggiamento, furto o smarrimento della carta, l'azienda deve presentare i seguenti documenti per una nuova richiesta:

- In caso di smarrimento una dichiarazione scritta dello smarrimento

- In caso di furto una attestazione di denuncia alla polizia
- In caso di danneggiamento o malfunzionamento la carta da rinnovare

Al primo inserimento della carta aziendale l'azienda si registra nel DTCO 4.1x, in modo che verrà mantenuto fino all'annullamento come tachigrafo di questa azienda o fino all'inserimento di un'altra carta aziendale. In questo modo sono garantiti i diritti d'accesso ai dati assegnati all'azienda.

La carta aziendale offre le seguenti possibilità nel contesto del Suo livello di autorizzazione:

- Registrazione e annullamento dell'azienda nel DTCO 4.1x, ad esempio alla vendita del veicolo, alla scadenza del noleggio del veicolo.
- Immissione dello Stato membro e della targa del veicolo
 .→ *Inserire lo stato membro e la targa [▶ 74].*

- Accesso ai dati della memoria di massa e ai dati abbinati all'azienda, ad es. "Eventi, anomalie, velocità, nome del conducente
- Accesso ai dati di una carta del conducente inserita.
- Accesso all'interfaccia frontale per lo scarico autorizzato dei dati della memoria di massa

Nella UE i dati devono essere scaricati ogni 3 mesi dalla memoria di massa.

Nei seguenti casi si devono inoltre scaricare i dati in modo ragionevole:

- Vendita del veicolo
- Interruzione del servizio del veicolo
- Con sostituzione del DTCO 4.1x

■ Funzioni del menù nel modo operativo azienda

La navigazione all'interno delle funzioni di menù avviene sempre secondo lo stesso sistema.

→ *Muoversi nel menù* [▶ 46].

Se però la carta dell'azienda si trova nella fessura introduzione carta -2, tutti i menù principali assegnati a questa fessura restano bloccati.

→ *Blocco dell'accesso al menù* [▶ 90].

In questo caso è possibile visualizzare, stampare o scaricare solo i dati della carta del conducente inserita nella fessura introduzione carta-1.

→ *Primo livello del menù - valori standard* [▶ 79].

■ Registrazione - inserire la carta dell'azienda

AVVISO

L'utilizzo da parte dell'imprenditore corrisponde alla modalità d'i servizio "Azienda" conforme al Regolamento attuativo (UE) 2016/799 Allegato I C nella versione attualmente in vigore.

- Inserire la carta dell'azienda in una fessura libera;
 - *Inserire la carta* [▶ 47].
 Con l'inserimento della carta dell'azienda viene impostata nel display della carta la lingua archiviata.

AVVISO

La lingua da Lei preferita la può impostare individualmente.

→ *Impostazione della lingua* [▶ 81]

Il menu visualizzato conduce passo passo al completo pronto operativo del DTCO 4.1x:



Fig. 42: Visualizzazione di benvenuto

Per circa 3 secondi vengono visualizzati il nome del titolare della carta, l'ora locale impostata 16:00* e l'ora UTC 14:00UTC (spostamento dell'orario = 2 ore in caso di orario estivo).

AVVISO

Durante la procedura di lettura della carta non sono possibili immissioni.

Se si preme un tasto, viene visualizzato un messaggio.

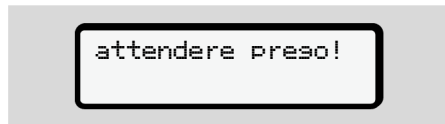

Fig. 43: Comunicazione - opzione I

Oppure

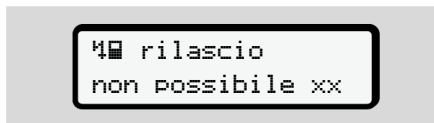

Fig. 44: Comunicazione - opzione II

Segue la lettura delle informazioni della carta:



Fig. 45: Lettura delle informazioni della carta

A sinistra è scritto il numero della fessura introduzione carta, in cui è inserita la carta.

Vicino ad esso è scritto il nome dell'azienda (letto dalla carta aziendale).

Una barra di avanzamento indica la lettura della carta aziendale.

- Se viene richiesto, inserisca la sigla del paese e la targa del veicolo:
 ➔ *Inserire lo stato membro e la targa*
 [▶ 74]

- Se non è già avvenuto in questo DTCO 4.1x l'azienda viene registrata ora.

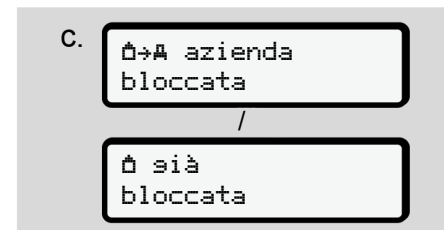

Fig. 46: Registrazione dell'azienda

Con la registrazione e fino alla revoca viene attivato il blocco aziendale.

In questo modo si garantisce che i dati dell'azienda e anche quelli personali del conducente, associati a quest'azienda, siano protetti dall'accesso non autorizzato.

Segue l'indicazione standard.

Il DTCO 4.1x si trova nella modalità di uso **Azienda**, simbolo ð:

6

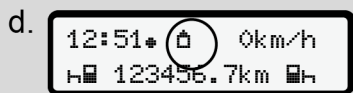

Fig. 47: Indicazione standard con la carta dell'azienda inserita

Risultato: Il DTCO 4.1x è pronto.

- Ora è possibile scaricare i dati della memoria di massa per archivarli e valutarli ai sensi delle prescrizioni legislative.
→ Scaricare i dati [▶ 50]
- Si può accedere anche ai dati di una carta del conducente ugualmente inserita, ad es. scaricare questi ultimi.
- Anomalie nel DTCO 4.1x o nei componenti del sistema sono visualizzate nel display. Confermare il messaggio col tasto **OK**.
→ Significato dei messaggi [▶ 109]

■ Inserire lo stato membro e la targa

La sigla del paese e la targa normalmente vengono memorizzate durante la prima calibrazione effettuata del centro tecnico autorizzato.

- Se non si trattava di questo, al primo inserimento della carta aziendale, su richiesta del DTCO 4.1x, immettere i seguenti dati del veicolo:
 - Stato membro
 - Targa.
→ Inserire lo stato membro e la targa [▶ 74]

Le immissioni vengono memorizzate nel DTCO 4.1x.

AVVISO

Inserire la targa correttamente

Il DTCO 4.1x può consentire l'immissione della targa ufficiale da parte Sua solo una volta.

Inserire perciò la targa esattamente come è sulla targa del veicolo.

Una modifica è poi possibile solo presso un'officina specializzata autorizzata con una carta dell'officina.

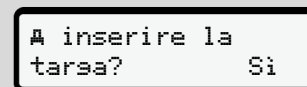

Fig. 48: Interrogazione ai fini dell'inserimento della targa

1. Selezionare con i tasti **▲** / **▼** **Si** e confermare col tasto **OK**.
Segue la visualizzazione per l'immissione dello Stato membro.

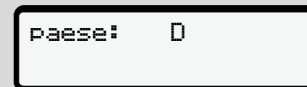

Fig. 49: Opzione di selezione Paese

- Con i tasti **▲/▼** selezioni la sigla del paese e confermi la Sua scelta con il tasto **OK**.

È disponibile una preselezione in base allo stato membro di rilascio della carta dell'azienda.

Segue la visualizzazione dell'inserimento della targa ufficiale: La prima posizione da inserire lampeggia _.

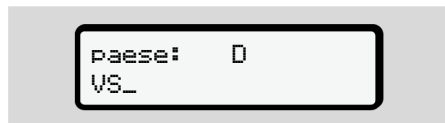

Fig. 50: Inserimento della targa

- Con i tasti **▲/▼** selezionare il simbolo desiderato e confermare la propria scelta con il tasto **OK**.

AVVISO

Con il tasto **↵** passo per passo può navigare all'indietro e correggere gli inserimenti.

- La prossima posizione da inserire lampeggia _.

- Ripetere la Fase 3 tanto spesso fino ad avere inserito completamente la targa.
Sono possibili 13 cifre al massimo.
- Confermare ancora una volta la targa immessa tramite il tasto **OK**.
Con la conferma si genera in automatico una stampa di controllo:

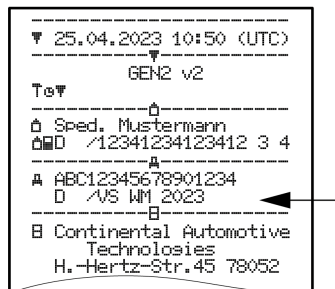

Fig. 51: Stampa di controllo

- La targa viene nuovamente visualizzata sul display con la possibilità di correggere eventuali errori:

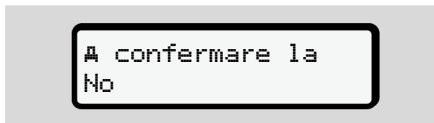

Fig. 52: Selezione per la conferma

- Controllare se la targa sulla stampa è corretta.
- Selezionare con i tasti **▲/▼**:
 - No, se la targa non è corretta e confermi con il tasto **OK**.

Il display relativo al passo 1 viene visualizzato nuovamente e si possono ripetere le immissioni.

 - Sì, se la targa è corretta e confermare con il tasto **OK**.

Il contrassegno del paese e la targa ufficiale sono archiviati nel DTCCO 4.1x.

Se dovesse essere necessario apportare una modifica, ad esempio dovuta al cambio di sede, si rivolga ad un'officina autorizzata con la carta officina.

■ Estrarre la carta dell'azienda

AVVISO

Per proteggere i dati della Sua impresa e per proteggere la carta stessa dall'uso illegale, non deve lasciarla mai all'interno del veicolo.

Per poter estrarre la carta dell'azienda dalla fessura introduzione carta il veicolo deve essere fermo.

AVVISO

Per usare la variante ADR l'accensione deve essere inserita.

Rispettare i particolari avvisi di sicurezza per l'uso della variante ADR del DTCO 4.1x in ambienti soggetti a rischio di esplosione.

➔ Variante ADR (variante ex) [▶ 27]



Fig. 53: Richiedere la carta dell'azienda (tasto combinato)

- Tenere premuto il tasto combinato di Fessura introduzione carta-1 o Fessura introduzione carta-2 almeno 2 secondi.



Fig. 54: Trasmissione dei dati d'uso

- Viene visualizzato il nome dell'azienda.
- Una barra di avanzamento mostra la scrittura della carta aziendale.
- L'interrogazione per scollegare l'azienda viene visualizzata.



Fig. 55: Annullamento dell'azienda nel DTCO 4.1x

1. Selezionare con i tasti **[↵]** / **[⏏]**:
 - No, l'azienda non viene scollegata e il blocco dell'azienda rimane attivo.
 - Sì, l'azienda viene scollegata e il blocco dell'azienda è disattivato.

Confermare col tasto **[OK]**.

AVVISO

Nonostante sia disattivato il blocco dell'azienda i dati della stessa memorizzati fino ad ora restano bloccati per un'azienda terza. I nuovi dati registrati tuttavia non saranno più bloccati.

AVVISO

Viene visualizzato un avviso se è imminente un controllo periodico del DTCO 4.1x o se scade la validità della carta aziendale.

2. Estrarre la carta dell'azienda dalla fessura introduzione carta.
→ *Estrarre la carta dell'azienda* [▶ 76]
IL display mostra:

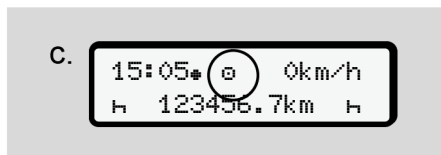

Fig. 56: Indicazione standard senza carte

Il DTCO 4.1x si trova di nuovo nel modo operativo "Servizio", simbolo e

Menù

Primo livello del menù - valori standard

Secondo livello del menù - funzioni del menù

Menù

■ Primo livello del menù - valori standard

► Visualizzazione con autoveicolo fermo

Nel presente capitolo vengono descritti i menu del DTCO 4.1x che si possono selezionare a veicolo fermo.

Visualizzazioni durante il viaggio → *Displays durante il viaggio [► 44]*

Il punto di partenza è la visualizzazione standard (a), che viene visualizzata nel display dopo „Accensione accesa“ (Pre-impostazione).

AVVISO

Se autorizzata, come visualizzazione standard può anche essere visualizzata l'opzione VDO Counter.

AVVISO

Le voci di menù per le funzioni di visualizzazione e stampa dei dati del conducente sono disponibili solo se la carta inserita risulta in possesso dei requisiti richiesti a tal fine.

Ad esempio la voce di menu stampa conducente 2 è visualizzata solo se nella Fessura introduzione carta 2 è inserita una carta conducente

AVVISO

L'opzione Counter (*) VDO è rappresentata nel seguente grafico a titolo di esempio.

Descrizione del Counter VDO → *Contatore VDO (opzione) [► 81]*

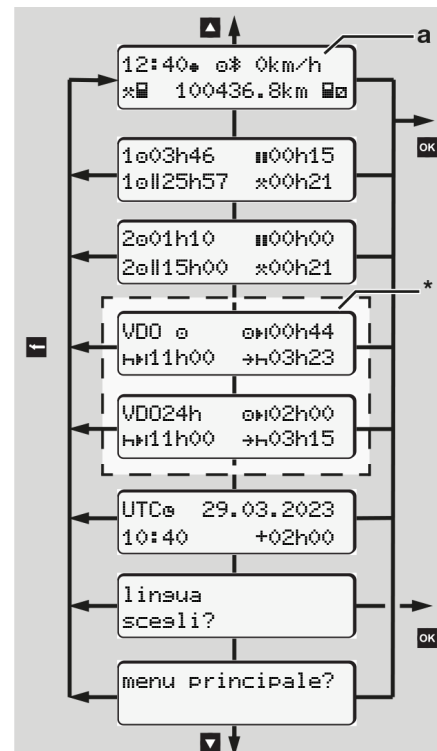

Fig. 57: Primo livello del menu (*= opzione contatore VDO)

► Impostazione della lingua

Di standard ogni carta del conducente è abbinata alla lingua della presentazione della domanda per la visualizzazione sul display (autorità di rilascio).

La preimpostazione può essere adattata in ogni DTCO 4.1x impostando un'altra lingua.

Il DTCO 4.1x memorizza la lingua impostata tramite il numero di carta della carta inserita.

Si possono memorizzare fino a 5 lingue.

1. Scegliere con i tasti **▲** / **▼** la funzione **lingua scelta?** e premere il tasto **OK**.
2. Selezionare la lingua desiderata con i tasti **▲** / **▼** e confermare la scelta con il tasto **OK**.

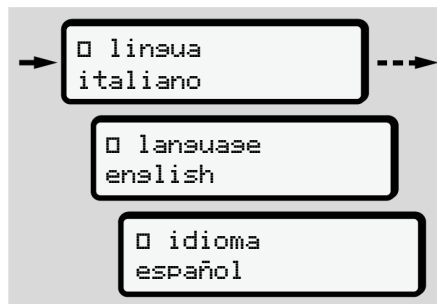

Fig. 59: Selezionare la lingua desiderata

3. Il DTCO 4.1x visualizza la memorizzazione della lingua effettuata con esito positivo nella nuova lingua selezionata.

► Contatore VDO (opzione)

AVVISO

Il contatore VDO può essere autorizzato. Eventualmente si rivolga all'officina autorizzata.

Il contatore VDO (opzione) sostiene la Sua programmazione della giornata/settimana visualizzando i tempi di guida e di riposo rimanenti.

AVVISO

Attenersi alle prescrizioni legali

A causa di possibili interpretazioni diverse del regolamento (CE) 561/2006 e delle prescrizioni AETR da parte delle autorità nazionali di controllo e di altre limitazioni di sistema anche in futuro si applica illimitatamente il seguente principio:

Il Counter VDO non esonera l'utente dall'obbligo di rilevare e valutare personalmente i tempi di guida, di riposo, di disponibilità e altri tempi di lavoro al fine di rispettare le prescrizioni in vigore.

7

In altre parole: Il Counter VDO non ha la pretesa di segnalare in modo generalmente valido e senza errori le prescrizioni normative.

Per ulteriori informazioni sul Counter VDO consultare www.fleet.vdo.com

AVVISO

Onde permettere la visualizzazione di informazioni valide mediante il Counter VDO, per la valutazione dei dati si devono adempiere le seguenti condizioni:

- Aggiornamento puntuale delle proprie attività sulla carta del conducente.
→ *Immissioni manuali (inserimento/inserimento successivo)* [▶ 63]
- Un'impostazione corretta dell'attività attuale – nessuna operazione errata; ad esempio nessuna impostazione indesiderata dell'attività dell'orario di

lavoro * invece dell'orario di riposo giornaliero h.

→ *Impostare le attività* [▶ 59]

- Inserimento di traghetti/treni e dell'attività in corso. Traghetto/treno: inserire inizio/fine
→ *Traghetto/ treno: Inserire inizio/ fine* [▶ 99]

Descrizione del display del contatore VDO

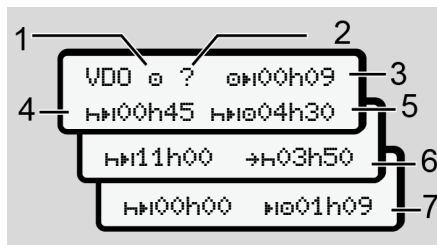

Fig. 60: VDO Counter – Struttura visualizzazione

AVVISO

La lettera lampeggiante h significa: Questa parte della visualizzazione è attualmente attivata.

(1) Attività corrente impostata

(2) ? = indicazione per l'utente

Sulla carta del conducente sono stati salvati periodi con attività sconosciuta ? o registrati dati insufficienti (per esempio impiego di una nuova carta del conducente).

Il Counter VDO considera le attività mancanti come attività h. Se è rilevata una sovrapposizione temporale importante nelle attività del conducente, ciò è indicato sul display dal simbolo ! [simbolo] anziché dal simbolo ? e l'attività del conducente.

(3) Tempo di guida rimanente [simbolo]

Durante il viaggio:

Visualizzazione di quanto è ancora possibile guidare:

[simbolo] 00h00 = tempo di guida terminato
Visualizzazione del superamento ancora ammesso del tempo di guida:
[simbolo] ! 01h00

(4) Tempo di riposo rimanente [simbolo]

Durata del prossimo periodo di pausa/riposo dovuto.

Quando è impostata l'attività H, il sistema effettua un ricalcolo delle pause/dei tempi di di riposo di cui si deve ancora fruire. (HH00h00 = pausa terminata).

(5) Tempo di guida futuro HIF

Durata del tempo di guida successivo all'effettuazione delle pause / tempi di riposo.

(6) Posticipo massimo dell'inizio del periodo di riposo giornaliero +H

Quando è impostata l'attività *, il sistema visualizza il tempo ancora rimanente prima dell'inizio del necessario periodo di riposo giornaliero.

(7) Inizio del successivo tempo di guida I

Il tempo successivo di guida può iniziare appena dopo il termine di questo periodo.

Contatore VDO - visualizzazioni durante il viaggio

AVVISO

Osservi sempre la normativa specifica, del paese in cui si trova, relativa all'orario di lavoro.

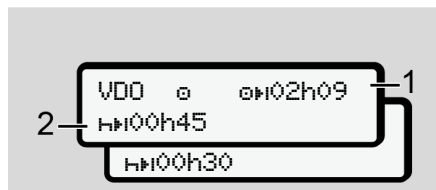

Fig. 61: Attività 0 –tempo di guida rimanente rispetto al tempo di riposo giornaliero

- (1) Tempo di guida rimanente.
- (2) È necessario fare una pausa e/o continuare il periodo accumulato di pausa al più tardi alla conclusione del tempo di guida (1).

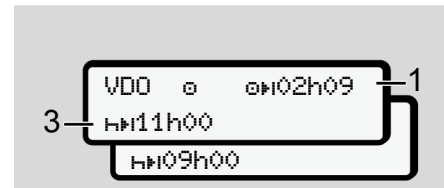

Fig. 62: Attività 0 –tempo di guida rimanente rispetto al tempo di riposo giornaliero

- (3) Il prescritto periodo di riposo giornaliero deve essere fruito al più tardi alla conclusione del tempo di guida visualizzato (1).

Ove tale procedura è ammessa, detto periodo di riposo può essere effettuato in due parti di cui la seconda deve prevedere un periodo ininterrotto di 9 ore.

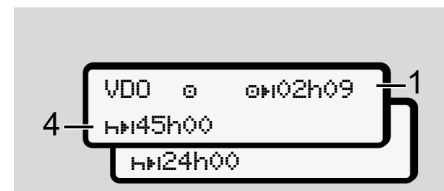

Fig. 63: Attività 0 –tempo di guida rimanente rispetto al tempo di riposo settimanale

7

- (4) Il prescritto periodo di riposo settimanale deve essere fruito al più tardi alla conclusione del tempo di guida settimanale visualizzato (1).

Se permesso, il tempo di riposo settimanale spettante può essere ridotto.



Fig. 64: Attività 0 – traghetto/treno rispetto alla continuazione del tempo di riposo

- (5) Il Counter VDO riconosce la sosta su un traghetto/treno.

Premessa: Inserimento corretto di questa funzione:

→ *Traghetto/ treno: Inserire inizio/ fine [▷ 99].*

La continuazione del tempo di riposo giornaliero previsto deve essere fruita al più tardi al termine del tempo di guida (1).

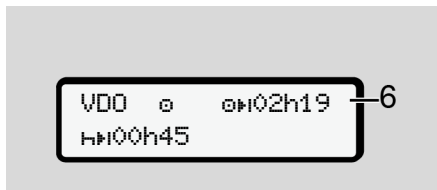

Fig. 65: Attività 0 - Out of scope

- (6) La visualizzazione del tempo di guida rimanente non è attivata (h lampeggia), non avviene nessun ricalcolo.

Il Counter VDO valuta l'attività 0 come l'attività *.

AVVISO

Si osservi che i calcoli dei tempi di guida e di riposo per il Counter VDO avvengono ai sensi del regolamento (CE) 561/2006 e non ai sensi del regolamento esecutivo (UE) 2016/799 Appendice I C nella versione attualmente in vigore.

Qui possono esserci delle differenze rispetto alle visualizzazioni standard del DTCO 4.1x .

Contatore VDO - visualizzazioni durante l'attività tempo di riposo

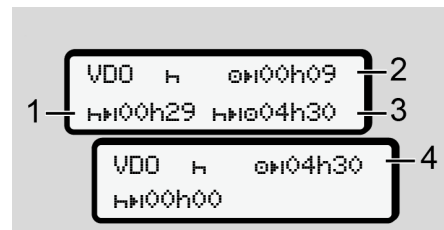

Fig. 66: Attività H – tempo di riposo rispetto al tempo di guida disponibile

- (1) Tempo di riposo rimanente
- (2) Tempo di guida rimanente nel caso in cui non sia rispettato il periodo di riposo (1).
- (3) Durata del prossimo tempo di guida disponibile alla conclusione del periodo di riposo (1) visualizzato.
- (4) Tempo di guida disponibile dopo un periodo di riposo valido.

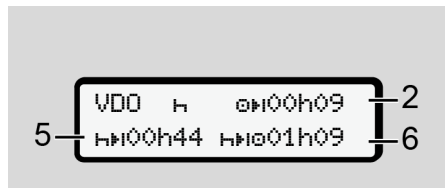

Fig. 67: Attività H – tempo di riposo rispetto al tempo di guida diurno disponibile

- (5) Tempo di riposo rimanente
- (6) Durata del tempo di guida quotidiana ancora fruibile al termine del tempo di riposo (5).

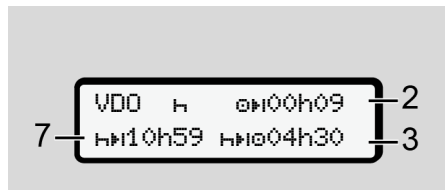

Fig. 68: Attività H – tempo di riposo quotidiano

- (7) Tempo di riposo quotidiane rimanente.
Ove consentivo, suddiviso in 3 + 9 ore.

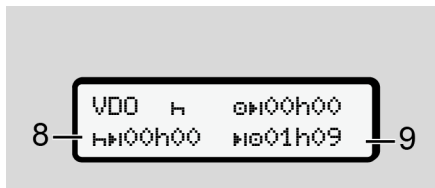

Fig. 69: Attività H – fine del tempo di riposo

- (8) Tempo di riposo valido terminato.

L'indicazione 00h00 lampeggia per 10 secondi. Se il tempo di riposo continua, il contatore VDO cambia la durata del tempo di riposo del giorno o settimana successiva.

- (9) Inizio del successivo tempo di guida.

Situazione: Il massimo tempo di guida settimanale o il doppio del tempo di guida settimanale è stato già raggiunto.

Nonostante sia stata rispettata l'interruzione programmata, il contatore VDO rileva la possibilità di effettuare un nuovo periodo di tempo alla guida solo dopo la scadenza del tempo visualizzato.

Contatore VDO - visualizzazioni durante l'attività tempo di lavoro

AVVISO

Osservi sempre la normativa specifica, del paese in cui si trova, relativa all'orario di lavoro.

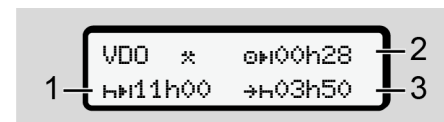

Fig. 70: Attività * - tempo di lavoro rispetto a tempo di riposo

- (1) Durata del prossimo periodo di riposo quotidiano.
- (2) Tempo di guida rimanente.
- (3) Inizio del successivo periodo di riposo quotidiano. Al più tardi entro il termine del tempo indicato deve avere inizio il periodo di riposo giornaliero.

7

Nota:

Il Counter VDO considera l'attività \square durante un'interruzione del tempo di guida analogamente all'attività H (al di fuori dell'orario di riposo giornaliero).

I tasti \blacktriangleleft / \blacktriangleright consentono di consultare ulteriori informazioni.

Contatore VDO - visualizzare i valori giornalieri

Fig. 71: Attività H / \square - valori giornalieri

- (1) Contrassegni per la visualizzazione dei valori giornalieri
- (2) Tempo di guida giornaliero rimanente
- (3) Durata del prossimo periodo di riposo giornaliero
- (4) Al più tardi entro il termine del tempo indicato deve avere inizio il periodo di riposo giornaliero.

Contatore VDO - visualizzare i valori settimanali

Fig. 72: Attività H / \square - valori settimanali

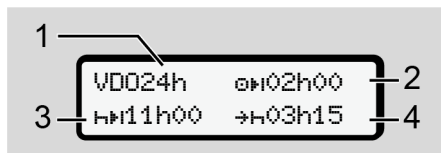
- (1) Simboli per la visualizzazione dei valori settimanali a partire dall'ultimo riposo settimanale
- (2) Tempo di guida settimanale rimanente
- (3) Durata del riposo settimanale. Al più tardi dopo sei turni di 24 ore è necessario effettuare un periodo di riposo settimanale.
- (4) Al più tardi entro il termine del tempo indicato deve avere inizio il periodo di riposo settimanale.

AVVISO

Le indicazioni per il tempo di riposo settimanale (3) e (4) possono essere disattivate per il trasporto di passeggeri oltre la frontiera.

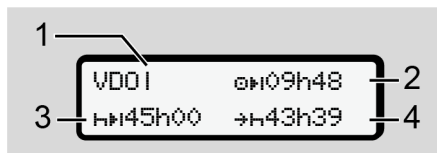
Se nel Counter VDO è disattivato il calcolo dei valori settimanali, questi non vengono visualizzati.

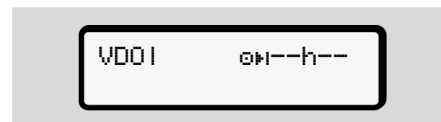

Fig. 73: Visualizzazione calcolo disattivato

Contatore VDO - indicazione dello stato

Fig. 74: Contatore VDO - indicazione dello stato

- (1) Simboli delle indicazioni di stato
- (2) Indicazione per il servizio misto

Viene visualizzato, se fin dall'inizio del lavoro si lavora in servizio di team. Il contatore VDO tiene debito conto nei calcoli delle regolamentazioni previste per tale fattispecie.

- (3) Nella settimana in corso è consentita l'effettuazione di ancora due periodi di riposo quotidiano ridotti (possibile al massimo 3x a settimana).
- (4) Nella settimana in corso è consentito ancora un tempo di guida quotidiano prolungato di massimo 10 ore (possibile al massimo 2 ore alla settimana).
- (5) Compensazione di un riposo settimanale ridotto
A causa di un riposo settimanale ridotto, è necessaria la compensazione del tempo indicato ovvero il suo cumulo con un periodo di riposo di almeno 9 ore.

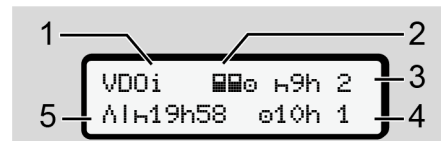
AVVISO

L'indicazione del tempo di riposo settimanale ridotto (5) può essere disattivata per il trasporto di passeggeri transfrontaliera.

Se nel contatore VDO è disattivato il calcolo dei valori settimanali, questi non vengono visualizzati.

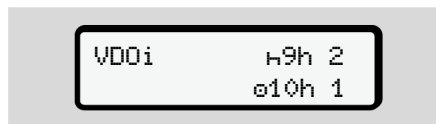

Fig. 75: Visualizzazione calcolo disattivato

■ Secondo livello del menù - funzioni del menù

7

Si può raggiungere il secondo livello del menù se si è premuto il primo livello **OK** o selezionato il menù richiamare funzioni del menù.

→ *Primo livello del menù - valori standard* [▶ 79]

AVVISO

Se si è selezionato un menu, ma entro 30 secondi non c'è nessuna immissione, il DTCO 4.1x torna al primo livello.

Tutti le immissioni non confermate fino a quel momento vengono eliminate.

AVVISO

E' possibile utilizzare le funzioni del menù solo con il veicolo fermo.

Se con il Suo veicolo si trova in un ambito con pericolo di esplosione, per mettere in funzione la variante ADR si deve accendere il veicolo.

► **Struttura del menu (prospetto)**

> stampa ▼ conducente 1	4)	> entrata ▼ conducente 1	-- \$ Cod. licenza	
-- 24h ▼ data		-- * ▶ paese inizio	-- linsua centr.	1)
-- !x ▼ evento		-- H* paese fine	-- *A In-Vehicle-	2)
-- ▼ attivita		-- ? ▼ impostazioni	Collesamento	
▼		-- * Bluetooth	-- * Bluetooth Gestire	3)
> stampa ▼ conducente 2	5)	-- Varie	dispos.	
-- 24h ▼ data		▼	-- * Bluetooth-	3)
-- !x ▼ evento		> entrata ▼ conducente 2	Configurazione	
-- ▼ attivita		-- * ▶ paese inizio	▼	
▼		-- H* paese fine	> avviso ▼ conducente 1	4)
> stampa ▼ veicolo		-- ? ▼ impostazioni	-- 24h ▼ data	
-- 24h ▼ data		-- * Bluetooth	-- !x ▼ evento	
-- !x ▼ evento		-- Varie	▼	
-- >> ▼ eccesso vel.		▼	> avviso ▼ conducente 2	5)
-- T ▼ dati tecnici		> entrata ▼ veicolo	-- 24h ▼ data	
-- B ▼ schede		-- OUT+ inizio/+OUT fine	-- !x ▼ evento	
-- ▼ v-profilo		-- A+ inizio/+A fine Tra-	▼	
-- ▼ stato D1/D2	1)	shetto/Treno	> avviso ▼ veicolo	
-- % ▼ v-profili	1)	-- * ▶ caric./scaric.	-- 24h ▼ data	
-- % ▼ n-profili	1)	-- * ▶ ora locale	-- !x ▼ evento	
		-- A ▶ ora azienda	-- >> ▼ eccesso vel.	
			-- T ▼ dati tecnici	

```

|-- 0000 schede
|-- 01 azienda
|-- 02 peso
|-- 03 Versione DTCO
▼
> avviso controllo
|-- 01 Numero di serie del
  trasduttore
▼

```

> menu # Maut

- 1) *Opzione*
- 2) *Allestimento con sola carta dell'azienda*
- 3) *Funzioni di menu con carta dell'azienda inserita*
- 4) *Solo con carta conducente inserita nella fessura introduzione carta 1*
- 5) *Solo con carta conducente inserita nella fessura introduzione carta 2*
- 6) *(solo con la carta di controllo inserita)*
- 7) *Solo con link VDO inserito*

► **Navigare nelle funzioni del menù**

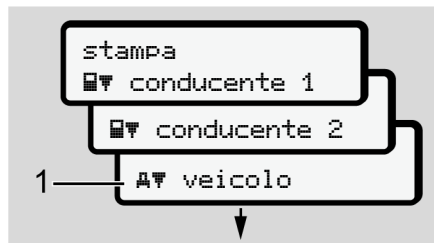

Fig. 76: Sfogliare nel menu (principale)

1. Con i tasti **▲/▼** si raggiunge il menù principale desiderato (campi grigi della lista precedente, ad esempio per la stampa dei dati del veicolo) **(1)**. Il lampeggiamento nella 2. riga (rappresentata in corsivo) **(1)** indica che esistono altre possibilità di scelta.



Fig. 77: Selezione di un punto del menu

2. Premere il tasto **OK**, se si desidera passare alla funzione desiderata **(2)** con eventuali ulteriori possibilità di scelta.





Fig. 78: Selezione di una funzione del menu

Il menu selezionato **(3)** viene visualizzato e le altre possibili funzioni lampeggiano nella 2. riga **(4)**.



La rappresentazione dei menu di visualizzazione e stampa dipende dalle carte conducente inserite nella fessura introduzione carta 1 e 2:

- Se nella fessura carta introduzione-1 è inserita una carta conducente, viene visualizzato **stampa** **conducente 1**.

7

- Se nella fessura carta introduzione-2 è inserita una carta conducente, viene visualizzato stampa  conducente 2.
- Se non risulta inserita alcuna carta conducente, viene visualizzato stampa  veicolo.

Tale condizione non vale per i menu di inserimento.

3. Con i tasti  /  selezionare il menu desiderato, ad esempio quello della stampa dell'attività giornaliera (4) e confermare la selezione con il tasto  .

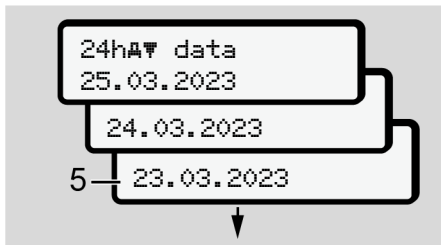





Fig. 79: Selezionare il giorno desiderato

4. Selezionare il giorno desiderato con i tasti  /  e confermare la scelta con il tasto .

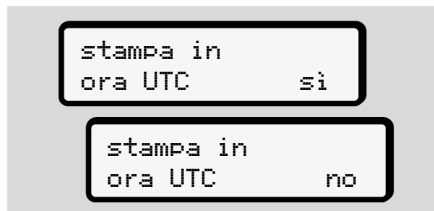







Fig. 80: No = stampa in ora locale

5. Con i tasti  /  selezionare il tipo di stampa richiesto e confermare la scelta col tasto  .
Per 3 secondi il DTCO 4.1x, comunica che è avviata una stampa. Si può interrompere la stampa.
→ *Interrompere la stampa* [▶ 126]

Di seguito appare il menu selezionato per ultimo.

6. Ulteriore procedura:
 - Selezionare un'altra stampa con i tasti  / .
 - Con il tasto  ritorna nel livello del menu immediatamente superiore.

► Blocco dell'accesso al menù

Ai sensi del regolamento l'accesso ai dati memorizzati è regolamentato mediante diritti di accesso e viene realizzato da rispettive carte tachigrafiche.

Esempio di visualizzazione di un'autorizzazione mancante:

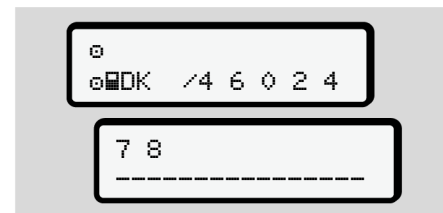

Fig. 81: Autorizzazione mancante

I dati attesi vengono visualizzati in modo incompleto. I dati personali vengono nascosti in modo parziale o completo.

► **Uscire dalle funzioni del menù**

Automatico

Nelle seguenti situazioni si esce automaticamente dal menu:

- dopo avere inserito o richiesto una carta tachigrafica
- Dopo 1 minuto di inattività
- All'inizio della tratta

Manuale

1. A questo scopo premere il tasto **ESC**.
 - La selezione o l'immissione iniziate vengono terminate.
 - Il prossimo livello di selezione viene nuovamente visualizzato.
 - Viene visualizzata la seguente interrogazione:

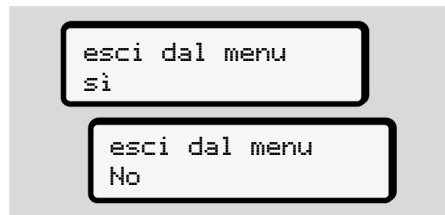

Fig. 82: Uscire dalla funzione del menu

2. Selezionare con i tasti **▲** / **▼** **Sì** e confermare col tasto **OK** bestätigen. O col tasto **ESC** ignorare la richiesta. Il display mostra di nuovo la visualizzazione standard **(a)**.

► **Menù stampa conducente-1/ conducente-2**

In questo punto del menu è possibile stampare i dati di una carta del conducente inserita.

Nota:

- Per entrambe le carte del conducente la procedura è la stessa.
- Prima di ogni stampa è possibile selezionare il tipo di stampa desiderato.

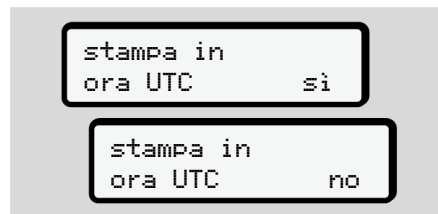

Fig. 83: No = stampa in ora locale

Stampare l'attività giornaliera

AVVISO

Esegua preferibilmente la stampa la mattina per il giorno prima. In questo modo si assicura che l'ultima attività registrata il giorno prima venga presa in considerazione nella stampa.



Fig. 84: Sequenza del menu stampa – valore giornaliero del conducente 1

Secondo la selezione avviene una stampa di tutte le attività del giorno selezionato.

→ *Stampe (esempi)* [▶ 129]

Stampare eventi

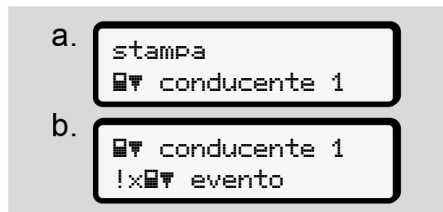

Fig. 85: Sequenza del menu stampa - eventi

Grazie a questa selezione, ha luogo una stampa di tutti gli eventi e di tutte le anomalie memorizzati o ancora attivi.

➔ *Dati tecnici* [▶ 134]

Stampare attività

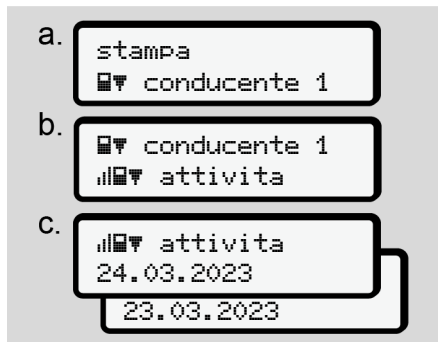

Fig. 86: Sequenza del menu stampa - attività

A partire dal giorno selezionato ha luogo una stampa di tutte le attività negli ultimi 7 giorni. Attività del conducente

➔ *Attività del conducente* [▶ 135]

► Menù stampa autoveicolo

In questo menù è possibile stampare i dati del veicolo dalla memoria di massa.

Selezioni la funzione desiderata (descritta qui di seguito).

Poi viene richiesto l'orario desiderato.

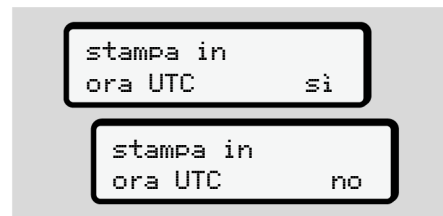

Fig. 87: No = stampa in ora locale

Stampare l'attività giornaliera

AVVISO

Esegua preferibilmente la stampa la mattina per il giorno prima. In questo modo si assicura che l'ultima attività registrata il giorno prima venga presa in considerazione nella stampa.

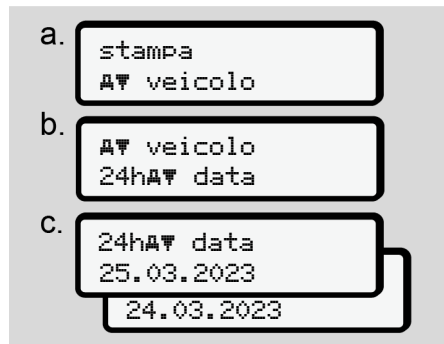

Fig. 88: Sequenza del menu stampa – attività giornaliera del conducente 1 e del conducente 2

In corrispondenza alla selezione ha luogo una stampa di tutte le attività dei conducenti in ordine cronologico, separate in conducente 1/ conducente 2.

→ *Stampa giornaliera del veicolo* [▶ 131]

Stampa eventi [veicolo]



Fig. 89: Sequenza del menu stampa - eventi veicolo

Grazie a questa selezione, ha luogo una stampa di tutti gli eventi e di tutte le anomalie memorizzati o ancora attivi.

→ *Eventi/anomalie del veicolo* [▶ 133]

Stampa dei superamenti del limite di velocità

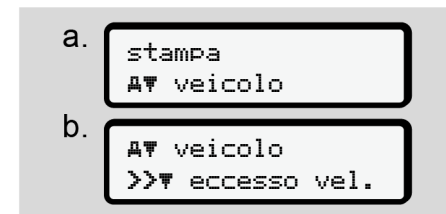

Fig. 90: Sequenza del menu stampa - superamento del limite di velocità

Grazie a questa selezione, avviene una stampa dei superamenti del valore limite di velocità impostato sul DTCCO 4.1x.

→ *Superamenti del limite di velocità* [▶ 134]

7

Stampare dati tecnici

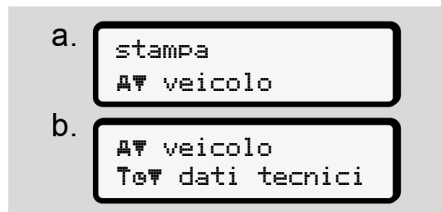

Fig. 91: Sequenza del menu stampa - dati tecnici

Grazie a questa selezione avviene una stampa dei dati per l'identificazione del veicolo, del trasduttore e della calibrazione.

→ *Dati tecnici* [▶ 134]

Stampare le informazioni sulle carte inserite del tachigrafo

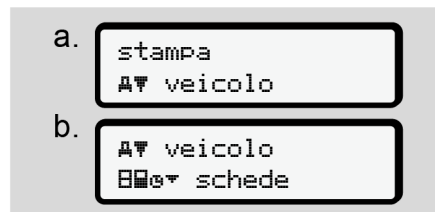

Fig. 92: Sequenza del menu stampa - informazioni carte tachigrafiche

Avviene una stampa dei dati di tutte le carte tachigrafiche inserite

→ *Carte inserite del tachigrafo* [▶ 136]

Stampare diagramma velocità



Fig. 93: Sequenza del menu stampa - diagramma v

A partire dal giorno selezionato avviene una stampa del diagramma della velocità.

→ *Diagramma velocità* [▶ 135]

Stampa del diagramma dello stato D1/D2 (opzione)

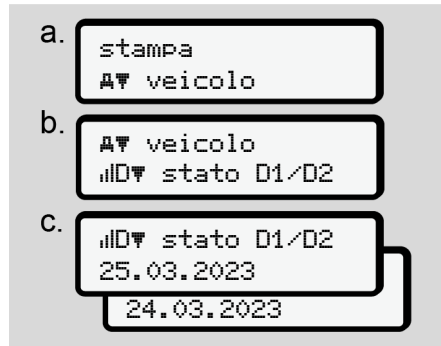

Fig. 94: Sequenza del menu stampa - stato D1/D2

A partire dal giorno selezionato viene creata una stampa riguardante le immisioni di stato degli ultimi 7 giorni.

➔ Stato diagramma D1/D2 (opzione)
[▶ 135]

Stampare i profili di velocità (opzione)



Fig. 95: Sequenza del menu stampa - profilo della velocità

Grazie a questa selezione avviene una stampa dei profili delle velocità di guida.

➔ Profili di velocità (opzione) [▶ 136]

Stampare i profili dei giri del motore (opzione)



Fig. 96: Sequenza del menu stampa - profili dei giri del motore

Secondo la selezione avviene una stampa dei profili del numero di giri del motore.

➔ Profili dei giri del motore (opzione)
[▶ 136]

7

► Menù immissione conducente-1/ conducente-2

Inserire paese

In aggiunta rispetto all'inserimento del paese durante l'immissione o l'estrazione della carta conducente può effettuare gli inserimenti del paese anche in questo punto del menu.

AVVISO

Secondo la normativa, il conducente-1 e il conducente-2 devono inserire separatamente nel tachigrafo il paese, in cui inizia o termina il loro turno.

Nota:

- Per entrambi i conducenti la procedura è la stessa.

Inizio paese

Selezionare le funzioni riportate una dopo l'altra:

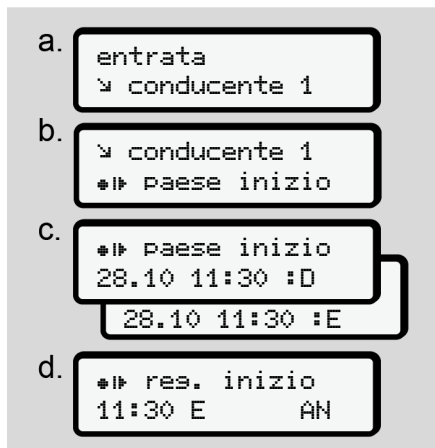

Fig. 97: Sequenza del menu inserimento - inizio paese

AVVISO

In base alla posizione, il DTCO 4.1x offre un elenco di paesi da cui si può scegliere.

In questa preselezione – a eccezione di singoli paesi – non sono indicati paesi non appartenenti alla UE.

Se come paese ha scelto la “Spagna”, verrà richiesto automaticamente di inserire la rispettiva regione spagnola (**passo d**).

Fine paese

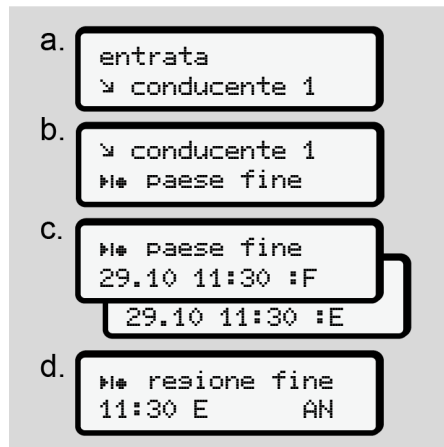

Fig. 98: Sequenza del menu inserimento - fine paese

Se come paese ha scelto la “Spagna”, verrà richiesto automaticamente di inserire la rispettiva regione spagnola (**passo d**).

Impostazioni

Modificare i dati personali ITS

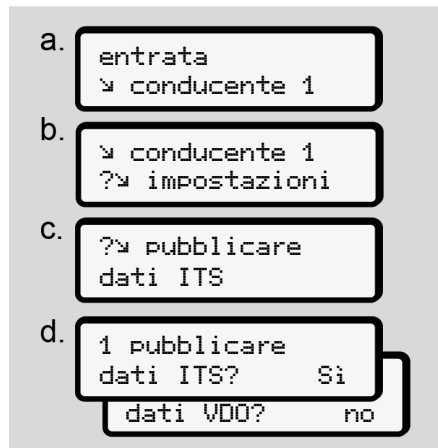

Fig. 99: Sequenza del menu Inserimento - dati personali

→ Primo inserimento della carta del conducente [▶ 68].

Modificare le impostazioni dei dati personali VDO

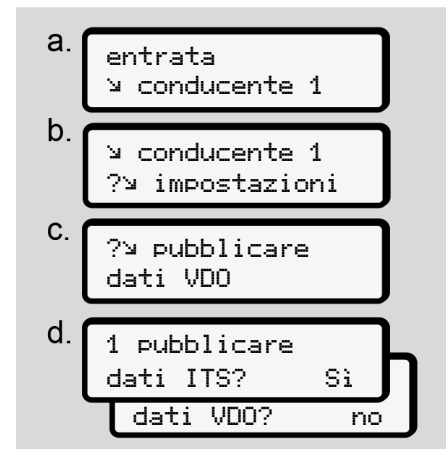

Fig. 100: Sequenza del menu inserimento - dati personali speciali

→ Primo inserimento della carta del conducente [▶ 68].

La mia ditta

In questo menu si può immettere il paese in cui ha sede la propria ditta.

7

Accoppiamento Bluetooth

In questo menu si accoppiano apparecchi esterni attraverso il Bluetooth col DTCO 4.1x.

1. Attivare il Bluetooth sul proprio apparecchio esterno.
2. Andare nel DTCO 4.1x nel menu per conducenti „* Bluetooth“



Conducente 1:
* Bluetooth

Fig. 101: Conducente 1 - Bluetooth

3. Premere il il tasto **OK**.

⇒ Il display visualizza:

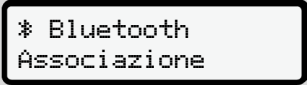

* Bluetooth
Associazione

Fig. 102: Accoppiamento Bluetooth

4. Premere il il tasto **OK**.

⇒ Il display visualizza:

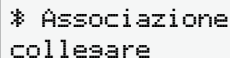

* Associazione
collesare

Fig. 103: Richiesta di connettere il Bluetooth

5. Nel dispositivo esterno viene visualizzato solo il DTCO 4.1x nel menu Bluetooth.
6. Confermare DTCO 4.1x sul proprio apparecchio esterno (in dipendenza dal rispettivo apparecchio esterno).
7. Sul proprio dispositivo esterno e sul DTCO 4.1x appare un PIN a sei cifre. I due PIN devono coincidere.

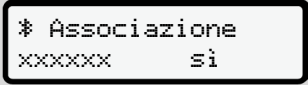

* Associazione
xxxxxxx sì

Fig. 104: Confermare l'accoppiamento

8. Confermare “accoppiamento” sul proprio apparecchio esterno (in dipendenza dal rispettivo apparecchio esterno).
9. Confermare l'accoppiamento sul DTCO 4.1x premendo il tasto **OK**.

10. Terminare l'accoppiamento premendo il tasto **OK**.

11. L'accoppiamento si è concluso con successo.



dato registrato

Fig. 105: Conferma della memorizzazione

12. Nella visualizzazione standard viene visualizzato un “*” nella riga superiore → *Visualizzazioni* [44].

AVVISO

All'estrazione della carta del conducente: il Bluetooth si disattiva automaticamente.

Al nuovo inserimento della carta del conducente si riattiva il Bluetooth automaticamente.

AVVISO

Nel caso si utilizzi un comando remoto, l'utilizzatore è responsabile della completezza e correttezza legale dei dati e lo riconosce con l'uso del comando remoto.

L'uso del comando remoto non è parte del sistema di tachigrafi previsto dalla legge. L'uso avviene sotto la propria responsabilità.

I lassi di tempo in cui un comando remoto è stato utilizzato, possono essere stampati e visualizzati.

➔ *Stampa giornaliera del veicolo*
[▶ 131]

Varie

In questo display potete effettuare immissioni specifiche dell'utilizzatore.

► Menù immissione autoveicolo**Immissione Inizio/fine OUT**

Se guida il veicolo al di fuori del campo d'applicazione della normativa, è possibile impostare la funzione **Out of scope** nel seguente menu e poi chiuderla di nuovo se necessario.

I viaggi seguenti possono essere al di fuori del campo di applicazione:

- Viaggi su strade private
- Viaggi al di fuori degli stati AETR
- Viaggi per cui il peso totale del veicolo non impone l'impiego del DTCO 4.1x.

Selezionare le funzioni riportate una dopo l'altra:

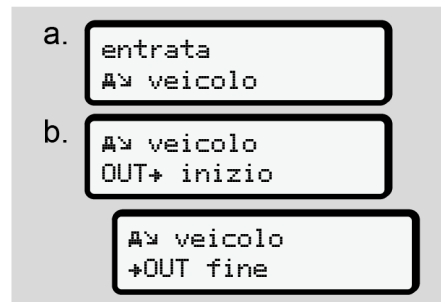

Fig. 106: Sequenza menu inserimento - out inizio/fine

AVVISO

L'impostazione **Out of scope** viene automaticamente abbandonata inserendo o estraendo la carta del conducente.

Traghetto/ treno: Inserire inizio/ fine

Inserire la sosta del veicolo su un traghetto o su un treno non appena ha raggiunto la posizione assegnata in fase di imbarco.

Effettuare ciò anche con trasporti brevi per evitare il messaggio **Conflitto di movimento**.

AVVISO

Affinché la registrazione sia rilevata correttamente:

- Impostare dapprima **pausa/tempo di riposo**, quindi **viaggio/treno**.

1. Selezionare i seguenti punti del menu:

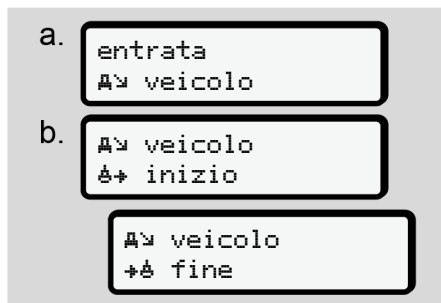

Fig. 107: Inserimento sequenza menù – Traghetto/treno

2. Impostare l'inizio o la fine della sosta sul traghetto/treno nel menu.

La registrazione traghetto/treno sarà terminata quando:

- Ciò sarà disattivato nel menu.
- Verrà estratta la carta conducente.
- Il veicolo viaggerà per più di un minuto.

Pertanto nel posteggiare il veicolo sul traghetto /treno controllare se è attivo **Traghetto/treno** e nel display del DT-CO è visibile il relativo pittogramma.

AVVISO

Se sul traghetto/treno la carta viene estratta e immessa nuovamente, la funzione **traghetto/treno** deve essere reimpostata.

Rimorchio/ trasporto del veicolo

Se il DT-CO 4.1x è attivato e il veicolo deve essere rimorchiato o trasportato, impostare **Traghetto/ treno**, per evitare il messaggio **Conflitto di movimento** (→ *Traghetto/ treno: Inserire inizio/ fine* [▶ 99]).

Carico/ scarico

In questo menu il DT-CO 4.1x memorizza ora e luogo del processo di carico e scarico.

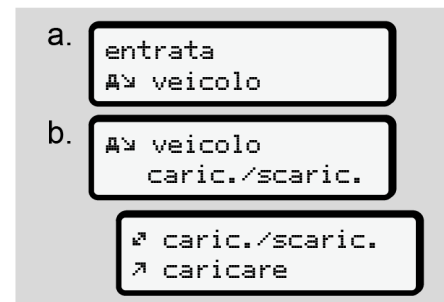

Fig. 108: Sequenza menu Carico/Scarico

Si può selezionare il processo di carico con i tasti **↵** / **↩**:

- ↵ caricare
- ↩ scaricare
- ↵ scaric.+caric.

Concludere l'immissione con il tasto **OK**.

Impostare l'ora locale

AVVISO

Innanzitutto legga attentamente il capitolo "Fusi orari" prima di apportare una modifica.

→ *Fusi orari* [▶ 35]

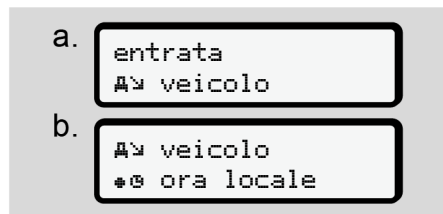

Fig. 109: Inserimento sequenza del menu - ora locale

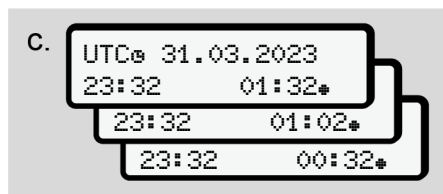

Fig. 110: Immissione sequenza del menu - immettere ora locale

Per la visualizzazione standard si può adattare l'indicazione dell'orario al fuso orario locale e all'inizio o alla fine dell'ora legale.

Quest'ultimo passaggio si esegue in passaggi da ± 30 minuti.

AVVISO

La preghiamo di osservare le disposizioni di legge in vigore nel proprio paese.

Impostazione dell'ora locale società

Per un calcolo semplice dei tempi di lavoro, il DTCO 4.1x offre un contatore che fa riferimento all'orario locale dell'azienda.

Queste informazioni possono essere richieste tramite l'interfaccia frontale.

1. Selezionare i seguenti punti del menu:



Fig. 111: Inserimento sequenza del menu - ora locale

2. Nel passo b inserire data e ora della sede aziendale e la differenza rispetto all' orario UTC.

Collegamento In-vehicle Bluetooth

Validità Dalla versione DTCO 4.1a.

In questo menu si attiva o si disattiva la connessione Bluetooth interna del veicolo.

Nella predetta funzione si tratta di connessioni Bluetooth indipendenti dalla carta che sono abbinate fisse a questo specifico veicolo (ad es. un'unità telematica).

7

- Per allestire il collegamento la carta dell'azienda deve essere inserita.
- Per collegare il dispositivo In-Vehicle Bluetooth la carta conducente inserita deve consentire l'accesso ai dati ITS (➔ *Modificare i dati personali ITS* [▶ 97]).

Se il permesso, ad es. dopo un cambio della carta conducente, non è più disponibile, il collegamento In-Vehicle Bluetooth continua, tuttavia non vengono più trasferiti dati.

1. Attivare il Bluetooth sul proprio apparecchio esterno.
2. Sul DTCO 4.1a/4.1b passare al menu per collegare il Bluetooth:



Fig. 112: In-Vehicle-Bluetooth: Collegare

3. Premere il tasto **OK**.
⇒ Il display visualizza:

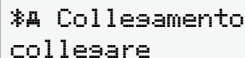

Fig. 113: Richiesta: Collegare In-vehicle Bluetooth

4. Nel dispositivo interno viene visualizzato solo il DTCO 4.1a/4.1b nel menu Bluetooth.
5. Collegare il DTCO 4.1a/4.1b sul proprio apparecchio esterno (in dipendenza dal rispettivo apparecchio esterno).
6. Sul proprio dispositivo esterno e sul DTCO 4.1a appare un PIN a sei cifre. I due PIN devono corrispondere.

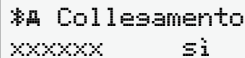

Fig. 114: Confermare l'accoppiamento

7. Confermare "collegamento" sul proprio apparecchio esterno (in dipendenza dal rispettivo apparecchio esterno).

8. Confermare l'accoppiamento sul DTCO 4.1a/4.1b premendo il tasto **OK**.
9. Terminare l'accoppiamento premendo il tasto **OK**.
10. L'accoppiamento si è concluso con successo.

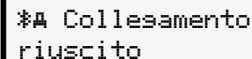

Fig. 115: Conferma della memorizzazione

11. Nella visualizzazione standard viene visualizzato un "*A" nella riga superiore ➔ *Visualizzazioni* [▶ 44].

Attivare le funzioni complementari

Sul DTCO 4.1x si possono abilitare ulteriori funzioni inserendo un codice di licenza.

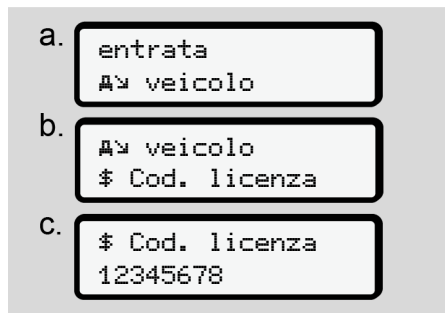

Fig. 116: Immissione sequenza del menu - codice di licenza

AVVISO

Se il codice di licenza giusto è già stato inserito, esso viene visualizzato per intero e non può più essere modificato.

In questo caso le funzioni complementari sono già state attivate.

AVVISO

Il codice di licenza può essere acquistato tramite lo shop online VDO.

➔ *Shop online di VDO* [▶ 175].

Gestire dispositivi Bluetooth

- Validità: Dalla versione DTCO 4.1 a.
- Solo con carta dell'azienda o dell'officina

In questo menu si possono gestire i collegamenti dei dispositivi.



Fig. 117: Menu: Gestire dispositivo

1. Premere il il tasto **OK**.
⇒ Il display mostra i nomi dei dispositivi accoppiati.

AVVISO

Quando si modifica il nome del dispositivo Bluetooth sul dispositivo finale (smartphone), il nuovo nome non deve superare i 14 caratteri; in caso contrario, la connessione Bluetooth non sarà più possibile (il problema si risolve quando il nome del dispositivo viene nuovamente accorciato a un massimo di 14 caratteri).

2. Con i tasti **▲** / **▼** si possono sfogliare i dispositivi visualizzati.
3. Confermare il dispositivo richiesto con **OK**.

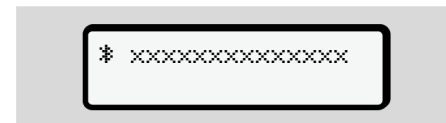

Fig. 118: Nome apparecchio

4. Segue un menu per rimuovere il dispositivo:

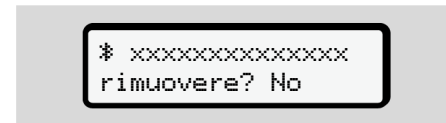

Fig. 119: Rimuovere il dispositivo?

7

5. Selezionare **Sì** o **No**e confermare col tasto **OK**.

⇒ Appare un menu che conferma la rimozione.

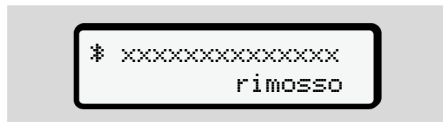

Fig. 120: Conferma della rimozione

Ripristino del controller Bluetooth

In caso di problemi di comunicazione Bluetooth, è possibile ripristinare il controller Bluetooth.

1. Accedere a Variables-DTCOM0A00a > Variables-DTCOM0A00b e aprire la voce di menu Variables-DT-CO1A60b.

2. Tenere premuto il pulsante **OK** per almeno 8 secondi.

⇒ Il controller Bluetooth verrà ripristinato.

Configurazione Bluetooth

- Validità: Dalla versione DTCO 4.1 a.
- Solo con carta dell'azienda o dell'officina

In questo menu si può impostare il comportamento temporale del collegamento Bluetooth

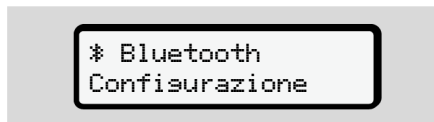

Fig. 121: Menu: Configurazione Bluetooth

1. Premere il il tasto **OK**.

⇒ Il display mostra i nomi dei dispositivi accoppiati.

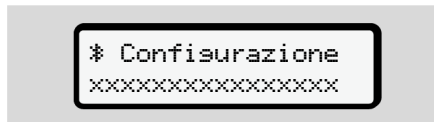

Fig. 122: Visualizzazione del nome del dispositivo

2. Premere il il tasto **OK**.
Ora è possibile scegliere le seguenti opzioni:

* on, 24 h:

- Accensione inserita: ITS/Bluetooth è inserito
- L'accensione è disinserita: ITS/Bluetooth è inserito ancora per 24 h e poi viene disinserito

* on:

- ITS/Bluetooth è inserito in continuo, anche con accensione disinserita

Ign. Off, * off:

- Accensione inserita: ITS/Bluetooth è inserito
- Accensione Off: ITS/Bluetooth è disinserito

3. Selezionare l'opzione richiesta e confermare col tasto **OK**.

⇒ Appare un menu che conferma la scelta

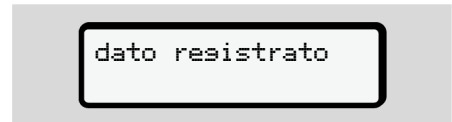

Fig. 123: Conferma della memorizzazione

► **Menù display conducente-1/
conducente-2**

Mediante questo menù può visualizzare i dati di una carta del conducente inserita.

AVVISO

Similmente ad una stampa, appaiono i dati sul display, ma una riga di stampa (24 caratteri) viene visualizzata suddivisa in due righe.

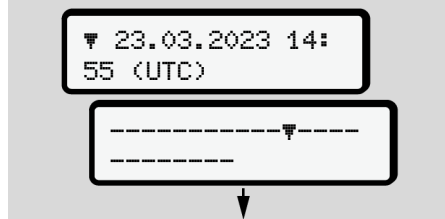

Fig. 124: Esempio per la visualizzazione dei dati

Nel caso che, sfogliando le informazioni con i tasti **▲/▼** si sfoglia indietro, è possibile chiamare solo le precedenti ca. 20 righe di stampa.

Per abbandonare questo display, premere il tasto **☐**.

Nota:

- Il richiamo delle funzioni per la visualizzazione dei dati è identico a quelle per la stampa dei dati. Per questo motivo, questo aspetto non viene più descritto.
- Sussiste anche la possibilità di richiamare ogni display in ora locale.

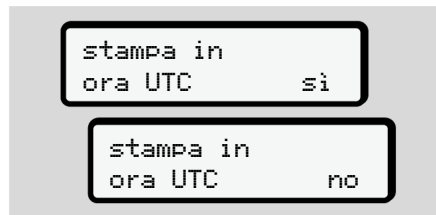

Fig. 125: No - stampa in ora locale

- Selezionare passo a passo le indicazioni possibili per il conducente-1 o il conducente-1.

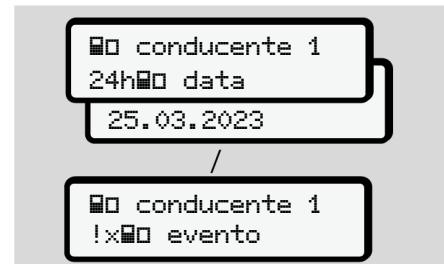

Fig. 126: Sequenza menu visualizzazione per il conducente 1

Sfogliando è possibile visualizzare tutte le attività del giorno selezionato oppure tutti gli eventi e le anomalie memorizzati o ancora attivi.

► Menù visualizzazione veicolo

Mediante questo menu si possono visualizzare i dati della memoria di massa.

AVVISO

Similmente ad una stampa, appaiono i dati sul display, ma una riga di stampa (24 caratteri) viene visualizzata suddivisa in due righe.

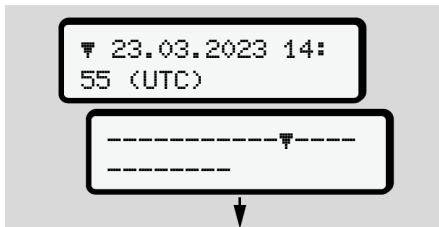

Fig. 127: Esempio della visualizzazione dei dati

Nel caso che, sfogliando le informazioni con i tasti **▲** **▼** si sfoglia indietro, è possibile chiamare solo le precedenti ca. 20 righe di stampa.

Per abbandonare questo display, premere il tasto **☒**.

Nota:

- Il richiamo delle funzioni per la visualizzazione dei dati è identico a quelle per la stampa dei dati. Per questo motivo, questo aspetto non viene più descritto.
- Sussiste anche la possibilità di richiamare ogni display in ora locale.

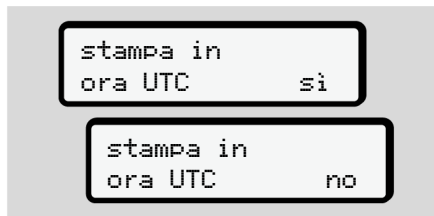

Fig. 128: No - visualizzazione in ora locale

Selezionare le funzioni riportate una dopo l'altra:

- Visualizzare tutte le attività del conducente in ordine cronologico.
- Visualizzare tutti gli eventi e le anomalie memorizzati o ancora attivi.

- Visualizzare i superamenti del valore limite di velocità impostato.
- Visualizzare i dati per l'identificazione del veicolo, del trasduttore e della calibrazione.
- Visualizzare i dati delle carte tachigrafiche inserite fino a quel momento.
- Visualizzare il numero della carta aziendale dell'azienda collegata. Se non è registrata nessuna azienda, appare "----".
- Visualizzare il peso attuale del veicolo. (Onboard Weight System richiesto)
- Visualizzare la versione del DTCO e la versione del software.

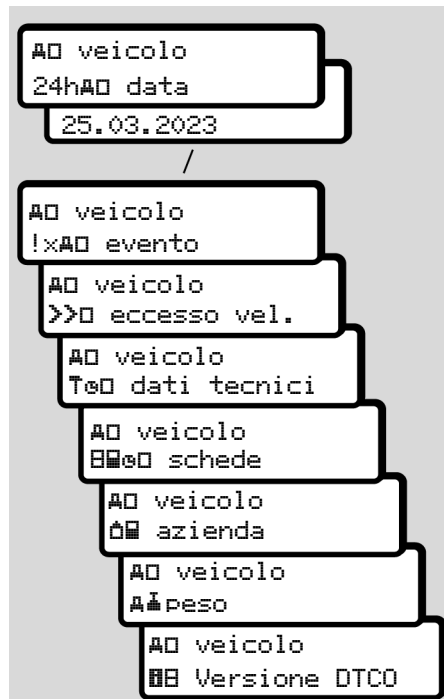

Fig. 129: Menu visualizzazione del veicolo

► Lingua centralizzata (opzionale)

Validità Dalla versione DTCC 4.1a.

L'opzione lingua central consente all'unità centrale del veicolo con l'ausilio di un messaggio CAN di impostare una definita lingua di visualizzazione in tutti gli apparecchi collegati al CAN del veicolo.

Perché il comportamento lingua central sia attivo nel DTCC 4.1a/4.1b si devono corrispondere i seguenti presupposti:

- lingua central viene supportato da parte del veicolo.
- lingua central deve essere abilitato dal costruttore del veicolo.
- lingua central è quindi attivo nel DTCC 4.1a/4.1b.
- Tramite CAN 1 viene ricevuto un corrispondente messaggio dall'unità centrale del veicolo.
- Non sono inserite carte dell'azienda o dell'officina.

Menu:

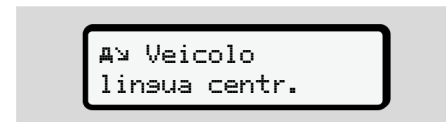

Fig. 130: Menu lingua centralizzata

Nel sottomenu si può attivare e disattivare la lingua centralizzata

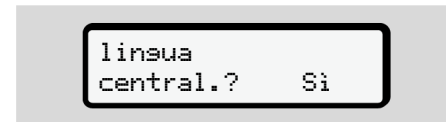

Fig. 131: Lingua centralizzata Sì/No

► Voce di menu Pedaggio (Opzione)

Se è inserito un link VDO, si può passare al seguente menu:



Descrizione del menu: Vedi manuale del link VDO.

Messaggi

Significato dei messaggi

Messaggi particolari

Panoramica dei possibili eventi

Panoramica delle possibili anomalie

Avvisi tempo di guida

Panoramica delle possibili istruzioni per l'uso

Messaggi

■ Significato dei messaggi

Errori in un componente, nello strumento o durante l'uso appaiono subito sul display e vengono memorizzati immediatamente dopo l'evento sotto forma di un messaggio sul display.

Le caratteristiche sono:

!	Evento
x	Anomalia
⌚	Avviso tempo di guida
⚠	Avvertenza per l'uso

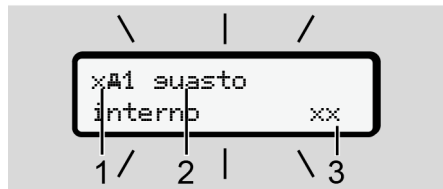

Fig. 132: Visualizzazione di un messaggio (lampeggia temporaneamente)

- (1) Combinazione di pittogrammi, eventualmente col numero delle fessure introduzione carta
- (2) Testo in chiaro del messaggio
- (3) Codice di errore

⚠ AVVERTENZA

Disturbo causato dai messaggi delle apparecchiature

Sussiste un rischio di disturbo quando durante il viaggio vengono visualizzati dei messaggi sul display o se la carta viene rigettata automaticamente.

- Non si faccia distrarre dai messaggi, ma si concentri sempre completamente sul traffico stradale.

AVVISO

In presenza di messaggi relative ad una carta del tachigrafo vicino al pittogramma viene scritto in numero della rispettiva fessura introduzione carta.

► Caratteristiche dei messaggi

Eventi, anomalie

- Durante la visualizzazione di eventi o anomalie lampeggia la retroilluminazione del display per circa 30 secondi.

La causa viene visualizzata mediante pittogramma, testo in chiaro del messaggio e codice errore.

- Si deve confermare questo messaggio con il tasto **OK**.
- Il DTCO 4.1x (ai sensi delle prescrizioni di memorizzazione del regolamento) salva l'evento o l'anomalia nella memoria di massa e sulla carta del conducente. Questi dati possono essere visualizzati o stampati tramite la funzione del menu.

AVVISO

Nel caso in cui un guasto od evento si ripeta continuamente, è necessario rivolgersi ad un centro autorizzato.

AVVISO

Comportamento nel caso di malfunzionamento

In presenza di un malfunzionamento del tachigrafo Lei come conducente ha l'obbligo di annotare le indicazioni che il tachigrafo non registra o non stampa più perfettamente sulle attività su un foglio separato oppure sul retro della stampa.

→ Registrare per iscritto le attività
[▶ 60]

Avvisi tempo di guida

- Questo messaggio **tempo guida** avvisa il conducente del superamento del tempo di guida.
- Questo messaggio viene visualizzato con retroilluminazione lampeggiante e deve essere confermato col tasto **OK**.

Istruzioni per l'uso

Le istruzioni per l'uso appaiono **senza** la retroilluminazione lampeggiante e spariscono (eccetto alcuni messaggi particolari) automaticamente dopo 3 oppure 30 secondi.

Strumenti di visualizzazione compatibili con DTCO 4.1x

Se nel veicolo è installato uno strumento indicatore che può comunicare con il DTCO 4.1x, il controllo funzionale fa riferimento **T** ai messaggi del DTCO 4.1x.

AVVISO

Per ottenere informazioni dettagliate La preghiamo di considerare il manuale di istruzioni relativo al Suo veicolo.

► Confermare messaggi

1. A questo scopo preme il tasto **OK**. Ora ha confermato il messaggio e smette di lampeggiare l'illuminazione sul retro.
2. A questo scopo preme nuovamente il tasto **OK**. In questo modo sparisce la comunicazione e si ritorna alla visualizzazione standard impostata prima.

Osservazioni:

Un'istruzione per l'uso scompare dopo aver azionato il tasto **OK** per la prima volta.

Se sono presenti più messaggi, è necessario confermare uno dopo l'altro ogni singolo messaggio.

■ Messaggi particolari

► Stato di produzione

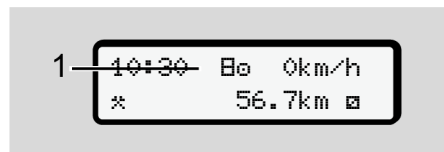

Fig. 133: Visualizzazione standard - stato di produzione

Se il DTCO 4.1x non è ancora attivato come strumento di controllo, appare lo “stato di produzione”, simbolo **B** (1).

Il DTCO 4.1x accetta esclusivamente la carta dell'officina.

AVVISO

Faccia mettere in funzione correttamente il DTCO 4.1x da parte di un'officina autorizzata e specializzata.

► OUT (lasciato l'ambito di validità)

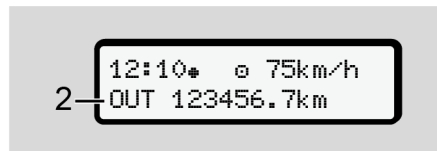

Fig. 134: Visualizzazione standard - Out of scope

Se il veicolo viaggia al di fuori dell'ambito di validità del regolamento, viene visualizzato il simbolo **OUT** (2).

→ *Definizioni* [p. 11]

È possibile impostare questa funzione tramite il menu.

→ *Immissione Inizio/fine OUT* [p. 99]

Premendo un tasto qualsiasi è possibile passare ad una visualizzazione diversa.

► Viaggio in traghetto/in treno

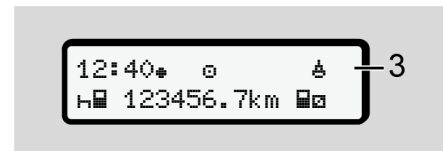

Fig. 135: Visualizzazione standard - viaggio in traghetto/in treno

Se si illumina il simbolo **⚓** (3), il veicolo si trova su un traghetto o su un treno.

È possibile impostare questa funzione tramite il menu.

→ *Traghetto/ treno: Inserire inizio/ fine* [p. 99].

AVVISO

Verificare che questa funzione e l'attività in corso siano impostate prima delle procedure per un imbarco del veicolo.

Premendo un tasto qualsiasi è possibile passare ad una visualizzazione diversa.

■ Panoramica dei possibili eventi

Nei messaggi „xx“ è un carattere jolly del codice di memoria.

Messaggio	Cause possibili	Provvedimento
!A violazione sicurezza xx	Errore nella memoria di dati, la sicurezza di questi nel DTCO 4.1x non è più garantita. I dati del sensore non sono più affidabili. L'alloggiamento del DTCO 4.1x è stato aperto senza autorizzazione.	Confermare il messaggio.
!A1 violazione sicurezza xx	Il blocco carta è anomalo o difettoso. Il DTCO 4.1x non riconosce più una carta tachigrafica introdotta correttamente in precedenza. L'identità o la autenticità della carta tachigrafica non è in regola, oppure i dati registrati sulla carta tachigrafica non sono affidabili.	Confermare il messaggio. Se il DTCO 4.1x individua violazioni della sicurezza, che non garantiscono più la correttezza dei dati sulla carta tachigrafica, quest'ultima viene espulsa in automatico – anche durante il viaggio –. Reinserire la carta tachigrafica o farla controllare.
!+ interruzione tensione xx	La tensione era staccata o la tensione d'alimentazione del DTCO 4.1x-sensore era troppo bassa o troppo alta. È possibile che questo messaggio appaia quando si avvia il motore.	Confermare il messaggio.
xA sensore	La comunicazione col sensore è disturbata. Il messaggio è visualizzato anche dopo una interruzione della tensione.	Confermare il messaggio.

Messaggio	Cause possibili	Provvedimento
!A dati errati movimento xx	Conflitto di valutazione del movimento del mezzo tra il trasduttore e una fonte di segnalazione indipendente. In fase di imbarco potrebbe non essere stata impostata la funzione (traghetto/treno).	Confermare il messaggio. Consultare un'officina autorizzata.
!E manca GNSS xx	Nessun dato di posizione nel tempo di guida accumulato in tre ore.	Confermare il messaggio.
!E conflitto orario xx	Tra l'orario dell'orologio interno del DTCO 4.1x e le informazioni dell'orario del segnale GNSS esiste una differenza maggiore di un minuto.	Confermare il messaggio.
!Y suasto comunic. DSRC xx	Tra il DTCO 4.1x e il modulo esterno DSRC CAN si è verificato un errore di comunicazione.	Confermare il messaggio. Consultare un'officina autorizzata se si verifica ripetutamente..
!E guida senza scheda xx	Il viaggio è iniziato senza una carta del conducente valida nella fessura introduzione carta-1. Il messaggio viene visualizzato anche quando una combinazione di carte non ammessa viene inserita prima o durante la guida.	Confermare il messaggio. Fermare il veicolo e introdurre la carta conducente valida. Eventualmente estrarre la carta dell'azienda/ la carta di controllo dal DTCO 4.1x.
!E01 inserimento in movimento xx	La carta del conducente è stata inserita dopo la partenza.	Confermare il messaggio.
!E01 tempi lav. sovrapposti xx	L'ora UTC impostata di questo tachigrafo è in ritardo rispetto all'ora UTC del tachigrafo precedente. Risulta una differenza di tempo negativa.	Confermare il messaggio. Rilevare il tachigrafo con l'ora UTC errata, far sì che un'officina specializzata ed autorizzata controlli e corregga il tachigrafo.

8

Messaggio	Cause possibili	Provvedimento
!1 scheda non valida xx	La carta tachigrafica è scaduta, non ancora valida oppure non è riuscita l'autenticazione. Una carta conducente inserita che non è valida dopo il cambio di giorno, viene descritta ed espulsa automaticamente dopo un fermo del veicolo – senza richiesta.	Confermare il messaggio. Controllare la carta tachigrafica e inserirla di nuovo.
111 scade fra giorni ??	La carta tachigrafica scadrà a breve.	Confermare il messaggio. Sostituire la carta tachigrafica.
!11 conflitto schede xx	Le due carte tachigrafiche non possono essere inserite insieme nel DTCO 4.1x. Per esempio, è inserita la carta dell'azienda insieme con una carta di controllo.	Confermare il messaggio. Estrarre la carta tachigrafica in questione dalla fessura introduzione carta.
!1A1 scheda non bloccata xx	La carta del conducente non è stata estratta correttamente dall'ultimo tachigrafo. Eventualmente i dati riferiti al conducente non sono stati salvati.	Confermare il messaggio.
>> velocità troppo alta xx	Il limite di velocità ammissibile impostato è stato superato per più di 60 secondi.	Confermare il messaggio. Ridurre la velocità.
1A5 calibrazione fra giorni ??	Il riesame periodico è imminente. 28 giorni prima appare un messaggio.	Confermare il messaggio. Fissare un appuntamento con l'officina prima della scadenza.
1111 scarico in giorni ??	Il riesame periodico è imminente. 14 giorni prima appare un messaggio.	Eseguire il download della carta tachigrafica.

Messaggio	Cause possibili	Provvedimento
!fine del ciclo di vita fra ??	<p>Il certificato del DTCO 4.1x è in scadenza. 92 giorni prima appare un messaggio all'estrazione della carta.</p> <p>Il periodo del messaggio si può impostare con la carta dell'azienda e uno strumento di prova.</p>	<p>Fissare un appuntamento con l'officina prima della scadenza per sostituire il DTCO 4.1x.</p>
!?? Anomalia GNSS	<p>L'autenticazione del Galileo OS-NMEA è difettosa o il ricevitore GNSS riconosce un intervento sul segnale GNSS.</p>	<p>Questo messaggio rimanda a una possibile manipolazione.</p> <p>Cause possibili:</p> <ul style="list-style-type: none"> • Manipolazioni o interventi esterni • Disturbi per fonti di disturbo particolari (ad es. CD-player) <p>Provvedimenti:</p> <ul style="list-style-type: none"> • Verificare la causa della manipolazione • Controllare la funzione GNSS. • Se necessario, sostituire il componente difettoso. • Eliminare le fonti di disturbo.

■ Panoramica delle possibili anomalie

Nei messaggi „xx“ è un carattere jolly del codice di memoria.

Messaggio	Causa possibile	Provvedimento
xA suasto interno xx	Anomalia grave nel DTCO 4.1x, possono essere possibili le seguenti cause: Errore di programma o di tempo di elaborazione imprevisi.	Confermare il messaggio.
	Tasti bloccati o premuti insieme per un tempo prolungato.	Controllare il funzionamento dei tasti.
	Anomalia nella comunicazione con dispositivi esterni.	Far controllare i cavi di collegamento o la funzionalità degli apparecchi esterni da parte di un'officina autorizzata.
	Anomalia nella comunicazione con lo strumento indicatore.	Far controllare i cavi di collegamento o la funzionalità dello strumento di visualizzazione da parte di un'officina autorizzata.
	Anomalia all'uscita degli impulsi.	Far controllare i cavi di collegamento o la funzionalità dell'apparecchio di controllo collegato da parte di un'officina autorizzata.
xA1 suasto interno xx	Anomalia nel meccanismo della carta, per esempio il bloccaggio della carta non è chiuso.	Estrarre la carta tachigrafica e inserirla di nuovo.
xA errore orolosio xx	Ora UTC del DTCO 4.1x non è corretta, o non funziona correttamente. Per evitare un'inconsistenza dei dati, le carte del conducente / dell'azienda inserite nuovamente non vengono accettate!	Confermare il messaggio.
x☐ Anomalia stampante	Manca la tensione d'alimentazione della stampante o la testina della stampante è difettosa.	Confermare il messaggio. Ripetere l'operazione e, se necessario, accendere/spgnere prima l'accensione.

Messaggio	Causa possibile	Provvedimento
x⚡ errore scarico dati xx	Anomalia durante il download dei dati su di un dispositivo esterno.	Confermare il messaggio. Ripetere download dei dati. Far controllare i cavi di collegamento (ad es. il contatto allentato) e l'apparecchio esterno da parte di un'officina autorizzata.
x⚡ sensore suasto xx	Il trasduttore segnala un'anomalia interna dopo l'autotest.	Confermare il messaggio.
x📄1 scheda non valida/suasta xx	Durante la lettura/ descrizione della carta tachigrafica si è verificata una anomalia nella comunicazione, ad es. per contatti imbrattati. I dati potrebbero non essere registrati completamente sulla carta conducente.	Confermare il messaggio. Pulire i contatti della carta tachigrafica, inserirla di nuovo.
x📶 suast interno GNSS xx	Sul dispositivo GNSS si è verificato un errore: <ul style="list-style-type: none"> • Errore interno dell'apparecchiatura. • Corto circuito di un'antenna esterna GNSS (opzionale). • Nessun collegamento all'antenna GNSS esterna (opzionale) 	Confermare il messaggio. Consultare un'officina autorizzata.
x⚡ suasto interno DSRC xx	Si è verificato un errore nel modulo DSRC Si è verificato un errore nell'antenna esterna o questa non è collegata.	Confermare il messaggio. Fare verificare il modulo DSRC e le linee di collegamento, nonché la funzione dell'antenna esterna da una officina autorizzata.
x⚡ anomalia interna sensore xx	L'autotest del sensore di accelerazione interno fallito più di 10 volte e reset non riuscito.	Confermare il messaggio. Consultare un'officina autorizzata.
Anomalia x📶 ITS xx	Si è verificato un errore nel componente interno Bluetooth.	Confermare il messaggio. Consultare un'officina autorizzata.

■ Avvisi tempo di guida

Messaggio	Significato	Provvedimento
M01 pausa! 1e04h15 #00h15	Prendere una pausa. Questo messaggio appare dopo un tempo di guida ininterrotto di 04:15 ore.	Confermare il messaggio. Programmare una pausa entro breve tempo.
M01 pausa! 1e04h30 #00h15	Superato il tempo di guida. Questo messaggio appare dopo un tempo di guida ininterrotto di 04:30 ore.	Confermare il messaggio. Fare una pausa entro breve tempo.
M01 tempo guida 24h 03h15	Fine del periodo di guida giornaliero (24h), settimanale (I) o bisettimanale (I I) è o sarà presto raggiunta. Si può configurare il periodo di preavviso.	Confermare il messaggio. Terminare il tempo di guida e prendersi il tempo di riposo come prestabilito.
M01 pausa in →h 01h45	Il tempo per il successivo periodo di riposo giornaliero o settimanale è o sarà raggiunto presto. Si può configurare il periodo di preavviso.	Confermare il messaggio. Programmare per tempo la pausa successiva.
Mx1 orario lav. 24h 09h30	Fine del periodo di guida giornaliero (24h), settimanale (I) è o sarà presto raggiunta. Si può configurare il periodo di preavviso.	Confermare il messaggio. Terminare il tempo di guida e prendersi il tempo di riposo come prestabilito.
Mx1 orario lav. x 04h15	La fine dell'eventuale orario di lavoro ininterrotto è o sarà presto raggiunta. Si può configurare il periodo di preavviso.	Confermare il messaggio. Programmare per tempo la pausa successiva.
M01 tempo guida 24h 03h15	Preavviso al raggiungimento del tempo di guida giornaliero esteso permesso.	Rispettare questo messaggio. Dopo l'arrivo rispettare il tempo di riposo prescritto.

AVVISO

Il DTCO 4.1x registra, memorizza e calcola i tempi di guida in base alle regole stabilite dalla normativa. Avverte Lei come conducente in tempo utile del superamento del tempo di guida.

Questi tempi di guida accumulati non rappresentano un'anticipazione dell'interpretazione giuridica del **tempo di guida ininterrotto**.

► **Visualizzazione contatore VDO (opzione)**

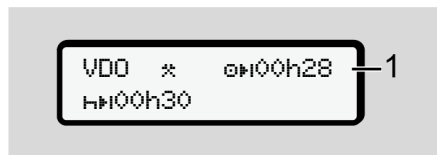

Fig. 136: Contatore VDO - visualizzazione

Dopo aver confermato il secondo avviso del tempo di guida il contatore VDO indica che il personale tempo di guida **(1)** è terminato (non si applica nel caso dell'out of scope).

Faccia immediatamente una pausa.

■ Panoramica delle possibili istruzioni per l'uso





Messaggio	Significato	Provvedimenti
Ⓜ preso inserire	Se durante la procedura di immissione manuale non avviene nessuna immissione, allora appare questo invito.	Premere il tasto OK e proseguire l'immissione.
Ⓜ stampa non possibile xx	In questo momento non è possibile stampare: <ul style="list-style-type: none"> • perché sui modelli ADR è spenta l'accensione, • la temperatura della testina della stampante è troppo alta, • l'interfaccia interna della stampante è impegnata da un altro processo attivo, per esempio una stampa in corso, • o la tensione d'alimentazione è troppo alta o troppo bassa. <p>Al momento non è possibile alcuna indicazione perché sui modelli ADR è spenta l'accensione.</p>	Non appena eliminata la causa è possibile chiedere una stampa.
Ⓜ stampa annullata	Una stampa in corso viene interrotta o ritardata perché la temperatura della testina della stampante è troppo alta.	Attendere il raffreddamento. Non appena lo stato ammissibile è raggiunto, la stampa continua automaticamente.
Ⓜ carta esaurita xx	La stampante ha esaurito la carta o il cassetto non è inserito correttamente. La richiesta di stampa viene rifiutata oppure una stampa in corso viene interrotta.	Inserire un nuovo rotolo di carta. Inserire correttamente il cassetto della stampante. Un processo di stampa interrotto deve essere riavviato tramite la funzione del menu.

Messaggio	Significato	Provvedimenti
4■ rilascio non possibile xx	La richiesta della carta tachigrafica viene rifiutata perché: <ul style="list-style-type: none"> • forse è già in corso la lettura o il trasferimento di dati, • una carta del conducente letta correttamente viene richiesta di nuovo nel raster in minuti registrato, • avviene un cambio del giorno secondo l'ora UTC, • l'autoveicolo è in marcia, • o sui modelli ADR è spenta l'accensione. 	Aspettare finché il DTCO 4.1x abilita la funzione oppure elimina la causa. Fermare il veicolo o inserire l'accensione. Quindi richiedere nuovamente la carta tachigrafica.
4■?1 registraz. insufficiente xx	Nell'ordine temporale dei dati giornalieri registrati sulla carta del conducente c'è un'inconsistenza.	Il messaggio può essere visualizzato tanto a lungo fino a quando le registrazioni erronee sono sovrascritte da nuovi dati. Se il messaggio viene visualizzato in permanenza, fare controllare la carta tachigrafica.
4■1 Espellere la carta xx	Durante la scrittura dei dati sulla carta conducente si è verificato un errore.	Durante l'espulsione della carta il dispositivo prova di nuovo a comunicare con la carta. Se fallisce anche questo tentativo, viene avviata la stampa delle ultime attività memorizzate per questa carta.

8

Messaggio	Significato	Provvedimenti
411 scheda difettosa xx	Durante l'elaborazione della carta tachigrafica inserita si è verificato un errore. La carta tachigrafica non viene accettata ed espulsa.	Pulire i contatti della carta tachigrafica e introdurla di nuovo. Se si visualizza di nuovo il messaggio verificare se un'altra carta tachigrafica viene letta correttamente.
411 scheda sbasliata xx	La carta inserita non è una carta tachigrafica. La carta non viene accettata e di nuovo espulsa.	Inserire una carta tachigrafica valida.
4A1suasto interno xx	Anomalia nel meccanismo della carta, per esempio il bloccaggio della carta non è chiuso.	Estrarre la carta tachigrafica e inserirla di nuovo.
4A suasto interno xx	Anomalia all'uscita degli impulsi.	Controllare i cavi di collegamento, o il funzionamento del dispositivo di controllo collegato.
4A suasto interno xx	Il DTCO 4.1x ha un'anomalia grave o si tratta di un errore di tempo grave. Per esempio ora UTC non realistica. La carta tachigrafica non viene accettata ed espulsa.	Provvedere affinché una officina autorizzata verifichi al più presto il tachigrafo, se necessario lo sostituisca. Prestare attenzione all'avvertenza indicata in caso di malfunzionamento del tachigrafo. ➔ <i>Eventi, anomalie [▶ 109]</i>
111 Pulire la carta!	Il DTCO 4.1x ha riscontrato problemi di lettura o scrittura sulla carta tachigrafica.	Pulire la carta tachigrafica e le fessure introduzione carta. ➔ <i>Pulizia [▶ 151]</i>

► Istruzioni per l'uso come informazione

Messaggio	Significato	Provvedimenti
 no dati!	Non è possibile richiamare la funzione del menu: <ul style="list-style-type: none"> • Nella fessura introduzione carta non è inserita nessuna carta del conducente. • Nella fessura di introduzione è inserita una carta aziendale/di controllo. 	Queste avvertenze si cancellano automaticamente dopo 3 secondi. Non sono necessari provvedimenti.
avvio stampa ...	Risposta della funzione selezionata.	
dato registrato	Risposta che il DTCO 4.1x ha memorizzato l'immissione.	
avviso non possibile!	Fino a quando la stampa è in corso non è possibile visualizzare dati.	
attendere preso!	La lettura della carta tachigrafica non è ancora terminata. Non è possibile chiamare funzioni del menu.	Queste avvertenze spariscono automaticamente dopo 3 secondi. Non sono necessari provvedimenti.
 AS calibrazione fra giorni ??	Il prossimo riesame periodico è in scadenza nel numero di giorni indicato. Non si possono considerare riesami necessari basati su modifiche tecniche. Da quale data si deve visualizzare questa indicazione lo può programmare una officina autorizzata. → <i>Obbligo di verifica</i> [► 151]	
 1 scade fra giorni ??	La carta tachigrafica abilitata scadrà nel numero di giorni indicato. Un'officina autorizzata può programmare a partire da quale data quest'avvertenza deve essere visualizzata.	
 1 scarico in giorni ??	Il prossimo download dei dati della carta conducente è in scadenza in giorni (impostazione standard: 7 giorni). Un'officina autorizzata può programmare a partire da quale data quest'avvertenza deve essere visualizzata.	

Stampare

Avvisi relativi alla stampa

Avviare la stampa

Interrompere la stampa

Sostituire la carta della stampante

Eliminare l'inceppamento della carta

Stampare

■ Avvisi relativi alla stampa

AVVISO

All'inizio di ogni stampa c'è uno spazio vuoto di ca. 5 cm.

AVVISO

Su richiesta, la stampa può essere dotata di un logo personalizzato dell'azienda.

■ Avviare la stampa

AVVISO

Prerequisiti per la stampa:

- Il veicolo è fermo.
- Con la variante ADR del DTCO 4.1x: L'accensione è inserita.
- Il rotolo di carta è inserito.
- Il cassetto della stampante è chiuso.

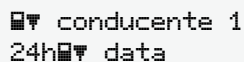

conducente 1
24h data

Fig. 137: Esempio stampa - attività giornaliera



1. Con i tasti   e il tasto  selezioni la voce di menù desiderata
2. Selezionare e confermare il giorno e il tipo di stampa desiderati (in formato UTC o ora locale).
3. La stampa inizia dopo circa 3 secondi.
Attendere la fine della stampa.
4. La stampa deve essere staccata dal bordo da strappo.



Fig. 138: Staccare la stampa

AVVISO

Nello strappare la stampa assicuratevi che le fessure introduzione carta siano chiuse, per evitare che possano essere sporcati da particelle di carta o che venga danneggiata l'immissione della carta.

9

■ Interrompere la stampa

- Premere nuovamente il tasto **OK** per interrompere anticipatamente la stampa. Viene visualizzata la seguente interrogazione:

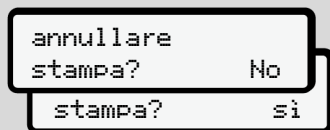

Fig. 139: Interrompere la stampa

Selezionare la funzione desiderata con i tasti **▲▼** e confermarla con il tasto **OK**.

■ Sostituire la carta della stampante

► Fine carta

- Per indicare che la carta è quasi esaurita, il retro della stampa è provvisto di una marcatura a colori.
- Quando la carta è esaurita, appare il seguente messaggio:



Fig. 140: Messaggio - carta esaurita

- Se la carta è esaurita durante una stampa:
Dopo aver inserito il nuovo rotolo di carta, riavviare la stampa mediante la funzione del menu.

► Sostituire il rotolo di carta

AVVISO

Utilizzare esclusivamente carta da stampa originale VDO su cui si trovano i seguenti contrassegni:

- Tachigrafi-Tipo DTCO 4.1 o DT-CO 4.1x con marchio di prova **184**
- Contrassegno di autorizzazione **174** o **189**.



Fig. 141: Premere il tasto di sblocco

1. Prema verso l'interno la superficie di sblocco sul vano della stampante. Il cassetto della stampante si apre.

⚠ CAUTELA**Rischio di ustione**

La testata di stampa può essere calda.

- Dopo aver rimosso il cassetto della stampante, non introdurre le mani nel vano.

AVVISO**Danneggiamento mediante oggetti**

Per evitare un danno della stampante:

- Non inserisca oggetti nel comparto della stampante.
2. Afferi il cassetto della stampante da entrambi i lati e la estraiga poi dalla stampante.

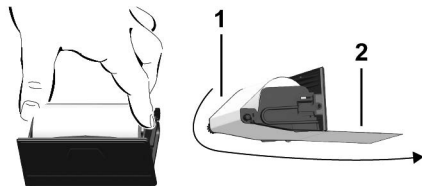

Fig. 142: Inserire rotolo di carta

3. Inserisca il nuovo rotolo di carta con la fine della carta rivolta verso l'alto nel cassetto della stampante.
4. Inserisca la carta con la parte stampata in grigio nella guida al di sopra del rotolo di deviazione (1).

AVVISO

Accertarsi che il rotolo di carta non si blocchi nel cass. d. stamp. e che l'inizio carta (2) sporga sotto il bordo d. cass. (bordo da strappo).

5. Spinga il cassetto della stampante nel comparto della stampante fino all'inserimento.

La stampante è pronta per il funzionamento.

■ Eliminare l'inceppamento della carta

Nel caso di inceppamento della carta:

1. Apra il cassetto della stampante.
2. Stacchi la carta stropicciata dal rotolo della carta, eliminando i possibili resti di carta dalla cassetta della stampante.
3. Inserisca nuovamente il rotolo della carta e spinga il cassetto della stampante nel comparto della stampante fino all'inserimento. .
→ *Sostituire la carta della stampante* [126].

Stampe

Conservare le stampe

Stampe (esempi)

Spiegazioni relative alla stampa

Record di dati in caso di eventi o anomalie

Stampe

■ Conservare le stampe

Fare in modo che le stampe non vengano danneggiate (illeggibili) da irradiazione di luce o del sole e neanche da umidità o calore.

Le stampe devono essere conservate almeno per un anno dal conducente / azienda.

■ Stampe (esempi)

AVVISO

Il prodotto e le istruzioni contengono ancora riferimenti alla precedente denominazione del produttore «Continental Automotive Technologies GmbH». Ciò non costituisce motivo di reclamo, poiché la ridenominazione del produttore in «AUMOVIO Germany GmbH» rappresenta una fase transitoria con assunzione di tutti i diritti e gli obblighi del produttore.

► Stampa giornaliera della carta

The diagram shows a daily card printout with the following fields and callouts:

- 1**: Date and time: 10.03.2023 14:55 (UTC)
- 1**: Card type: GEN2
- 1**: Card version: GEN2 v2
- 2**: Cardholder name: Schmitt Peter
- 3**: Card ID and validity: 12345678901234 5 6, 07.03.2025 - GEN2 v2
- 3a**: Cardholder name: Rosenz Winfried
- 4**: Card ID and validity: 45678901234567 7 8, 07.03.2025 - GEN2 v2
- 4**: Cardholder name: ABC12345678901234, D /VS VM 612
- 5**: Cardholder name: Continental Automotive Technologies, 1381.1550333010, GEN2
- 6**: Cardholder name: NFZ-Profi Service & Vertrieb, TMD /87654321087654 3 2, T 07.01.2023
- 7**: Card ID and validity: 12345678901234 5 6, 09.02.2023 11:11
- 8**: Cardholder name: 07.03.2023 310
- 8a**: Cardholder name: ? 00:00 06h00, 06:00 00h17
- 8b**: Cardholder name: A D /VS VM 612, 95 872 km

↓

8c * 06:17 00h45
* 07:02 00h39 ee
o 07:41 01h19 ee
95 958 km: 86 km

8e -----
? 09:00 00h24
2

8a A S /LCR 243
205 002 km

8b o 09:24 02h30 ee
* 11:54 00h39

8c -----
? 12:33 00h10
1

8a o 12:43 02h27
h 15:10 01h12

8c o 16:22 00h16
o 16:38 00h42
A+12:25
+A13:42

8d o 17:20 00h52
* 18:12 00h24
h 18:36 00h02
96 177 km: 305 km

8e -----
? 18:38 05h22
Σ

8a -----
11 * 06:00 D
lat + 48°05.2'
lon + 8°26.1'
06:01
95 872 km

11a 11:12:43 D
lat + 48°05.2'
lon + 8°26.1'
12:43
96 177 km
09:01
eo 09:00
lat + 48°05.2'
lon + 8°26.1'
09:01

↓

↓

11d * 18:38 CH
205 408 km
o 04h54 317 km
* 02h27 o 03h29
h 01h14 ? 11h56
oo 04h28

12 -----
x 0 07.03.2023 12:45
x40 (0) 00h04
A D /VS VM 612

12c ! 0 07.03.2023 09:23
!34 (0) 00h01
A D /VS VM 612

13 A D /VS VM 612
! * A
>> 5 13.02.2023 16:42
!07 (2) 00h12
o 98765432109876 5 4
o 12345678901234 5 6

13c >> 4 15.02.2023 11:10
!07 (95) 00h30
o DK /45678901234567 7 8
o F /12345678901234 5 6

23 x 0 16.02.2023 12:45
x40 (5) 00h04
o DK /45678901234567 7 8

o Friedrichshafen
o Schmitt Peter
o Regenz Winfried

Particolarità per "Stampa giornaliera della carta del conducente"

8f

o 12345678901234 5 6
o 07.03.2023 11:11
10.03.2023 310

? ! ee ?

? 00:00 06h00
o 06:00 00h17

1

8g

A D /VS VM 612
95 872 km
* 06:17 00h45
* 07:02 00h39 ee
o 07:41

Σ km: km

* 06:00 D
95 872 km
o 00h00 km

8h

o
10.03.2023 310

-OUT

1
A D /VS VM 612
95 872 km
h 00:00 07h02
* 07:02 00h39

► **Eventi/anomalie della carta del conducente**

1 ▼ 10.03.2023 11:11 (UTC)

GENZ v2

1 -----
2 GENZ v2
3 !x 80 km/h

3a Schmitt
Peter
12345678901234 5 6
07.03.2025 - GENZ v2

4 Rosenz
Winfried
045678901234567 8
03.03.2025 - GENZ v2

4 ABC12345678901234
D /VS VM 612

12a
!+ 07.03.2023 02:14
!08 06h03
A S /LCR 243

12c !00 07.03.2023 18:12
!05 00h01
A D /VS VM 612

!00 08.03.2023 08:12
!05 00h05
A D /S VD 432

!+ 08.03.2023 10:15
!08 00h10
A D /VS VM 612

!JL 09.03.2023 08:45
!09 00h01
A D /VS VM 612

12c !0 13.02.2023 09:23
!22 00h01
A D /VS VM 612

12b !0 15.02.2023 16:04
!11 01h02
A D /VS VM 612

12c x0 22.02.2023 12:45
x40 00h04
A D /VS VM 612

12c x0 17.02.2023 18:02
x40 00h03
A D /VS VM 612

22 xJL 03.02.2023 01:54
x35 00h04
A D /S VD 432

!+ Win
! Schmitt Peter
! Rosenz Winfried

► **Stampa giornaliera del veicolo**

1 ▼ 10.03.2023 16:55 (UTC)

2 GENZ v2
3 Schmitt
Peter
12345678901234 5 6
07.03.2025 - GENZ v2

4 ABC12345678901234
D /VS VM 612

5 Continental Automotive
Technologies
1381.1550333010
GENZ

6 T NFZ-Profi Service & Ve
rtrieb
TID /87654321087654 3 2
T 22.02.2023

7 12345678901234 5 6
9 03.03.2023 11:11

10 10.03.2023
95 872 - 96 284 km

10a 95 872 km
H 00:00 06h17
95 872 km 0 km

10b Rosenz
Winfried
045678901234567 8
07.03.2026

10c A+S /LCR 243
10.02.2023 18:54

10d 95 872 km M

10

↓

10e * 06:17 00h45
 * 07:02 00h39 ee
 o 07:41 01h19 ee

 95 958 km: 86 km

10g -----
 95 958 km
 * 09:00 00h05
 95 958 km: 0 km

10a -----
 o Mustermann
 Heinz-Dieter
 eMF /12345678901234 5 6
 16.06.2023 GEN 2

10b -----
 A+D /M MS 680
 07.03.2023 18:54

10c -----
 95 958 km

10d * 09:05 00h25
 o 09:30 02h55
 o 12:25 01h18
 A+12:25
 +Δ13:42
 o 13:43 00h03
 * 13:46 00h02 ee
 o 13:48 00h45 ee
 * 14:33 00h35 ee
 h 15:08 01h02 ee

 96 206 km: 248 km

10e -----
 96 206 km
 h 16:10 00h20
 96 206 km: 0 km

10g -----
 o Anton
 Max
 eMA /56789567895678 9 5
 10.03.2024

↓

↓

10a A+D /VS VM 612
 14.02.2023 16:30
 96 206 km

10h o 16:30 00h56
 * 17:26 01h11

 96 274 km: 68 km

10a -----
 96 274 km

10a * 18:37 00h23
 o 19:00 00h21
 h 19:21 04h39

 96 284 km: 10 km

10a -----
 2

10a -----
 95 872 km
 h 00:00 07h02
 h 00:00 07h02

11 -----Σ-----

11b 1e -----
 o 00h21 10 km
 * 00h28 o 00h00
 h 11h16

11c 2e -----
 * 00h00 o 12h16
 h 07h02

11e -----
 o Rosenz
 Winfried
 eMK /45678901234567 7 8
 02.03.2023 07:19
 lat + 48°04.1'
 lon + 8°26.5'

 96 274 km
 h 09:00
 95 958 km
 o 09:00
 lat + 48°04.1'
 lon + 8°26.5'
 09:01
 o 01h19 86 km
 * 01h24 o 00h00
 h 00h00
 ee 01h58

↓

↓

11f F: CH
 D + CH
 lat + 47° 66.0' o
 lon + 9° 16.2' o
 10.03.2023 09:36 o
 134867 km

 1x A

13 !e 1 08.03.2023 19:01
 (1) 00:20

13c >> 5 07.03.2023 16:42
 (2) 00h12
 eMD /98765432109876 5 4
 eMF /12345678901234 5 6

22 x 0 03.03.2023 12:45
 00h04
 eMDK /45678901234567 7 8

 IR+

23 e+ 20.02.2023 14:34
 +e 20.02.2023 15:29

o+ *Lindau*
 o+ *Schmitz Peter*
 +e
 e

Particolarità per "Stampa giornaliera del veicolo"

10i

```
-----1-----
-----OUT-----
e Rosenz
  Winfried
eOK /45678901234567 7 8
  03.03.2023
A+S /LCR 243
```

► Eventi/anomalie del veicolo

```
1 ▼ 10.03.2023 16:07 (UTC)
2 GEN2 v2
3 !xA▼
  □ Schmitt
    Peter
  □ /12345678901234 5 6
  07.03.2025 - GEN 2
4 A ABC12345678901234
  D /VS VM 612
13a ! 0 03.03.2023 08:12
  !02 ( 0) 00h01
  □ /12345678901234 5 6
  □ /12345678901234 5 6
13c ! 0 03.03.2023 08:20
  !02 ( 0) 00h03
  □ /12345678901234 5 6
  □ /12345678901234 5 6

!e 1 21.02.2023 07:02
!04 ( 1) 00h54
□-----

!e 2 21.02.2023 07:02
!04 ( 1) 00h54
□-----

!e 3 07.03.2023 07:56
!05 ( 1) 00h01
eBF /12345678901234 5 6
eBB /22335578901234 1 2

>> 4 21.02.2023 11:10
!07 ( 95) 00h30
eOK /45678901234567 7 8
eBF /12345678901234 5 6
```



13b

13c

23

```
! 0 03.03.2023 16:04
!17 ( 0) 01h02
eOK /45678901234567 7 8
eBF /12345678901234 5 6
TOK /54321987654321 9 8

! 0 08.03.2023 09:23
!22 ( 0) 00h01
eOK /45678901234567 7 8
-----xA-----
x 0 10.03.2023 07:00
x40 ( 0) 00h02
□ /12341234123412 3 4

x 0 01.03.2023 07:15
x34 ( 0) 00h14
□ /12345678901234 5 6
eBF /12345678901234 5 6

x 6 01.03.2023 07:15
x34 ( 0) 00h14
□ /12345678901234 5 6
eBF /12345678901234 5 6

x 0 14.02.2023 21:00
!04 ( 1) 00h01
□-----

xA 0 28.02.2023 21:00
!04 ( 1) 00h30
□ /12341234123412 3 4

!e Lindau
  □ Schmitt Peter
  □
```

► Superamenti del limite di velocità

1 ▼ 10.03.2023 14:50 (UTC)

 GEN2 v2

 2 >>▼ 90 km/h

 3 ○ Mustermann
 Heinz-Dieter
 ○MF /12345678901234 5 6
 16.06.2025 - GEN2 v2

 4 A ABC12345678901234
 D /VS VM 612

 19 >>03.03.2023 14:15
 >>17.02.2023 17:44 (7)

 21 >>28.02.2023 14:02 00h06
 98 km/h 92 km/h (1)
 21c ○ Förster
 Thomas
 ○ID /98765432109876 5 4

 21a >>(365)
 >>08.03.2023 11:10 00h30
 98 km/h 95 km/h (95)
 ○ Rosenz
 Winfried
 ○DK /45678901234567 7 8

 21b >>(10)
 >>14.02.2023 17:10 00h15
 94 km/h 92 km/h (12)
 ○ Mustermann
 Heinz-Dieter
 ○MF /12345678901234 5 6

 21c ○
 ○
 ○

 23 *Mustermann Heinz*

► Dati tecnici

1 ▼ 10.03.2023 14:50 (UTC)

 GEN2 v2

 2 Te▼

 3 ○ Spedition Mustermann
 ○ID /12341234123412 3 4

 3a ○ Mustermann
 Heinz-Dieter
 ○MF /12345678901234 5 6
 16.06.2025 - GEN2 v2

 4 A ABC12345678901234
 D /VS VM 612

 14 B Continental Automotive
 Technologies
 H.-Hertz-Str.45 78052
 VS-Villingen
 1381.1550333010
 e1-84
 1234567890
 2023
 GEN2 v2
 V 41xx 03.02.2023
 F N21-20220225

 15 I 87654321 0124 7 A1
 e1-175
 08.03.2023 09:15

 16 T 87654321
 e1-175

 16a Y 0011030746 0622 6 A1

 17 T Fa. Mustermann & NFZ-
 Hersteller
 Schillerstr. 10 Muster
 kirchen

 17a TID /45678901234567 8 9
 07.03.2023
 T 28.03.2023 (01)

 17b A ABC12345678901234

18 !e 10.03.2023 14:00
 e 10.03.2023 15:00
 T Fa. Mustermann & NFZ-
 Hersteller
 Schillerstr. 10 Muster
 kirchen
 TID /45678901234567 8 9
 14.03.2025

 18a !e 03.03.2023 13:00
 e 03.03.2023 13:26
 T Kienzle ARG0 GMBH
 Bismarckstr. 19 Berlin
 -Steslitz
 TID /89012345678901 5 6
 21.03.2025

 19 ! 07.03.2023 06:34
 x 09.03.2023 18:15

 27 SWUM B ATTACHMENT

 28 V xx,xx
 B ZYY

 28a Seal: 98765432

 Seal: 12345678
 S/N: 1234567890 7
 02.2023
 MC: A17

 2a Te▼ GEN2 v2

► Attività del conducente

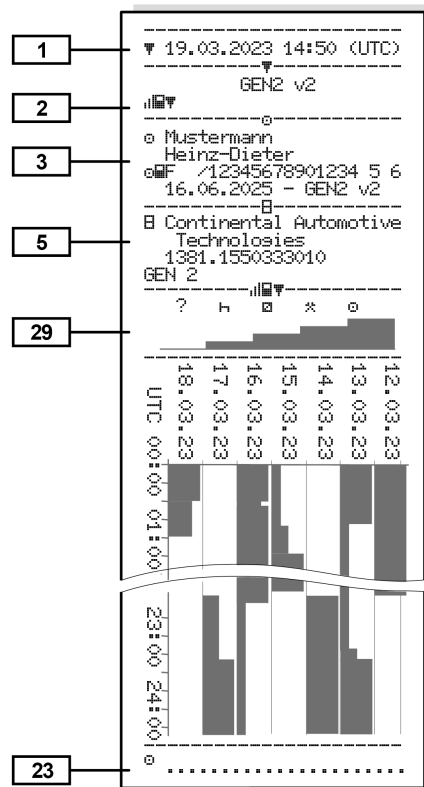

► Diagramma velocità

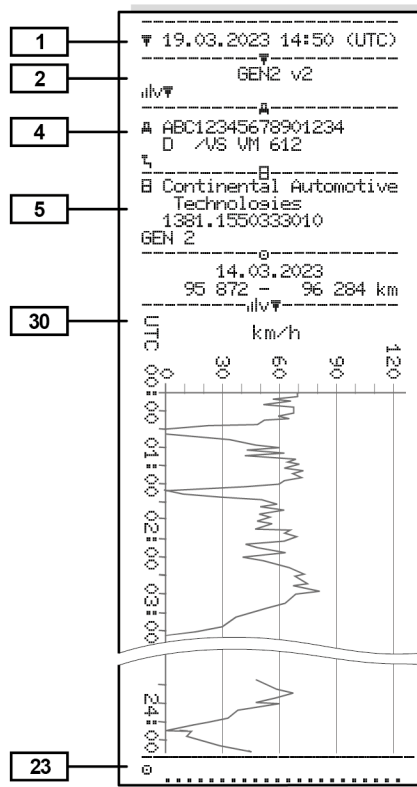

► Stato diagramma D1/D2 (opzione)

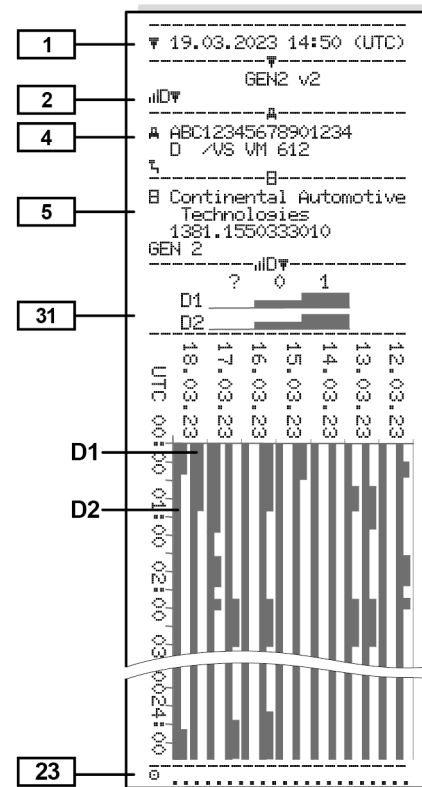

► Profili di velocità (opzione)

1 ▼ 10.03.2023 17:05 (UTC)

 2 GEN2 v2

 3 ⚠ Spedition Mustermüller
 ⚠ID /12341234123412 3 4
 20.03.2025 - GEN2 v2

 4 A ABC12345678901234
 D /VS VM 612

 Ⓞ
 07.03.2023 00:00
 07.03.2023 06:17

 ---km/h

24 112 <=v< 221 00h00

 Ⓞ Mustermann
 Heinz-Dieter
 07.03.2023 18:37
 08.03.2023 00:00

 ---km/h
 0 <=v< 1 05h02
 1 <=v< 10 00h01
 10 <=v< 16 00h02
 16 <=v< 24 00h04
 24 <=v< 32 00h05
 32 <=v< 40 00h05
 40 <=v< 48 00h04
 48 <=v< 56 00h00
 56 <=v< 64 00h00
 64 <=v< 72 00h00
 72 <=v< 80 00h00
 80 <=v< 88 00h00
 88 <=v< 96 00h00
 96 <=v< 104 00h00
 104 <=v< 112 00h00
 112 <=v< 221 00h00

 23 Ⓞ

► Profili dei giri del motore (opzione)

1 ▼ 10.03.2023 17:05 (UTC)

 2 GEN2 v2

 3 ⚠ Spedition Mustermüller
 ⚠ID /12341234123412 3 4
 20.03.2024 - GEN2

 4 A ABC12345678901234
 D /VS VM 612

 Ⓞ
 07.03.2023 00:00
 07.03.2023 06:17

 ---rpm

24 3281 <=n< * 00h00

 Ⓞ Mustermann
 Heinz-Dieter
 07.03.2023 18:37
 08.03.2023 00:00

 ---rpm
 0 <=n< 1 05h02
 1 <=n< 234 00h00
 234 <=n< 469 00h00
 469 <=n< 703 00h00
 703 <=n< 938 00h00
 938 <=n< 1172 00h00
 1172 <=n< 1406 00h03
 1406 <=n< 1641 00h03
 1641 <=n< 1875 00h04
 1875 <=n< 2109 00h09
 2109 <=n< 2344 00h02
 2344 <=n< 2578 00h00
 2578 <=n< 2812 00h00
 2812 <=n< 3047 00h00
 3047 <=n< 3281 00h00
 3281 <=n< * 00h00

 23 Ⓞ

► Carte inserite del tachigrafo

1 ▼ 10.03.2023 14:50 (UTC)

 2 GEN2 v2

 3 Ⓞ Mustermann
 Heinz-Dieter
 ⓄID /12345678901234 5 6
 16.06.2025 - GEN2 v2

 Ⓞ GEN1 0000 AD
 ⓄID /12345678901234 5 6
 0000513205
 14.02.2023

 Ⓞ GEN2 0101 163
 ⓄIF /1234567890000 0 0
 0287705177
 14.02.2023 18:42

 GEN2 v2

 32 Ⓞ

► Stampa in ora locale

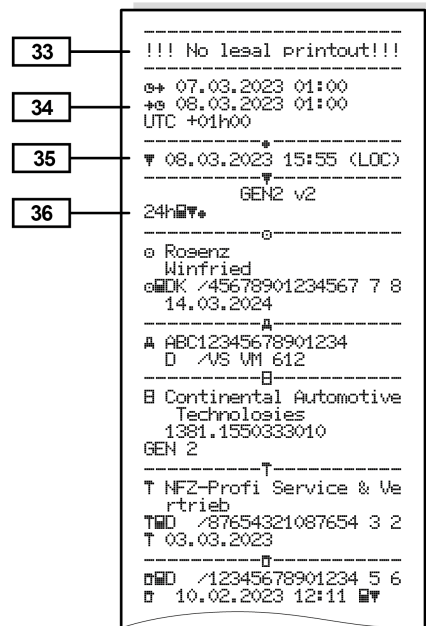

■ Spiegazioni relative alla stampa

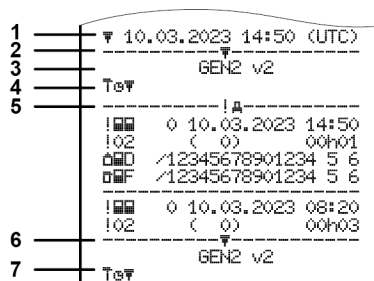

Fig. 143: Spiegazioni relative alla stampa

1	Titolo stampa con data e ora (UTC)
2	Linea di delimitazione
3	Generazione della carta tachigrafica (da 2a generazione)
4	Simboli della stampa scelta (qui ad esempio "Dati tecnici")
5	Etichetta del rispettivo record di dati
6	Linea di delimitazione
7	Contrassegno di fine della stampa. Di nuovo con i simboli della stampa selezionata (come da punto 4)

► Leggenda sui blocchi di dati

[1] Generazione della carta tachigrafica conforme all'Allegato I B (GEN1) e all'Allegato I C (GEN2°v2).
Data e ora della stampa in ora UTC.

AVVISO

Le stampe rappresentate relative alle carte del conducente mostrano il caso in cui nel DTCO 4.1x sono state immesse carte del conducente di prima o seconda generazione.

Casi speciali:

- Se è stata inserita solo una carta del conducente di prima generazione, la stampa giornaliera, come nelle versioni precedenti del DTCO, avviene senza identificazione GEN1 e GEN2.
- Nel caso della stampa di una carta conducente di seconda generazione di un giorno in cui le carte erano inserite in un DTCO 3.0 o in una ver-

sione meno recente dello stesso, si stampano tutti i blocchi (GEN1 e GEN2), tuttavia i blocchi GEN2 sono vuoti. Per le attività tutte le visualizzazioni dell'ora si eseguono nel seguente formato .

[2]	<p>Tipo di stampa:</p> <ul style="list-style-type: none"> = stampa giornaliera della carta conducente = Eventi/anomalie della carta conducente = stampa giornaliera del DTCO 4.1x = Eventi / anomalie del DTCO 4.1x = superamenti della velocità Il valore impostato della velocità massima ammissibile secondo le disposizioni legislative è stampata in via supplementare. = dati tecnici = Attività del conducente = diagramma velocità
------------	--

	<p>Stampe opzionali:</p> <ul style="list-style-type: none"> = Stato D1/D2 Diagramma* = Profili di velocità* = Profili dei giri del motore* <p>* = opzione</p>
[2a]	<p>Contrassegno di fine della stampa.</p>
[3]	<p>Dati sul titolare della carta tachigrafica inserita:</p> <ul style="list-style-type: none"> = Controllore = Conducente = Azienda = Officina/ufficio di controllo Cognome Nome Identificazione della carta Carta valida fino al ... Generazione dell'unità del veicolo (GEN1, GEN2 o GEN2^{v2})

	<p>Nota: Con carte tachigrafiche non personali al posto del nome viene stampato il nome dell'ufficio di controllo, dell'azienda o dell'officina.</p>
[3a]	<p>Dati sul titolare dell'altra carta tachigrafica:</p>
[4]	<p>Identificazione del veicolo:</p> <ul style="list-style-type: none"> Numero d'identificazione del veicolo Stato membro immatricolante e targa del veicolo Carico standard del veicolo
[5]	<p>Identificazione del 4.1x :</p> <ul style="list-style-type: none"> Produttore del tachigrafo Numero di parte del DTCO 4.1x Generazione dell'unità del veicolo (GEN1 o GEN2)
[6]	<p>Ultima calibrazione della 4.1x :</p> <ul style="list-style-type: none"> Nome dell'officina Identificazione della carta dell'officina Data della calibrazione

[7]	<p>Ultimo controllo:</p> <ul style="list-style-type: none"> • Identificazione della carta di controllo • Data, ora e tipo di controllo <ul style="list-style-type: none"> ▣ = download della carta conducente ⚡ = download dal DTCO 4.1x ☑ = stampare □ = visualizzare 	[8b]	<p>Inserimento della carta conducente nella fessura (fessura introduzione carta-1 o fessura introduzione carta-2):</p> <ul style="list-style-type: none"> • Stato membro immatricolante e targa del veicolo • Chilometraggio all'inserimento della carta 	[8g]	<p>L'attività non è terminata:</p> <ul style="list-style-type: none"> • In caso di stampa con la carta conducente inserita può darsi che la durata dell'attività ed i ripiloghi giornalieri non siano completi.
[8]	<p>Elenco di tutte le attività del conducente nell'ordine della manifestazione:</p> <ul style="list-style-type: none"> • Giorno della stampa e contatore presenza (numero dei giorni, in cui la carta è stata utilizzata) 	[8c]	<p>Attività della carta conducente:</p> <ul style="list-style-type: none"> • Inizio durata e stato della guida del veicolo <ul style="list-style-type: none"> ☑☑ = Servizio di squadra 	[8h]	<p>La condizione specifica "OUT of scope" era attivata all'inizio del giorno</p>
[8a]	<p>? = Periodo in cui la carta non è stata utilizzata:</p> <ul style="list-style-type: none"> • Attività inserite manualmente dopo l'inserimento della carta conducente con pittogramma, inizio e durata. 	[8d]	<p>Condizioni specifiche:</p> <ul style="list-style-type: none"> • Ora d'immissione e pittogramma, nell'esempio: traghetto o treno 	[9]	<p>Inizio dell'elenco di tutte le attività del conducente nel a 4.1x:</p> <ul style="list-style-type: none"> • Giorno della stampa • Chilometraggio alle ore 00:00 e alle ore 23:59
[8a1]	<p>☑☑ = Tipo di carico all'inizio del giorno</p> <ul style="list-style-type: none"> • Quando la carta viene inserita nel DTCO 4.1x, altrimenti vuoto 	[8e]	<p>Estrazione della carta conducente:</p> <ul style="list-style-type: none"> • Chilometraggio e percorso effettuato dall'ultimo inserimento 	[10]	<p>Cronologia di tutte le attività dalla fessura introduzione carta-1</p>
		[8f]	<p>Attenzione: Rischio di incoerenza nei dati, poiché questo giorno è memorizzato due volte sulla carta tachigrafica.</p>	[10a]	<p>Periodo di tempo, in cui non era inserita nessuna carta conducente nella fessura introduzione carta-1:</p> <ul style="list-style-type: none"> • Chilometraggio all'inizio del periodo • Attività impostata/impostate in questo periodo di tempo

10

	<ul style="list-style-type: none"> • Chilometraggio alla fine del periodo e del percorso effettuato
[10b]	<p>Inserimento della carta conducente:</p> <ul style="list-style-type: none"> • Cognome del conducente • Nome del conducente • Identificazione della carta • Carta valida fino al ...
[10c]	<ul style="list-style-type: none"> • Stato membro immatricolante e targa del veicolo precedente • Date ed ora dell'estrazione della carta dal veicolo precedente
[10d]	<ul style="list-style-type: none"> • Chilometraggio all'inserimento della carta del conducente • M= è stata eseguita un'immissione manuale
[10e]	<p>Elenco delle attività:</p> <ul style="list-style-type: none"> • Pittogramma dell'attività, inizio e durata e stato della guida del veicolo • S= servizio in squadra

[10f]	<p>Ora d'immissione e pittogramma di una condizione specifica:</p> <ul style="list-style-type: none"> • A+= inizio traghetto/treno • +A= fine traghetto/treno • OUT+= inizio (strumento di controllo non necessario) • +OUT = fine
[10g]	<p>Estrazione della carta conducente:</p> <ul style="list-style-type: none"> • Chilometraggio e percorso effettuato
[10h]	<p>Cronologia di tutte le attività dalla fessura introduzione carta-2</p>
[10i]	<p>La condizione specifica "OUT of scope" era attivata all'inizio del giorno.</p>
[11]	<p>Riepilogo giornaliero</p>
[11a]	<p>Luoghi inseriti:</p> <ul style="list-style-type: none"> • I= Inizio orario con paese e se necessario regione (Spagna)

	<ul style="list-style-type: none"> • H= = fine orario con paese e se necessario regione (Spagna) • Chilometraggio del veicolo <p>Dati di posizione (solo nel caso delle carte conducente di seconda generazione)</p> <ul style="list-style-type: none"> • Elenco cronologico dei dati di posizione all'inizio e alla fine dell'orario di lavoro e rispettivamente dopo un tempo di guida accumulato di tre ore
[11b]	<p>Riepilogo dei lassi di tempo senza carta conducente nella fessura introduzione carta-1:</p> <ul style="list-style-type: none"> • Luoghi inseriti in ordine cronologico (nell'esempio nessun record) • Tutte le attività della fessura introduzione carta-1
[11c]	<p>Riepilogo dei lassi di tempo "senza carta conducente" nella fessura introduzione carta-2:</p>

	<ul style="list-style-type: none"> • Luoghi inseriti in ordine cronologico (nell'esempio nessun record) • Tutte le attività della fessura introduzione carta-2 		<ul style="list-style-type: none"> • 🕒 = fine ora con paese e se necessario regione (Spagna) • 🕒 = Carico con ora e dati di posizione Positionsdaten • 🕒 = Scarico con ora e dati di posizione • Dati di posizione (cronologici) dopo rispettivamente tre ore accumulate di tempo di guida e alla fine del turno (qui solo fine del turno) • Attività di questo conducente: <ul style="list-style-type: none"> – Tempo totale di guida e percorso effettuato, – tempo totale di lavoro e di servizio, – tempo totale di riposo, – tempo totale delle attività di squadra. 	<ul style="list-style-type: none"> • Abbreviazione paese in ingresso e in uscita • Latitudine e longitudine • Ora • Chilometraggio <p>Avviso: In strumenti con piena funzionalità OS-NMA il simbolo 🕒 è indicato solo con una effettiva autenticazione al momento del passaggio di frontiera (➔ <i>Tachigrafo transitorio (transitorio) [▶ 22]</i>).</p>	
[11d]	<p>Riepilogo giornaliero "Valori totali delle attività" della carta conducente</p> <ul style="list-style-type: none"> • Tempo totale di guida e percorso effettuato • Tempo totale di lavoro e di servizio • Tempo totale di riposo e tempo sconosciuto • Tempo totale delle attività di squadra 			[12]	Elenco degli ultimi cinque eventi o anomalie memorizzati sulla carta conducente
[11e]	<p>Riepilogo delle attività in ordine cronologico per conducente (per ogni conducente, cumulativo per entrambe le fessure introduzione carta):</p> <ul style="list-style-type: none"> • Cognome, nome, identificazione carta conducente • 🕒 = inizio ora con paese e se necessario regione (Spagna) 			[12a]	Elenco di tutti gli eventi memorizzati sulla carta conducente, ordinati per tipo d'errore e data
		[11f]	<p>Indicazioni sul passaggio di frontiera</p> <ul style="list-style-type: none"> • Dati di posizione • Pittogramma 	[12b]	Elenco di tutte le anomalie memorizzate sulla carta conducente, ordinate per tipo d'errore e data

[12c]	<p>Record di dati dell'evento o dell'anomalia</p> <p><i>Riga 1:</i></p> <ul style="list-style-type: none"> • Pittogramma dell'evento o dell'anomalia • Data e inizio <p><i>Riga 2:</i></p> <ul style="list-style-type: none"> • Eventi, soggetti alla violazione della sicurezza, sono decifrati tramite una codifica ausiliaria V."Record di dati in caso di eventi o anomalie". • Durata dell'evento o dell'anomalia <p><i>Riga 3:</i></p> <ul style="list-style-type: none"> • Stato membro immatricolante e targa del veicolo sul quale si sono verificati eventi o anomalie.
[13]	<p>Elenco degli ultimi cinque eventi / anomalie del I DTCO 4.1x</p>
[13a]	<p>Elenco di tutti gli eventi registrati o continui nel DTCO 4.1x</p>

[13b]	<p>Elenco di tutti gli eventi registrati o continui nel DTCO 4.1x</p>
[13c]	<p>Record di dati dell'evento o dell'anomalia</p> <p><i>Riga 1:</i></p> <ul style="list-style-type: none"> • Pittogramma dell'evento o dell'anomalia • Codifica scopo record di dati. Record di dati in caso di eventi o anomalie • Data e inizio <p><i>Riga 2:</i></p> <ul style="list-style-type: none"> • Eventi, soggetti alla violazione della sicurezza, sono decifrati tramite una codifica ausiliaria V."Codifica per una descrizione più dettagliata" • Numero di eventi simili in questo giorno V. "Numero eventi simili" • Durata dell'evento o dell'anomalia <p><i>Riga 3:</i></p>

	<ul style="list-style-type: none"> • Identificazione delle carte del conducente inserite all'inizio o alla fine dell'evento (massimo quattro registrazioni) • --- appare, quando non è inserita una carta conducente.
[14]	<p>Identificazione del tachigrafo:</p> <ul style="list-style-type: none"> • Produttore del tachigrafo • Indirizzo del produttore del tachigrafo • Matricola • Numero dell'omologazione • Numero di serie • Anno di costruzione • Versione e data d'installazione del software operativo • Versione della carta digitale memorizzata
[15]	<p>Identificazione del sensore:</p> <ul style="list-style-type: none"> • Numero di serie • Numero dell'omologazione • Data/ora dell'ultimo accoppiamento con il DTCO 4.1x

[16]	Identificazione del modulo GNSS			<ul style="list-style-type: none"> • Numero d'identificazione del veicolo
[16a]	Identificazione del DSCR			<ul style="list-style-type: none"> • Stato membro immatricolante e targa
[17]	Dati della calibrazione			<ul style="list-style-type: none"> • w = Numero di impulsi del percorso del veicolo
[17a]	Elenco dati di calibrazione (in record di dati): <ul style="list-style-type: none"> • Nome e indirizzo dell'officina • Identificazione della carta dell'officina • Carta dell'officina valida fino al .. 	<ul style="list-style-type: none"> – $\emptyset 3$ = Installazione dopo riparazione – strumento sostitutivo; primi dati della calibrazione dell'attuale veicolo – $\emptyset 4$ = controllo periodico – $\emptyset 5$ = Inserimento targa tramite l'azienda – $\emptyset 6$ = Adeguamento dell'ora senza calibrazione (GNSS) – $\emptyset 80$ = Numero di serie del nuovo sigillo KITAS – $\emptyset 81$ = La capacità di utilizzare carte tachigrafiche di prima generazione è soppressa (81) – $\emptyset 82$ = Sostituzione del sensore di movimento – $\emptyset 83$ = Sostituzione del modulo di comunicazione da remoto – $\emptyset 84$ = Configurato come tachigrafo intelligente versione 2 con piena funzionalità OS-NMA 		<ul style="list-style-type: none"> • k = costante impostata nel DTCO 4.1x per l'adattamento della velocità • l = circonferenza reale pneumatici \square = dimensioni pneumatici • \gt = Velocità massima ammissibile per legge • Chilometraggio vecchio e nuovo
[17b]	<ul style="list-style-type: none"> • Data e scopo della calibrazione: <ul style="list-style-type: none"> – $\emptyset 1$ = Attivazione (registrazione di dati di calibrazione noti al momento dell'attivazione – $\emptyset 2$ = Prima installazione, primi dati della calibrazione dopo l'attivazione del DTCO 4.1x 			<ul style="list-style-type: none"> • $\square / \square / ?$ = tipo standard del carico del veicolo • Paese in cui è stata effettuata la calibrazione, data e ora • \square = Dati sigilli (fino a 5 record di dati, 1 riga per ogni sigillo con piombino utilizzato)

10

[18]	Impostazioni dell'ora
[18a]	<p>Elenco di tutti i dati disponibili sull'impostazione dell'ora:</p> <ul style="list-style-type: none"> • Data ed ora, vecchie • Data e ora, modificate • Nome dell'officina che ha impostato l'ora • Indirizzo dell'officina • Identificazione della carta dell'officina • Carta dell'officina valida fino al ..
[18b]	<p>Nota:</p> <p>Nel 2. Record di dati risulta che l'ora-UTC impostata è stata corretta da un'officina autorizzata.</p>
[19]	<p>L'attuale evento registrato e l'attuale anomalia:</p> <p>! = ultimo evento, data e ora</p> <p>× = ultima anomalia, data e ora</p>

[20]	<p>Informazioni durante il controllo del superamento del limite di velocità:</p> <ul style="list-style-type: none"> • Data e ora dell'ultimo controllo • Data e ora del primo superamento del limite di velocità dall'ultimo controllo e numero dei superamenti successivi
[21]	Primo superamento del limite di velocità dopo l'ultima calibrazione
[21a]	I 5 superamenti del limite di velocità più gravi degli ultimi 365 giorni
[21b]	<p>Gli ultimi 10 superamenti del limite di velocità registrati.</p> <p>Per ogni giorno viene memorizzato il superamento del limite di velocità più grave.</p>
[21c]	Registrazioni nei superamenti del limite di velocità (in ordine cronologico secondo la massima velocità media Ø)

	<ul style="list-style-type: none"> • Data, ora e durata del superamento • Velocità massima e Ø del superamento, numero degli eventi simili in questo giorno • Cognome del conducente • Identificazione carta conducente <p>Nota: Se in un blocco non esiste un record di dati per un superamento del limite di velocità, appare >>---.</p>
[22]	<p>Lassi di tempo con comando remoto attivo:</p> <ul style="list-style-type: none"> • ⏪ = Ora di inizio • ⏩ = Ora di fine <p>Nota: La registrazione per Conducente-1 e Conducente-2 avviene separatamente. Sulla stampa vengono indicati gli orari di entrambi i conducenti, anche se sono identici.</p>

[23]	<p>Indicazioni per iscritto:</p> <ul style="list-style-type: none"> ☒ = Luogo del controllo ☒ = Firma addetto al controllo ☒ = Ora di inizio ☒ = Ora di fine ☒ = firma del conducente 	<ul style="list-style-type: none"> tramite l'inserimento / l'estrazione di una carta tachigrafica nella fessura introduzione carta-1 mediante un cambio del giorno per una correzione dell'ora UTC mediante un'interruzione della tensione 	<p>Elenco dei campi giri motore definiti e periodo di tempo in questo campo:</p> <ul style="list-style-type: none"> Campo: $0 \leq n < 1$ = motore spento Campo: $3281 \leq n < x$ = infinito <p>Il profilo dei giri motore è suddiviso in 16 zone. I diversi campi possono essere impostati singolarmente durante l'installazione.</p>
[24]	<p>Dati sul titolare della carta del profilo registrato:</p> <ul style="list-style-type: none"> Cognome del conducente Nome del conducente Identificazione della carta <p>Nota:</p> <p>Dati mancanti sul titolare della carta significano che : nessuna carta conducente è inserita nella fessura introduzione carta-1</p> <ul style="list-style-type: none"> Inizio della registrazione del profilo con data e ora Fine della registrazione del profilo con data e ora <p>Nuovi profili vengono creati:</p>	<p>[25] Registrazione profili di velocità:</p> <ul style="list-style-type: none"> Elenco dei campi della velocità definiti e periodo di tempo in questo campo Campo: $0 \leq v < 1$ = veicolo fermo <p>Il profilo di velocità è suddiviso in 16 zone. I diversi campi possono essere impostati singolarmente durante l'installazione.</p>	<p>[27] Dati specifici del costruttore</p> <ul style="list-style-type: none"> Numero versione del modulo di aggiornamento software (SWUM) Esempio: 04.01.40 R024 T = Test-versione software R = Modello ufficiale o versione finale del software
[26]		<p>[26] Registrazione dei profili dei giri motore:</p>	<p>[28] Numero del sigillo dell'alloggiamento nel DTCO 4.1x</p> <p>[28a] Dati specifici del sensore:</p> <ul style="list-style-type: none"> Numero di serie del sensore

10

	<ul style="list-style-type: none"> • Numero di serie esteso e tipo di dispositivo • Mese e anno di produzione • Codice produttore <p>AVVERTENZA: Il numero di serie e il numero di omologazione del sensore vengono stampati solo dopo l'attivazione.</p>
[28 b]	<p>Modulo DCRC</p> <ul style="list-style-type: none"> • Numero di serie del modulo DSRC • Modello <ul style="list-style-type: none"> – 6 = DTCO – 9 = modulo esterno DSRC • Mese e anno di produzione • Codice produttore
[28 c]	<p>Sigillo:</p> <ul style="list-style-type: none"> • Codice produttore • Numero sigillo • Luogo di sigillatura

	<ul style="list-style-type: none"> – 7 = trasduttore per la trasmissione ad es. KITAS 4.0 2185 – 12 = M1N1-Adattatore col veicolo
[29]	<p>Registrazione delle attività:</p> <ul style="list-style-type: none"> • Legenda dei simboli • A partire dal giorno selezionato viene creato un diagramma riguardante le attività degli ultimi sette giorni.
[30]	<p>Registrazione dell'andamento della velocità per il giorno selezionato.</p>
[31]	<p>Registrazione di gruppi di lavoro supplementari come impiego della luce blu, sirena d'ambulanza ecc.:</p> <ul style="list-style-type: none"> • Legenda dei simboli • A partire dal giorno selezionato viene creato un diagramma riguardante le immissioni di stato D1/D2 degli ultimi 7 giorni.

[32]	<p>Elenco cronologico delle carte inserite</p>
[33]	<p>Attenzione: Stampa non ammessa.</p> <p>Secondo la normativa (ad es. obbligo di conservazione), la stampa in ora locale non è valida</p>
[34]	<p>Periodo di tempo della stampa in ora locale:</p> <p>☐+ = Inizio della registrazione</p> <p>+☐ = Fine della registrazione</p> <p>UTC +01h00 = Differenza tra ora UTC e ora locale.</p>
[35]	<p>Data e ora della stampa in ora locale (LOC).</p>
[36]	<p>Tipo di stampa, ad es. in ora locale "☐"</p>

■ Record di dati in caso di eventi o anomalie

Per ogni evento rilevato, o per ogni anomalia rilevata il DTCO 4.1x registra e memorizza i dati secondo regole predefinite.

1	>>	4	10.03.2023	11:10
2	!07	(45)	00h30
3	!07	45678901234567	7 8	

(1) Scopo del record di dati

(2) Tipo "EventFaultType" conformi all'Allegato I C

(3) Numero di eventi simili in questo giorno

Lo scopo del record di dati (1) identifica per quale motivo l'evento o l'anomalia sono stati registrati. Eventi dello stesso tipo che si sono verificati parecchie volte in questo giorno, appaiono in posizione (2).

La seguente panoramica mostra gli eventi e le anomalie ordinati secondo il tipo d'errore (causa) e l'assegnazione dello scopo dei record di dati.

→ *Codifica scopo record di dati* [▶ 147]

→ *Numero degli eventi simili* [▶ 148]

Eventi, soggetti alla violazione della sicurezza „!07“ sono decifrati tramite una codifica ausiliaria (**1 nella tabella sottostante**).

→ *Codifica per la descrizione più dettagliata* [▶ 148]

▶ Codifica scopo record di dati

La seguente panoramica mostra gli eventi e le anomalie ordinati secondo il tipo d'errore (causa) e l'assegnazione dello scopo record di dati.

Pittogramma	Causa	Scopo
!07	Conflitto carta ²⁾	0
!07	Guida senza carta valida ²⁾	1 / 2 / 7
!07	Inserimento alla partenza	3
!07	Carta non chiusa	0
>>	Velocità troppo elevata ²⁾	4 / 5 / 6
!07	Interruzione della tensione	1 / 2 / 7

Pittogramma	Causa	Scopo
!07	Anomalia sensore	1 / 2 / 7
!07	Conflitto di movimento ⁴⁾	1 / 2
!07	Violazione della sicurezza	0
!07	Sovrapposizione dei tempi ¹⁾	-
!07	Carta non valida ³⁾	-

Tab. 1: Eventi

Pittogramma	Causa	Scopo
!07	Anomalia carta	0
!07	Anomalia dello strumento	0 / 6
!07	Anomalia stampante	0 / 6
!07	Anomalie durante lo scaricamento	0 / 6
!07	Anomalia sensore	0 / 6

Tab. 2: Anomalie

- 1) Questo evento è stato memorizzato solo sulla carta conducente.
- 2) Questo evento/ questa anomalia sono stati memorizzati solo nel DTCO 4.1x.
- 3) Questo evento non è memorizzato dal DTCO 4.1x.
- 4) Questo evento/ questa anomalia sono registrati nel DTCO 4.1x e sulla carta conducente di seconda generazione.

Panoramica scopo record di dati

Scopo	Significato
0	Uno degli eventi o delle anomalie più recenti.
1	L'evento più lungo di uno degli ultimi 10 giorni, in cui si è verificato un evento.
2	Uno dei 5 eventi più lunghi negli ultimi 365 giorni.
3	L'ultimo evento di uno degli ultimi 10 giorni, in cui si è verificato un evento.
4	L'evento più grave di uno degli ultimi 10 giorni, in cui si è verificato un evento.

Scopo	Significato
5	Uno dei 5 eventi più gravi negli ultimi 365 giorni.
6	Il primo evento o la prima anomalia dopo l'ultima calibratura.
7	Un evento attivo o un'anomalia persistente.

Numero degli eventi simili

Scopo	Significato
0	La memorizzazione "Numero degli eventi simili" non è necessario per questo evento.
1	Un evento di questo tipo si è verificato in questo giorno.
2	Due eventi di questo tipo si sono verificati in questo giorno, però solo un evento è stato memorizzato.
n	n eventi di questo tipo si sono verificati in questo giorno, però solo un evento è stato memorizzato.

► Codifica per la descrizione più dettagliata

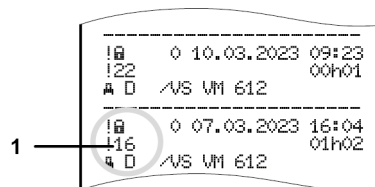

Fig. 144: Spiegazioni relative alla codifica

Eventi, soggetti alla violazione della sicurezza, sono decifrati tramite una ulteriore codifica (1).

Tentativi di violazione della sicurezza nel DTCO 4.1x

Codice	Significato
10	Nessuna indicazione ulteriore
11	Autenticazione del trasduttore fallita
12	Errore d'autenticazione delle carte del conducente
13	Modifica non autorizzata del trasduttore
14	Errore d'integrità; l'autenticità dei dati sulla carta del conducente non è garantita
15	Errore d'integrità; l'autenticità dei dati utente memorizzati non è garantita.
16	Errore interno trasmissione di dati
18	Manipolazione dell'hardware
19	Identificazione della manipolazione con GNSS

Tentativi di violazione della sicurezza sul trasduttore degli impulsi

Codice	Significato
20	Nessuna indicazione ulteriore
21	Autenticazione fallita
22	Errore d'integrità; l'autenticità dei dati in memoria non è garantita.
23	Errore interno trasmissione di dati
24	Apertura non autorizzata dello strumento
25	Manipolazione dell'hardware

Cura e obbligo di verifica

Pulizia

Obbligo di verifica

Smaltimento

Cura e obbligo di verifica

■ Pulizia

► Pulire il DTCO 4.1x

- Pulire il DTCO 4.1x con un panno leggermente umido o con un panno da pulizia in microfibra.
- Pulire le fessure di introduzione carta eventualmente con una carta per pulizia adatta → *Carte di pulizia e panni di pulizia* [p. 175]

Si possono ottenere entrambi dal proprio Centro Vendite & Assistenza.

ATTENZIONE

Evitare danneggiamenti

- Non usare detergenti abrasivi e diluenti o benzina.

► Pulire la carta tachigrafica

- Utilizzare un panno umido o un panno di pulizia in microfibra per pulire i contatti della carta tachigrafica sporchi.

Questo articolo è disponibile presso il Suo centro di vendita e la Sua officina autorizzata.

ATTENZIONE

Evitare danneggiamenti

Non usare solventi come diluenti o benzina, per la pulizia dei contatti della carta tachigrafica.

■ Obbligo di verifica

Il DTCO 4.1x non richiede interventi di manutenzione preventiva.

- Faccia comunque controllare la modalità di lavoro corretta del DTCO 4.1x almeno ogni due anni da un'officina autorizzata.

I controlli successivi sono necessari se si sono verificati i seguenti punti:

- Sono state apportate modifiche al veicolo, quali ad esempio al numero degli impulsi dell'itinerario o alla circonferenza pneumatici.
- Nel DTCO 4.1x è stata effettuata una riparazione.
- La targa ufficiale del veicolo è stata modificata.
- L'ora UTC differisce più di 5 minuti.

⚠ ATTENZIONE

Al controllo considerare

- Assicurarsi che ad ogni controllo venga sostituita la targhetta di montaggio e che contenga tutti i dati prescritti.

AVVISO

Inserimento errato inKITAS 4.0 2185

- Nel caso di un'interruzione della corrente si può causare una registrazione errata nel KITAS 4.0 2185.

► Istruzioni per la batteria tampone

Il DTCO 4.1x contiene una batteria tampone che è impiegata per mantenere l'integrità dei dati.

La batteria tampone è collocata in uno scomparto apposito piombato sul retro dello strumento.

Istruzioni per la sostituzione della batteria tampone

⚠ ATTENZIONE

Possibile danneggiamento del DTCO 4.1x

La sostituzione della batteria tampone è consentita solo ad un'officina autorizzata, con personale adeguatamente addestrato.

Per garantire il sicuro funzionamento del DTCO 4.1x, l'officina specializzata deve sostituire la batteria tampone nei seguenti casi:

- All'installazione, attivazione o prima calibrazione, se la data di produzione del DTCO 4.1x risale ad oltre 12 mesi prima.
- Ad ogni riesame periodico

Dopo la sostituzione della batteria, il relativo scomparto deve essere di nuovo piombato.

Istruzioni sullo smaltimento della batteria

In Germania non si possono smaltire batterie insieme con i rifiuti domestici!

Smaltire la batteria in modo conforme al bene comune e secondo le direttive per lo smaltimento di batterie vigenti nel Vostro paese.



■ Smaltimento

Il DTCO 4.1x con i rispettivi componenti di sistema è un apparecchio di controllo UE secondo il Regolamento di esecuzione (EU) 2016/799, Allegato I C, nella versione attualmente in vigore.

Per lo smaltimento degli strumenti di controllo UE rispettare sempre le direttive per lo smaltimento degli strumenti di controllo UE vigenti nel rispettivo Stato membro.

Risoluzione dei problemi

Protezione dei dati da parte dell'officina

Sovratensione/sottotensione

Errore nella comunicazione con le carte

Cassetto di stampa difettoso

Espulsione automatica della carta del tachigrafo

Risoluzione dei problemi

■ Protezione dei dati da parte dell'officina

Le officine autorizzate possono scaricare i dati dal DTCO 4.1x e consegnarli all'azienda.

Se lo scarico dei dati non è possibile, le officine sono obbligate a consegnare un corrispondente certificato all'azienda.

⚠ ATTENZIONE

Proteggere i dati

- Archiviare i dati o conservare il certificato per eventuali ulteriori informazioni.

■ Sovratensione/sottotensione

Una tensione d'alimentazione troppo bassa o troppo alta del DTCO 4.1x viene visualizzata sul display (a) standard nel seguente modo:

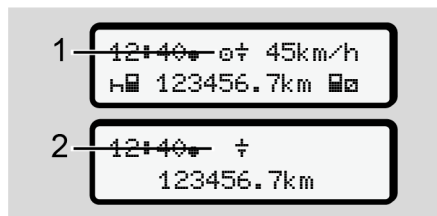

Fig. 145: Indicazione - Anomalia nella tensione d'alimentazione

AVVISO

Se in caso di sovratensione o sottotensione una delle fessure introduzione carta è aperto, non inserire una carta tachigrafica.

Caso 1: ⚡ (1) sovratensione

AVVISO

In presenza di una sovratensione il display si spegne e i tasti sono bloccati.

Il DTCO 4.1x continua a memorizzare attività. Le funzioni di stampa o visualizzazione dei dati, inserimento ed estrazione della carta tachigrafica non sono possibili!

Caso 2: ⚡ (2) sottotensione

Questo caso corrisponde ad un'interruzione della tensione.

Appare l'indicazione standard.

Il DTCO 4.1x non è più in grado di rispondere al suo compito di strumento di controllo. Le attività dei conducenti non vengono registrate.

► Interruzione della tensione

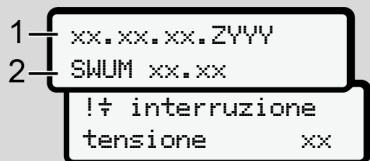

Fig. 146: Visualizzazione - interruzione di tensione

Non appena la tensione è di nuovo presente, per ca. 5 secondi appare la versione del software operativo (1) e a versione del modulo di aggiornamento software (2).

Quindi comunica il DTCO 4.1x:

!⚡ interruzione tensione xx.

⚠ ATTENZIONE

Visualizzazione continua di ⚡

- Se con una tensione corretta a bordo compare continuamente il simbolo ⚡: La preghiamo di consultare un'officina autorizzata.
- In caso di un difetto del DTCO 4.1x è obbligatorio annotare le attività per iscritto.
➔ *Registrare per iscritto le attività*
[60]

■ Errore nella comunicazione con le carte

In presenza di un errore nella comunicazione con le carte, al conducente viene richiesto di rimuovere la propria carta.

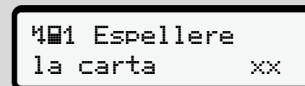

Fig. 147: Indicazione - Estrarre la scheda

A questo scopo premere il tasto **OK**.

Durante l'espulsione della carta il dispositivo riprova a comunicare con la carta. Se fallisce anche questo tentativo, viene avviata la stampa delle ultime attività memorizzate per questa carta.

AVVISO

Con questa stampa il conducente può tuttavia documentare le sue attività.

La stampa deve essere firmata dal conducente.

Il conducente può aggiungere sulla stampa tutte le attività (eccetto i tempi di guida) fino ad un nuovo inserimento della carta conducente.

AVVISO

Il conducente può produrre una stampa quotidiana dell'unità del veicolo, aggiungere le sue attività complementari fino al successivo inserimento della carta e firmarla.

AVVISO

Durante le assenze prolungate, per esempio il riposo giornaliero o del fine settimana, la carta conducente dovrebbe essere rimossa.

■ Cassetto di stampa difettoso

Se il cassetto di stampa è difettoso, può essere sostituito.

- Si rivolga all'officina autorizzata.

■ Espulsione automatica della carta del tachigrafo

Se il DTCO 4.1x riconosce una anomalia nella comunicazione carte, esso prova a trasferire i dati disponibili sulla carta del tachigrafo.

Il conducente viene informato dell'errore dalla comunicazione .
Espellere la carta xx ed esortato a rimuovere la carta conducente.

La stampa delle ultime attività salvate sulla carta conducente viene avviata automaticamente.

→ Registrare per iscritto le attività [P 60]

Dati tecnici

DTCO 4.1x

Rotolo di carta

Dati tecnici**■ DTCO 4.1x**

13

DTCO 4.1x	
Valore di fondo scala del campo di misura	220 km/h (ai sensi dell'Allegato I C) 250 km/h (per altri impieghi di veicoli)
Display LC	2 righe con 16 caratteri ognuna
Temperatura	Servizio: Da -20 a +70 °C Magazzino: Da -20 °C fino a +75 °C
Tensione	12 V DC o 24 V DC
Massa	~ 600 g ± 50 g
Corrente assorbita	Standby: 12 V: massimo 30 mA; 24 V: massimo 20 mA Servizio: 12 V: massimo 5,0 A; 24 V: massimo 4,2 A
EMV/ EMC	ECE R10
Gruppo termico stampante	Grandezza caratteri: 2,1 mm x 1,5 mm Larghezza di stampa: 24 caratteri/riga Velocità: ca. 15 mm/ sec. – 30 mm/ sec. Stampa di diagrammi
Tipo di protezione	IP 54

13



DTCO 4.1xvariante ex	
Zona Ex	Unità veicolo Zona 2 Interfaccia per il sensore di movimento Zona 1
Gruppo apparecchi	II Unità veicolo Gruppo apparecchi 3 Interfaccia per il sensore di movimento: Gruppo apparecchi 2
Gruppo gas	IIC
Tipo protezione accensione	Unità veicolo: ec Interfaccia per il sensore di movimento
Categoria della temperatura	Servizio T6: Da -20 °C fino a +65 °C

■ Rotolo di carta

Condizioni ambientali	Temperatura: Da -25 C a +70 °C
Dimensioni	Diametro: ca. 27,5 mm Larghezza: 56,5 mm Lunghezza: ca. 8 m
No. d'ordinazione	1381.90030300 Vendita dei rotoli di carta originali di scorta presso il Suo Centro Vendite & Assistenza.

AVVISO

Utilizzare esclusivamente carta da stampa originale VDO su cui si trovano i seguenti contrassegni:

- Tachigrafi-Tipo DTCO 4.1 o DT-CO 4.1x con marchio di prova  **84**
- Contrassegno di autorizzazione  **174** o  **189**.

Appendice

Dichiarazione di conformità / Omologazioni

Accessorio opzionale

Shop online di VDO

Appendice

■ Dichiarazione di conformità / Omologazioni

Al link <https://fleet.vdo.com/support/ce-certificates/> trovate le seguenti dichiarazioni e autorizzazioni:

- Omologazione del tipo del KBA (Ministero dei trasporti)
- Attestato di certificazione del campione ATEX
- Dichiarazione di conformità CE
- Dichiarazione di conformità UKCA



AUMOVIO Germany GmbH

EU Declaration of Conformity*

- 1. Equipment**
1a. Smart tachograph type DTCCO 1381
- 2. Manufacturer**
VDO / AUMOVIO Germany GmbH
Heinrich-Hertz-Str. 45,
78852 Villingen-Schwenningen
Germany
- 3. CE Requirements**
3a. We as manufacturer hereby declare that the following described equipment when used for its intended purpose is in conformity with the relevant Union harmonization legislation: Directive 2006/96/EC (EU (RED Directive) and its applicable Directive No. 01/01/02/04/05/06/07/08/09/10/11/12/13/14/15/16/17/18/19/20/21/22/23/24/25/26/27/28/29/30/31/32/33/34/35/36/37/38/39/40/41/42/43/44/45/46/47/48/49/50/51/52/53/54/55/56/57/58/59/60/61/62/63/64/65/66/67/68/69/70/71/72/73/74/75/76/77/78/79/80/81/82/83/84/85/86/87/88/89/90/91/92/93/94/95/96/97/98/99/100/101/102/103/104/105/106/107/108/109/110/111/112/113/114/115/116/117/118/119/120/121/122/123/124/125/126/127/128/129/130/131/132/133/134/135/136/137/138/139/140/141/142/143/144/145/146/147/148/149/150/151/152/153/154/155/156/157/158/159/160/161/162/163/164/165/166/167/168/169/170/171/172/173/174/175/176/177/178/179/180/181/182/183/184/185/186/187/188/189/190/191/192/193/194/195/196/197/198/199/200/201/202/203/204/205/206/207/208/209/210/211/212/213/214/215/216/217/218/219/220/221/222/223/224/225/226/227/228/229/230/231/232/233/234/235/236/237/238/239/240/241/242/243/244/245/246/247/248/249/250/251/252/253/254/255/256/257/258/259/260/261/262/263/264/265/266/267/268/269/270/271/272/273/274/275/276/277/278/279/280/281/282/283/284/285/286/287/288/289/290/291/292/293/294/295/296/297/298/299/300/301/302/303/304/305/306/307/308/309/310/311/312/313/314/315/316/317/318/319/320/321/322/323/324/325/326/327/328/329/330/331/332/333/334/335/336/337/338/339/340/341/342/343/344/345/346/347/348/349/350/351/352/353/354/355/356/357/358/359/360/361/362/363/364/365/366/367/368/369/370/371/372/373/374/375/376/377/378/379/380/381/382/383/384/385/386/387/388/389/390/391/392/393/394/395/396/397/398/399/400/401/402/403/404/405/406/407/408/409/410/411/412/413/414/415/416/417/418/419/420/421/422/423/424/425/426/427/428/429/430/431/432/433/434/435/436/437/438/439/440/441/442/443/444/445/446/447/448/449/450/451/452/453/454/455/456/457/458/459/460/461/462/463/464/465/466/467/468/469/470/471/472/473/474/475/476/477/478/479/480/481/482/483/484/485/486/487/488/489/490/491/492/493/494/495/496/497/498/499/500/501/502/503/504/505/506/507/508/509/510/511/512/513/514/515/516/517/518/519/520/521/522/523/524/525/526/527/528/529/530/531/532/533/534/535/536/537/538/539/540/541/542/543/544/545/546/547/548/549/550/551/552/553/554/555/556/557/558/559/560/561/562/563/564/565/566/567/568/569/570/571/572/573/574/575/576/577/578/579/580/581/582/583/584/585/586/587/588/589/590/591/592/593/594/595/596/597/598/599/600/601/602/603/604/605/606/607/608/609/610/611/612/613/614/615/616/617/618/619/620/621/622/623/624/625/626/627/628/629/630/631/632/633/634/635/636/637/638/639/640/641/642/643/644/645/646/647/648/649/650/651/652/653/654/655/656/657/658/659/660/661/662/663/664/665/666/667/668/669/670/671/672/673/674/675/676/677/678/679/680/681/682/683/684/685/686/687/688/689/689/690/691/692/693/694/695/696/697/698/699/700/701/702/703/704/705/706/707/708/709/710/711/712/713/714/715/716/717/718/719/720/721/722/723/724/725/726/727/728/729/730/731/732/733/734/735/736/737/738/739/740/741/742/743/744/745/746/747/748/749/750/751/752/753/754/755/756/757/758/759/760/761/762/763/764/765/766/767/768/769/770/771/772/773/774/775/776/777/778/779/780/781/782/783/784/785/786/787/788/789/790/791/792/793/794/795/796/797/798/799/800/801/802/803/804/805/806/807/808/809/810/811/812/813/814/815/816/817/818/819/820/821/822/823/824/825/826/827/828/829/830/831/832/833/834/835/836/837/838/839/840/841/842/843/844/845/846/847/848/849/850/851/852/853/854/855/856/857/858/859/860/861/862/863/864/865/866/867/868/869/870/871/872/873/874/875/876/877/878/879/880/881/882/883/884/885/886/887/888/889/890/891/892/893/894/895/896/897/898/899/900/901/902/903/904/905/906/907/908/909/910/911/912/913/914/915/916/917/918/919/920/921/922/923/924/925/926/927/928/929/930/931/932/933/934/935/936/937/938/939/940/941/942/943/944/945/946/947/948/949/950/951/952/953/954/955/956/957/958/959/960/961/962/963/964/965/966/967/968/969/970/971/972/973/974/975/976/977/978/979/980/981/982/983/984/985/986/987/988/989/990/991/992/993/994/995/996/997/998/999/1000/1001/1002/1003/1004/1005/1006/1007/1008/1009/1010/1011/1012/1013/1014/1015/1016/1017/1018/1019/1020/1021/1022/1023/1024/1025/1026/1027/1028/1029/1030/1031/1032/1033/1034/1035/1036/1037/1038/1039/1040/1041/1042/1043/1044/1045/1046/1047/1048/1049/1050/1051/1052/1053/1054/1055/1056/1057/1058/1059/1060/1061/1062/1063/1064/1065/1066/1067/1068/1069/1070/1071/1072/1073/1074/1075/1076/1077/1078/1079/1080/1081/1082/1083/1084/1085/1086/1087/1088/1089/1090/1091/1092/1093/1094/1095/1096/1097/1098/1099/1100/1101/1102/1103/1104/1105/1106/1107/1108/1109/1110/1111/1112/1113/1114/1115/1116/1117/1118/1119/1120/1121/1122/1123/1124/1125/1126/1127/1128/1129/1130/1131/1132/1133/1134/1135/1136/1137/1138/1139/1140/1141/1142/1143/1144/1145/1146/1147/1148/1149/1150/1151/1152/1153/1154/1155/1156/1157/1158/1159/1160/1161/1162/1163/1164/1165/1166/1167/1168/1169/1170/1171/1172/1173/1174/1175/1176/1177/1178/1179/1180/1181/1182/1183/1184/1185/1186/1187/1188/1189/1190/1191/1192/1193/1194/1195/1196/1197/1198/1199/1200/1201/1202/1203/1204/1205/1206/1207/1208/1209/1210/1211/1212/1213/1214/1215/1216/1217/1218/1219/1220/1221/1222/1223/1224/1225/1226/1227/1228/1229/1230/1231/1232/1233/1234/1235/1236/1237/1238/1239/1240/1241/1242/1243/1244/1245/1246/1247/1248/1249/1250/1251/1252/1253/1254/1255/1256/1257/1258/1259/1260/1261/1262/1263/1264/1265/1266/1267/1268/1269/1270/1271/1272/1273/1274/1275/1276/1277/1278/1279/1280/1281/1282/1283/1284/1285/1286/1287/1288/1289/1290/1291/1292/1293/1294/1295/1296/1297/1298/1299/1300/1301/1302/1303/1304/1305/1306/1307/1308/1309/1310/1311/1312/1313/1314/1315/1316/1317/1318/1319/1320/1321/1322/1323/1324/1325/1326/1327/1328/1329/1330/1331/1332/1333/1334/1335/1336/1337/1338/1339/1340/1341/1342/1343/1344/1345/1346/1347/1348/1349/1350/1351/1352/1353/1354/1355/1356/1357/1358/1359/1360/1361/1362/1363/1364/1365/1366/1367/1368/1369/1370/1371/1372/1373/1374/1375/1376/1377/1378/1379/1380/1381/1382/1383/1384/1385/1386/1387/1388/1389/1390/1391/1392/1393/1394/1395/1396/1397/1398/1399/1400/1401/1402/1403/1404/1405/1406/1407/1408/1409/1410/1411/1412/1413/1414/1415/1416/1417/1418/1419/1420/1421/1422/1423/1424/1425/1426/1427/1428/1429/1430/1431/1432/1433/1434/1435/1436/1437/1438/1439/1440/1441/1442/1443/1444/1445/1446/1447/1448/1449/1450/1451/1452/1453/1454/1455/1456/1457/1458/1459/1460/1461/1462/1463/1464/1465/1466/1467/1468/1469/1470/1471/1472/1473/1474/1475/1476/1477/1478/1479/1480/1481/1482/1483/1484/1485/1486/1487/1488/1489/1490/1491/1492/1493/1494/1495/1496/1497/1498/1499/1500/1501/1502/1503/1504/1505/1506/1507/1508/1509/1510/1511/1512/1513/1514/1515/1516/1517/1518/1519/1520/1521/1522/1523/1524/1525/1526/1527/1528/1529/1530/1531/1532/1533/1534/1535/1536/1537/1538/1539/1540/1541/1542/1543/1544/1545/1546/1547/1548/1549/1550/1551/1552/1553/1554/1555/1556/1557/1558/1559/1560/1561/1562/1563/1564/1565/1566/1567/1568/1569/1570/1571/1572/1573/1574/1575/1576/1577/1578/1579/1580/1581/1582/1583/1584/1585/1586/1587/1588/1589/1590/1591/1592/1593/1594/1595/1596/1597/1598/1599/1600/1601/1602/1603/1604/1605/1606/1607/1608/1609/1610/1611/1612/1613/1614/1615/1616/1617/1618/1619/1620/1621/1622/1623/1624/1625/1626/1627/1628/1629/1630/1631/1632/1633/1634/1635/1636/1637/1638/1639/1640/1641/1642/1643/1644/1645/1646/1647/1648/1649/1650/1651/1652/1653/1654/1655/1656/1657/1658/1659/1660/1661/1662/1663/1664/1665/1666/1667/1668/1669/1670/1671/1672/1673/1674/1675/1676/1677/1678/1679/1680/1681/1682/1683/1684/1685/1686/1687/1688/1689/1690/1691/1692/1693/1694/1695/1696/1697/1698/1699/1700/1701/1702/1703/1704/1705/1706/1707/1708/1709/1710/1711/1712/1713/1714/1715/1716/1717/1718/1719/1720/1721/1722/1723/1724/1725/1726/1727/1728/1729/1730/1731/1732/1733/1734/1735/1736/1737/1738/1739/1740/1741/1742/1743/1744/1745/1746/1747/1748/1749/1750/1751/1752/1753/1754/1755/1756/1757/1758/1759/1760/1761/1762/1763/1764/1765/1766/1767/1768/1769/1770/1771/1772/1773/1774/1775/1776/1777/1778/1779/1780/1781/1782/1783/1784/1785/1786/1787/1788/1789/1790/1791/1792/1793/1794/1795/1796/1797/1798/1799/1800/1801/1802/1803/1804/1805/1806/1807/1808/1809/1810/1811/1812/1813/1814/1815/1816/1817/1818/1819/1820/1821/1822/1823/1824/1825/1826/1827/1828/1829/1830/1831/1832/1833/1834/1835/1836/1837/1838/1839/1840/1841/1842/1843/1844/1845/1846/1847/1848/1849/1850/1851/1852/1853/1854/1855/1856/1857/1858/1859/1860/1861/1862/1863/1864/1865/1866/1867/1868/1869/1870/1871/1872/1873/1874/1875/1876/1877/1878/1879/1880/1881/1882/1883/1884/1885/1886/1887/1888/1889/1890/1891/1892/1893/1894/1895/1896/1897/1898/1899/1900/1901/1902/1903/1904/1905/1906/1907/1908/1909/1910/1911/1912/1913/1914/1915/1916/1917/1918/1919/1920/1921/1922/1923/1924/1925/1926/1927/1928/1929/1930/1931/1932/1933/1934/1935/1936/1937/1938/1939/1940/1941/1942/1943/1944/1945/1946/1947/1948/1949/1950/1951/1952/1953/1954/1955/1956/1957/1958/1959/1960/1961/1962/1963/1964/1965/1966/1967/1968/1969/1970/1971/1972/1973/1974/1975/1976/1977/1978/1979/1980/1981/1982/1983/1984/1985/1986/1987/1988/1989/1990/1991/1992/1993/1994/1995/1996/1997/1998/1999/2000/2001/2002/2003/2004/2005/2006/2007/2008/2009/2010/2011/2012/2013/2014/2015/2016/2017/2018/2019/2020/2021/2022/2023/2024/2025/2026/2027/2028/2029/2030/2031/2032/2033/2034/2035/2036/2037/2038/2039/2040/2041/2042/2043/2044/2045/2046/2047/2048/2049/2050/2051/2052/2053/2054/2055/2056/2057/2058/2059/2060/2061/2062/2063/2064/2065/2066/2067/2068/2069/2070/2071/2072/2073/2074/2075/2076/2077/2078/2079/2080/2081/2082/2083/2084/2085/2086/2087/2088/2089/2090/2091/2092/2093/2094/2095/2096/2097/2098/2099/2100/2101/2102/2103/2104/2105/2106/2107/2108/2109/2110/2111/2112/2113/2114/2115/2116/2117/2118/2119/2120/2121/2122/2123/2124/2125/2126/2127/2128/2129/2130/2131/2132/2133/2134/2135/2136/2137/2138/2139/2140/2141/2142/2143/2144/2145/2146/2147/2148/2149/2150/2151/2152/2153/2154/2155/2156/2157/2158/2159/2160/2161/2162/2163/2164/2165/2166/2167/2168/2169/2170/2171/2172/2173/2174/2175/2176/2177/2178/2179/2180/2181/2182/2183/2184/2185/2186/2187/2188/2189/2190/2191/2192/2193/2194/2195/2196/2197/2198/2199/2200/2201/2202/2203/2204/2205/2206/2207/2208/2209/2210/2211/2212/2213/2214/2215/2216/2217/2218/2219/2220/2221/2222/2223/2224/2225/2226/2227/2228/2229/2230/2231/2232/2233/2234/2235/2236/2237/2238/2239/2240/2241/2242/2243/2244/2245/2246/2247/2248/2249/2250/2251/2252/2253/2254/2255/2256/2257/2258/2259/2260/2261/2262/2263/2264/2265/2266/2267/2268/2269/2270/2271/2272/2273/2274/2275/2276/2277/2278/2279/2280/2281/2282/2283/2284/2285/2286/2287/2288/2289/2290/2291/2292/2293/2294/2295/2296/2297/2298/2299/2300/2301/2302/2303/2304/2305/2306/2307/2308/2309/2310/2311/2312/2313/2314/2315/2316/2317/2318/2319/2320/2321/2322/2323/2324/2325/2326/2327/2328/2329/2330/2331/2332/2333/2334/2335/2336/2337/2338/2339/2340/2341/2342/2343/2344/2345/2346/2347/2348/2349/2350/2351/2352/2353/2354/2355/2356/2357/2358/2359/2360/2361/2362/2363/2364/2365/2366/2367/2368/2369/2370/2371/2372/2373/2374/2375/2376/2377/2378/2379/2380/2381/2382/2383/2384/2385/2386/2387/2388/2389/2390/2391/2392/2393/2394/2395/2396/2397/2398/2399/2400/2401/2402/2403/2404/2405/2406/2407/2408/2409/2410/2411/2412/2413/2414/2415/2416/2417/2418/2419/2420/2421/2422/2423/2424/2425/2426/2427/2428/2429/2430/2431/2432/2433/2434/2435/2436/2437/2438/2439/2440/2441/2442/2443/2444/2445/2446/2447/2448/2449/2450/2451/2452/2453/2454/2455/2456/2457/2458/2459/2460/2461/2462/2463/2464/2465/2466/2467/2468/2469/2470/2471/2472/2473/2474/2475/2476/2477/2478/2479/2480/2481/2482/2483/2484/2485/2486/2487/2488/2489/2490/2491/2492/2493/2494/2495/2496/2497/2498/2499/2500/2501/2502/2503/2504/2505/2506/2507/2508/2509/2510/2511/2512/2513/2514/2515/2516/2517/2518/2519/2520/2521/2522/2523/2524/2525/2526/2527/2528/2529/2530/2531/2532/2533/2534/2535/2536/2537/2538/2539/2540/2541/2542/2543/2544/2545/2546/2547/2548/2549/2550/2551/2552/2553/2554/2555/2556/2557/2558/2559/2560/2561/2562/2563/2564/2565/2566/2567/2568/2569/2570/2571/2572/2573/2574/2575/2576/2577/2578/2579/2580/2581/2582/2583/2584/2585/2586/2587/2588/2589/2590/2591/2592/2593/2594/2595/2596/2597/2598/2599/2600/2601/2602/2603/2604/2605/26



EN 300 328 V2.2.2, EN 300 674-2-2 V2.1.1, EN 303 413 V1.2.1
 EN 301 489-1 V2.2.3, EN 301 489-3 V2.3.0 (Draft), EN 301 489-17
 V3.2.5 (Draft), EN 301 489-19 V2.2.1
 EN 62368-1: 2014/AC: 2015/A11: 2017/AC:2017
 EN 62479:2010

8b. Only applicable for ADR variants (4c-):

EN IEC 60079-0:2018;
 EN IEC 60079-7:2015/A1;
 EN 60079-11:2012

9. Other used directives and regulations

VO (EU) Nr. 165/2014, VO (EU) 2016/799, VO (EU) 2018/502, ECE
 R10 Rev. 06/02

10. This declaration certifies the conformity to the specified directives but does not imply any warranty for properties. The safety documentation accompanying the product shall be considered in detail.

Villingen-Schwenningen, December 18, 2025
 AUMOVIO Germany GmbH

(Digitally signed by Pierre Blüher, RN 1652014, DN: cn=Pierre Blüher, o=AUMOVIO SE, ou=AG, c=DE, email=pierre.blueher@aumovio.de, serial=113120251002)

Pierre Blüher
 Head of Homologation

(Digitally signed by Ralf Ulrich, RN 1652014, DN: cn=Ralf Ulrich, o=AUMOVIO SE, ou=AG, c=DE, email=ralf.ulrich@aumovio.de, serial=2025101813313610700)

Ralf Ulrich
 Head of Quality



<https://www.fleet.vdo.com/support/ce-certificates/>

AUMOVIO Germany GmbH | Gierichstraße 7 | 69498 Frankfurt am Main | Germany
 Telephone: +49 (0) 7930-31 | www.aumovio.com
 Fax: +49 (0) 7930-31-2000 | E-Mail: info@aumovio.com
 Deputy Chairperson of the Supervisory Board: Sime Njoroge | Address: Luft | Heideg. 34
 Bank details: Deutsche Bank Frankfurt am Main | IBAN: DE25 2507 0010 0068 8915 00 | BIC: DEUTDE33XXX

Fig. 149: Dichiarazione di conformità UE - 2



DOC Translation Annex

Language Code (ISO 893-1)	Language name		Applicable Country
	(in English)	in local language (abbreviated)	
EN	English	English	Ireland, Malta, United Kingdom
DE	German	Deutsch	Austria, Belgium, Luxembourg, Germany, Switzerland
BG	Bulgarian	Български език	Bulgaria
ET	Estonian	Eesti keel	
FI	Finnish	suomen kieli	Finland
EL	Greek	Νέα Ελληνικά	Cyprus, Greece
ES	Spanish, Castilian	español; castellano	Spain
FR	French	français	Belgium, Luxembourg, France, Switzerland
HU	Hungarian	magyar nyelv	Hungary
IT	Italian	italiano; lingua italiana	Italy
HR	Croatian	hrvatski	Croatia
LT	Lithuanian	lietuvių kalba	Lithuania
LV	Latvian	Latviešu valoda	Latvia
NL	Dutch, Flemish	Nederlands; Vlaams	Belgium, Netherlands
PL	Polish	język polski	Poland
PT	Portuguese	português	Portugal
RO	Romanian; Moldavian;	limba română	Romania
Moldovan			
SV	Swedish	svenska	Finland, Sweden
SK	Slovak	slovenčina; slovenský jazyk	Slovakia
SL	Slovenian	slovenski jezik; slovensščina	Slovenia
CS	Czech	čeština; český jazyk	Czech Republic
IS	Icelandic	íslenska	Iceland
TR	Turkish	Türkçe	Cyprus, Turkey
SQ	Serbian	српски; српски	Serbia
SR	Albanian	Shqip	Albania
MK	Macedonian	македонски јазик	North Macedonia
BS	Bosnian	bosanski; босански	Bosnia and Herzegovina

Translation:

*	(EN) EU Declaration of Conformity; (DE) EU-Konformitätserklärung; (BG) EC декларация за съответствие; (ET) EU vastavusdeklaratsioon; (FI) EU:n vaatimustenmukaisuusvakuutus; (EL) Δήλωση συμμόρφωσης; (EE) (ES) Declaración de conformidad UE; (FR) Déclaration de conformité UE; (HU) EU-megfelelőesség nyilatkozat; (IT) Dichiarazione di conformità UE; (HR) EU izjava o skladnosti; (LT) ES de atitikimybės deklaracija; (LV) Deklarācija par atbilstību; (NL) EU-Verklaring van overeenstemming; (PL) Deklaracja zgodności; (PT) Declaração de conformidade UE; (RO) Declarație de conformitate UE; (SV) EU-förklaringsbeskrivning; (SK) EU vyhlásenie o zhode; (SL) EU izjava EU o skladnosti; (CS) EU prohlášení o shodě; (IS) Samræmiðsýfing; (ESB) (TR) AB Uygunluk Beyanı; (SR) EU Deklaracija o ycarinaeodnosti; (SQ) Deklarata e konformitetit te BE-se; (MK) Дeкларација за yомнаeодност на EY; (BS) EU deklaracija o uskladenosti
1.	(EN) Equipment; (DE) Gerät; (BG) Оборудване; (ET) Seadmed; (FI) Laitteet; (EL) Συσκευή; (ES) Aparato; (FR) Appareil; (HU) Berendezések; (IT) Apparecchio; (HR) Oprema; (LT) Prietais; (LV) Ierīce; (NL) Apparaat; (PL) Urządzenie; (PT) Aparelho; (RO) Aparat; (SV) Utrustning; (SK) Zariadenie; (SL) Naprava; (CS) Zařízení; (IS) Búnaður; (TR) Ekipman; (SR) Oprema; (SQ) Pajisje; (MK) Oprema; (BS) Oprema
1a.	(EN) Smart tachograph type DTCCO 1381; (DE) intelligenter Fahrtenschreiber Typ DTCCO 1381; (BG) Интелигентен рекордер тип DTCCO 1381; (ET) Nutiteograaf DTCCO 1381; (FI) Älykas ajurituri tyyppi DTCCO 1381; (EL) Έξυμνος ταχογράφος τύπου DTCCO 1381; (ES) Tachógrafo inteligente modelo DTCCO 1381; (FR) Tachygraphe intelligent, type DTCCO 1381; (HU) DTCCO 1381 típusú intelligens tachoográfus; (IT) Tachografo intelligente, tipo DTCCO 1381; (LV) Intelligents tachoģrāfs, tips DTCCO 1381; (NL) Intelligentie tachograaf type DTCCO 1381; (PL) inteligentny tachograf, typ DTCCO 1381; (SV) Intelligenta tachograf, typ DTCCO 1381; (SK) Inteligentný tachograf, typ DTCCO 1381; (CS) Inteligentní tachograf, typ DTCCO 1381; (IS) Intelligent tachoграфur, tips DTCCO 1381; (NU) Intelligent tachoграфur, tips DTCCO 1381

AUMOVIO Germany GmbH | Querdenstraße 7 | 04068 Frankfurt am Main | Germany
 Telephone: +49 30 7263-3 | www.aumovio.com
 E-mail: info@aumovio.com | aumovio@aumovio.com | aumovio@aumovio.com
 Deputy Chairperson of the Supervisory Board: Stefan Nöcker | Address: Luisenpark 10 | 10119 Berlin | Germany
 Chairperson of the Supervisory Board: Stefan Nöcker | Address: Luisenpark 10 | 10119 Berlin | Germany
 Bank details: Deutsche Bank Frankfurt am Main | IBAN: DE25 2507 00 10 008 8975 00 | BIC: DEUTDE33XXX

Fig. 150: Dichiarazione di conformità UE - 3



Fig. 154: Dichiarazione di conformità UE - 7

<p>9.</p>	<p>slabāk, (TR) Kullamian uymaštırım standartı, (SR) Коришћени усаглашени стандарди, (SQ) Përdoren standarde të harmonizuara, (MK) Користени хармонизирани стандарди, (BS) Korišćeni usklađeni standardi</p> <p>(EN) Other used directives and regulations: (DE) Andere angewandte Richtlinien und Verordnungen; (BG) Други корпоративни директиви и регламенти; (ET) Muud kasutatud direktiivid ja määrused; (LV) Muirī kārtotie direktīvas un atļaušanas; (EL) Άλλες εφαρμοζόμενες οδηγίες; (ES) Otras directivas aplicadas; (FR) Autres directives appliquées; (HU) Egyéb felhasznált irányelvek és rendeletek; (IT) Altre direttive applicate; (RU) Другие применимые директивы; (PT) Outras direções aplicadas; (PL) Inne stosowane dyrektywy i rozporządzenia; (CZ) Jiné použité směrnice a nařízení; (SK) Iné použité smernice a nariadenia; (SV) Andra använda direktiv och författningar; (SE) Övriga använda direktiv och föreskrifter; (SU) Druge upotrebljene direktive, (CS) Další použité směrnice a předpisy; (IS) Aðrar notuðar líkjanir og reglugerðir; (TR) Kullamian diğer direktif ve yönetmelikler; (SR) Druge korišćene direktive i pravilnike; (BS) Druge korišćene direktive i pravilnici</p> <p>(EN) This declaration certifies the conformity to the specified directives but does not imply any warranty for properties. The safety documentation accompanying the product shall be considered in detail.; (DE) Diese Erklärung bescheinigt die Übereinstimmung mit den genannten Richtlinien, ist jedoch keine Beschaffenheits- oder Haltbarkeitsgarantie nach §443 BGB. Die Sicherheitsanweisungen der jeweiligen Produktkategorie sind zu beachten.; (BG) Изявлениета удостоверява съответствието на продукта с посочените директиви, но не представлява гаранция за качеството и/или продължителността на използване на продукта.; (ET) Käsitatakse deklaratsiooni vastavust määratud direktiividele, kuid ei tähenda mingit garantiid omaduste kohta. Üksikasjalikult luba arvestada nõudega kaasolevat ohutusdokumentaalsiooni.; (LV) Tāla raksturojuma nolūkam ir apliecināt atbilstību norādītajām direktīvām, ta ne garantē kvalitāti vai izturību. Īpaši uzmanība jāpievērš drošības dokumentācijai, kas ir jāņem vēršot, izmantojot produktus.; (EL) Η παρούσα δήλωση βεβαιώνει τη συμμόρφωση με τις συγκεκριμένες οδηγίες, ωστόσο δεν αποτελεί εγγύηση ποιοτικού ή χρονικού εύρους του προϊόντος.; (ES) Esta declaración certifica el cumplimiento de las mencionadas directivas, si bien no constituye una garantía sobre sus características o su durabilidad, sino el cumplimiento de las mismas.; (FR) Cette déclaration atteste la conformité avec les directives citées, mais ne constitue pas une garantie de qualité ou de durabilité conformément à l'article 443 du Code Civil allemand (BGB). Les indications de sécurité de la documentation livrée avec le produit doivent être respectées.; (HU) Ez a nyilatkozat a megadokumentált irányelvekkel való megfelelést igazolja, de nem jelent semmilyen garanciát a tulajdonságokra. A termékhez mellékeltek biztonsági dokumentációt részletesen figyelembe kell venni.; (IT) La presente dichiarazione certifica la corrispondenza con le direttive menzionate. Essa comunque non rappresenta una garanzia di caratteristiche o responsabilità ai sensi del §443 del codice civile tedesco. Le indicazioni di sicurezza della documentazione di prodotto fornita con il prodotto vanno attentamente lette e rispettate.; (LT) Ši deklaracija apibūdina atitikimą su nurodytomomis direktyvomis, bet ji nėra sąlygiu su atitinkamo nurodymo garantija BGB (vokietijos civilinio kodekso 443 § prasmė). Būtinai laikytis kartu pridedamose gaminto dokumentuose esančių saugos nurodymų.; (LV) Šī deklarācija apliecina atbilstību minētajām direktīvām, tomēr tā nav garantija atbilstībā uz turības īpašībām vai derīguma termiņu atbilstību BGB 443. pantam. Jāievēro obligātie komplekta iekļautās produkta dokumentācijas drošības norādījumi.; (NL) Deze verklaring bevestigt de overeenstemming met de genoemde richtlijnen, maar is geen garantie voor kwaliteit of duurzaamheid volgens §443 BGB (Duits burgerlijk Wetboek). De veiligheidsinstructies van de meegeleverde productdocumentatie moeten in acht worden genomen.; (PL) Należy deklarację potwierdzić, nie należy gwarantować właściwości. Ważne jest przestrzeganie wszelkich bezpieczeństwa dotychczasowych wzaz z dokumentacją produktu.; (PT) Esta declaração certifica a conformidade com as diretivas mencionadas, no entanto não representa qualquer garantia de qualidade ou durabilidade segundo o §443 do Código Civil alemão. As indicações de segurança da documentação do produto juntamente fornecida têm de ser respeitadas.; (RO) Aceasta declaratie certifica conformitatea cu Directivete nominalizate, însă nu reprezintă o garanție a calității sau durabilității conform art. 443 Codul civil german. Trebuie respectate indicațiile de siguranță din documentația produsului, învătă doar de accesul.; (SV) Denna försäkran intygar överensstämmelse med angivna direktiv men innebär inte någon garanti för kvalitet eller hållbarhet enligt §443 BGB (Duits burgerligt lag). Viktigt är att läsa och respektera alla säkerhetsinstruktioner som följer med produkten.; (SU) Ova izjava potvrđuje usklađenost sa navedenim direktivama, ali ne podrazumljava nikakvu garanciju za svojstva. Sigurnosna dokumentacija koja prati proizvod mora se detaljno razmotriti.</p>
<p>10.</p>	<p>(EN) This declaration certifies the conformity to the specified directives but does not imply any warranty for properties. The safety documentation accompanying the product shall be considered in detail.; (DE) Diese Erklärung bescheinigt die Übereinstimmung mit den genannten Richtlinien, ist jedoch keine Beschaffenheits- oder Haltbarkeitsgarantie nach §443 BGB. Die Sicherheitsanweisungen der jeweiligen Produktkategorie sind zu beachten.; (BG) Изявлениета удостоверява съответствието на продукта с посочените директиви, но не представлява гаранция за качеството и/или продължителността на използване на продукта.; (ET) Käsitatakse deklaratsiooni vastavust määratud direktiividele, kuid ei tähenda mingit garantiid omaduste kohta. Üksikasjalikult luba arvestada nõudega kaasolevat ohutusdokumentaalsiooni.; (LV) Tāla raksturojuma nolūkam ir apliecināt atbilstību norādītajām direktīvām, ta ne garantē kvalitāti vai izturību. Īpaši uzmanība jāpievērš drošības dokumentācijai, kas ir jāņem vēršot, izmantojot produktus.; (EL) Η παρούσα δήλωση βεβαιώνει τη συμμόρφωση με τις συγκεκριμένες οδηγίες, ωστόσο δεν αποτελεί εγγύηση ποιοτικού ή χρονικού εύρους του προϊόντος.; (ES) Esta declaración certifica el cumplimiento de las mencionadas directivas, si bien no constituye una garantía sobre sus características o su durabilidad, sino el cumplimiento de las mismas.; (FR) Cette déclaration atteste la conformité avec les directives citées, mais ne constitue pas une garantie de qualité ou de durabilité conformément à l'article 443 du Code Civil allemand (BGB). Les indications de sécurité de la documentation livrée avec le produit doivent être respectées.; (HU) Ez a nyilatkozat a megadokumentált irányelvekkel való megfelelést igazolja, de nem jelent semmilyen garanciát a tulajdonságokra. A termékhez mellékeltek biztonsági dokumentációt részletesen figyelembe kell venni.; (IT) La presente dichiarazione certifica la corrispondenza con le direttive menzionate. Essa comunque non rappresenta una garanzia di caratteristiche o responsabilità ai sensi del §443 del codice civile tedesco. Le indicazioni di sicurezza della documentazione di prodotto fornita con il prodotto vanno attentamente lette e rispettate.; (LT) Ši deklaracija apibūdina atitikimą su nurodytomomis direktyvomis, bet ji nėra sąlygiu su atitinkamo nurodymo garantija BGB (vokietijos civilinio kodekso 443 § prasmė). Būtinai laikytis kartu pridedamose gaminto dokumentuose esančių saugos nurodymų.; (LV) Šī deklarācija apliecina atbilstību minētajām direktīvām, tomēr tā nav garantija atbilstībā uz turības īpašībām vai derīguma termiņu atbilstību BGB 443. pantam. Jāievēro obligātie komplekta iekļautās produkta dokumentācijas drošības norādījumi.; (NL) Deze verklaring bevestigt de overeenstemming met de genoemde richtlijnen, maar is geen garantie voor kwaliteit of duurzaamheid volgens §443 BGB (Duits burgerlijk Wetboek). De veiligheidsinstructies van de meegeleverde productdocumentatie moeten in acht worden genomen.; (PL) Należy deklarację potwierdzić, nie należy gwarantować właściwości. Ważne jest przestrzeganie wszelkich bezpieczeństwa dotychczasowych wzaz z dokumentacją produktu.; (PT) Esta declaração certifica a conformidade com as diretivas mencionadas, no entanto não representa qualquer garantia de qualidade ou durabilidade segundo o §443 do Código Civil alemão. As indicações de segurança da documentação do produto juntamente fornecida têm de ser respeitadas.; (RO) Aceasta declaratie certifica conformitatea cu Directivete nominalizate, însă nu reprezintă o garanție a calității sau durabilității conform art. 443 Codul civil german. Trebuie respectate indicațiile de siguranță din documentația produsului, învătă doar de accesul.; (SV) Denna försäkran intygar överensstämmelse med angivna direktiv men innebär inte någon garanti för kvalitet eller hållbarhet enligt §443 BGB (Duits burgerligt lag). Viktigt är att läsa och respektera alla säkerhetsinstruktioner som följer med produkten.; (SU) Ova izjava potvrđuje usklađenost sa navedenim direktivama, ali ne podrazumljava nikakvu garanciju za svojstva. Sigurnosna dokumentacija koja prati proizvod mora se detaljno razmotriti.</p>

55

AUMOVIO Germany GmbH | Querfeldstraße 7 | 04648 Frankfurt am Main | Germany
 Telephone: +49 30 7263-0 | www.aumovio.com
 E-mail: info@aumovio.com | Fax: +49 30 7263-1000 | Chamber of Commerce (HRB 3608) | VAT: DE44-140698
 Deputy Chairperson of the Supervisory Board: Sören Weitzel
 Chairman of the Supervisory Board: Sören Weitzel | Address: Luisenpark 10 | 10585 Berlin
 Bank details: Deutsche Bank Frankfurt am Main | BIK: BFSW 3307 | IBAN: 8975 0010 | BIC: DEUTDE33HAN

► UKCA



AUMOVIO Germany GmbH

UK Declaration of Conformity

We as manufacturer hereby declare that the following described equipment when used for its intended purpose is in conformity with the relevant United Kingdom Regulations: Radio Equipment Regulations 2017 (SI 2017 No. 1206, as amended) and if applicable: Equipment and Protective Systems Intended for Use in Potentially Explosive Atmospheres Regulations 2016 (UKS 2016 No. 1107). This declaration of conformity is issued under the sole responsibility of the manufacturer.

Manufacturer

VDO / AUMOVIO Germany GmbH
Heinrich-Hertz-Str. 45,
78052 Villingen-Schwenningen,
Germany

Equipment

Smart tachograph type DTCCO 1381 that is equipped with **Global Navigation Satellite System (GNSS)** and **Dedicated Short Range Communication (DSRC)** or that is intended for use in vehicles for the transport of dangerous goods by road (ADR vehicles).

Variants of the equipment

- variants without GNSS and DSRC (no RED):
DTCCO 1381..xxxxx0x
- variants with GNSS and DSRC (RED):
DTCCO 1381..xxxxx1x
DTCCO 1381..xxxxx2x
DTCCO 1381..xxxxx3x
- variants with GNSS only (RED):
DTCCO 1381..xxxxx4x
DTCCO 1381..xxxxx5x
DTCCO 1381..xxxxx6x
- variants for ADR vehicles (ATEX/UKEX):
DTCCO 1381.2:xxxxxx
DTCCO 1381.3:xxxxxx
DTCCO 1381.4:xxxxxx
DTCCO 1381.7:xxxxxx

Type examination certificate

Only applicable for variants with GNSS or DSRC:
(EU) RED Type Examination: T818402F-05-TEC

Notified body

Only applicable for ADR variants:
ATEX Certificate: TÜV03ATEX2324X
UKEX Type Certificate EMA21UKEX0029X

Only applicable for (EU) RED certification:
CTC advanced GmbH, Untertuerkheimer Str. 6-10,
66117 Saarbrücken, Germany, CE 0682

Only applicable for ADR variants:
Notified body for UK type examination:
Element Materials Technology, Unit 1, Pendle Place,
Skelmersdale, West Lancashire, WN8 9PN, United Kingdom,
UK 0891

Notified body of surveillance of ADR variants (Fast-Track UKCA

112

AUMOVIO Germany GmbH | Carlislestraße 2 | 60488 Frankfurt am Main | Germany
Telephone: +49 (0) 7603-0 | www.aumovio.com
E-mail: sales@aumovio.com | info@aumovio.com
District Court of the Supervisory Board: Saarlouis
Bank details: Deutsche Bank Frankfurt am Main (BLAN) IBAN: 5507 0010 0009 0005 0010 BIC: 2501053300000

Fig. 155: UKCA Declaration of Conformity – 1



Process):
DEKRA Testing and Certification GmbH, Zertifizierungsstelle
 Bochum, Dinnendahlstraße 9, 44809 Bochum CE 0158

Marking of the equipment

Only applicable for ADR variants:

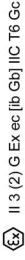

Applicable for the above mentioned variants according Radio
 Equipment Regulations 2017 (SI 2017 No. 1206, as amended);

- EN 300 328 V2.2.2, EN 300 874-2-2 V2.1.1, EN 303 413 V1.2.1
- EN 301 489-1 V2.3, EN 301 489-3 V2.3.0 (Draft), EN 301 489-17 V3.2.5 (Draft), EN 301 489-19 V2.2.1
- EN 62368-1: 2014/AC: 2015/A11: 2017/AC:2017
- EN 62479:2010

Applicable for the above mentioned ADR variants according
 Potentially Explosive Atmospheres Regulations 2016 (UKSI
 2016 No. 1107):

- EN IEC 60079-0:2018;
- EN IEC 60079-7:2015/A1:2018;
- EN 60079-11:2012

Other used directives and regulations

Regulation (EU) No. 165/2014, Regulation (EU) 2016/799, ECE
 R10 Rev. 06/02

Villingen-Schwenningen, December 18, 2025
AUMOVIO Germany GmbH

Pierre Blüher
 Head of Homologation



Digitally signed by Pierre
 Blüher, DN: cn=Pierre Blüher,
 email=pierre.blueher@aumovio.com,
 Date: 2025.12.18 13:52:32
 +0100

Ulrich Rothle
 Head of Quality



Digitally unterschrieben von Ulrich Rothle
 CN=Ulrich Rothle, o=AUMOVIO SE,
 email=ulrich.rothle@aumovio.com, c=DE
 Datum: 2025.12.18 13:27:40+01'

The declaration certifies the conformity to the specified directives and regulations but does not imply any warranty for properties. The safety documentation accompanying the product shall be considered in detail.



<https://www.fleet.vdo.com/support/ce-certificates/>

AUMOVIO Germany GmbH | Gunderstraße 7 | 60488 Frankfurt am Main | Germany
 Registered Office: Hannover | Registered Court: Hannover | VAT: DE341447068
 Managing Director: Nicolas Vöhrler | Tobias Frenschöcker | Dr. Andrea Löffel | Harald Stohmann
 Bank details: Deutsche Bank Frankfurt am Main | BIC: 2507 0010 008 8975 00 | BIC: DEUTDE33XXX

Fig. 156: UKCA Declaration of Conformity – 2

■ Accessorio opzionale

► DLK Smart Download Key



Con la DLK Smart Download Key è possibile scaricare e archiviare i dati dal DTCO 4.1x e dalla carta conducente in conformità alla normativa.

In via opzionale è possibile caricare i dati nel portale online VDO Fleet

N. ordine: **2910003149100**

► DLKPro Download Key S



Con la DLKPro Download Key S è possibile scaricare e archiviare dati dal DTCO 4.1x e dalla carta conducente in conformità alla normativa.

N. ordine: **2910002165200**

► DLKPro Compact S



Con la DLKPro Compact S è possibile scaricare, archiviare e visualizzare secondo legge i dati dal DTCO 4.1x e dalla carta conducente in conformità alla normativa.

N. ordine:

- Europa – **2910002165300**
- Europa (EE) – **2910002165400**

► Remote DL 4G

Con il Remote DL 4G di VDO possono essere trasferiti dati di download mediante GPRS al sistema di gestione della flotta o a un software di valutazione.

N°. ordine: **2910002759400**

► VDO Link

VDO Link è un modulo supplementare per richiamare i dati del veicolo e del tachigrafo da remoto e in tempo reale, ad es. per Telematik e per la rilevazione pedaggi.

VDO Link viene inserito sul DTCO.

Validità:

- Telematik è disponibile da DTCO 4.1
- Rilevazione pedaggi da DTCO 4.1

N. ordine: **AAA2201870110**

► Carte di pulizia e panni di pulizia

Con le carte di pulizia si puliscono le fessure introduzione carte del DTCO 4.1x.

I panni di pulizia servono alla pulizia delle carte conducente e/o aziendali.

N° ordine:

- Carte di pulizia (12 pezzi)
A2C5951338266
- Panni di pulizia (12 panni)
A2C5951184966
- Set panni di pulizia (6 carte/6 panni)
A2C5951183866

■ Shop online di VDO

Lo Shop Online dei prodotti e servizi di VDO si trova all'indirizzo:

www.fleet.vdo.com.

Sommario modifiche

Prospetto delle versioni

Sommario modifiche

■ Prospetto delle versioni

Le presenti istruzioni per l'uso certificate sono valide per la seguente versione del DTCO:

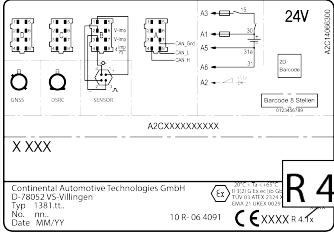
Stato di sistema	Istruzioni per l'uso	Modifiche apportate alle istruzioni per l'uso
 <p>AZCXXXXXXXXXX</p> <p>X XXX</p> <p>Comfrentel Automotive Technologies GmbH D-78632 VS-Villingen Typ 1381.1t. No. int. Date MM/YY</p> <p>10 R- 06 4091</p> <p>CE XXXX R 4.1x</p> <p>R 4.1x</p> <p>Versione attuale V. stampa dei „Dati tecnici“</p>	<p>BA00.1381.41 100 106</p>	<p>Prima edizione</p>

15	Stato di sistema	Istruzioni per l'uso	Modifiche apportate alle istruzioni per l'uso
4.1a	BA00.1381.41 100 106	<p>Versione DTCO 4.1a.</p> <ul style="list-style-type: none"> • Estensione dell'ambito di validità su DCTO 4.1 e DTCO 4.1.a. • Aggiornamento di uno schermo esemplificativo DTCO • Modifiche redazioni generali QR-Code e indice documenti aggiornati (ultima pagina) • Descrizione della funzione opzionale "Lingua centralizzata" aggiunta → <i>Lingua centralizzata (opzionale)</i> [▶ 107] • Descrizione del collegamento In-Vehicle Bluetooth, gestione dispositivi Bluetooth, configurazione Bluetooth aggiunta → <i>Collegamento In-vehicle Bluetooth</i> [▶ 101] → <i>Gestire dispositivi Bluetooth</i> [▶ 103] → <i>Configurazione Bluetooth</i> [▶ 104] • VDO Link aggiunto come dispositivo opzionale → <i>VDO Link</i> [▶ 174] • Aggiunto pittogramma pedaggio • Estesa versione del software operativo 	

Stato di sistema	Istruzioni per l'uso	Modifiche apportate alle istruzioni per l'uso
4.1b	BA00.1381.41 100 106	Versione DTCO 4.1b <ul style="list-style-type: none"> • Nuovo: Istruzioni per la batteria tampone → <i>Istruzioni per la batteria tampone</i> [▶ 152] • Scostamento tempo UTC 5 minuti invece di 20 minuti • Nuovo: "Smaltimento del DTCO" → <i>Smaltimento</i> [▶ 153] • Limitazione "download da remoto" a 24 volte al giorno • Nuovo: Ripristino del controller Bluetooth → <i>Ripristino del controller Bluetooth</i> [▶ 104] • Nuovo: Avvisi relativi alla ridenominazione del produttore

Denominazione del software sul display	Stampa dei dati tecnici	Stato di sistema	Data di pubblicazione
04.01.2026	V 4126	DTCO 4,1	Agosto 2023
04.01.40 R.040	V 4140	DTCO 4.1a	Gennaio 2024
04.01.41 R.010	V 4141	DTCO 4.1b	Settembre 2025

AVVISO

Lo stato delle versioni dei tachigrafi, in stato montato, si può rilevare dalla stampa "Dati tecnici".

AVVISO

Il manuale di istruzioni non è adatto per le versioni più vecchie del DTCO.

Elenco dei termini**A**

Abbandonare l'ambito di validità (Out)	111
Accensione accesa - visualizzazione	44
Accensione spenta - visualizzazione	46
Accordo AETR	11
Anomalie	
Messaggio	109
Prospetto	117
Apparecchio Ex	27
Attività	
Inserire o integrare il tempo di riposo	64
Inserire successivamente con carta inserita	54
Attraversamento della frontiera	34
manuale	57
Autorizzazioni	163
Avvertenza tempo di lavoro	118
Avvertimento - tempo di guida	118
Avviso tempo di guida	118
Messaggio	110
Azienda (modalità d'uso)	28

B

Batteria tampone	152
Bloccare accesso al menu	90
Bluetooth	25

accoppiare	98
Simbolo	21

C

Cabotaggio	61
Calibrazione	28
Cambiare attività	24
Cambio conducente / autoveicolo	
Inserire la carta	67
Cambio conducente/autoveicolo	
fine turno	67
Servizio misto	67
Carico/ scarico - Menu	100
Carta	
Estrarre	49
inserire	47
Richiedere	63
Trattamento	50
Carta aziendale	
Dati	33
Visualizzare il numero	106
Carta del conducente	

Dati	33
Descrizione	30
Estrarre	61
Funzioni	53
Obblighi del conducente	17
Primo inserimento	56, 68
Validità	18
Carta dell'azienda	
Estrarre	76
Funzioni della carta dell'azienda	71
Primo inserimento	72
Carta dell'officina	31
Carta di controllo	31
Carta tachigrafica	30
espulsione automatica	157
Estrarre	49
inserire	47
Pulire	151
Carte di pulizia (accessori)	175
CE 2006/22	17
CE 561/2006	17
Certificato - messaggio scadenza	115
Certificato ATEX	163
Collegamento In-vehicle Bluetooth	101
Collegare l'azienda	73
Conducente 1 Definizione	11
Contatore VDO	

Descrizione	81
Descrizione della visualizzazione	82
Indicazioni di stato	87
Visualizzazione	45
Visualizzazione durante l'attività tempo di lavoro	85
Visualizzazioni durante l'attività di riposo	84
Contrasto	24
Controllo (modalità d'uso)	28
Counter VDO	
Mostra valori settimanali	86
Visualizzare i valori giornalieri	86

D

Dati	
Identificazione	51
Protezione dei dati personali	68
Scaricare	50
Scaricare dalla memoria di massa	51
Dati personali	11
modificare	97
Dati personali ITS	11
abilitare	68
Dati personali VDO	11
abilitare	69
Dati tecnici	159
Dichiarazione CE	163
Dichiarazione UKCA	163
Diritti di accesso	31

Display.....	21, 24
Display standard (a).....	44
DLK Smart Download Key.....	173
DLKPro Download Key S.....	173
DLKPro TIS-Compact S.....	173

E

Eliminare l'inceppamento della carta.....	127
Eventi - Prospetto.....	115

F

Fessura introduzione carta.....	21
Fessura introduzione scheda.....	24
Firma dati.....	51
Firma digitale.....	51
Funzioni del menù	
Navigare.....	89
uscire - automaticamente.....	91
uscire - manualmente.....	91
Fusi orari.....	35

G

Gruppo target.....	12
--------------------	----

I

Il controllo remoto.....	25
Immettere carico.....	61
Immettere scarico.....	61
Immissione	
Attivare le funzioni supplementari.....	103
Fine paese.....	97
Inizio paese del conducente-1/conducente-2.....	96
Ora locale.....	101
Ora locale dell'azienda.....	101
Paese del conducente-1/conducente-2.....	96
Traghetto/treno.....	99
Veicolo - out inizio/fine.....	99
Immissione manuale.....	63
Anticipare le attività rispetto ad altre.....	66
Continuare le attività.....	65
Correzioni possibili.....	63
Immissione manuale successiva	
Con carta inserita.....	54
Immissione paese - manuale.....	57
Impostare le attività.....	59
Cambiare attività.....	59
Con carta inserita.....	56
Impostare le attività in automatico.....	42, 59
Inizio del turno.....	53
inserimento dell'ora locale dell'azienda.....	101
Inserimento successivo	

Immissione manuale	63
Manuale - con carta inserita	54
Inserire la targa	74
Con App	26
Inserire la targa automobilistica	74
Interfaccia frontale	11, 21, 25
Interrompere immissione	58
Interruzione della tensione	156

L

Lingua

Durante l'inserimento della carta	53
Impostare manualmente	81
Lingua visualizzata	48
Lingua centralizzata	107
Link correlati	3
Livelli del menu	87
Luminosità	24

M

Memoria di massa	33
Definizione	12
Scaricare i dati	51
Memorizzazione di dati	33
Messaggi	109, 122

Anomalia	117
Cause	46
Confermare	110
Significato	109
Traghetto/treno	111
Visualizzazione sul display	46
Messaggi d'errore	109, 117

N

NUTS0 (Nomenclatura unità territoriali statistiche0)	34
--	----

O

Obbligo di controllo per tachigrafi	151
Ora locale - con carta inserita	55
Ora UTC	35
OUT (abbandonare l'ambito di validità)	111
Out of scope	12
immettere	99

P

Paese- con carta inserita	55
Panni di pulizia (accessori)	175
Panoramica degli stati di sistema	177
Partner di assistenza	12
Partner di contatto	12
Pedaggio (menu)	107

Persona di riferimento	12
Peso del veicolo	106
Peso massimo consentito	106
Pittogrammi	
Combinazioni	38
Prospetto	36
Protezione dei dati da parte dell'officina	155
Protezione dei dati personali	10
Pulire	151

R

Registrare manualmente le attività	60
Remote DL 4G	174
Rimorchio	100

S

Scarico tramite controllo remoto	51
Servizio di squadra	11, 67
Servizio misto	11
Shop online	175
Simboli - pittogrammi	36
Smaltimento	153
Smorzamento luminosità	24, 26
Sostituire la carta della stampante	126
Stampa	

avviare	125
Conducente-1/conducente-2	91
Dati tecnici	94
Diagramma v	94
Informazioni sulle carte tachigrafiche	94
Interrompere	126
Profili di velocità (opzionale)	95
Profilo velocità di giri (opzionale)	95
Risultati [veicolo]	93
Stato diagramma D1/D2 (opzionale)	95
Superamenti del limite di velocità	93
Valore giornaliero	93
Veicolo	92
Stampante	21
Stampare	
Attività	92
Eventi	92
Stampare: Valore giornaliero	91
Stand-by	26
Stato di produzione - visualizzazione	111

T

Targhe internazionali	
Regioni spagnole	41
Tabella con sommario	41
Tasti di menu	21, 24
Nel menu	46
Tasto combinato	21, 24

Tempi di guida e di riposo	45
Traghetto/treno	
Immissione.....	99
Messaggio	111

U

UE 165/2014	17
Uso (modalità d'uso)	28
Utilizzo conforme	19

V

Variante ADR	21, 27
Contrassegno	21
VDO Link	174
Versione DTCO	106
Versione software.....	106
Visualizzare i tempi della carta conducente	80
Visualizzazione	
A veicolo fermo	79
Conducente-1/conducente-2	105
Counter VDO (opzionale)	119
Display standard durante il viaggio	44
Durante il viaggio	44
Sottotensione/sovratensione	155
Tempi di guida e di riposo.....	45
Veicolo	106
Visualizzazioni standard	79

AUMOVIO Germany GmbH
P.O. Box 1640
78006 Villingen-Schwenningen
Germany
www.fleet.vdo.com

AAA2242770000 / AAA2242770029
70122056 SPE 000 AF
BA00.1381.41 100 106
Lingua: Italiano

Version 041b



VDO



fleet.vdo.com