

Wymiana rolki papieru

- Nacisnąć powierzchnię odblokowującą na panelu drukarki. Otworzy się szuflada drukarki.
- Wyciągnąć szufladę z drukarki.

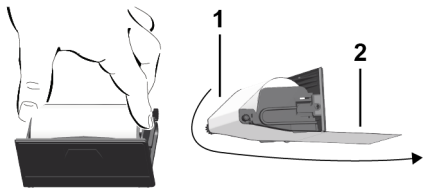

- Włożyć nową rolkę papieru i papier poprowadzić poprzez wałek (1).

WSKAZÓWKA

Uważać, aby rolka papieru nie była zakleszczona w szufladzie drukarki oraz aby początek taśmy papieru (2) wystawał pod krawędzią szuflady drukarki, służącą do odrywania taśmy papieru.

- Wsunąć szufladę do wnętrza drukarki aż do zatrzaśnięcia. Drukarka jest gotowa do pracy.

Komunikaty

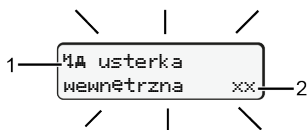

(1) Piktogram komunikatu

- ! Zdarzenie; Przykład: [!00 jazda bez karty]
- x Usterka; Przykład: [x11 awaria nadajnika]
- ⚠ Ostrzeżenie dotyczące czasu jazdy; Przykład: [⚠01 przerwa!]
- ⚠ Wskazówka dotycząca obsługi; przykład [⚠00 brak papieru]

(2) Kod błędu

Komunikaty i środki zaradcze: patrz instrukcja obsługi.

Potwierdzanie komunikatów:

- Nacisnąć 2 razy przycisk **OK**: komunikat znika.

Wyświetlanie czasów z karty kierowcy

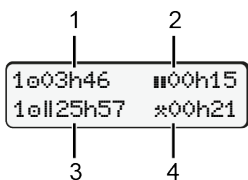

- Czas jazdy \odot od obowiązującego czasu odpoczynku
- Obowiązujący czasu odpoczynku \equiv według rozporządzenia (WE) nr 561/2006
- Czas jazdy w okresie dwutygodniowym \odot
- Czas trwania ustawionej aktywności

Wywołanie funkcji menu

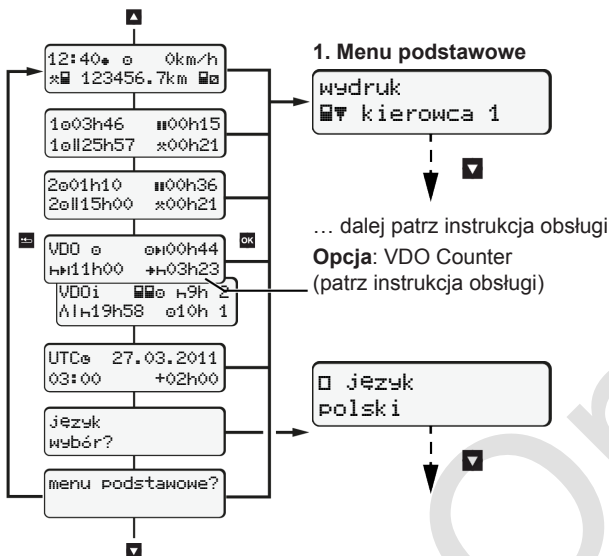

(możliwe tylko podczas postoju pojazdu)

- Przyciskami **▲** / **▼** wybrać odpowiednie wskazanie.
- Przyciskami **OK** wywołać funkcje menu (drugi poziom menu).
- Przyciskami **▲** / **▼** wybrać kolejno wymienione funkcje.

Wydruk danych dziennych:

- [wydruk **▼** kierowca 1]...[24h **▼** dzień]...[25.10.2018]... [wydruk w czasie UTC tak/nie]

Out of scope – wprowadzenie rozpoczęcia / zakończenia

- [wpisz **A** pojazd]...[OUT+ start] lub [+OUT koniec]

Prom/ kolej – wprowadzenie rozpoczęcia / zakończenia:

- [wpisz **A** pojazd]... [A+ start] lub [+A koniec]
- Po [+A start] ustawić aktualną aktywność.

Ustawianie czasu lokalnego:

- [wpisz **A** pojazd]...[*0 czas lokalny]...
- W odstępach \pm 30-minutowych ustawić czas lokalny.

Odsyłacz do instrukcji obsługi

WSKAZÓWKA

Niniejsza skrócona instrukcja obsługi nie zastępuje szczegółowej instrukcji obsługi tachografu DTCO 1381 wymaganej rozporządzeniem (UE) nr 2016/799 załącznik IC.

Skrócona instrukcja dla kierowcy

DTCO® 1381 – wersja 4.0e

BA00.1381.40 501 117



www.fleet.vdo.com

Elementy obsługi

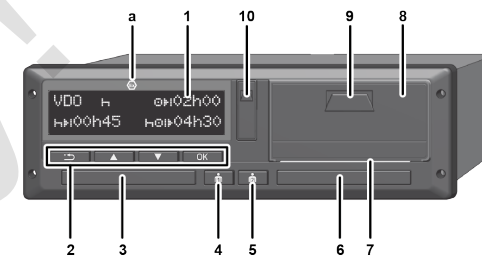

- | | |
|------------------------------------------------------|----------------------------------------|
| (1) Wyświetlacz | (5) Przycisk komb. kierowcy 2* |
| (2) Przyciski menu | (6) Czytnik 2 |
| ▲ / ▼ Wybór funkcji | (7) Krawędź do odrywania taśmy papieru |
| OK Potwierdzenie funkcji | (8) Szuflada drukarki |
| ESC Anulowanie menu | (9) Powierzchnia odblok. |
| (3) Czytnik 1 | (10) Interfejs do pobierania |
| (4) Przycisk komb. kierowcy 1* (a) | : Wariant ADR |
| * Ustawianie aktywności lub wysuwanie karty kierowcy | |

Wskazania w czasie jazdy

- ▲** lub **▼**: Przejście do wskazania standardowego.
- | | | | |
|---|---|---|-------------------------------------|
| 1 | 2 | 3 | (1) Godzina (* = czas lokalny) |
| 4 | 5 | 6 | (2) Tryb pracy Praca standardowego. |
| 7 | 8 | | (3) Prędkość |
| | | | (4) Aktywność kierowcy 1 |
| | | | (5) Symbol kierowcy 1 |
| | | | (6) Stan licznika kilometrów |
| | | | (7) Symbol kierowcy 2 |
| | | | (8) Aktywność kierowcy 2 |

- | | | |
|---|---|-----------------------------------------------------------|
| 1 | 2 | (1) Czas jazdy \odot kierowcy 1 od czasu odpoczynku |
| 3 | | (2) Obowiązujący czas odpoczynku \equiv ; (WE 561/2006) |
| | | (3) Czas kierowcy 2; czas dyspozycyjności \odot |

Opcjonalne wskazanie standardowe licznika VDO Counter - patrz instrukcja obsługi.

Włożenie karty kierowcy / Wpisy manualne



Kierowca 1 (kierowca) wkłada swoją kartę do czytnika 1

Czytników muszą być za-wsze zamknięte, za wyjątkiem sytuacji, gdy karta jest wkładana lub wyjmowana.

- W przypadku urządzeń w wersji ADR włączyć zapłon.
- Nacisnąć i przytrzymać przycisk kombinowany kierowcy 1 przez ponad 2 sekundy. Otworzy się czytnik.
- Otworzyć osłonę czytnika.
- Włożyć kartę kierowcy do czytnika.
- Czytnik zamknąć i wsunąć.
- Postępować zgodnie z nawigacją po menu.

10 Maier
07:35* 05:35UTC

Wskazanie: Nazwisko kierowcy, Czas lokalny 07:35* oraz czas UTC 05:35UTC (czas letni: + 2 godz.).

ostatnie wyjęcie
15.04.20 16:31*

Data/godzina ostatniego wyjęcia karty w czasie lokalnym(*).

Zwrócić uwagę na to, aby rejestracja aktywności była nieprzerwana.

Tak: dokonać wpisu manualnego.

Nie: **bez** dodawania aktywności/czasów odpoczynku.

Wpisy wyświetlają się ponownie i w razie potrzeby można je skorygować.

1M wpis
manualny? tak

Przykład A: dodanie czasu odpoczynku

M 15.04.20 16:31
H 18.04.20 07:46

Wyjęcie (15.04.20)
16:31 czasu lokalnego

Wkładanie (18.04.20)
07:35 czasu lokalnego

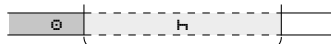

Dodanie czasu odpoczynku

- Nacisnąć i przytrzymać klawisz Przejście do ostatniego pola edycyjnego (pulsują minuty).
- Ponownie nacisnąć przycisk .

Kraj rozpoczęcia tylko wtedy, jeśli przy ostatnim wyjęciu karty wprowadzono kraj zakończenia.

- Zatwierdzić wpis.
- = Jazda może się rozpocząć.
- Tachograf DTCO wskazuje, że jazda może się rozpocząć, a także czy załoga jest jednoosobowa (0) czy kilkuosobowa (00).

*|? kraj rozp.
:PL

1M wpis
nr rejestr.? tak

07:36* 0km/h
H 123456.7km H

0 Gotowy
do jazdy

Przykład B: Kontynuowanie aktywności

M 24.02.20 23:46
H 25.02.20 02:44
* 25.02.20 02:44
* 25.02.20 00:34

M 25.02.20 00:34
H 25.02.20 02:44
0 25.02.20 02:44

*|? kraj rozpocz.
:PL
1M wpis
tak

02:31* 0km/h
H 123456.7km H

Przykład C: Kontynuowanie aktywności i wpisywanie aktywności przed innymi

M 05.11.20 17:64
H 14.11.20 14:14
* 05.11.20 18:59

M 05.11.20 18:59
H? kraj zakończ.
:PL

M 05.11.20 18:59
H 14.11.20 14:14
? 14.11.20 12:24

M 14.11.20 12:24
*|? kraj rozp.
:PL

M 14.11.20 12:24
H 14.11.20 14:14
0 14.11.20 14:14

*|? kraj rozp.
:PL
nr rejestr.? tak

14:01* 0km/h
H 123456.7km H

Wyjęcie (24.02.20)
23:32 czasu lokalnego

Wkładanie (25.02.20)
02:30 czasu lokalnego

00:20 czasu lokalnego



Uzupełnienie aktywności

- Ustawić, zatwierdzić aktywność .
- Ustawić, zatwierdzić dzień, godzinę, minuty.

- Ustawić i zatwierdzić następną aktywność .

- Nacisnąć i przytrzymać klawisz (pulsują minuty).

- Jeszcze raz nacisnąć przycisk .

- Zatwierdzić wpis.

Pobranie (05.11.20)
17:50 Czas lokalny

Wkładanie (14.11.20)
14:00 Czas lokalny

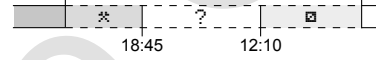

M 05.11.20 18:59
H? kraj zakończ.
:PL

*|? kraj rozp.
:PL

Przyciskiem można:

- anulować wpis kraju
- lub w bloku edycyjnym wybrać bezpośrednio dostępne zmienne (cofniecie).

Przy pierwszym włożeniu karty kierowcy po dokonaniu manualnego wpisu uzupełniającego wyświetla się zapytanie dotyczące wyrażenia zgody na przetwarzanie danych osobowych; szczegółowe informacje na ten temat patrz instrukcja obsługi.

Wymywanie karty kierowcy

- W przypadku urządzeń w wersji ADR włączyć zapłon.
- Odpowiedni przycisk kombinowany nacisnąć i przytrzymać przycisk przez co najmniej 2 sekundy.
- Postępować zgodnie z nawigacją po menu.

H? kraj zakończ.
:E

E AN

15:05* 0km/h
H 123456.7km H

- Wybrać kraj i zatwierdzić ten wybór.
- Hiszpania: Wybrać region.
- Chcąc na przykład kontynuować swoją zmianę roboczą, przerwać wprowadzanie danych o kraju za pomocą klawisza . Jeżeli funkcja ta jest dostępna, możliwe jest sporządzenie wydruku karty przed wysunięciem karty.
- Czytnik otwiera się w celu wyjęcia karty kierowcy.
- Wymywanie karty kierowcy.
- Czytnik zamknąć i wsunąć.

Ustawianie aktywności

czas jazdy (rejestrowany automatycznie podczas jazdy)

* Wszystkie inne czasy pracy (kierowcy 1 automatycznie w przypadku zatrzymania pojazdu)

czasy dyspozycyjności (czas oczekiwania, czas spędzony obok kierowcy prowadzącego pojazd w trakcie ruchu pojazdu, czas spędzony przez kierowcę 2 w kuszetce w trakcie ruchu pojazdu)

H przerwy w pracy i okresy dziennego odpoczynku

- **Kierowca 1/ kierowca 2:** Naciskać przycisk kombinowany kierowcy 1 lub kierowcy 2 do chwili aż wyświetli się odpowiednia aktywność (H *).

WSKAZÓWKA

W przypadku zakończenia zmiany roboczej lub przerwy konieczne ustawić aktywność H.

Automatyczne ustawianie aktywności po włączeniu/wyłączeniu zapłonu (opcja):

18:01* 0km/h
H 123456.7km H

Sygnalizowane pulsowaniem aktywności przez ok. 5 sekund na standardowym wskazaniu tachografu (a). Następnie ponownie wyświetlane jest poprzednie wskazanie.

- W razie potrzeby odpowiednio zmienić aktywność.

Odsyłacz do instrukcji obsługi

WSKAZÓWKA

Niniejsza skrócona instrukcja obsługi nie zastępuje szczegółowej instrukcji obsługi tachografu DTCO 1381 wymaganej rozporządzeniem (UE) nr 2016/799 załącznik IC.